



Fruit&Fun Sprudler Slim mit 1L Flasche

Fruit&Fun Soda Maker Slim with 1L bottle

331800000221
331800000222
331800000223
331800000224



Link to the YouTube Video!

[https://www.youtube.com/playlist?
list=PLnuj3Tz9W3l0QMsy-
M9JAb2Z2GaKlsQ7K](https://www.youtube.com/playlist?list=PLnuj3Tz9W3l0QMsy-M9JAb2Z2GaKlsQ7K)

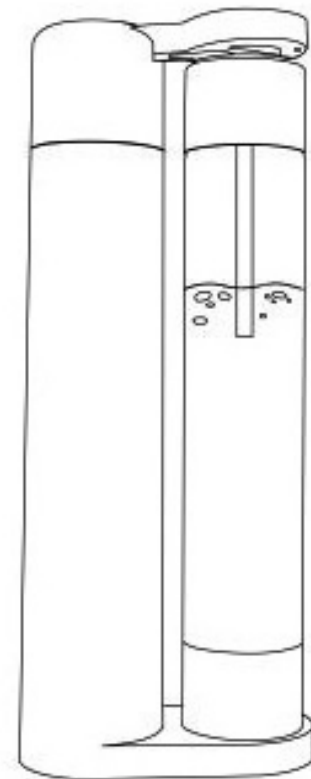

- DE** Bedienungsanleitung
- GB** User Manual
- FR** Manuel D'utilisation
- IT** Manuale D'uso
- ES** Manual Del Usuario

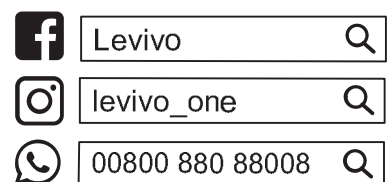

f Levivo

@ levivo_one

☎ 00800 880 88008

Madame, Monsieur.

Le fabricant ne cesse de perfectionner ses produits et ses modèles. C'est pourquoi, nous vous saurions gré de bien vouloir accepter les modifications techniques éventuellement apportées. Les photos, données et autres descriptions indiquées dans le présent mode d'emploi ne sont donc pas contractuelles.

Toute représentation, reproduction ou traduction, intégrale ou partielle, faite sans le consentement écrit du fabricant, est illicite.

Tous droits, en vertu du droit d'auteur, sont réservés expressément au fabricant.

Sous réserve de modification.

DESCRIPTION DES PARTIES

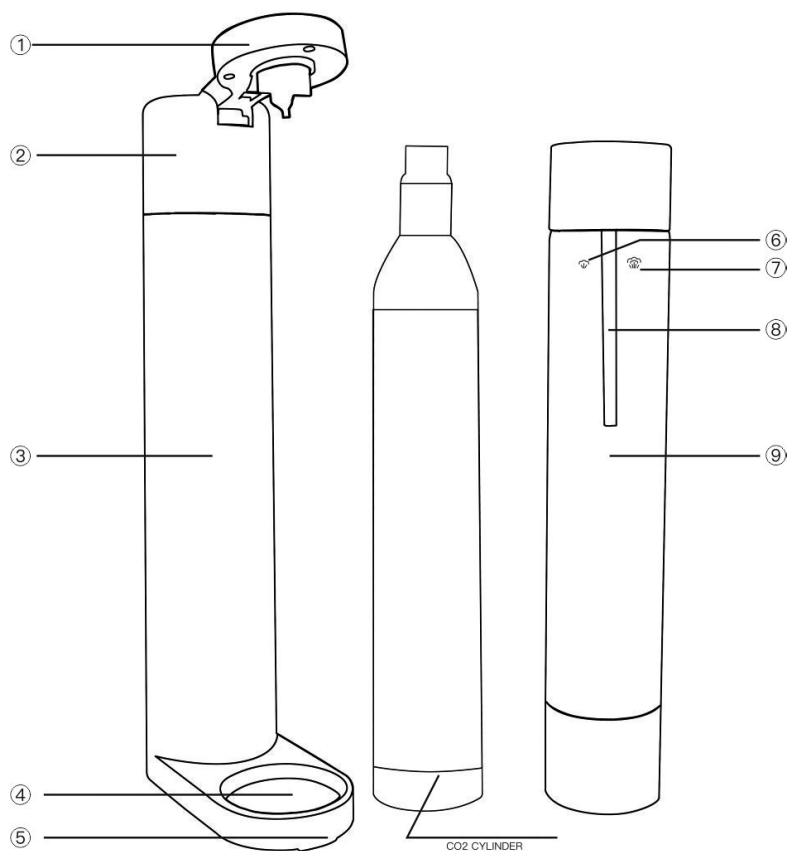

- | | |
|---------------------------|---|
| ① TOUCHE À PRESSION | ⑥ 1ER MARQUAGE DE LIBÉRATION LENTE DU GAZ |
| ② CONNECTEUR DE BOUTEILLE | ⑦ 2ÈME MARQUAGE DE LIBÉRATION RAPIDE DU GAZ |
| ③ CORPS PRINCIPAL | ⑧ TUBE D'INJECTION |
| ④ SUPPORT MAGNÉTIQUE | ⑨ BOUTEILLE PET |
| ⑤ SUPPORT CACHÉ | |

INSTRUCTIONS

1. Retirez la capsule anti-poussière de la bouteille ; dévissez le capuchon de protection noir du connecteur de bouteille ; vissez la bouteille dans le connecteur de bouteille.

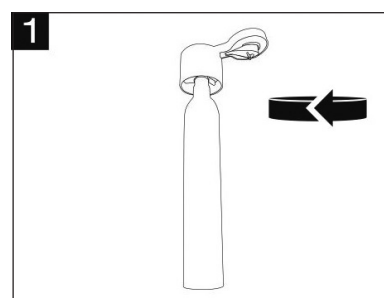

- Orientez le connecteur de bouteille à la bonne position avec le corps principal, puis tournez dans le sens des aiguilles d'une montre pour le fixer au connecteur de bouteille et au corps principal.

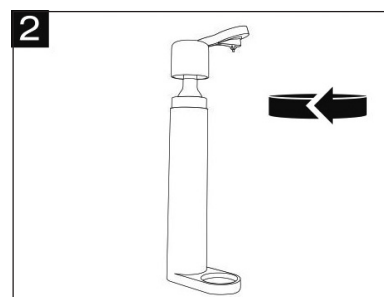

- Mettez de l'eau potable dans la bouteille PET jusqu'au marquage Max. d'eau, puis attachez la capsule de bouteille et placez la bouteille sur le support magnétique.

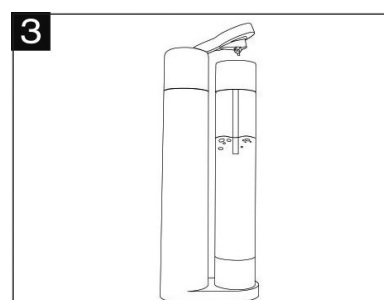

- Appuyez sur la touche à pression et laissez le gaz s'injecter jusqu'au fond de la bouteille jusqu'à ce que le sifflement retentisse, ce qui signifie que la pression dans la bouteille est saturée et que la soupape de décharge libère le gaz automatiquement ; continuer à appuyer ne fera que gaspiller le CO₂ de la bouteille.

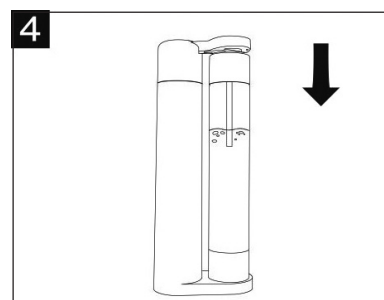

- Lorsque l'injection de gaz est terminée, la bouteille peut être facilement retirée vers le haut ; secouez la bouteille de haut en bas 3 à 5 fois pour obtenir un meilleur goût de bouillonnement.

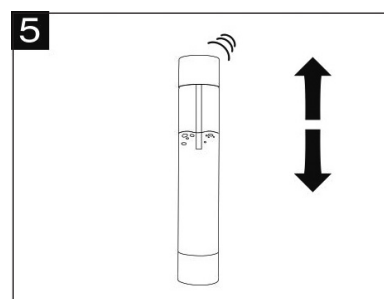

6. Dévissez lentement la capsule de la bouteille en position de libération lente ; puis tournez doucement la capsule à la 2ème position de libération rapide jusqu'à ce que le gaz à l'intérieur de la bouteille soit complètement libéré. Le gaz contenu dans la bouteille peut être libéré plus tard, à tout moment.

La limitation de pression peut être effectuée à vitesse variable par étapes simples de 1) regarder, 2) tourner et 3) confirmer.

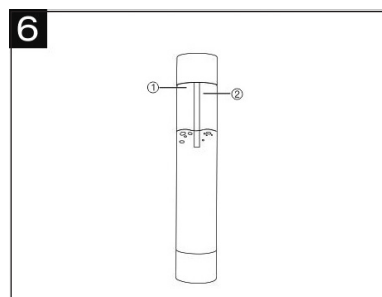

| Liquide dans la bouteille | Fonctionnement |
|---|--|
| Eau | Tournez lentement la capsule sur la 1ère position de libération lente, puis sur la 2ème position de libération rapide |
| Alcool, jus, boissons mélangées à sirop | Après l'injection de gaz, attendez que les boissons à l'intérieur reviennent au marquage max. d'eau, puis tournez lentement la capsule de 15° ; si la surface liquide redescend au marquage max. d'eau, continuez à faire tourner lentement la capsule jusqu'à ce que tout le gaz soit libéré ; si le niveau de liquide ne baisse pas après la rotation de 15° , fermez la capsule jusqu'à ce que le niveau de liquide baisse au marquage max. d'eau et répétez l'opération ci-dessus. |

7. Dévissez la capsule de la bouteille et l'eau gazeuse parfaite est prête !

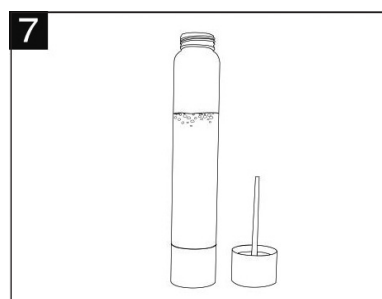

Pour une meilleure expérience utilisateur, le support convertible en bas peut être retourné pour une meilleure stabilisation de l'appareil sur la table.

- ① Placez l'appareil à l'envers, retirez le support convertible.
- ② Tournez le support dans le sens des aiguilles d'une montre
- ③ Placez le corps sur la table.

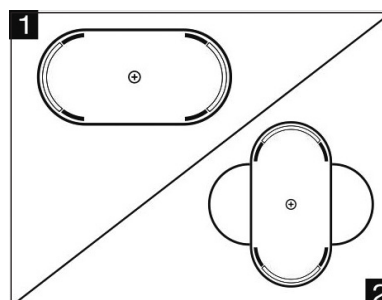

Remarque:

- ① On peut ajouter du sirop ou du jus dans la bouteille pour préparer des boissons à soda aromatisées ; toutefois, la capsule de la bouteille d'injection doit être lavée après chaque utilisation, afin d'éviter tout risque de blocage du sucre ou d'impuretés ou de corrosion des pièces en plastique. Trempez la capsule dans de l'eau à température ambiante entre 20 ~ 30°C pendant au moins 3 minutes. La capsule doit être complètement recouverte d'eau (ou de l'eau pure à soda pour un meilleur résultat). Séchez la capsule après le trempage.
- ② Ne mélangez pas le sirop, le jus ou l'alcool avec des particules solides ou un liquide très épais et corrosif. Un liquide épais peut créer beaucoup de bulles lors de l'injection ; la bulle se vaporisera facilement pendant la dépressurisation.
- ③ Comme il s'agit d'une structure ouverte à pression, lors de l'injection lorsque le gaz est plein, il est possible de faire rebondir la touche à pression ; Il est normal que du gaz sorte de la touche à pression lorsque la bouteille est pleine. Cela signifie également que vous pouvez arrêter d'appuyer sur la touche.
- ④ Lorsque vous entendez le son de sifflet, cela signifie qu'il atteint la pression maximale dans la bouteille ; ne continuez pas à appuyer sinon le gaz sera gaspillé.
- ⑤ Lors de l'injection, si aucun gaz ne sort du tube ou si le jet d'eau ne parvient pas au fond de la bouteille, cela peut signifier que la bouteille de gaz est à court de gaz et qu'elle doit être remplie.

MISE EN GARDE

Remarque : Si vous utilisez de l'eau glacée, la bulle de boisson sera meilleure. Pour cette raison, nous vous suggérons de toujours mettre la bouteille de boisson de pré-refroidissement au réfrigérateur.

Avis : Ce produit est limité uniquement au champ d'utilisation spécifié dans ce manuel.

Avertissement : Il est strictement interdit d'utiliser et de stocker ce produit à haute température. Veuillez noter que la température de fonctionnement et de stockage de ce produit est comprise entre 4 ° C et 40 ° C !

Avertissement : Il est interdit de transformer ou de désassembler le produit par une personne non autorisée. Si un entretien est nécessaire, veuillez contacter notre service après-vente, nos techniciens professionnels seront en mesure de vous aider.

Avertissement : Il est strictement interdit de gonfler une bouteille PET sans eau.

CLAUSE DE NON-RESPONSABILITÉ

- 1) Non-respect du fonctionnement conformément à ces instructions, ou perte causée par une opération malveillante.
- 2) La perte de consommables du produit répondant aux exigences et spécifications de ce manuel d'utilisation.

COMMENT NETTOYER ?

1. Appareil à soda

Essuyez avec un chiffon humide et utilisez un détergent doux si nécessaire. N'utilisez pas de détergent à base de solvant ou d'abrasif pouvant corroder la surface de l'appareil à soda.

2. Bouteille et capsule

Cette bouteille en plastique ne doit pas être mise au lave-vaisselle pour la laver.

Utilisez de l'eau (pas plus de 40 °C) et du détergent doux.

Lavez soigneusement et régulièrement la bouteille.

Si vous n'allez pas utiliser la bouteille à court terme, veuillez garder la capsule ouverte pour garder l'intérieur complètement sec. La température ambiante de la bouteille ne doit pas dépasser 40 °C.

Il est conseillé de laver l'intérieur de la bouteille à l'eau claire et de le sécher à chaque fois après utilisation.

CONSIGNES DE SÉCURITÉ

Veuillez vérifier l'appareil à soda et ses accessoires (bouteille de dioxyde de carbone, bouteille PET, etc.). Si vous constatez des dommages ou des défauts, veuillez contacter notre service à la clientèle.

Veuillez ne pas utiliser le produit et les accessoires associés si le dommage et le défaut n'ont pas été réparés.

Ne réglez pas et ne réparez pas ce produit et ses accessoires. La réparation ne peut être effectuée que par le personnel de service sous notre entière autorisation.

Utilisez uniquement les accessoires d'origine fournis ou recommandés par le fabricant. Dans le cas contraire, la garantie souscrite sera invalide.

UTILISATION DE L'APPAREIL À SODA

Le Shang est spécialement conçu pour la production de boisson à soda au dioxyde de carbone.

Ne placez pas l'appareil près de sources de chaleur (telles qu'une cuisinière, un chauffe-eau, etc.). Si possible, évitez de l'exposer aux rayons directs du soleil.

Veuillez ne pas livrer l'appareil à soda avec la bouteille attachée à l'appareil.

Remarque : il y a des pressions dans la bouteille de dioxyde de carbone.

UTILISATION DE LA BOUTEILLE

Pour votre sécurité, ce produit ne peut utiliser que des bouteilles PET de la marque Levivo. L'utilisation de bouteilles en plastique d'autres marques peut présenter un risque et entraîner l'annulation de la garantie du produit.

Lorsque la bouteille PET est déformée, rayée, décolorée ou expirée, ne l'utilisez pas et remplacez-la par une nouvelle bouteille.

Si la température de la bouteille de gaz est inférieure à la température ambiante, ramenez-la lentement à la température ambiante. Cependant, n'accélérez pas le retour de la température à l'aide des sources de chaleur.

Si la température de la bouteille de gaz est supérieure à la température ambiante, ramenez-la lentement à la température ambiante. Cependant, ne la mettez pas au réfrigérateur.

Si la bouteille de gaz est gelée, évitez tout contact avec la peau car vous risqueriez d'engelures.

SPÉCIFICATIONS SUR LE RECYCLAGE

Le matériel d'emballage est recyclable ; veuillez renvoyer les matériaux d'emballage au centre de recyclage du point de vue de la protection de l'environnement. Si vous souhaitez jeter l'appareil, veuillez utiliser une méthode respectueuse de l'environnement. Ne le jetez pas avec les ordures ménagères ordinaires. Veuillez contacter le service d'autorisation local pour obtenir des informations plus détaillées sur le recyclage.

Veuillez jeter la bouteille PET en fin de vie en l'envoyant au centre de recyclage approprié ou à la poubelle classifiée. Elle peut être entièrement recyclée.



DE

Garantieschein

Sollte ein Garantiefall eintreten,
kontaktieren Sie bitte zuerst unsere Service-Hotline oder schreiben Sie uns eine eMail.

Hersteller & Service

Summary GmbH, Fraunhoferstraße 2, 25524 Itzehoe
Kostenlose Servicrufnummer: 00800 880 880 08 (international freecall)
Email: service.de@levivo.one

GB

Warranty Card

If you wish to make a claim under the guarantee,
please contact our service hotline or send us an email first.

Manufacturer & Service

Summary GmbH, Fraunhoferstraße 2, 25524 Itzehoe, Germany
Toll free customer service number: 00800 880 880 08 (international freecall)
Email: service.uk@levivo.one

F

Bon de garantie

En cas de dommage relevant de la garantie,
veuillez contacter tout d'abord notre assistance en ligne ou nous écrire un e-mail.

Fabricant & SAV

Summary GmbH, Fraunhoferstraße 2, 25524 Itzehoe, Allemagne
Numéro de libre appel SAV 00800 880 880 08 (international freecall)
Email: service.fr@levivo.one

IT

Certificato di garanzia

In caso di una richiesta di garanzia, contattare il nostro numero verde o inviare una e-mail.

Fabbricante & Servizio

Summary GmbH, Fraunhoferstraße 2, 25524 Itzehoe, Germania
Numero verde Servizio Clienti: 00800 880 880 08 (international freecall)
Email: service.it@levivo.one

ES

Certificado de garantía

Si desea realizar una reclamación cubierta por la garantía, póngase en contacto con nuestro servicio de atención telefónica o envíenos un correo electrónico antes de enviarnos el dispositivo.

Fabricante & Servicio

Summary GmbH, Fraunhoferstraße 2, 25524 Itzehoe, Alemania
Número de servicio al cliente gratuito: 00800 880 880 08 (international freecall)
Email: service.es@levivo.one



<http://www.Facebook.com/LEVIVO.one>

2

2 Jahre Garantie
2 years warranty
Garantie de 2 ans
Garanzia die 2 anni
Garantía de 2 años