

# 骨传导蓝牙耳机



使用指南及保修说明

Operating instructions and Warranty description

## 示意图

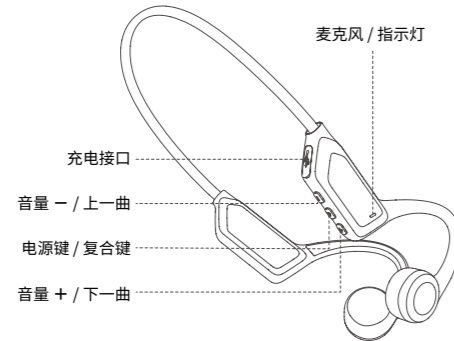

## 产品清单

1: 耳机 ×1      2: 充电线 ×1      3: 说明书 (含保修卡) ×1

## 使用说明

### 蓝牙配对

首次使用时，开启耳机，它将自动进入蓝牙配对状态。此时，在手机的蓝牙设定中搜寻设备，即可找到名为“Fit 1 SE”的耳机。点击进行连接，连接成功后，耳机的指示灯将会熄灭。

### 更换蓝牙配对设备及自动连接

如需更换蓝牙配对设备，先断开当前设备的蓝牙连接。此时，耳机指示灯会红蓝交替闪烁，其他设备便能搜寻到名为“Fit 1 SE”的耳机，点击即可完成连接。

“Fit 1 SE”耳机具备自动回连功能：正常开机后，耳机会自动连接上最后一次配对过的设备。请确保前端设备（如手机）的蓝牙处于开启状态，以便顺利回连。

### 充电

蓝牙正常连接时，手机会显示耳机电量。若电量显示为红色（表示需充电），插入充电线即可，约2小时充满。充电时红灯常亮，充满后蓝灯常亮。

### 注意

请使用输出 5V/1A 及以内的充电头。



本产品的可充电电池必须妥善处理以利回收，请勿将电池丢入火中，以免引发爆炸。

## 操作说明

功能	操作	状态
开机	长按“▶” 3-5秒	蓝灯亮1秒
关机		红灯亮1秒
音量+	单击“+”	蓝牙已连接
音量-	单击“-”	
下一曲	长按“+” 2秒	播放音乐
上一曲	长按“-” 2秒	
暂停播放	单击“▶”	音乐暂停播放
恢复播放		来电时
挂断电话		
接听电话	长按“▶” 2秒	通话中
拒接电话		
手机/耳机音源切换	3击“-”	蓝牙已连接
游戏/音乐模式切换	4击“▶”	

## 指示灯

状态	灯光显示
搜寻配对	红蓝灯交替闪烁
正在充电	红灯常亮
充满电量	蓝灯常亮

## AI 智能语音控制

(手机需支援语音唤醒功能)

功能	操作	状态
语音控制	双击“▶”	蓝牙已连接

**说明：**在蓝牙连接状态下，双击“▶”，听到提示音后即可语音操控手机，节省操作时间且便捷智能。

例如您可以直接操控耳机问：

现在几点钟……今天天气……

导航去深圳世界之窗……打电话给某某……

打开网易云音乐……播放刘德华的冰雨……下一曲……音量降低……

打开美团……打开喜马拉雅……打开微信……播放戏曲……

## 智能运动，轻松好玩

## 故障及排除

### 无法开机

确定耳机是否充满电量，按键是否误操作，同时充电激活。

### 无法蓝牙连接

耳机指示灯是否处于红蓝交替阶段，如耳机处于蓝灯呼吸状，表示耳机与其他设备已经连接，需要断开当前连接设备。

### 无法回连

确定前端（如手机蓝牙）是否正常开启。

### 耳机音量较小

手机是否需加大音量，需要手机增加或减小音量。确认佩戴方式是否正确。

## 产品参数

型号：Fit 1 SE      版本：6.0  
重量：≈ 28g      充电时间：≈ 2h  
通话参数：-42dB      播放时间：≈ 8h (音量 60%)  
蓝牙距离：10米      输入：5V/180mA  
电池容量：220mAh  
协议：HFP、A2DP、AVRCP

## 注意事项

### 保养与清洁：

- 耳机严禁浸入水中，否则易因短路损坏。
- 长期不使用时，请至少每月充电一次。
- 请勿私自拆装产品部件；若发现缺陷，请立即停止使用并联系销售方售后。
- 运动后请擦拭耳机（尤其充电口），避免汗水、盐水腐蚀影响寿命。
- 产品请远离火源、热源、冷冻源、化学品，严禁暴力撞击或挤压。
- 请使用输出 5V/1A 及以内的充电头。



## 产品保修卡

本卡为产品保修凭证，请妥善保管

产品名称：	产品型号：
购买日期：	客户名称：
联系方式：	

## 产品维修记录

日期	不良现象	方案

# 骨傳導藍牙耳機



操作說明及保固說明

Operating instructions and Warranty description

## 示意圖

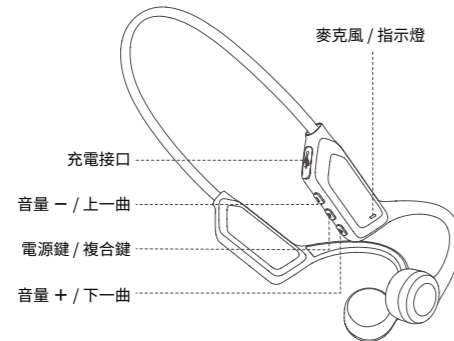

## 產品清單

1. 耳機 ×1      2. 充電線 ×1      3. 說明書 (含保修卡) ×1

## 使用說明

### 藍牙配對

首次使用時，開啟耳機，它將自動進入藍牙配對狀態。此時，在手機的藍牙設定中搜尋設備，即可找到名為「Fit 1 SE」的耳機。點擊進行連接，連接成功後，耳機的指示燈將會熄滅。

### 更換藍牙配對設備及自動連接

如需更換藍牙配對設備，先斷開當前設備的藍牙連接。此時，耳機指示燈會紅藍交替閃爍，其他設備便能搜尋到名為「Fit 1 SE」的耳機，點擊即可完成連接。

「Fit 1 SE」耳機具備自動回連功能：正常開機後，耳機會自動連接上最後一次配對過的設備。請確保前端設備（如手機）的藍牙處於開啟狀態，以便順利回連。

### 充電

藍牙正常連接時，手機會顯示耳機電量。若電量顯示為紅色（表示需充電），插入充電線即可，約 2 小時充滿。充電時紅燈常亮，充滿後藍燈常亮。

### 注意

請使用輸出 5V/1A 及以內的充電頭。



本產品的可充電電池必須妥善處理以利回收，請勿將電池丟入火中，以免引發爆炸。

## 操作說明

功能	操作	狀態
開機	長按「▶」3-5 秒	藍燈亮 1 秒
關機		紅燈亮 1 秒
音量 +	單擊「+」	藍牙已連接
音量 -	單擊「-」	
下一曲	長按「+」2 秒	播放音樂
上一曲	長按「-」2 秒	
暫停播放	單擊「▶」	音樂暫停播放
恢復播放		
掛斷電話		來電時
接聽電話		
拒接電話	長按「▶」2 秒	通話中
手機 / 耳機音源切換		
關 / 開耳機麥通話	3 擊「-」	藍牙已連接
遊戲 / 音樂模式切換	4 擊「▶」	

## 指示燈

狀態	燈光顯示
搜尋配對	紅藍燈交替閃爍
正在充電	紅燈常亮
充滿電量	藍燈常亮

## AI 智能語音控制

(手機需支援語音喚醒功能)

功能	操作	狀態
語音控制	雙擊「▶」	藍牙已連接

說明：在藍牙連接狀態下，雙擊「▶」，聽到提示音後即可語音操控手機，節省操作時間且便捷智能。

示例指令：

「現在幾點鐘？」「今天天氣如何？」  
「導航去深圳世界之窗」「打電話給某某」  
「打開網易雲音樂」「播放劉德華的〈冰雨〉」「下一曲」「音量降低」  
「打開美團」「打開喜馬拉雅」「打開微信」「播放戲曲」……

## 故障及排除

### 無法開機

確認耳機是否充滿電量、按鍵是否誤操作，並嘗試充電後重啟。

### 無法藍牙連接

確認耳機指示燈是否處於紅藍交替閃爍狀態（若為「藍燈呼吸」，表示耳機已連接其他設備，需先斷開）。

### 無法回連

確認前端設備（如手機）的藍牙是否正常開啟。

### 耳機音量較小

確認手機音量是否需調高，並檢查佩戴方式是否正確。

## 產品參數

型號：Fit 1 SE      版本：6.0  
重量：≈ 28g      充電時間：≈ 2h  
通話參數：-42dB      播放時間：≈ 8h（音量 60%）  
藍牙距離：10 米      輸入：5V/180mA  
電池容量：220mAh  
協議：HFP、A2DP、AVRCP

## 注意事項

### 保養與清潔：

- 耳機嚴禁浸入水中，否則易因短路損壞。
- 長期不使用時，請至少每月充電一次。
- 請勿私自拆裝產品部件；若發現缺陷，請立即停止使用並聯繫銷售方售後。
- 運動後請擦拭耳機（尤其充電口），避免汗水、鹽水腐蝕影響壽命。
- 產品請遠離火源、熱源、冷凍源、化學品，嚴禁暴力撞擊或擠壓。
- 請使用輸出 5V/1A 及以內的充電頭。



## 產品保修卡

本卡為產品保修憑證，請妥善保管

產品名稱：	產品型號：
購買日期：	客戶名稱：
聯繫方式：	

## 產品維修記錄

日期	不良現象	方案

## Bone conduction Bluetooth headset



**Instructions for usage and warranty**  
Operating instructions and Warranty description

### Schematic diagram

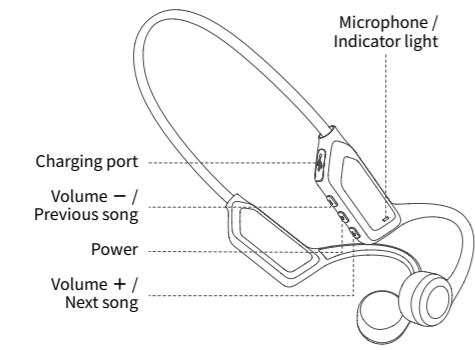

### Parts list

1: Headphone ×1 2: Charging cable ×1 3: Instruction manual ×1

### Instructions

#### Bluetooth connection

When using it for the first time, turn on the headset. It will automatically enter the Bluetooth pairing state. Then, search for devices in your phone's Bluetooth settings, and you'll find the headset named "Fit 1 SE". Tap to connect. Once connected successfully, the headset's indicator light will turn off.

#### Changing and Auto-reconnecting Bluetooth Pairing Devices

To change the paired Bluetooth device, first disconnect the current one. The headset's indicator will then flash red and blue alternately. Other devices can search for the headset named "Fit 1 SE" and connect to it by tapping. The "Fit 1 SE" headset features an auto-reconnect function. When powered on normally, it will automatically connect to the last paired device. Ensure that the Bluetooth of the front-end device (e.g., mobile phone) is enabled for a successful reconnection.

#### Charging

Normal connection, the phone will display the earphone battery, such as the battery display red, that is, the meter show the need to charge, plug in the charging line to charge. about 2 hours to fill, charging status indicator is red light, full charge often blue light.

#### Note

Please use a USB power adapter with an output of 5V less than 1A.  
 The rechargeable battery of this product must be properly disposed of for recycling. Please do not place the battery in a fire to avoid explosion.

### Operating instruction

Function	Operation	Status
Power on	Press "▶" for 3-5s	The blue light stays on for 1s.
Power off		The red light stays on for 1s.
Volume +	Click "+"	Bluetooth connected
Volume -	Click "-"	
Next song	Press "+" for 2s	Music playing
Previous song	Press "-" for 2s	
Pause	Click "▶"	Music Pause
Resume		
Hang up		
Answer the call	Press "▶" for 2s	Phone calls in
Decline the call		
Switch between Phone/Headset earpieces	Press "▶" for 2s	On the phone
Turn Off/On headset mic for calls		
Switch between Game/Music mode	3-Click "-"	Bluetooth connected
	4-Click "▶"	

### Indicator

Search for a match	Red and blue lights flash alternately
Charging	Normally on red light
Finished charging	Normally on blue light

### AI intelligent voice control

(Phone needs to Support voice wake-up function)

Function	Operation	Status
Voice control	Double-click "▶"	Bluetooth connected

When the Bluetooth is already connected, double-click the "▶" button. After hearing the prompt tone, you can activate the function of voice-controlling the mobile phone. This operation can not only significantly save the operation time but also make the process of using the mobile phone more convenient and intelligent. For example: You can directly control the earphone and ask: What time is it now.....Today's weather..... Navigate to Taipei 101.....Call someone.....

### Smart exercise, easy and full of fun

### Troubleshooting

#### Unable to boot

Determine whether the headset is fully charged, whether the button is misoperated, and then charge and activate.

#### Unable to connect to Bluetooth

Whether the headphone indicator is in the alternately flashing stage of red and blue, such as the headphone is in the breathing state of blue light, Indicates that the headset has been connected to other devices and needs to disconnect the current connected device.

#### Can't back to even

Make sure the front end (e.g., Bluetooth) is open properly.

#### Headphone volume is low

Whether the phone increases the volume, the phone needs to increase or decrease the volume. Wearing a way Whether it is right.

### Product parameter

Model: Fit 1 SE      Version: 6.0  
weight: ≈ 28g      Charging time: ≈ 2h  
Call parameters: -42dB      Operating time: ≈ 8h@60% Volume  
Distance: Bluetooth 10 meter      Input: 5V/180mA  
Battery: 220mAh  
Profile: HFP A2DP AVRCP

### Care and cleaning

- The product cannot be soaked in water, otherwise it will short-circuit and burn out.
- If not used for a long time, please fully charge it at least once a month.
- Do not disassemble any part of the product without permission. If you find that the earphone is defective, please stop using it.
- Keep the product away from fire, heat, freezing, and chemicals. Do not immerse the earphone in water, and do not wipe it with chemicals such as aromatherapy water.
- Store in a cool, dry place. Do not expose the product to direct sunlight for a long time.
- Please use a USB power adapter with an output of 5V less than 1A.



## Product warranty card

This card is a product warranty certificate, please keep it properly

Product name:	Product model:
Purchase date:	Clients name:

Contact:

### Product maintenance records

Date	Bad phenomenon	Solution

# Knochenschall-Bluetooth-Kopfhörer



**Benutzerhandbuch und Garantieinformationen**  
Operating instructions and Warranty description

## Abbildung

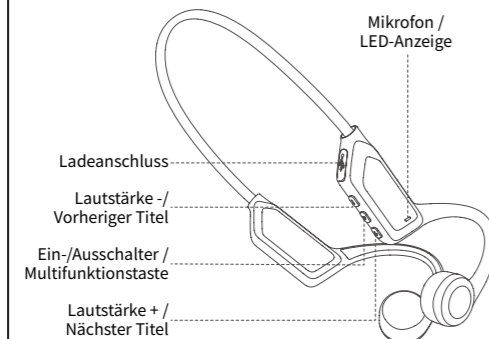

## Lieferumfang

1.Kopfhörer ×1 2.Ladekabel ×1 3.Bedienungsanleitung (inkl. Garantiekarte) ×1

## Bedienungsanleitung

**Bluetooth-Kopplung**  
Beim erstmaligen Einschalten der Kopfhörer wechselt das Gerät automatisch in den Bluetooth-Kopplungsmodus. Öffnen Sie die Bluetooth-Einstellungen Ihres Smartphones und suchen Sie nach dem Gerät mit dem Namen „Fit 1 SE“. Tippen Sie auf den Gerätenamen, um die Verbindung herzustellen. Nach erfolgreicher Verbindung erlischt die LED-Anzeige am Kopfhörer.

**Wechsel des Bluetooth-Geräts und automatische Verbindung**  
Wenn Sie das gekoppelte Bluetooth-Gerät wechseln möchten, trennen Sie zunächst die Verbindung zum aktuell verbundenen Gerät. Die LED-Anzeige der Kopfhörer beginnt nun, abwechselnd rot und blau zu blinken. Andere Geräte können den Kopfhörer unter dem Namen „Fit 1 SE“ erkennen – tippen Sie darauf, um die Verbindung herzustellen. Automatische Wiederverbindung  
Die „Fit 1 SE“-Kopfhörer verfügen über eine automatische Wiederverbindungsfunktion: Nach dem Einschalten verbinden sie sich automatisch mit dem zuletzt gekoppelten Gerät. Bitte stellen Sie sicher, dass die Bluetooth-Funktion des Endgeräts (z. B. Ihres Smartphones) aktiviert ist, damit die Verbindung reibungslos wiederhergestellt werden kann.

**Aufladen**  
Wenn die Kopfhörer mit dem Smartphone verbunden sind, wird der Akkustand auf dem Bildschirm angezeigt. Zeigt der Akkustand rot an, bedeutet das: Der Akku ist fast leer und muss geladen werden. Schließen Sie das Ladekabel an – der Ladevorgang dauert ca. 2 Stunden. Während des Ladevorgangs leuchtet die rote LED dauerhaft, nach vollständiger Aufladung leuchtet die blaue LED dauerhaft.

**Hinweis** Bitte verwenden Sie ein Ladegerät mit einer Ausgangsleistung von maximal 5V/1A.

Der wiederaufladbare Akku dieses Produkts muss ordnungsgemäß entsorgt werden. Werfen Sie den Akku niemals ins Feuer – Explosionsgefahr!

## Bedienungsübersicht (Tabelle)

Funktion	Bedienung	Status
Einschalten	„▶“-Taste 3–5 Sekunden lang gedrückt halten	Blaues Licht leuchtet 1 Sekunde lang
Ausschalten	„▶“-Taste 3–5 Sekunden lang gedrückt halten	Rotes Licht leuchtet 1 Sekunde lang
Lautstärke +	Taste „+“ einmal drücken	Bluetooth verbunden
Lautstärke -	Taste „-“ einmal drücken	
Nächster Titel	Taste „+“ 2 Sekunden lang gedrückt halten	Musik abspielen
Vorheriger Titel	Taste „-“ 2 Sekunden lang gedrückt halten	
Wiedergabe pausieren	Taste „▶“ einmal drücken	Musik pausiert
Wiedergabe fortsetzen		
Anruf beenden		Bei eingehendem Anruf
Anruf annehmen		
Anruf ablehnen	Taste „▶“ 2 Sekunden lang gedrückt halten	Während des Gesprächs
Audioquelle zwischen Telefon und Kopfhörer wechseln	Taste „▶“ 2 Sekunden lang gedrückt halten	
Mikrofon stummschalten / aktivieren	Taste „-“ dreimal drücken	Bluetooth verbunden
Wechsel zwischen Spiel- und Musikmodus	Taste „▶“ viermal drücken	

## LED-Anzeige

Status	LED-Anzeige
Kopplungsmodus	Rot-blau blinkend
Wird geladen	Rotes Licht leuchtet dauerhaft
Vollständig geladen	Blaues Licht leuchtet dauerhaft

## KI-Sprachsteuerung

(Das Smartphone muss die Sprachaktivierungsfunktion unterstützen.)

Funktion	Bedienung	Status
Sprachsteuerung	Taste „▶“ zweimal drücken	Bluetooth verbunden

**Hinweis:** Bei bestehender Bluetooth-Verbindung können Sie durch zweimaliges Drücken der Taste „▶“ die Sprachsteuerung aktivieren. Nach dem Signalton können Sie Ihr Smartphone per Spracheingabe steuern – schnell, bequem und intelligent. Beispielhafte Sprachbefehle:  
„Wie spät ist es?“, „Wie ist das Wetter heute?“, „Navigiere zum Window of the World in Shenzhen“, „Rufe [Name] an“, „Öffne NetEase Cloud Music“, „Spiele Andy Laus, Bing Yu“, „Nächster Titel“, „Lautstärke reduzieren“, „Öffne Meituan“, „Öffne Ximalaya“, „Öffne WeChat“, „Spiele Opernmusik“ ...

## Fehlerbehebung

**Kann nicht eingeschaltet werden:**  
Überprüfen Sie, ob der Kopfhörer ausreichend geladen ist, ob die Tasten versehentlich gedrückt wurden, und versuchen Sie anschließend, das Gerät nach dem Aufladen neu zu starten.

**Keine Bluetooth-Verbindung möglich:**  
Überprüfen Sie, ob die LED-Anzeige der Kopfhörer im rot-blau blinkenden Modus ist. (Wenn das blaue Licht „atmet“, bedeutet dies, dass die Kopfhörer bereits mit einem anderen Gerät verbunden sind und zuerst getrennt werden müssen.)

**Keine automatische Wiederverbindung:**  
Stellen Sie sicher, dass Bluetooth am Endgerät (z. B. Smartphone) eingeschaltet ist.

**Niedrige Lautstärke am Kopfhörer:**  
Überprüfen Sie, ob die Lautstärke am Smartphone erhöht werden muss, und stellen Sie sicher, dass die Kopfhörer richtig getragen werden.

## Produktparameter

Modellnummer: Fit 1 SE      Version: 6.0  
Gewicht: ca. 28 g      Ladezeit: ca. 2 Stunden  
Telefonieparameter: -42 dB  
Wiedergabezeit: ca. 8 Stunden (bei 60 % Lautstärke)  
Bluetooth-Reichweite: 10 Meter  
Eingang: 5 V / 180 mA  
Batteriekapazität: 220 mAh  
Protokolle: HFP, A2DP, AVRCP

## Hinweise

**Pflege und Reinigung**

- Die Kopfhörer dürfen keinesfalls in Wasser getaucht werden, da sonst Kurzschlüsse und Schäden entstehen können.
- Bei längerer Nichtbenutzung bitte mindestens einmal im Monat aufladen.
- Bitte bauen Sie keine Produktteile eigenmächtig auseinander. Sollte ein Defekt festgestellt werden, stellen Sie die Nutzung sofort ein und wenden Sie sich an den Kundendienst des Verkäufers.
- Bitte wischen Sie die Kopfhörer nach dem Sport ab, insbesondere den Ladeanschluss, um Korrosion durch Schweiß und Salzwasser zu vermeiden und die Lebensdauer zu verlängern.
- Das Produkt sollte fern von Feuerquellen, Hitze, Kälte und Chemikalien aufbewahrt werden. Gewaltiges Stoßen oder Quetschen ist strengstens untersagt.
- Bitte verwenden Sie ein Ladegerät mit einer Ausgangsleistung von maximal 5V/1A.



## Produktgarantiekarte

Diese Karte ist Ihr Garantiebeleg für das Produkt. Bitte bewahren Sie sie sorgfältig auf.

Produktname:	Produktmodell:
Kaufdatum:	Kundenname:
Kontaktinformationen:	

## Produkt-Reparaturprotokoll

Datum	Fehlerbeschreibung	Lösung

## Bletooth наушники с костной проводимостью звука



### Принципиальная схема

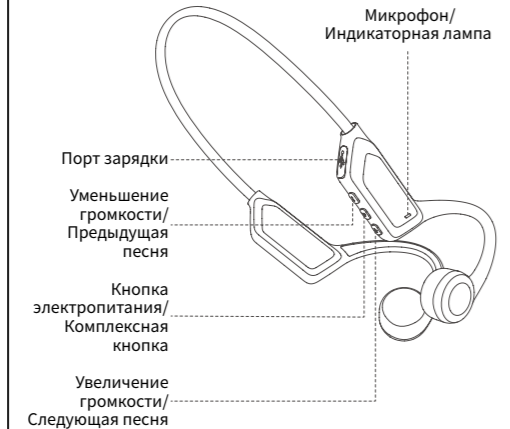

### Список продуктов

1. Наушники × 1
2. Зарядный кабель × 1
3. Руководство по эксплуатации (включая гарантийный талон) × 1

Руководство по эксплуатации и гарантийное описание  
Operating instructions and Warranty description

### Инструкции

**Bluetooth-соединение**  
При первом использовании включите гарнитуру, и она автоматически перейдет в состояние сопряжения Bluetooth. На этом этапе выполните поиск устройств в настройках Bluetooth вашего телефона, и вы найдете гарнитуру под названием «Fit 1 SE». Нажмите, чтобы подключиться. После успешного подключения индикатор гарнитуры погаснет.

**Измените сопряженное Bluetooth-устройство и подключитесь автоматически**  
Если необходимо сменить сопряженное Bluetooth-устройство, сначала отключите Bluetooth-соединение текущего устройства. Индикатор наушников будет попеременно мигать красным и синим, а другое устройство обнаружит наушники «Fit 1 SE» и подключится к ним.

Наушники «Fit 1 SE» оснащены функцией автоматического переключения: после включения они автоматически подключаются к последнему сопряженному устройству. Для упрощения переключения убедитесь, что на другом устройстве (например, на телефоне) включено Bluetooth-соединение.

**Заряд**  
При подключении по Bluetooth на вашем телефоне будет отображаться уровень заряда аккумулятора гарнитуры. Если индикатор заряда красный, требуется зарядка. Просто подключите зарядный кабель, и гарнитура полностью зарядится примерно за 2 часа. Во время зарядки будет гореть красный индикатор, а после полной зарядки — синий.

**Внимание** Используйте зарядное устройство с выходом 5 В 1 А или меньше.

**!** Аккумуляторную батарею данного изделия необходимо утилизировать надлежащим образом для переработки. Не бросайте батарею в огонь во избежание взрыва.

### Инструкция по эксплуатации

Функция	Эксплуатация	Состояние
Включение	Нажмите и удерживайте кнопку «▶» в течение 3-5 секунд.	Синий свет горит 1 секунду
Выключение		Красный свет горит 1 секунду
Увеличение громкости	Нажмите «+»	Bluetooth-подключен
Уменьшение громкости	Нажмите «-»	
Следующая песня	Нажмите и удерживайте кнопку «+» в течение 2 секунд.	Проигрывать музыку
Предыдущая песня	Нажмите и удерживайте кнопку «-» в течение 2 секунд.	
Приостановить воспроизведение	Нажмите «▶»	Пауза музыки
Возобновить воспроизведение		
Повесить трубку		
Ответить на звонок		Когда поступает звонок
Отклонить вызов	Нажмите и удерживайте «▶» в течение 2 секунд.	В процессе вызова
Переключение источника звука между мобильным телефоном и наушниками		
Включить/выключить текущий вызов в гарнитуру	Нажмите «-» три раза	
Переключатель режима «Игра/Музыка»	Нажмите «▶» четыре раза.	Bluetooth-подключение

### Индикаторные лампы

Состояние	Световой дисплей
Поиск совпадений	Красные и синие огни мигают попеременно
Зарядка	Красный свет всегда горит
Полностью заряжен	Синий свет всегда горит

### Интеллектуальное голосовое управление ИИ

(Мобильный телефон должен поддерживать функцию голосового пробуждения)

Функция	Эксплуатация	Состояние
Голосовое управление	Нажмите «▶» дважды.	Bluetooth-подключение

Примечание: При подключении Bluetooth дважды нажмите кнопку «▶». После звукового сигнала вы сможете управлять телефоном голосом, что экономит время, удобно и интеллектуально.

Пример директивы:  
 «Который час?» «Какая погода сегодня?»  
 «Перейти к Эрмитажу» «Позвони Юлии»  
 «Открыть ВК» «Включи песню Lube «А зори здесь тихие»»  
 «Следующая песня» «Уменьшение громкости»  
 «Открыть Алибабу» «Открыть РОССИЯ 1»  
 «Открыть телеграмма» «Играть оперу» ……

### Неисправности и устранение неполадок

**Невозможно включить:**  
 проверьте, полностью ли заряжена гарнитура, правильно ли работают кнопки, и попробуйте перезапустить ее после зарядки.

**Невозможно подключиться по Bluetooth:**  
 проверьте, мигает ли индикатор на гарнитуре попеременно красным и синим цветом (если индикатор мигает синим цветом, это означает, что гарнитура подключена к другому устройству и ее сначала необходимо отключить).

**Невозможно повторно подключиться:**  
 проверьте, включен ли Bluetooth на внешнем устройстве (например, мобильном телефоне).

**Низкая громкость наушников:**  
 проверьте, нужно ли увеличить громкость телефона и правильно ли вы надели наушники.

### Параметры продукта

Модель: Fit 1 SE  
 Вес: ≈ 28 г  
 Параметры вызова: -42 дБ  
 Время звучания: ≈ 8 ч (громкость 60%)  
 Расстояние Bluetooth: 10 метров  
 Вход: 5 В/180 мА  
 Емкость аккумулятора: 220 мАч  
 Протоколы: HFP, A2DP, AVRCP

### Внимание

#### Техническое обслуживание и чистка

- Не погружайте наушники в воду, в противном случае они могут выйти из строя из-за короткого замыкания.
- Если устройство не используется в течение длительного времени, заряжайте его не реже одного раза в месяц.
- Пожалуйста, не разбирайте и не собирайте детали изделия без разрешения; если вы обнаружите какие-либо дефекты, немедленно прекратите его использование и обратитесь к продавцу для послепродажного обслуживания.
- Пожалуйста, протирайте наушники (особенно порт зарядки) после тренировки, чтобы предотвратить коррозию от пота и соленой воды и сокращение срока их службы.
- Берегите изделие от воздействия огня, тепла, холода и химикатов. Категорически запрещается подвергать изделие резким ударам, разбирать или сдавливать его.
- Используйте зарядное устройство с выходными параметрами 5 В/1 А или меньше.



### Гарантийный талон на продукт

Эта карта является гарантийным сертификатом на продукт. Пожалуйста, сохраните ее надлежащим образом.

Название продукта:	Модель продукта:
Дата покупки:	Имя клиента:
Контактная информация:	

### Запись о ремонте изделия

Дата	Побочные явления	План

## Casque Bluetooth à conduction osseuse

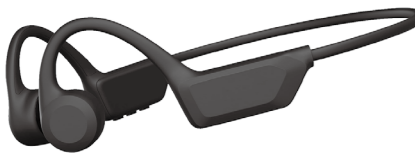

### Mode d'emploi et garantie

Operating instructions and Wananty description

## Schéma schématique

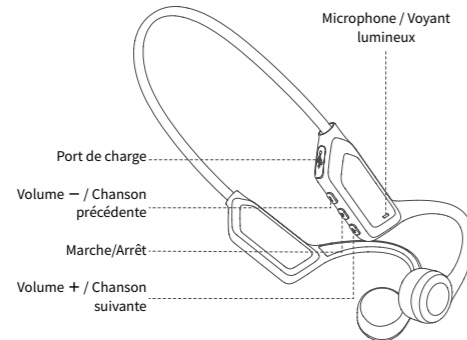

## Liste des pièces

1.Casque ×1      2.Câble de charge ×1      3.Manuel d' instructions ×1

## Instructions

### Connexion Bluetooth

Lors de la première utilisation, allumez le casque. Il entrera automatiquement en mode appairage Bluetooth. Ensuite, recherchez les appareils dans les paramètres Bluetooth de votre téléphone et sélectionnez le casque nommé « Fit 1 SE ». Cliquez pour établir la connexion. Une fois connecté, le voyant lumineux du casque s' éteindra.

**Modification et réappairage automatique des appareils Bluetooth**  
Pour modifier l' appareil Bluetooth appairé, déconnectez d' abord l' appareil actuel. Le voyant du casque clignotera alors alternativement en rouge et en bleu. D' autres appareils peuvent rechercher le casque « Fit 1 SE » et s' y connecter en cliquant dessus.

Le casque Fit 1 SE intègre une fonction de réappairage automatique : lors de son allumage normal, il se reconnecte automatiquement à l' ultime appareil appairé. Assurez-vous que le Bluetooth de l' appareil source (ex. téléphone portable) est activé pour une réconnexion réussie.

### Recharge

En connexion normale, le téléphone affichera le niveau de batterie de l' écouteur. Si l' indicateur de batterie s' affiche en rouge (signalant un besoin de charge), branchez le câble de charge. La charge complète prend environ 2 heures : le voyant est rouge pendant la charge et bleu une fois terminée.

### Note

Utilisez un adaptateur secteur USB dont la sortie est de 5V et inférieure à 1A.



La batterie rechargeable de ce produit doit être recyclée de manière appropriée. Ne l' exposez pas au feu pour éviter l' explosion.

## Instructions d' utilisation

Fonction	Opération	Statut
Mise sous tension	Appuyez sur « ► » pendant 3-5s	Lumière bleue allumée 1s
Arrêt		Lumière rouge allumée 1s
Volume +	Cliquez sur « + »	Bluetooth connecté
Volume -	Cliquez sur « - »	
Chanson suivante	Appuyez sur « + » pendant 1s	Lecture de musique
Chanson précédente	Appuyez sur « - » pendant 1s	
Pause	Cliquez sur « ► »	Lecture en pause
Reprise		
Fin d' appel		
Réponse à un appel		Appel en cours
Refus d' appel	Appuyez sur « ► » pendant 2s	Appel en cours (sur téléphone)
Alternier Téléphone/ Casque		
Activer/Désactiver mic	3 clics sur « - »	
Alternier Jeu/ Musique	4 clics sur « ► »	Bluetooth connecté

## Voyant lumineux

État	Indication lumineuse
Recherche d' appairage	Lumières rouge et bleue clignotent alternativement
En charge	Lumière rouge fixe
Charge terminée	Lumière bleue fixe

## Contrôle vocal intelligent IA

(Le téléphone doit prendre en charge la fonction de réveil vocal)

Fonction	Opération	Statut
Contrôle vocal	Double-clic sur « ► »	Bluetooth connecté

Lorsque le Bluetooth est connecté, double-cliquez sur le bouton « ► ». Après avoir entendu le signal sonore, vous pouvez activer le contrôle vocal de votre téléphone. Cette opération économise du temps et rationalise l' utilisation de votre appareil.

Exemples de commandes vocales :

« Quelle heure est-il ? » « Qu' elle est la météo d' aujourd' hui ? »  
« Naviguez vers Taipei 101 » « Appelez [nom] »...

## Dépannage

### Impossible de démarrer :

Vérifiez si le casque est chargé, si le bouton est mal manipulé. Rechargez-le et activez-le.

### Impossible de connecter le Bluetooth :

Vérifiez si le voyant clignote alternativement en rouge et bleu. Si le voyant affiche une « respiration bleue », le casque est déjà connecté à un autre appareil : déconnectez-le d' abord.

### Ne peut pas réappairer :

Assurez-vous que le Bluetooth de l' appareil source est activé.

### Volume faible :

Vérifiez le volume de votre téléphone et l' adéquation du port du casque.

## Paramètres du produit

Modèle : Fit 1 SE      Version : 6.0  
Poids : ≈ 28g      Batterie : 220mAh  
Entrée : 5V/180mA      Temps de charge : ≈ 2h  
Paramètres d' appel : ≈ 42dB      Distance Bluetooth : 10 mètres  
Temps d' utilisation : ≈ 8h (volume à 60 %)  
Profil : HFP, A2DP, AVRCP

## Entretien et nettoyage

- Le produit ne peut pas être plongé dans l' eau (risque de court-circuit et de brûlure).
- En cas de non-utilisation prolongée, rechargez-le complètement au moins une fois par mois.
- Ne démontez aucune partie du produit sans autorisation. En cas de défaut, cessez de l' utiliser.
- Gardez le produit loin des flammes, sources de chaleur, gel et produits chimiques. N' utilisez pas d' eau d' aromathérapie ou autres produits chimiques pour le nettoyer.
- Stockez-le dans un endroit frais et sec. Évitez une exposition prolongée à la lumière solaire directe.
- Utilisez un adaptateur secteur USB de 5V et inférieur à 1A.



## Carte de garantie du produit

Cette carte est un certificat de garantie. Veuillez la conserver précieusement.

Nom du produit :	Modèle du produit :
Date d' achat :	Nom du client :
Contact :	

## Enregistrements d' entretien du produit

Date	Phénomène défectueux	Solution

## Tai nghe Bluetooth dẫn truyền qua xương



Hướng dẫn sử dụng và thông tin bảo hành  
Operating instructions and Warranty description

### Hình minh họa

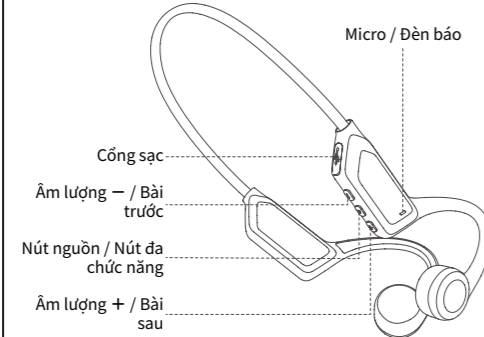

### Danh sách sản phẩm

1.Tai nghe ×1 2.Cáp sạc ×1 3.Sách hướng dẫn (kèm thẻ bảo hành) ×1

### Hướng dẫn sử dụng

#### Ghép nối Bluetooth

Khi sử dụng lần đầu, bật tai nghe, thiết bị sẽ tự động vào trạng thái ghép nối Bluetooth. Lúc này, trong phần cài đặt Bluetooth của điện thoại, hãy tìm kiếm thiết bị và chọn tai nghe có tên "Fit 1 SE" để kết nối. Sau khi kết nối thành công, đèn báo trên tai nghe sẽ tắt.

#### Đổi thiết bị ghép nối & Tự động kết nối

Ngắt kết nối Bluetooth với thiết bị đang sử dụng. Lúc này, đèn báo trên tai nghe sẽ nhấp nháy luân phiên đỏ và xanh. Các thiết bị khác có thể tìm thấy tai nghe "Fit 1 SE", chạm để kết nối là hoàn tất. Tai nghe "Fit 1 SE" hỗ trợ chức năng tự động kết nối. Sau khi bật nguồn, tai nghe sẽ tự động kết nối với thiết bị đã ghép đôi lần gần nhất. Vui lòng đảm bảo Bluetooth trên thiết bị (ví dụ: điện thoại) đang bật để quá trình kết nối lại diễn ra thuận lợi.

#### Sạc điện

Khi kết nối Bluetooth ổn định, điện thoại sẽ hiển thị mức pin của tai nghe. Nếu biểu tượng pin hiển thị màu đỏ (cần sạc), chỉ cần cắm cáp sạc, khoảng 2 giờ sẽ sạc đầy. Trong quá trình sạc, đèn đỏ sáng cố định; khi sạc đầy, đèn xanh sẽ sáng cố định.

#### Chú ý

Vui lòng sử dụng củ sạc có đầu ra 5V/1A hoặc thấp hơn.



Pin sạc của sản phẩm cần được xử lý đúng cách để tái chế. Không vứt pin vào lửa để tránh nguy cơ cháy nổ.

### Hướng dẫn thao tác

Chức năng	Thao tác	Trạng thái
Bật nguồn	Nhấn và giữ nút 「▶」 trong 3-5s	Đèn xanh sáng trong 1s
Tắt nguồn		Đèn đỏ sáng trong 1s
Âm lượng +	Nhấn 1 lần nút 「+」	Bluetooth đã kết nối
Âm lượng -	Nhấn 1 lần nút 「-」	
Bài tiếp theo	Nhấn và giữ nút 「▶」 2s	Phát nhạc
Bài trước	Nhấn và giữ nút 「◀」 2s	
Tạm dừng phát nhạc	Nhấn 1 lần nút 「▶」	Tạm dừng phát nhạc
Tiếp tục phát nhạc		Khi có cuộc gọi đến
Kết thúc cuộc gọi		
Trả lời cuộc gọi	Nhấn và giữ nút 「▶」 2s	Đang trong cuộc gọi
Từ chối cuộc gọi		Nhấn 3 lần nút 「-」
Chuyển đổi nguồn âm thanh giữa điện thoại / tai nghe	Nhấn 4 lần nút 「▶」	
Tắt / Bật micro của tai nghe trong cuộc gọi		
Chuyển đổi chế độ Chơi game / Nghe nhạc		

### Đèn báo

Trạng thái	Đèn hiển thị
Tìm kiếm ghép nối	Đèn đỏ và xanh nhấp nháy luân phiên
Đang sạc	Đèn đỏ sáng cố định
Đã sạc đầy	Đèn xanh sáng cố định

### Điều khiển giọng nói bằng AI

(Điện thoại cần hỗ trợ chức năng kích hoạt bằng giọng nói)

Chức năng	Thao tác	Trạng thái
Điều khiển bằng giọng nói	Nhấn đúp nút 「▶」	Bluetooth đã kết nối

Lưu ý: Khi kết nối Bluetooth, hãy nhấp đúp vào nút 「▶」. Sau khi nghe thấy âm báo nhắc, bạn có thể điều khiển điện thoại bằng giọng nói, giúp tiết kiệm thời gian thao tác, đồng thời rất tiện lợi và thông minh.

#### Ví dụ lệnh:

“Bây giờ là mấy giờ?” “Thời tiết hôm nay thế nào?”  
“Đẫn đường đến Window of the World Thâm Quyển”  
“Gọi cho [tên người]” “Mở nhạc NetEase”  
“Phát bài Băng Vũ của Lưu Đức Hoa” “Bài tiếp theo”  
“Giảm âm lượng” “Mở Meituan” “Mở Ximalaya”  
“Mở WeChat” “Phát hát cài lưng” ...

### Sự cố và khắc phục

#### Không thể bật nguồn:

Kiểm tra tai nghe đã được sạc đầy chưa, kiểm tra xem có nhấn nhầm nút không, thử sạc lại và khởi động lại.

#### Không kết nối Bluetooth được:

Kiểm tra đèn báo tai nghe có nhấp nháy luân phiên đỏ – xanh không (nếu đèn xanh thờ sáng, nghĩa là tai nghe đã kết nối với thiết bị khác, cần ngắt kết nối trước).

#### Không tự động kết nối lại:

Kiểm tra Bluetooth trên thiết bị (ví dụ: điện thoại) đã được bật chưa.

#### Âm lượng tai nghe nhỏ:

Kiểm tra âm lượng điện thoại có cần tăng không và kiểm tra cách đeo tai nghe đã đúng chưa.

### Thông số sản phẩm

Model: Fit 1 SE Phiên bản: 6.0  
Trọng lượng: ≈ 28g Thời gian sạc: ≈ 2h  
Tham số cuộc gọi: -42dB  
Thời gian phát nhạc: ≈ 8h (âm lượng 60%)  
Khoảng cách Bluetooth: 10 mét  
Điện vào: 5V/180mA  
Dung lượng pin: 220mAh  
Hỗ trợ: HFP, A2DP, AVRCP

### Lưu ý

#### Bảo quản và vệ sinh

- Tuyệt đối không ngâm tai nghe trong nước để tránh chập cháy hư hỏng.
- Nếu không sử dụng trong thời gian dài, vui lòng sạc ít nhất một lần mỗi tháng.
- Không tự ý tháo lắp các bộ phận sản phẩm; nếu phát hiện lỗi, hãy ngưng sử dụng và liên hệ với bên bán hàng để được hỗ trợ.
- Sau khi vận động, hãy lau sạch tai nghe (đặc biệt là cổng sạc) để tránh mồ hôi và muối làm ảnh hưởng đến tuổi thọ của sản phẩm.
- Để sản phẩm tránh xa nguồn lửa, nguồn nhiệt, nơi đông lạnh và hóa chất; không được va đập hoặc ép mạnh.
- Vui lòng sử dụng củ sạc có đầu ra 5V/1A hoặc thấp hơn.



### Thẻ bảo hành sản phẩm

Thẻ này là giấy tờ bảo hành sản phẩm, vui lòng giữ cẩn thận.

Tên sản phẩm:	Mã sản phẩm:
Ngày mua:	Tên khách hàng:
Phương thức liên hệ:	

### Lịch sử sửa chữa sản phẩm

Ngày tháng	Hiện tượng lỗi	Phương án

## หูฟังบลูทูธแบบนำเสียงด้วยกระดูก



คู่มือการใช้งานและคำแนะนำการรับประกัน  
Operating instructions and Warranty description

### แผนภาพประกอบ

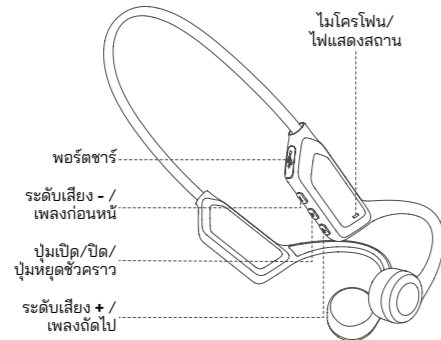

### รายการสินค้า

- 1.หูฟัง x1
- 2.สายชาร์จ x1
- 3.คู่มือการใช้งาน(ประกอบด้วยใบรับประกัน)x1

### คำแนะนำในการใช้งาน

#### การจับคู่บลูทูธ:

เมื่อใช้ครั้งแรก เปิดหูฟังเพื่อเข้าสู่โหมดการจับคู่โดยอัตโนมัติ ค้นหาอุปกรณ์ "Fit 1 SE" ในการตั้งค่าบลูทูธของโทรศัพท์ กดเชื่อมต่อ เมื่อเชื่อมต่อสำเร็จ ไฟแสดงสถานะจะดับ

#### เปลี่ยนอุปกรณ์จับคู่บลูทูธ และการเชื่อมต่ออัตโนมัติ

หากต้องการเปลี่ยนอุปกรณ์จับคู่บลูทูธ ให้ยกเลิกการเชื่อมต่อบลูทูธ ของอุปกรณ์ปัจจุบันก่อน ในเวลานี้ ไฟแสดงสถานะหูฟังจะกระพริบสีแดงและสีน้ำเงินสลับกัน อุปกรณ์อื่น ๆ สามารถค้นหาหูฟังชื่อ "Fit 1 SE" และเชื่อมต่อได้ด้วยการคลิก "Fit 1 SE" หูฟังมีฟังก์ชันการเชื่อมต่ออัตโนมัติ: หลังจากเปิดเครื่องตามปกติหูฟังจะเชื่อมต่ออุปกรณ์ที่จับคู่ครั้งสุดท้ายโดยอัตโนมัติ โปรดตรวจสอบว่าบลูทูธ ของอุปกรณ์ส่วนหน้าเช่นโทรศัพท์มือถือเปิดอยู่เพื่อการเชื่อมต่อที่ราบรื่น

#### การชาร์จ

เมื่อเชื่อมต่อบลูทูธได้ตามปกติ โทรศัพท์จะแสดงระดับหูฟัง หากแบตเตอรี่แสดงเป็นสีแดง (บ่งชี้ความจำเป็นในการชาร์จ) เสียบสายชาร์จที่โอเคประมาณ 2 ชั่วโมงเต็ม ไฟสีแดงมักจะเปิดอยู่เมื่อชาร์จไฟและไฟสีฟ้าหลังที่เต็มมักจะเปิดอยู่

#### คำเตือน

โปรดใช้หัวชาร์จที่มีเอาต์พุตไม่เกิน 5V / 1A



แบตเตอรี่ชาร์จไฟได้ของผลิตภัณฑ์นี้ได้รับการจัดการอย่างถูกต้องเพื่อประโยชน์ในการรีไซเคิลที่ปลอดภัยในกองไฟเพื่อคัดแยกการรีไซเคิล

### คำแนะนำการใช้งาน

ฟังก์ชัน	คำแนะนำ	สถานะ
เปิดเครื่อง	กดยาว "▶" 3-5 วินาที	ไฟสีฟ้าเปิด 1 วินาที
ปิดเครื่อง		ติดไฟแดงเป็นเวลา 1 วินาที
ระดับเสียง +	คลิก "+"	บลูทูธ เชื่อมต่อแล้ว
ระดับเสียง -	คลิก "-"	
เพลงถัดไป	กดยาว "+" 2 วินาที	เล่นเพลง
เพลงก่อนหน้า	กดยาว "-" 2 วินาที	
หยุดเล่น	คลิก "▶"	หยุดเล่นเพลง
เรียกคืนการเล่น		
วางสาย		
รับสาย		เมื่อสายเรียกเข้า
ปฏิเสธโทรศัพท์	กดยาว "▶" 2 วินาที	ระหว่างการโทร
การสลับแหล่งเสียงสำหรับโทรศัพท์มือถือ/หูฟัง		
ปิด / เปิดหูฟังไมโครโฟนชุดคุย	3 คลิก "-"	
สลับโหมดเกม/เพลง	4 คลิก "▶"	บลูทูธ เชื่อมต่อแล้ว

### ไฟแสดงสถานะ

สถานะ	แสดงแสง
ค้นหาคู่	ไฟสีแดงและสีฟ้ากะพริบสลับ
กำลังชาร์จ	ไฟสีแดงเปิดตามปกติ
เสร็จสิ้นการชาร์จ	ไฟสีฟ้าเปิดตามปกติ

### AI การควบคุมด้วยเสียงอัจฉริยะ (โทรศัพท์จำเป็นต้องรองรับฟังก์ชันบลูทูธด้วยเสียง)

ฟังก์ชัน	คำแนะนำ	สถานะ
การควบคุมด้วยเสียง	ดับเบิลคลิก "▶"	บลูทูธ เชื่อมต่อแล้ว

คำแนะนำ: ในสถานการณ์การเชื่อมต่อ Bluetooth ดับเบิลคลิกที่ "▶" สามารถควบคุมโทรศัพท์ด้วยเสียงหลังจากได้ยินเสียงเตือนช่วยประหยัดเวลาในการทำงานและสะดวกและชาญฉลาด

#### ตัวอย่างคำแนะนำ:

"ตอนนี้กี่โมงแล้ว?" "วันนี้อากาศเป็นอย่างไร?" "Navigation to the Window of Shenzhen World" "Call to XU" "เปิดเพลง NetEasy Cloud " "เล่นเพลง Ice Rain ของ Liu Dehua " "เพลงถัดไป" "ลดระดับเสียง" "เปิดเทือกเขาหิมาลัย" "เปิด WeChat " "เล่นโอเปร่า".....

### การแก้ไขปัญหา

#### ไม่สามารถเปิดเครื่องได้:

ยืนยันว่าหูฟังมีแบตเตอรี่เต็มหรือไม่ปุ่มกดทำงานผิดพลาดและรีเซ็ตหลังจากชาร์จ

#### ไม่สามารถเชื่อมต่อบลูทูธ ได้:

ตรวจสอบว่าไฟแสดงสถานะชุดหูฟังอยู่ในสถานะกะพริบสีแดงและสีน้ำเงินสลับกันหรือไม่ (ถ้าเป็น "Blue Light Breath" หมายความว่าชุดหูฟังเชื่อมต่อกับอุปกรณ์อื่นแล้วและต้องยกเลิกการเชื่อมต่อก่อน)

#### ไม่สามารถเชื่อมต่อกลับได้:

ยืนยันว่าบลูทูธ ของอุปกรณ์ส่วนหน้าเช่นโทรศัพท์มือถือเปิดตามปกติ

#### หูฟังระดับเสียงต่ำ:

ยืนยันว่าเป็นต้องปรับระดับเสียงโทรศัพท์และตรวจสอบว่าสวมใส่อย่างถูกต้องหรือไม่

### พารามิเตอร์ผลิตภัณฑ์

แบบ: Fit 1 SE	รุ่น: 6.0
น้ำหนัก: ≈28g	เวลาในการชาร์จ: ≈2h
พารามิเตอร์การโทร: -42dB	เวลาเล่น: ≈8h (ระดับเสียง 60%)
ระยะทางบลูทูธ: 10 เมตร	ป้อนข้อมูล: 5V/180mA
ความจุของแบตเตอรี่: 220mAh	
ข้อตกลง: HFP A2DP AVRCP	

### การดูแลและทำความสะอาด

- ห้ามไม่ให้ชุดหูฟังอยู่ในน้ำอย่างเด็ดขาดมิฉะนั้นจะเสียหายได้ง่ายเนื่องจากไฟฟ้าลัดวงจร
- ชาร์จไฟอย่างน้อยเดือนละครั้งเมื่อไม่ได้ใช้งานเป็นเวลานาน
- อย่าประกอบและถอดชิ้นส่วนผลิตภัณฑ์โดยส่วนตัว หากพบข้อบกพร่องโปรดหยุดใช้และติดต่อฝ่ายขายหลังการขายทันที
- โปรดเช็ดหูฟังหลังการออกกำลังกาย (โดยเฉพาะอย่างยิ่งของเสียชาร์จ) เพื่อหลีกเลี่ยงเหงื่อการกัดกร่อนของน้ำเกลือส่งผลกระทบต่อชีวิต
- ผลิตภัณฑ์โปรดอยู่ห่างจากแหล่งกำเนิดไฟความร้อนแหล่งแข็งสารเคมีห้ามตีหรือบีบด้วยความรุนแรงโดยเด็ดขาด
- โปรดใช้หัวชาร์จที่มีเอาต์พุตไม่เกิน 5V / 1A



### ใบรับประกันสินค้า

บัตรนี้เป็นใบรับประกันสินค้าโปรดเก็บรักษาไว้อย่างดี

ชื่อผลิตภัณฑ์:	รูปแบบผลิตภัณฑ์:
วันที่ซื้อ:	ชื่อลูกค้า:
ติดต่อ:	

### บันทึกการซ่อมแซมผลิตภัณฑ์

วันที่	ปรากฏการณ์ที่ไม่ดี	โครงการ