

MANUAL TILE CUTTER USER MANUAL



Read Carefully Before Use
Keep for Future Reference

SAFETY INFORMATION

Warning!

- Read these instructions carefully before use. **ONLY** use this device for its intended purpose, cutting of tiles. Misuse or abuse of this device can lead to property damage or even personal injuries.
- **DO NOT** allow children to play with or near this item.
- **DO NOT** use handle extension to increase force.
- **ONLY** assemble this device according to these instructions. Improper assembly can create hazards.
- Wear ANSI-approved safety goggles and heavy-duty work gloves during use.
- Keep your work area clean and well-lit. Do not allow slivers or other sharp fragments to accumulate.
- Keep bystanders out of the area during use.
- **DO NOT** use when tired or under the influence of drugs or medication. Do not let any person whose physical or mental conditions preclude safe use.
- Before cutting, make sure the cutting bed is clean and clear of debris.
- Avoid wearing loose clothing, jewelry, or anything that could get caught in the device during operation.
- **NEVER** reach underneath the cutting blade while the cutter blade is moving. Keep fingers and hands clear of the cutting path.
- **ONLY** cut tiles whose dimensions are within the cutting specifications of this device.
- **ALWAYS** use the correct scoring wheel for the type of tile being cut. Using the wrong cutting edge may result in a dangerous and ineffective cutting process.
- Inspect before every use. Do not use if any part has become loose or damaged.
- Store the cutter in a dry, cool location, out of the reach of children and unauthorized users.
- **ALWAYS** use the appropriate personal protective equipment (PPE) for your work, including work gloves and nonskid footwear. Depending on your work and work environment, additional PPE such as safety goggles, hearing protection, and/or breathing protection may also be necessary.
- During use, do not wear any loose clothing, jewelry, or other items that might become caught in the device; do tie back any long hair; and do not place your hands or other body parts near the moving components.
- **DO NOT** overreach. Maintain proper footing and balance at all times.
- Check the components of this device for any looseness, binding, wear, or other damage before each use. If any problematic parts are found, lubricate, adjust, repair, or replace them before further use. Only use identical parts for any replacement.

SPECIFICATIONS

| | | | |
|---------------------|----------------------------|-------------------------|--------------------|
| Material | | Steel, Aluminum, Rubber | |
| Title Cutter | Max. Cutting Length | 48 in. | 121.9 cm |
| | Max. Diagonal Cut | 33 in. | 83.8 cm |
| | Min. Cutting Width | 1.38 in. | 3.5 cm |
| | Cutting Thickness | 0.24-0.6 in. | 6-15 mm |
| | Max. Caliper Angle | 60° | |
| | Dimensions | 51.8×10.8×8 in. | 131.5×27.5×20.5 cm |
| | Net Weight | 22.5 lb. | 10.2 kg |

PACKAGE LIST

1 × Tile Cutter

1 × Fence Guide

1 × Angle Guide

PRODUCT DIAGRAM

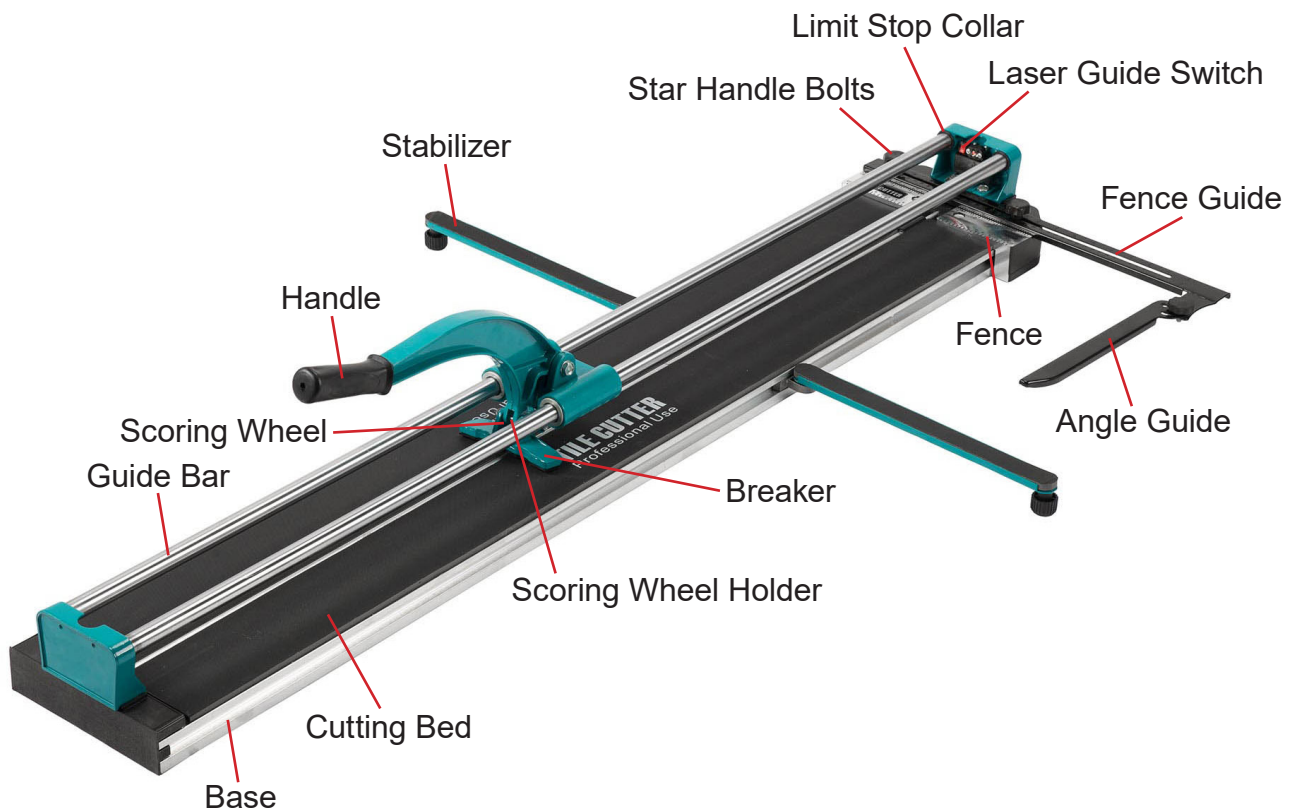

ASSEMBLY

1. Remove the star handle bolts from the fence and slide the fence guide along the groove from under the guide bars, stopping until its zero markings level with the zero markings on the fence. Replace and tighten the bolts until you can't move the fence guide with gentle force.
2. Select a hole on the angle guide and align it with the one on the fence guide. Secure them using the third star handle bolts, being careful not to overtighten. You can adjust the length of the angle guide using other holes on it.

OPERATION

Straight Cutting



Make several practice cuts on tile scraps before attempting to make finish cuts. Practice until you have a feel for proper cutting.



Before cutting, make sure the tile to be cut is placed level on the cutting bed and that the dimensions of the tile are within the cutting specification of the cutter. Check for debris or the likes underneath the tile.

1. Set the stabilizers at angles that give you maximum support. Use a sturdy workbench or place the cutter on the floor for leverage and steady exertion. Adjust the angles of the stabilizers for more support from the work surface. Find out the best angles by sliding the stabilizer back and forth.
2. Mark where you want to cut on the tile with a pencil or a washable marker (not included).
3. Put your tile underneath the guide bars from the opposite of the angle guide, with its glazed side up, being sure the tile tightly presses against the fence. If not, use a tile that does.
4. Tighten the bolt on the angle fence guide so that it is perpendicular to the fence guide. Adjust the positions of the fence guide by loosening the bolts over it to fit the specific size of your tile. Flip on the laser beam and adjust the position of the tile to align the laser beam with the line you made.
5. Push the handle away from the fence guide to the other end of the tile.
6. Pull the handle back while pressing it with moderate, steady force until you stop at the limit stop collar over the fence.



Always cut towards the fence guide in a full and continuous motion.

7. Press the handle downward to break the tile. Remove the cut tiles from the cutter. For smoother tile edges, use a tile file or sandpaper.



Use quick downward pressure to break the tile.

Angled Cutting

1. Repeat steps 1 and 2 and put your tile underneath the guide bars from the opposite of the angle guide, with its glazed side up, being sure the corner that you are cutting through presses against the fence.
2. Adjust the position of the fence guide and the angle guide so that the angle guide presses tightly against the edge of the tile. Flip on the laser beam and adjust the position of the tile to align the laser beam with the mark you drew.
3. Pull the handle back away from the fence and rest it at the other end of the tile.
4. Repeat steps 5 and 6 for straight cutting above.

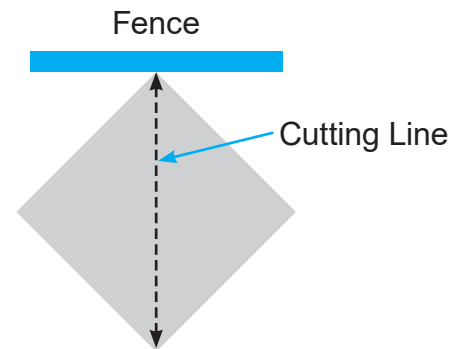

MAINTENANCE

- Keep this device and your work area clean and free of any debris or other tile fragments. Do not use caustic chemicals or harsh abrasives.
- Check this device for any looseness, binding, wear, or other damage before each use. If any problems are found, lubricate, adjust, repair, or replace the component before further use. Only use identical parts for any replacement.
- If this device will not be used for an extended period, disassemble the fence and angle guides and store them with the main body at a cool dry location inaccessible to children and away from direct sunlight.

CONTACT US

Thank you for choosing our products! If you have any questions or comments, contact us at help@cs-supportpro.com and we'll resolve your issue ASAP!

For a .pdf copy of the latest version of these instructions, use the appropriate app on your smartphone to scan the QR code to the right.



HAND-FLIESENSCHNEIDER BENUTZERHANDBUCH



Lesen Sie das Handbuch vor der Benutzung sorgfältig durch
und bewahren Sie es zum späteren Nachschlagen auf

SICHERHEITSHINWEISE

Warnung!

- Lesen Sie diese Anleitung vor dem Gebrauch sorgfältig durch. Verwenden Sie dieses Gerät **NUR** für den vorgesehenen Zweck, d. h. zum Schneiden von Fliesen. Unsachgemäßer Gebrauch oder Missbrauch dieses Geräts kann zu Sach- oder sogar Personenschäden führen.
- Erlauben Sie Kindern **NICHT**, mit diesem Gegenstand zu spielen oder sich ihm zu nähern.
- Verwenden Sie **KEINE** Griffverlängerung, um die Kraft zu erhöhen.
- Montieren Sie dieses Gerät **NUR** gemäß dieser Anleitung. Eine unsachgemäße Montage kann zu Gefahren führen.
- Tragen Sie bei der Verwendung eine geeignete Schutzbrille und strapazierfähige Arbeitshandschuhe.
- Halten Sie Ihren Arbeitsbereich sauber und gut beleuchtet. Vermeiden Sie die Ansammlung von Splintern oder anderen scharfen Bruchstücken.
- Halten Sie Unbeteiligte während der Benutzung vom Arbeitsbereich fern.
- Verwenden Sie das Gerät **NICHT**, wenn Sie müde sind oder unter dem Einfluss von Drogen oder Medikamenten stehen. Lassen Sie das Gerät nicht von Personen bedienen, deren körperlicher oder geistiger Zustand einen sicheren Gebrauch ausschließt.
- Vergewissern Sie sich vor dem Schneiden, dass das Schneidbett sauber und frei von Ablagerungen ist.
- Vermeiden Sie locker sitzende Kleidung, Schmuck oder andere Gegenstände, die sich während des Betriebs im Gerät verfangen könnten.
- Reichen Sie **NIEMALS** unter die Schneidklinge, während sich diese bewegt. Halten Sie Finger und Hände von der Schneidbahn fern.
- Schneiden Sie **NUR** Fliesen, deren Abmessungen innerhalb der Schneidespezifikationen dieses Geräts liegen.
- Verwenden Sie **IMMER** die richtige Ritzscheibe für die zu schneidende Fliese. Die Verwendung einer falschen Schneide kann zu einem gefährlichen und ineffektiven Schneidevorgang führen.
- Überprüfen Sie das Gerät vor jedem Gebrauch. Verwenden Sie das Gerät nicht, wenn sich ein Teil gelöst hat oder beschädigt ist.
- Bewahren Sie das Schneidgerät an einem trockenen, kühlen Ort auf, der für Kinder und Unbefugte unerreichbar ist.
- Verwenden Sie **IMMER** die für Ihre Aufgabe geeignete persönliche Schutzausrüstung (PSA), einschließlich Arbeitshandschuhen und rutschfestem Schuhwerk. Je nach Tätigkeit und Arbeitsumgebung können auch zusätzliche PSA wie Schutzbrillen, Gehörschutz und/oder Atemschutz erforderlich sein.
- Tragen Sie während des Gebrauchs keine locker sitzenden Kleidungsstücke, Schmuck oder andere Gegenstände, die sich im Gerät verfangen könnten; binden Sie langes Haar zurück, und halten Sie Ihre Hände oder andere Körperteile nicht in die Nähe der beweglichen Teile.
- Lehnen Sie **NICHT** zu weit hinaus. Achten Sie stets auf einen sicheren Stand und das Gleichgewicht.
- Überprüfen Sie die Bauteile dieses Geräts vor jedem Gebrauch auf Lockerheit, Verklemmung, Verschleiß oder andere Schäden. Bei problematischen Teilen müssen diese vor weiterer Verwendung geschmiert, justiert, repariert oder ersetzt werden. Verwenden Sie für den Austausch nur identische Teile.

TECHNISCHE DATEN

| | | |
|-------------------------|--------------------------------------|------------------------|
| Material | Stahl, Aluminium, Gummi | |
| Fliesenschneider | Max. Schnittlänge | 121,9 cm |
| | Max. Schrägschnitt | 83,8 cm |
| | Min. Schnittbreite | 3,5 cm |
| | Schnittstärke | 6–15 mm |
| | Max. Winkel des Messschiebers | 60° |
| | Abmessungen | 131,5 × 27,5 × 20,5 cm |
| | Nettogewicht | 10,2 kg |

LIEFERUMFANG

1 × Fliesenschneider

1 × Anschlagführung

1 × Winkelführung

PRODUKTÜBERSICHT

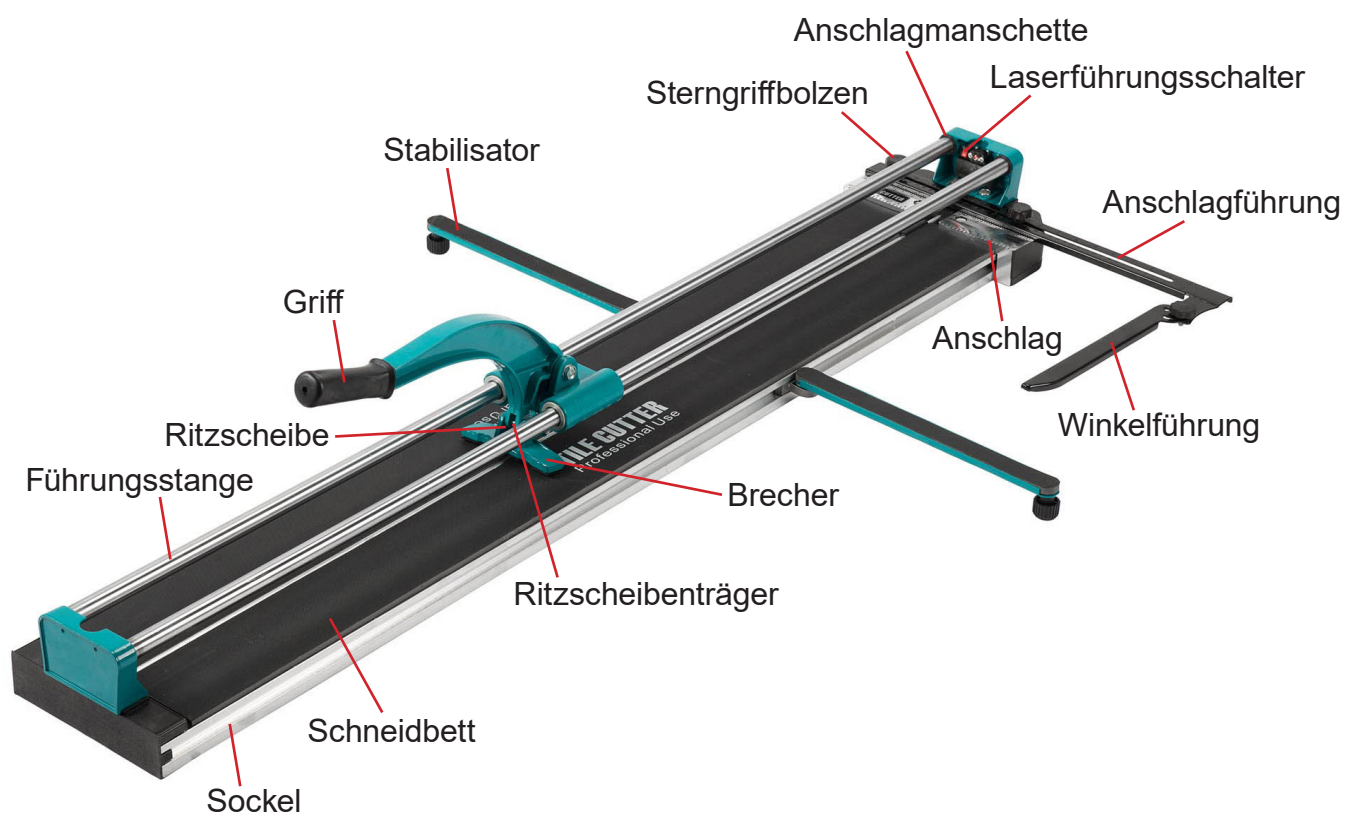



MONTAGE

1. Entfernen Sie die Sterngriffbolzen vom Anschlag und schieben Sie die Anschlagführung entlang der Rille unter den Führungsstangen, bis ihre Nullmarkierungen mit den Nullmarkierungen am Anschlag übereinstimmen. Bringen Sie die Bolzen wieder an und ziehen Sie sie fest, bis sich die Anschlagführung nicht mehr mit leichter Kraft bewegen lässt.
2. Wählen Sie ein Loch an der Winkelführung und bringen Sie es mit dem Loch an der Anschlagführung in Übereinstimmung. Befestigen Sie sie mit den dritten Sterngriffbolzen und achten Sie darauf, dass sie nicht zu fest angezogen werden. Sie können die Länge der Winkelführung mit anderen Löchern anpassen.

BEDIENUNG

Gerader Schnitt

 Führen Sie mehrere Übungsschnitte an Fliesenresten durch, bevor Sie sich an die endgültigen Schnitte wagen. Üben Sie, bis Sie ein Gefühl für den richtigen Schnitt haben.

 Vergewissern Sie sich vor dem Schneiden, dass die zu schneidende Fliese waagrecht auf dem Schneidbett liegt und dass die Abmessungen der Fliese innerhalb der Schnittspezifikation des Schneiders liegen. Prüfen Sie, ob sich unter der Fliese Schutt oder ähnliches befindet.

1. Stellen Sie die Stabilisatoren in einem Winkel ein, der Ihnen maximalen Halt gibt. Verwenden Sie eine stabile Werkbank oder stellen Sie die Schneidemaschine auf den Boden, um die Hebelwirkung zu erhöhen und einen gleichmäßigen Druck auszuüben. Stellen Sie die Winkel der Stabilisatoren so ein, dass Sie mehr Halt auf der Arbeitsfläche haben. Ermitteln Sie die besten Winkel, indem Sie den Stabilisator hin und her schieben.
2. Markieren Sie mit einem Bleistift oder einem abwaschbaren Marker (nicht im Lieferumfang enthalten) die Stelle auf der Fliese, an der Sie schneiden möchten.
3. Legen Sie Ihre Fliese mit der glasierten Seite nach oben von der gegenüberliegenden Seite der Winkelführung aus unter die Führungsstangen und achten Sie darauf, dass die Fliese fest gegen den Anschlag drückt. Ist dies nicht der Fall, verwenden Sie eine Fliese, die dies tut.
4. Ziehen Sie den Bolzen an der Winkelanschlagführung so an, dass er senkrecht zur Anschlagführung steht. Passen Sie die Positionen der Anschlagführung an, indem Sie die Bolzen darüber lösen, um sie an die spezifische Größe Ihrer Fliese anzupassen. Schalten Sie den Laserstrahl ein und passen Sie die Position der Fliese an, um den Laserstrahl an der von Ihnen erstellten Linie auszurichten.
5. Schieben Sie den Griff von der Anschlagführung weg auf das andere Ende der Fliese.
6. Ziehen Sie den Griff zurück und drücken Sie ihn mit mäßiger, gleichmäßiger Kraft, bis er an der Anschlagmanschette über dem Anschlag anhält.

 Führen Sie den Schnitt immer in einer vollständigen und kontinuierlichen Bewegung in Richtung der Anschlagführung aus.

7. Drücken Sie den Griff zum Brechen der Fliese nach unten. Nehmen Sie die geschnittenen Fliesen aus dem Schneidgerät. Für glattere Fliesenkanten verwenden Sie eine Fliesenfeile oder Schleifpapier.



Drücken Sie zum Brechen der Fliese schnell nach unten.

Schrägschnitt

1. Wiederholen Sie die Schritte 1 und 2 und legen Sie Ihre Fliese mit der glasierten Seite nach oben von der gegenüberliegenden Seite der Winkelführung aus unter die Führungsstangen, wobei Sie darauf achten, dass die Ecke, durch die Sie schneiden, gegen den Anschlag drückt.
2. Stellen Sie die Position der Anschlagführung und der Winkelführung so ein, dass die Winkelführung fest gegen die Kante der Fliese drückt. Schalten Sie den Laserstrahl ein und passen Sie die Position der Fliese an, damit der Laserstrahl auf die von Ihnen gezeichnete Markierung ausrichtet.
3. Ziehen Sie den Griff wieder vom Anschlag weg und legen Sie ihn am anderen Ende der Fliese ab.
4. Wiederholen Sie die Schritte 5 und 6 für den geraden Schnitt oben.

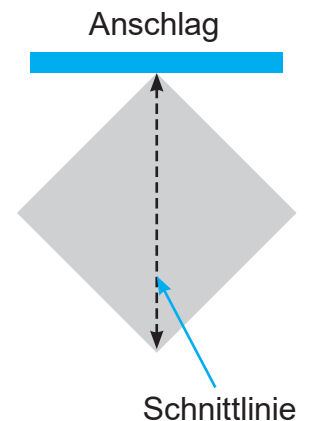

WARTUNG UND PFLEGE

- Halten Sie das Gerät und Ihren Arbeitsbereich sauber und frei von Schutt oder anderen Fliesenfragmenten. Verwenden Sie keine ätzenden Chemikalien oder scharfen Schleifmittel.
- Überprüfen Sie das Gerät vor jedem Gebrauch auf Lockerheit, Verklebung, Verschleiß oder andere Schäden. Bei Problemen schmieren, justieren, reparieren oder ersetzen Sie die betreffende Komponente vor dem weiteren Gebrauch. Verwenden Sie beim Austausch nur identische Teile.
- Bei längerer Nichtbenutzung des Geräts sollten Sie den Anschlag und die Winkelführungen demontieren und zusammen mit dem Hauptteil an einem kühlen, trockenen Ort aufbewahren, der für Kinder unzugänglich und vor direkter Sonneneinstrahlung geschützt ist.

KONTAKT

Vielen Dank, dass Sie sich für unser Produkt entschieden haben! Bei Fragen oder Anregungen wenden Sie sich gerne an help@cs-supportpro.com. Wir werden uns baldmöglichst um Ihr Anliegen kümmern!

Um die aktuelle PDF-Version des Benutzerhandbuchs herunterzuladen, scannen Sie den QR-Code rechts mit der entsprechenden Anwendung auf Ihrem Mobilgerät.

