

Read all instructions BEFORE assembly and USE of product.
KEEP INSTRUCTIONS FOR FUTURE USE.
Lea todas las instrucciones ANTES de armar y USAR el
producto. CONSERVE LAS INSTRUCCIONES PARA USO FUTURO.

Lil Snooze™ Deluxe II Nursery Center Playard

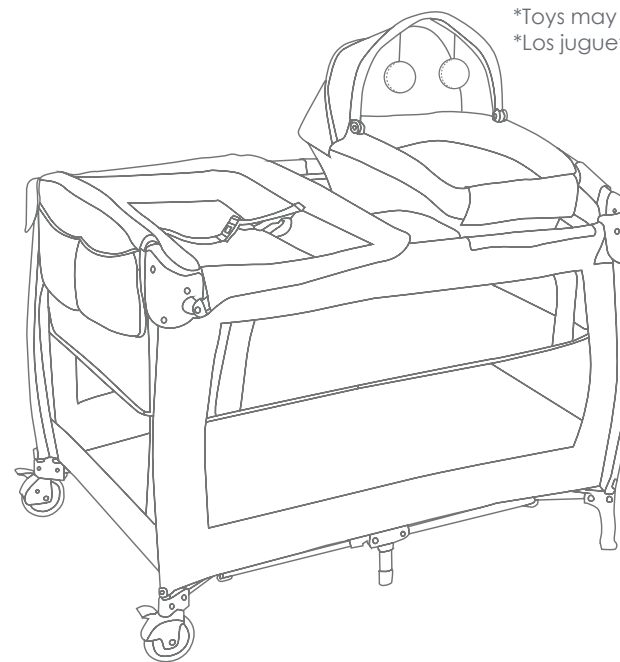

*Toys may vary
*Los juguetes pueden variar

Instruction Manual
Manual de Instrucciones

PY86XXXC

Baby Trend, Inc.
13048 Valley Blvd.
Fontana CA 92335

1-800-328-7363
(8:00 a.m. ~ 4:30 p.m. PST)
www.babytrend.com





WARRANTY

DO NOT RETURN YOUR PRODUCT TO THE STORE. PLEASE CONTACT BABY TREND® FOR REPLACEMENT PARTS, SERVICE AND REPAIR.

The Baby Trend® warranty covers workmanship defects within 1 year of purchase. Any product which has been subjected to misuse, abuse, abnormal use, excessive wear and tear, improper assembly, negligence, environmental exposure, alteration or accident, or has had its serial number altered or removed invalidates all claims against the manufacturer. Any damage to property during installation is the sole responsibility of the end user.

Customer Service Department can be contacted at 1 (800) 328-7363 Monday through Friday between 8:00 a.m. and 4:30 p.m. (PST). Return Authorizations are required prior to returning product(s) to Baby Trend®. Please visit <http://babytrend.com/pages/limited-warranty> for complete warranty details.

GARANTIA

NO DEVUELVA SU PRODUCTO A LA TIENDA. POR FAVOR CONTACTE A BABY TREND® PARA PIEZAS DE REPUESTO, SERVICIO Y REPARACION.

La garantía de Baby Trend® cubre defectos de fábrica por 1 año después de la compra. Cualquier producto que haya sido sometido a uso inadecuado, abuso, uso anormal, desgaste excesivo, montaje incorrecto, negligencia, exposición ambiental, alteración o accidente, o cuyo número de serie haya sido alterado o removido, anula todos los reclamos contra el fabricante. Cualquier daño a la propiedad durante la instalación es la exclusiva responsabilidad del usuario final.

El Departamento de Servicio al Cliente está disponible llamando al 1 (800) 328-7363, de lunes a viernes de 8:00 a.m. a 4:30 p.m. (PST). Se requiere una Autorización de Devolución antes de poder devolver el o los productos a Baby Trend®. Visite <http://babytrend.com/pages/limited-warranty> para conocer todos los detalles de la garantía.

Baby Trend, Inc. 13048 Valley Blvd. Fontana CA 92335
1-800-328-7363 • (8:00am ~ 4:30pm PST)
www.babytrend.com

Playard Warnings

⚠️ **WARNING:** Failure to follow the instructions could result in serious injury or death. Make sure latches are secure. **ALWAYS** provide the supervision necessary for the continued safety of your child. When used for playing, never leave child unattended.

⚠️ **WARNING: INFANTS CAN SUFFOCATE:** In gaps between a mattress too small or too thick and product sides.

- On soft bedding
- **NEVER** add a mattress, pillow, comforter, or padding
- Use only the mattress provided by Baby Trend®.
- The playard mattress/pad is specially designed to prevent suffocation. The playard mattress/pad has a solid base, a certain length and width, and is less than one inch thick in order to meet safety standards. Using a thicker or a different sized mattress/pad may allow a child's head to get between mattress/pad and the side of the playard causing suffocation.
- To reduce the risk of SIDS, pediatricians recommend healthy infants be placed on their back to sleep, unless otherwise advised by your physician.
- **ALWAYS** place child on back to sleep.
- **NEVER** use plastic shipping bags or other plastic film as mattress covers not sold and intended for that purpose. They can cause suffocation.
- **NEVER** use a water mattress with this product.

⚠️ **WARNING: STRANGULATION HAZARD**
WARNING: NEVER LEAVE INFANT IN PRODUCT WITH SIDES DOWN. Infant may roll into space between pad and loose mesh side causing suffocation.

- Strings can cause strangulation! **NEVER** place items with a string around a child's neck such as hood strings or pacifier cords. **NEVER** suspend strings over playard or attach strings to toys.
- **NEVER** place the product near a window where cords from blinds or drapes can strangle a child.
- Child can become entrapped and die when improvised netting or covers are placed on top of a playard. Never add such items to confine child in playard.
- **ALWAYS** ensure the full-size bassinet is fully assembled on the playard before using the following accessories: changing table and / or Napper.
- **NEVER** leave child in product with sides lowered. Be sure sides are raised and locked in position whenever child is in product.

⚠️ **WARNING:** See playard floor and side rails for warning.

- The playard, including side rails, must be fully erected prior to use.
- Make sure latches are secure.
- Discontinue use of the product when child is able to climb out or reaches the height of 35 in. (890 mm), or 30 lbs. (13.60 kg).
- When child is able to pull to standing position, remove bumper pads, large toys and other objects that could serve as steps for climbing out.
- **ALWAYS** ensure that the playard, changing table, and napper are safe by checking regularly, before placing the child in it, that every part is properly secured in place.
- **NEVER** leave the Full-size bassinet in place when child is in playard.
- **NEVER** leave Changing Table in place when child is in the playard.

⚠️ WARNING

- **NEVER** leave Napper in place when child is in the playard. Only one child can use the Playard/Nursery Center at any time.
- **NEVER** use this product if there are any loose or missing fasteners, loose joints, broken parts, or torn mesh/fabric. Check before assembly and periodically during use. Contact Baby Trend® Customer Service at 1-800-328-7363 for replacement parts, repair or instructions. **NEVER** substitute parts.
- This product is not intended for commercial use.

⚠️ ADVERTENCIA

Advertencia del Corralito

⚠️ **ADVERTENCIA:** La inobservancia de las advertencias e instrucciones podría causar lesiones graves o la muerte. Proporcione **SIEMPRE** la supervisión necesaria para la seguridad continua de su niño. Cuando se use para jugar, **NUNCA** deje al niño solo.

⚠️ **ADVERTENCIA: PELIGRO DE ASFIXIA:**

Los niños se han asfixiado:

- En los espacios entre acolchado adicional y el lado de la cuna, y
- En colchones blandos
- Utilice **SÓLO** la almohadilla suministrada de BabyTrend®.
- **NUNCA** agregue colchones, almohadas, edredones ni rellenos.
- El colchón corralito/almohadilla está especialmente diseñado para evitar la asfixia. El colchón corralito/colchoneta tiene una base sólida, una cierta longitud y ancho, y tiene menos de una pulgada de espesor para cumplir con las normas de seguridad. El uso de un colchón/colchoneta más grueso o diferente puede hacer que la cabeza del niño se atasque entre el colchón/colchoneta y el lateral del corralito causando asfixia.
- Para reducir el riesgo de SMIS, los pediatras recomiendan acostar a los niños sanos boca arriba para dormir, a menos que el médico indique lo contrario.
- **SIEMPRE** coloque al niño de espaldas para dormir.
- **NUNCA** use bolsas de plástico para transporte u otras envolturas plásticas para cubrir el colchón no diseñadas o comercializadas para ese fin. Pueden causar asfixia.
- **NUNCA** utilice un colchón de agua con este producto.

⚠️ **ADVERTENCIA:** PELIGRO DE ESTRANGULAMIENTO:

ADVERTENCIA: NUNCA DEJE AL NIÑO EN EL PRODUCTO CON LOS COSTADOS BAJOS. El niño podría desplazarse hasta el espacio entre la almohadilla y el lado de la malla suelta, y sufrir asfixia.

- ¡Los cordones pueden causar estrangulamiento! **NUNCA** coloque elementos con cordones alrededor del cuello del niño, tales como cordones de capuchas o de chupetes. **NUNCA** cuelgue cordones sobre el corralito ni ate cuerdas a los juguetes.
- **NUNCA** coloque el producto cerca de ventanas donde el niño se pueda estrangular con cordones de persianas o cortinas
- El niño puede quedar atrapado y morir cuando se colocan redes o cubiertas improvisadas encima del corralito. Nunca coloque estos artículos para recluir al niño dentro del corralito.
- **SIEMPRE** asegúrese de que la cuna de tamaño completo esté completamente ensamblada en el corralito antes de usar los siguientes accesorios: cambiador y / o la camita.
- **NUNCA** deje al niño en el producto con los costados bajos. Asegúrese de que los costados estén levantados y trabados toda vez que el niño esté en el producto.

⚠️ **ADVERTENCIA:** Vea el piso del parque para bebés y las barras laterales para mensajes de advertencia.

- El corralito, junto con las barandas laterales, deberán estar totalmente erguidos antes de usar.
- Asegúrese de que las trabas estén firmes.

- El producto deberá dejar de usarse cuando el niño sea capaz de trepar y salir, o alcance una altura de 35 pulg. (890 mm) o un peso de 30 lb. (13.60 kgs), lo que ocurra primero.
- Cuando el niño sea capaz de levantarse agarrándose a objetos, quite las almohadillas protectoras, los juguetes grandes y demás objetos que puedan servirle de escalones para trepar y salir.
- Asegúrese de que el corralito, el cambiador y la mecedora sean seguros, revisándolos regularmente y controlando que cada parte esté bien asegurada en su lugar, antes de colocar al niño.
- **NUNCA** deje la cuna tamaño completo armada cuando el niño esté dentro del corralito.
- **NUNCA** deje la mesa para cambiar al bebé armada cuando el niño está en el corralito.
- **NUNCA** deje la Camita armada cuando el niño esté dentro del corralito. Sólo un niño a la vez puede usar el Centro de juegos.
- **NUNCA** utilice este producto si hay sujeciones sueltas o ausentes, uniones flojas, piezas rotas o si la tela o la malla están rasgadas. Revise antes de armar y en forma periódica durante el uso. Si necesita repuestos, reparación o instrucciones, llame al servicio de atención al cliente de Baby Trend® al 1-800-328-7363. **NUNCA** reemplace piezas.
- Este producto no está diseñado para uso comercial.

Check the parts to make sure you have all the parts for this model before assembling the playard.

Revise la lista de piezas para asegurarse de que tiene todas las piezas para este modelo antes de armar el corralito.



Playard
Corralito

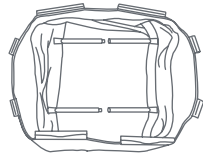

Full- Size Bassinet with
metal support tubes
Cuna de tamaño completo con
tubos metálicos de soporte



Mattress
Colchón

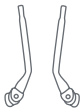

Short Bar with Connector Knob (2)
Barras cortas con Perillas conectora (2)



Long Curved Bar (2)
Barras curvadas largas (2)

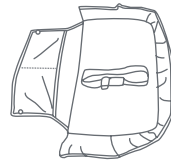

* Changing Table
* El Cambiador

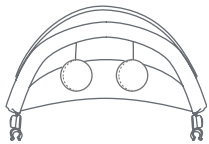

* Canopy
* Cubierta

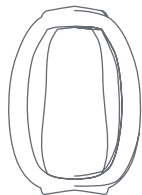

Napper Fabric
Tela de la camita



Napper Frame Bars (2)
Barras del armazón de
la camita (2)

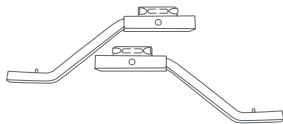

Napper Support Tubes (2)
Ganchos superiores de la camita (2)



Travel / Storage Bag
Bolsa de viaje y portaobjetos

* Type and quantity may vary * Tipo y la cantidad puede variar

IMPORTANT ! To ensure safe operation of your product, please follow these instructions carefully. Please keep these instructions for future reference.

IMPORTANT ! Before assembly and each use, inspect this product for damaged hardware, loose joints, missing parts or sharp edges. NEVER use if any parts are missing or broken.

IMPORTANT ! Adult assembly is required.

¡IMPORTANTE! Para asegurar el funcionamiento seguro de su producto, siga estas instrucciones cuidadosamente. Por favor, conserve estas instrucciones para referencia futura.

¡IMPORTANTE ! Antes de armar y cada vez que vaya a usar este producto, revise que no tenga piezas de metal dañadas, uniones flojas, piezas ausentes o bordes puntiagudos. NUNCA utilice el producto con piezas ausentes o rotas.

¡IMPORTANTE ! Se requiere el montaje por parte de un adulto.

TO ASSEMBLE PLAYARD ARMADO DEL CORRALITO



Playard
Corralito

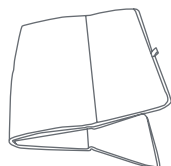

Mattress
Colchón

ATTENTION: Playard must be fully assembled and securely locked before installing or using other accessories.

ATENCIÓN: El corralito debe estar totalmente armado y trabado de manera segura antes de instalar o usar otros accesorios.

- 1) • Unzip bag and remove Playard frame (Fig. 1). Undo the Fasten straps and set the Mattress aside.

DO NOT push center down yet.

- Abra la bolsa y saque el armazón del corralito (Fig. 1). Desabroche las correas de sujeción y ponga el colchón a un lado. Todavía **NO** empuje el centro hacia abajo.

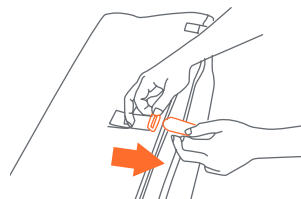
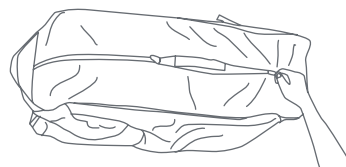

Fig. 1

- 2) • Top rails must be fully erected before lowering center. Pull up one rail at a time, hold one hand on each side of the rail and pull up sharply, do not pull from the middle where the center latch release is located, make sure both tubes latch in place and each rail is rigid (Fig. 2).

IMPORTANT: The center must be raised while locking the rails. If one rail will lock but the other side will not then, unlock the rail by squeezing the release in the center and try again.

- Las barandillas superiores deben estar completamente erguidas antes de bajar el centro. Levante una barandilla por vez, coloque una mano a cada lado de la barandilla y levante fuertemente. No jale del medio, donde se ubica el mecanismo de liberación del sujetador central. Asegúrese de que ambos tubos estén asegurados en su lugar y que todas las barandillas estén rígidas (Fig. 2).

IMPORTANTE: El centro debe estar elevado mientras se aseguran las barandillas. Si una barandilla queda asegurada, pero la otra no, destrabe la barandilla presionando el mecanismo de liberación ubicado en el centro e intente nuevamente.

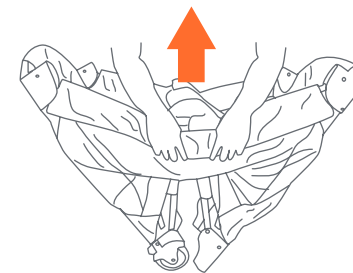

Fig. 2

- 3) • Once all four (4) top rails are locked in place, push down on the center handle (Fig. 3a). The center mechanism automatically locks in place.

IMPORTANT: Test each top rail by pushing down slightly to confirm each is rigid and securely in place before use (Fig. 3b).

IMPORTANT: The handle located in the center of the Playard floor **MUST** remain raised (Approx. 45.7 cm or 18 inches) while locking the side rails in place. If the center is not raised the rails will **NOT** lock. If you experience difficulty and one side of the rail will lock but the other side will not then, unlock the rail by squeezing the release in the center and try again.

• Una vez que las cuatro (4) barandillas superiores estén aseguradas en su lugar, empuje el asa central hacia abajo (Fig. 3a). El mecanismo central automáticamente se asegura en su lugar.

IMPORTANTE: Pruebe todas las barandillas superiores empujándolas suavemente hacia abajo para confirmar que estén rígidas y aseguradas en su lugar antes de usar el producto (Fig. 3b).

IMPORTANTE: La manija ubicada en el centro del piso del corralito **DEBE** permanecer levantada (aprox. 45.7 cm o 18 pulg.) mientras se traban en su lugar las barandas laterales. Si el centro no está levantado, las barandas **NO** se trabarán. Si tiene dificultades y se traba sólo un lado de la baranda pero el otro no, destrabe la baranda apretando el botón de liberación que se encuentra en el centro e intente nuevamente.

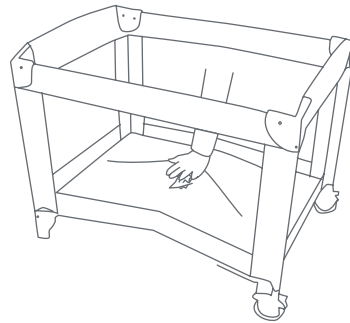

Fig. 3a

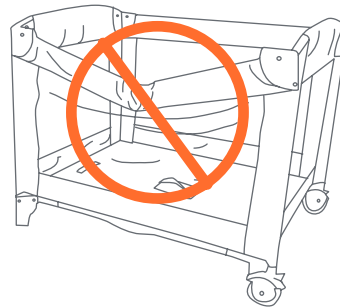

Fig. 3b

- 4) • Place the Mattress on the floor of the Playard with the padded side facing up (Fig. 4).

• Coloque el colchón en el piso del corralito de juegos con el lado acolchado hacia arriba (Fig. 4).

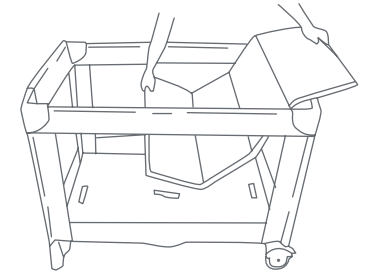

Fig. 4

- 5) • Insert the hook & loop fasteners located on the underside of the Mattress through the slots in the floor on each end of the Playard (Fig. 5a). Fasten the hook and loop fasteners to the underside of the Playard floor to prevent the Mattress from moving (Fig. 5b).

• Introduzca las correas de gancho y bucle ubicadas en la parte inferior del colchón a través de las ranuras del piso en cada extremo del corralito de juegos (Fig. 5a). Trabe el gancho y pase las correas por la parte inferior del piso del corralito de juegos para evitar que el colchón se mueva (Fig. 5b).

- 6) • To operate the brakes on the Wheels, press downward on the brake levers. To release, lift upward on the lever (Fig. 6).

• Para operar los frenos en las rueditas, presione las palancas de freno hacia abajo. Para liberar, levante la palanca (Fig. 6).

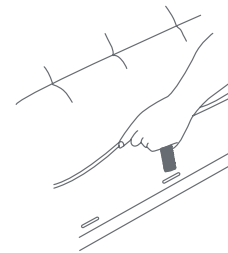

Fig. 5a

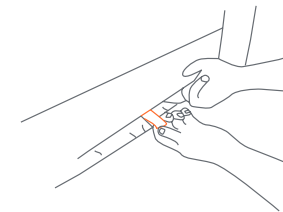

Fig. 5b

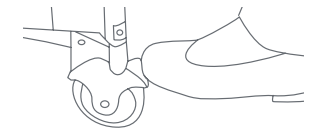
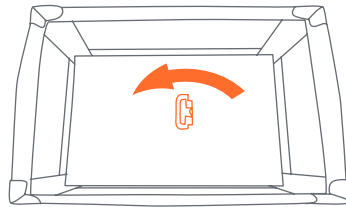

Fig. 6

FOLDING PLAYARD

CÓMO PLEGAR EL CORRALITO

- 7) • Release the hook and loop fastener holding the Mattress from underneath the Playard floor or the Bassinet and set the mattress aside.
 - Do not unlock top rails yet, center of floor must be raised before top rails will unlock.
 - Rotate the center handle counter-clockwise 90 degrees and raise the center as high as the top rails (Fig. 7). Gather the Legs and Wheels together towards the center as close as possible so that they nearly touch.
- Suelte las correas de gancho y bucle cierre que sostienen el colchón desde debajo del piso del corralito de juegos o el moisés y déjelas a un lado.
 - Todavía no destrabe las barandillas superiores. El centro del piso debe estar elevado antes de destrabar las barandillas superiores.
 - Gire el asa central 90 grados en sentido antihorario y levante el centro a la altura de las barandillas superiores (Fig. 7). Junte las patas y las ruedas hacia el centro tan cerca como sea posible, de manera que prácticamente se toquen.



Rotate before lifting
Girar antes de levantar

Fig. 7

- 8) • Locate the rail latch release in the center and bottom side of each rail. Squeeze the lever with two hands until the rail releases the two tubes (Fig. 8a), then push down (Fig. 8b).

NOTE: If the top rail(s) do not release completely, **DO NOT FORCE!** Lift the center of floor higher. Both tubes must be released for the top rail to fold.

- Ubique el mecanismo de liberación del sujetador de las barandillas en el centro y la parte inferior de cada barandilla. Presione la palanca con ambas manos hasta que la barandilla suelte los dos tubos (Fig. 8a), luego empuje hacia abajo (Fig. 8b).

NOTA: Si las barandillas superiores no se sueltan completamente, **¡NO LAS FUERCE!** Levante el centro del piso más alto. Se deben soltar ambos tubos para que la barandilla superior se pliegue.

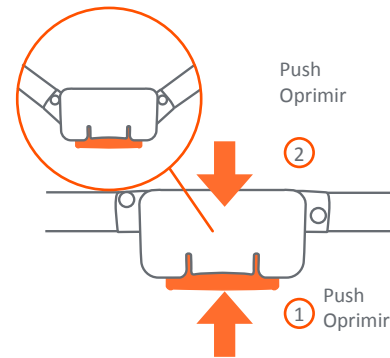
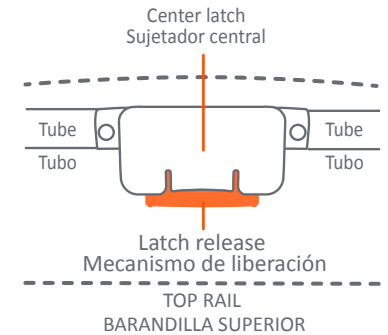

Fig. 8a

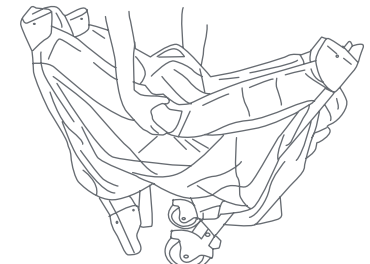

Fig. 8b

- 9) • Gather four (4) corners and center all together tightly (Fig. 9). Wrap Mattress around Playard frame with padded side facing inward.

• Junte las cuatro (4) esquinas y el centro con firmeza (Fig. 9). Envuelva el colchón alrededor de la estructura del corralito de juegos con el lado acolchado hacia adentro.

- 10) • Secure the hooks and loop fasteners by feeding them through the loops on the end of the Mattress and folding them back onto themselves (Fig. 10).

• Place folded Playard into carry bag so that the handle comes through the opening between each side of the zipper.

• Asegure gancho y pase las correas pasándolas por las presillas en el extremo del colchón y plegándolas sobre sí (Fig. 10).

• Coloque el corralito plegado en la bolsa de transporte de modo tal que la manija sobresalga de la abertura entre cada lado de la cremallera.



Fig. 9

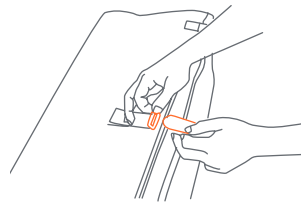

Fig. 10

ACCESSORIES

Full-Size Bassinet & Cradles Warnings:

⚠️ **WARNING:** Failure to follow these warnings and the instructions could result in serious injury or death.

⚠️ **WARNING: FALL HAZARD:** To help prevent falls, do not use this product when the infant begins to push up on hands and knees or has reached the height of 25 in. (635 mm), weight of 15 lbs. (6.80 kgs) or 3 months old, whichever comes first.

• **ALWAYS** check that the bassinet is securely locked on the base/stand by pulling upwards on the bassinet bed.

⚠️ WARNING: SUFFOCATION HAZARD

Infants have suffocated:

- In gaps between extra padding and side of the bassinet/cribble, and
- On soft bedding
- Use only the pad provided by Baby Trend®. **NEVER** add a pillow, comforter, or another mattress for padding.
- Strings can cause strangulation! **DO NOT** place items with a string around a child's neck such as hood strings or pacifier cords. **DO NOT** suspend strings over the bassinet or attach strings to toys.
- **NEVER** use plastic shipping bags or other plastic film as mattress covers not sold and intended for that purpose. They can cause suffocation.
- Use bassinet with only one child at a time.
- **NEVER** place a child under the bassinet.
- The bassinet must be fully assembled and installed before using.
- The playard, including side rails, must be fully erected prior to use. Make sure each latch is secure.
- **NEVER** leave the bassinet in place when child is in playard.

- **NEVER** leave Changing Table in place when child is in the playard.
- Discontinue use of full-size bassinet when child begins to push up on hands and knees or has reached the height of 25 in. (635 mm), weight of 15 lbs. (6.80 kgs) or 3 months old, whichever comes first.
- Only one child can use the Playard at any time.
- To reduce the risk of SIDS, pediatricians recommend healthy infants be placed on their back to sleep, unless otherwise advised by your physician.
- **ALWAYS** place child on back to sleep.
- **ALWAYS** provide the supervision necessary for the continued safety of your child. **NEVER** leave children unattended.
- If a sheet is used with the mattress/pad, use only the one provided by Baby Trend® or one specifically designed to fit the dimension of the playard bassinet mattress.
- **ALWAYS** provide the supervision necessary for the continued safety of your child. **NEVER** leave children unattended.
- Child can become entrapped and die when improvised netting or covers are placed on top of a playard. Never add such items to confine child in playard.

ACCESORIOS

Advertencias de moisés y la cuna de tamaño completo :

⚠️ **ADVERTENCIA:** La inobservancia de las advertencias e instrucciones podría causar lesiones graves o la muerte.

⚠️ **ADVERTENCIA-PELIGRO DE CAÍDA:** Para ayudar a prevenir las caídas, no utilice este producto cuando el niño comienza a empujar hacia arriba con las manos y las rodillas o alcance una altura de 25 pulgadas (635 mm), un peso de 15 libras (6.80 kg) o tenga 3 meses de edad, lo que ocurra primero.

- Compruebe **SIEMPRE** que la cuna este bien encajado en la base / soporte; comprueba jalando hacia arriba en la cuna.

⚠️ PELIGRO DE ASFIXIA

Los niños se han asfixiado:

- En los espacios entre acolchado adicional y el lado de la cuna, y
- En colchones blandos
Utilice **SÓLO** la almohadilla suministrada de fábrica. **NUNCA** agregue colchones, almohadas, edredones ni rellenos.
- ¡Los cordones pueden causar estrangulamiento!
NUNCA coloque elementos con cordones alrededor del cuello del niño, tales como cordones de capuchas o de chupetes. **NUNCA** cuelgue cordones sobre moisés y la cuna ni ate cuerdas a los juguetes.
- **NUNCA** use bolsas de plástico para transporte u otras envolturas plásticas para cubrir el colchón no diseñadas o comercializadas para ese fin. Pueden causar asfixia.
- Coloque a un solo niño por vez en la cuna.
- **NUNCA** coloque al niño debajo de la cuna.
- La cuna deberá estar totalmente armada e instalada antes de usar.

- El corralito, junto con las barandas laterales, deberán estar totalmente erguidos antes de usar. Asegúrese de que las trabas estén firmes.
- **NUNCA** deje la cuna armada cuando el niño esté dentro del corralito.
- **NUNCA** deje la mesa para cambiar al bebé armada cuando el niño está en el corralito.
- La cuna de tamaño completo deberá dejar de usarse cuando el niño comience a levantarse apoyándose en sus manos y rodillas o alcance una altura de 25 pulgadas (635 mm), un peso de 15 libras (6.80 kg) o tenga 3 meses de edad, lo que ocurra primero.
- Sólo un niño a la vez puede usar el Centro de juegos.
- Para reducir el riesgo de SMIS, los pediatras recomiendan acostar a los niños sanos boca arriba para dormir, a menos que el médico indique lo contrario.
- **SIEMPRE** coloque al niño de espaldas para dormir.
- Proporcione siempre la supervisión necesaria para la seguridad continua de su niño. Cuando se use para jugar, **NUNCA** deje al niño solo.
- Si utiliza una sábana con el colchón/colchoneta, utilice solamente la proporcionada por Baby Trend® o una diseñada específicamente para adaptarse a la dimensión del colchón de la cuna - corralito.

TO ASSEMBLE THE FULL-SIZE BASSINET CÓMO ARMAR LA CUNA DE TAMAÑO COMPLETO

Full- Size Bassinet with metal support tubes
Cuna de tamaño completo con tubos metálicos de soporte

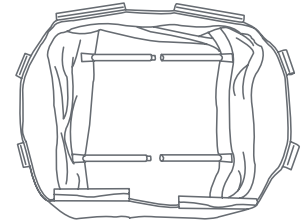

ATTENTION: Playard must be fully assembled and securely locked before installing or using the Full-size bassinet feature. (See To Assemble Playard section). You will need to remove the mattress from the bottom of the Playard to use inside your Full-size bassinet.

ATENCIÓN: El corralito debe estar totalmente armado y trabado antes de instalar o utilizar la función de la cuna de tamaño completo. (Consulte la sección Cómo armar el corralito). Deberá quitar el colchón de la parte inferior del corralito para utilizar dentro de su cuna de tamaño completo.

11) • Connect opposing Mattress Support Tubes that are attached to the bottom of the Bassinet (Fig. 11a).

- Before placing the Mattress into the Bassinet, make sure Mattress Support tubes are connected (Fig. 11b).

• Conecte los Tubos de Apoyo de Colchón, conectados al inferior de la Cuna (Fig. 11a).

• Antes de colocar el colchón en la cuna, asegúrese de que los tubos de soporte del colchón se conectan (Fig. 11b).

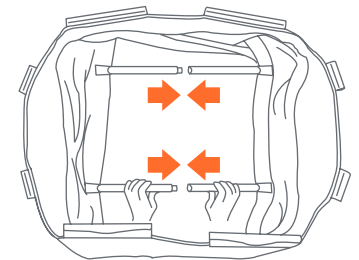

Fig. 11a

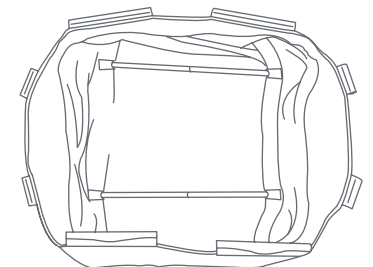

Fig. 11b

- 12)** • Position the Bassinet over and down into the fully assembled Playard. Secure in place by pushing down firmly on each plastic support clip until all are snapped into place (Fig. 12).

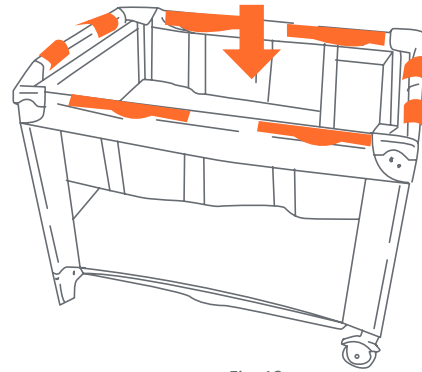

Fig. 12

- Coloque la cuna dentro del corralito totalmente armado. Asegúrela presionando firmemente sobre cada gancho de soporte de plástico hasta que todo esté encastrado en su lugar (Fig. 12).

- 13)** • Place the Mattress into the Bassinet with the padded side facing upward (Fig. 13).

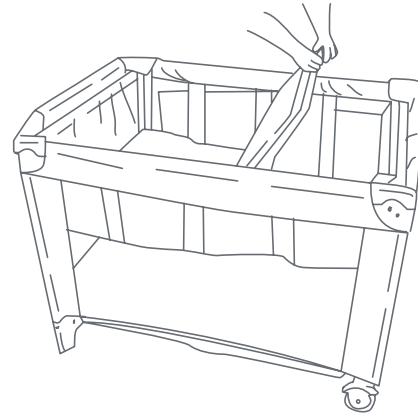

Fig. 13

- Coloque el colchón dentro de la cuna con el lado acolchado hacia arriba (Fig. 13).

TO REMOVE THE FULL-SIZE BASSINET PARA QUITAR LA CUNA DE TAMAÑO COMPLETO

- Remove Mattress from Bassinet. Remove all other accessories in use on the Bassinet. Disconnect opposing Mattress Support Tubes. Unsnap all clips and lift Bassinet.
- Quite el colchón de la Cuna. Retire todos los demás accesorios en uso en la cuna. Desconectar los Tubos de Apoyo de Colchón. Suelte todos los ganchos y levante la cuna.

ACCESSORIES

Changing Table:

⚠️ WARNING-FALL HAZARD: Children have suffered serious injuries after falling from changing tables. Falls can happen quickly.

- **STAY** in arm's reach of your child.
- **ALWAYS** secure this product to the support frame by (manufacturer's instructions for securing the changing unit/pad). See instructions.

⚠️ WARNING: SUFFOCATION HAZARD

Babies have suffocated while sleeping on changing tables. Changing tables are not designed for safe sleep.

- **NEVER** allow baby to sleep on changing table.
- **NEVER** leave the changing table in place when the child is in the bassinet or the playard. Always remove the changing table while not in use. To prevent your child from falls and other injuries, always use the safety belt when children are on the changing table.
- Discontinue use of the changing table when child begins to push up on hands and knees or has reached the height of 22 in. (558.8 mm), weight of 15 lbs. (6.80 kgs) or 3 months old, whichever comes first.
- Do not use changing table if it is damaged or broken.
- **ALWAYS** use the restraint system. Adjust belt as needed to get a snug fit.

ACCESORIOS

El Cambiador:

⚠️ ADVERTENCIA-PELIGRO DE CAÍDA: Los niños han sufrido lesiones graves como consecuencia de haberse caído de mesas para cambiar bebés. Las caídas pueden ocurrir rápidamente.

- **PERMANEZCA** a un brazo de distancia de tú hijo.
- Asegure SIEMPRE este producto al bastidor de soporte provisto por (instrucciones del fabricante para asegurar la unidad/almojadilla para cambiar al bebé). Vea las instrucciones.

⚠️ PELIGRO DE ASFIXIA: Los bebés se han ahogado mientras duermen en las mesas de cambio. Las tablas cambiantes no están diseñadas para un sueño seguro.

- **NUNCA** permita que el bebé se duerma en la mesa para cambiar.
- **NUNCA** deje el cambiador en su lugar cuando el niño se encuentre en la cuna o en el corralito. Siempre debe quitar el cambiador mientras no se usa. Para evitar caídas y otras lesiones, utilice siempre el cinturón de seguridad cuando el niño esté en el cambiador.
- El cambiador deberá dejar de usarse cuando el niño comience a levantarse apoyándose en sus manos y rodillas o alcance una altura de 22 pulgadas (558.8 mm), un peso de 15 libras (6.80 kg) o tenga 3 meses de edad, lo que ocurra primero.
- No utilice la mesa para cambiar al bebé si está dañada o rota.
- **SIEMPRE** coloque al niño de espaldas para dormir.

TO ASSEMBLE CHANGING TABLE ARMADO DEL ORGANIZADOR PARA PADRES



2 Long Curved Bars
2 Barras curvadas largas



2 Short Bar with Connector Knobs
2 Barras cortas con Perillas conectoras

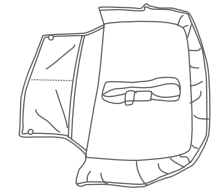

1 Changing Table
1 Cambiador

ATTENTION: Playard and Full-size bassinet must be fully assembled and securely locked before installing or using the changing table feature (See To Assemble Playard and Full-size bassinet sections).

ATENCIÓN: El corralito y la cuna de tamaño completo debe estar montado por completo y trabado en forma segura antes de instalar o usar la función del cambiador (Consulte la sección Cómo montar el corralito y la cuna de tamaño completo).

- 14)** • Connect the two (2) Long Curved Bars together (Fig. 14a).

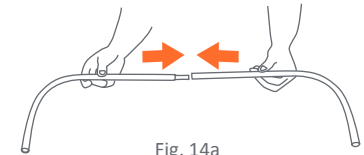

Fig. 14a

- Insert the assembled curved bars into the Changing Table fabric (Fig. 14b). Slide the Curved Bars around inside sleeve of the Changing Table.



Fig. 14b

- Conecte las dos (2) Barras curvadas largas juntas (Fig. 14a).
- Introduzca las barras curvadas montadas en la tela del Cambiador (Fig. 14b). Deslice las Barras curvadas que están alrededor dentro de la manga del Cambiador.

- Connect the two (2) Short Bars to each end of the Long Curved Bar (Fig. 14c). Make sure that the knobs are both facing down and the same direction on each end (Fig. 14d).

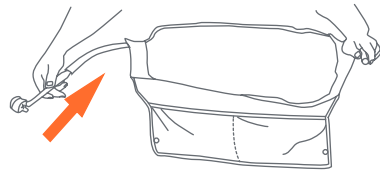

Fig. 14c

- Conecte las dos (2) Barras cortas a cada extremo de la Barra curvada larga. (Fig. 14c) Asegúrese de que ambas perillas estén apuntando hacia abajo y a la misma dirección en cada extremo (Fig. 14d).

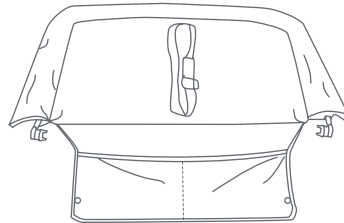

Fig. 14d

- 15)** • Insert Connector Knob Prongs into holes located on both corners of the Playard (Fig. 15a).

- Turn the Connector Knobs counter clockwise to lock into place (Fig. 15b).

- Introduzca los Dientes de la Perilla conectora en los agujeros situados en ambas esquinas del Corralito (Fig. 15a).

- Gire las Perillas conectoras en el sentido contrario a las agujas del reloj para trabarlo bien (Fig. 15b).

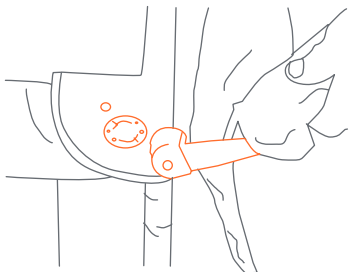

Fig. 15a

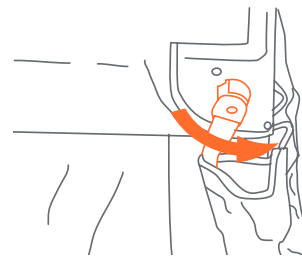

Fig. 15b

- Flip Changing Table over onto Playard (Fig. 15c).

- Snap the two (2) buttons on the flap down onto the Playard (Fig. 15d).

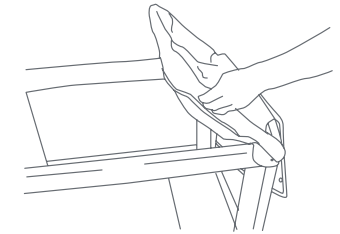

Fig. 15c

- Volteé el Cambiador sobre el corralito (Fig. 15c).

- Cierre a presión los dos (2) botones de la solapa en el Corralito (Fig. 15d).

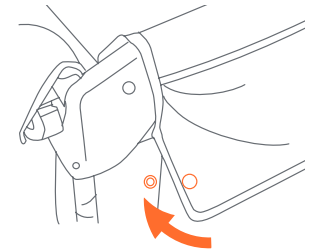

Fig. 15d

TO SECURE THE CHANGING TABLE TO THE PLAYARD PARA ASEGURAR LA MESA CAMBIADORA A EL CORRALLITO

IMPORTANT! When the changing table is flipped up into the upper position the changing table must be secured to the playard frame using the hook and loop fasteners provided.

¡IMPORTANTE! Par cuando la mesa cambiadora esta echada hacia arriba debe estar asegurada a el amazon del corralito usando la cinta de gancho y bucle proveida.

- 16)** • Locate the hook and loop fasteners on the bottom of the changing table and inside the side rails of the playard (Fig. 16).

- Localize la cinta de gancho y bucle debajo de la mesa cambiadora y del lado de adentro de los rieles de los lados (Fig.16).

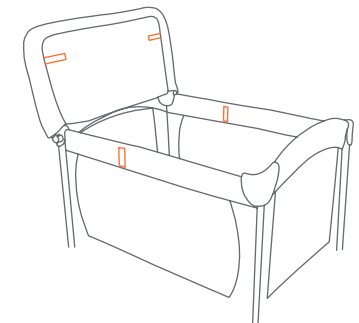

Fig. 16

- 17)** • Flip the changing table into its upper position (Fig. 17).

• Lanzar la mesa cambiadora en la posición de arriba (Fig. 17).

- 18)** • Secure the changing table to the playard frame by fastening the hook and loop fasteners on the underside of the changing table to the side rails of the playard frame (Fig. 18).

• Asegure la mesa cambiadora a el armazon del corralito fijando las tiras de gancho y bucle en la parte de abajo de la mesa cambiadora a los rieles de lado del armazon del corralito (Fig. 18).

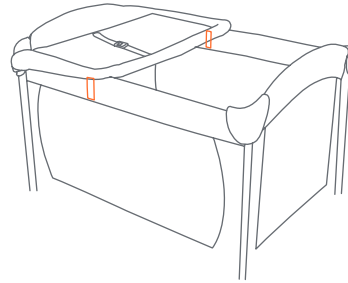

Fig. 17

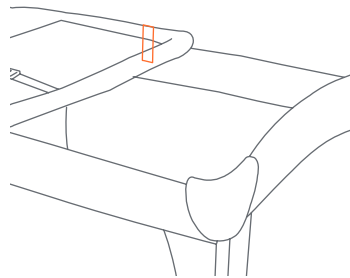

Fig. 18

TO USE THE CHANGING TABLE RESTRAINT SYSTEM PARA USAR EL SISTEMA DE RESTRICCIÓN DEL CAMBIADOR

- 19)** • Place child on the changing table, make sure hands and arms are clear of the restraint. Bring the restraint around the child's waist and clip the male and female ends of the buckle together (Fig. 19a).

- Tighten strap until it fits snug around the child's waist (Fig. 19b).

DO NOT OVER TIGHTEN.

- To remove, unsnap the buckle.

ATTENTION: NEVER use changing table if it is damaged or broken.

- Coloque al niño sobre el cambiador y asegúrese de que las manos y brazos no estén restringidos. Pase el dispositivo de restricción por la cintura del niño y enganche los extremos hembra y macho de la hebilla (Fig. 19a).

- Ajuste la correa hasta que esté ceñida alrededor de la cintura del niño (Fig. 19b).

NO AJUSTE DE MÁS.

- Para retirarlo, desabroche la hebilla.
ATENCIÓN: NUNCA use el cambiador si está dañado o roto.

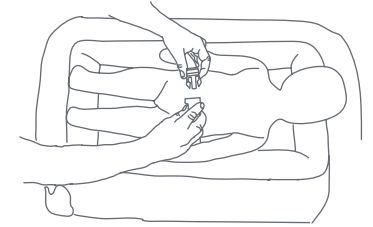

Fig. 19a

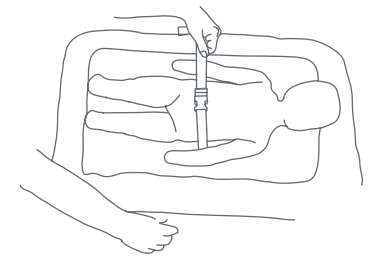

Fig. 19b

TO REMOVE THE CHANGING TABLE PARA RETIRAR EL CAMBIADOR

- 20)** • Flip Changing Table to the outside of the Playard. Unsnap fabric flap of the Changing Table from Playard. Twist Connector Knobs clockwise to unlock (Fig. 20a).
 - Remove Changing Table from the Playard (Fig. 20b) and disconnect the Short Bars from the Curved Bar by pressing on the snap buttons and pulling apart. Remove Curved Bar from the Changing Table sleeve.
- Voltee el Cambiador afuera del Corralito. Desabroche del Corralito la solapa de tela del Cambiador. Gire las Perillas conectoras en el sentido de las agujas del reloj para destrabarlo (Fig. 20a).
 - Retire el Cambiador del Corralito (Fig. 20b) y desconecte las Barras cortas de la Barra curvada oprimiendo los botones a presión y desmontándolas. Retire la Barra curvada de la manga del Cambiador.

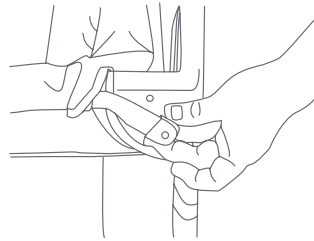

Fig. 20a

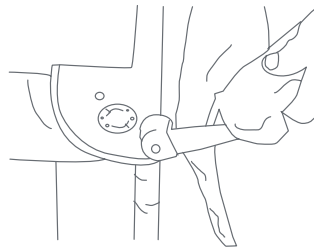

Fig. 20b

SIDE POCKET ORGANIZER ORGANIZADOR DE BOLSILLOS LATERALES

⚠ WARNING: Do not place hot liquids or more than 2 pounds in the Side Pocket Organizer. Serious burns or unstable conditions could result. For your safety, do not allow children to hang or play with side pockets.

⚠ ADVERTENCIA: No coloque líquidos calientes ni más de 2 libras sobre Organizador de bolsillos laterales. Podría causar quemaduras graves o inestabilidad. Para su seguridad, no permiten niños se cuelguen o que jueguen con bolsillos laterales.

- 21)** • The Side Pocket Organizer is conveniently located on the side of your Playard and is equipped with multiple pockets to fit a variety of baby essentials (Fig 21).

- El Organizador de bolsillos laterales se encuentra convenientemente ubicado al costado de su Corralito, y está equipado con múltiples bolsillos para guardar diversos productos esenciales del bebé (Fig 21).

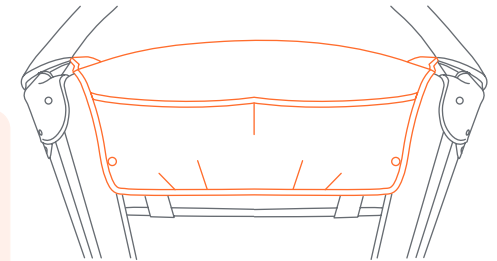

Fig. 21

ACCESSORIES

Napper and Inclined Sleepers:

⚠️ WARNING: If a sheet is used with the pad, use only the one provided by the bassinet or cradle manufacturer or one specifically designed to fit the dimension of the bassinet or cradle mattress.

⚠️ WARNING: Failure to follow these warnings and the instructions could result in serious injury or death.

⚠️ WARNING: FALL HAZARD:

- **ALWAYS** check that the bassinet is securely locked on the base/stand by pulling upwards on the bassinet bed.
- To prevent falls, stop using the product when infant: Begins to wiggle out of position or turn over in the product.
- Head touches the upper edge of the product.
- Weighs more than 12 lb. (5.44 kg) (approximately 3 months of age) or is more than 22 in (55.88cm) in height whichever comes first.
- **ALWAYS** use restraint system, if a restraint system is provided with the product. Strings can cause strangulation! NEVER place items with a string around a child's neck such as hood strings or pacifier cords. NEVER suspend strings over napper or attach strings to toys.

⚠️ WARNING: SUFFOCATION HAZARD

Infants have suffocated:

- In gaps between extra padding and side of the bassinet/cradle, and
- On soft bedding
ONLY use the pad provided by the manufacturer
NEVER add a pillow, comforter, or another mattress for padding.
- **NEVER** place extra padding under or beside infant when trapped between product and adjacent surfaces.

- **ONLY** use in playard when it is securely attached.
- **NEVER** use napper in different product.
- **ALWAYS** place child on back to sleep.
- To reduce the risk of SIDS, pediatricians recommend healthy infants be placed on their back to sleep, unless otherwise advised by your physician.
- **ALWAYS** place child on back to sleep.
- Use napper with only one child at a time
- **NEVER** place child in bassinet while napper is attached.
- **ALWAYS** provide the supervision necessary for the continued safety of your child. **NEVER** leave children unattended.

ACCESORIOS

Camita y Dormidor Inclinado:

⚠️ ADVERTENCIA: Si se usa una sábana con la almohadilla, use solo la provista por el fabricante del moisés o la cuna o una diseñada específicamente para adaptarse a las dimensiones del colchón del moisés o la cuna.

⚠️ ADVERTENCIA: La inobservancia de las advertencias e instrucciones podría causar lesiones graves o la muerte.

⚠️ ADVERTENCIA: PELIGRO DE CAÍDA:

- Compruebe **SIEMPRE** que la cuna este bien encajado en la base / soporte; comprueba jalando hacia arriba en la cuna.
Para prevenir caídas, deje de usar el producto en las siguientes situaciones:
- Cuando el bebé empiece a moverse y salirse del lugar o dé vueltas sobre el producto.
- Cuando la cabeza toque el borde superior del producto.
- Pesa más de 12 libras (5,44 kg) (aproximadamente de 3 meses) o supera las 22 pulgadas (55.88 cm) de alto, lo que venga primero.

- **SIEMPRE** use un sistema de retención si un sistema de retención se proporciona con el producto.
¡Los cordones pueden causar estrangulamiento!
NUNCA coloque elementos con cordones alrededor del cuello del niño, tales como cordones de capuchas o de chupetes. **NUNCA** cuelgue cordones sobre la camita ni ate cuerdas a los juguetes.

⚠️ PELIGRO DE ASFIXIA Se han asfixiado bebés:

- En espacios entre el relleno adicional y el costado de la cuna, y
- Sobre accesorios de cama blandos
Use **SOLO** la almohadilla provista por el fabricante.
NUNCA añada una almohada, edredón u otros colchones de relleno.
- **NUNCA** coloque almohadillas adicionales debajo del bebé o a su lado.
- Al quedar atrapados entre el producto y las superficies adyacentes.
- Utilice el producto en el corralito **SOLAMENTE** cuando se fije de manera segura.
- **NUNCA** utilice la mecedora en un producto diferente.
- **SIEMPRE** coloque al niño de espaldas para dormir.
- Para reducir el riesgo de SMIS, los pediatras recomiendan acostar a los niños sanos boca arriba para dormir, a menos que el médico indique lo contrario.
- **SIEMPRE** coloque al niño de espaldas para dormir.
- Coloque solo un niño por vez en la mecedora
- **NUNCA** coloque al niño en la cuna con la mecedora puesta.
- Proporcione siempre la supervisión necesaria para la seguridad continua de su niño. Cuando se use para jugar, **NUNCA** deje al niño solo.

ATTENTION: Playard and Full-size bassinet must be fully assembled and securely locked before installing or using the napper or inclined sleeper feature (See To Assemble Playard and Full-size bassinet sections).

ATENCIÓN: El corralito y la cuna de tamaño completo debe estar montado por completo y trabado en forma segura antes de instalar o usar la función de la cuna y dormitorio inclinado (Consulte la sección Cómo montar el corralito y la cuna de tamaño completo).

TO ASSEMBLE NAPPER ARMADO DE LA CAMITA



Napper Fabric
Tela de la camita



Napper Frame Bars (2)
Barras del armazón de la camita (2)

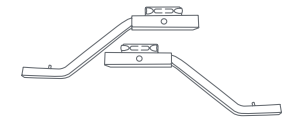

Napper Support Tubes (2)
Ganchos superiores de la camita (2)

- 22)** • Pull the napper fabric flaps up at the top and bottom of the napper (Fig. 22a).

- Levante las solapas de tela de la camita en la parte superior e inferior de la camita (Fig. 22a).

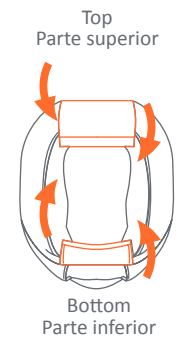

Fig. 22a

- Insert and slide the left napper frame bar into the left sleeve of the napper fabric (Fig. 22b). Make sure the bar is curved upwards (Fig. 22c). Repeat this step for the right side (Fig. 22d).

NOTE: The curve of the bar must be upward.

- Introduzca y deslice la barra del armazón izquierdo de la camita dentro de la funda izquierda de la tela de la camita (Fig. 22b). Asegúrese de que la barra esté curvada hacia arriba (Fig. 22c). Repita este paso en el lado derecho (Fig. 22d).

NOTA: La curva de la barra debe estar hacia arriba.

- 23)** • At the Bottom of the napper, insert the left and right frame bars into each of the right and left end of the napper support tube and slide inward until they lock in place (Fig. 23a).

NOTE: Make sure the frame bar supports are seated and locked.

- En la parte inferiores de la camita, inserte la barra de armazón izquierda y la derecha en cada uno de la derecha y de extremo izquierdo del tubo de soporte napper y deslícelas hacia dentro hasta que se traben (Fig. 23a).

NOTA: Asegúrese de que los soportes de la barra del armazón estén colocados y trabados.

- Pull the top napper fabric flap down and make sure the flap is secured (Fig. 23b).

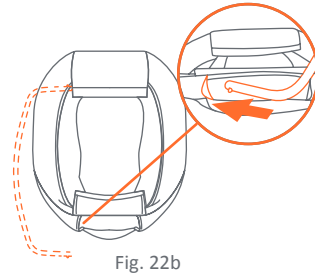

Fig. 22b

This side up
Este lado hacia arribat

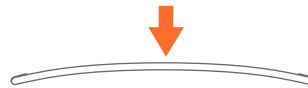

Fig. 22c

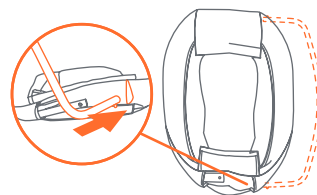

Fig. 22d

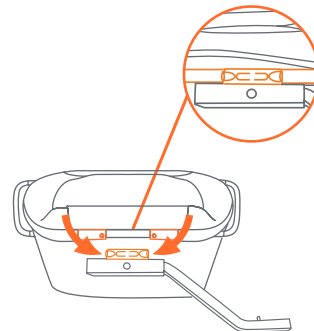

Fig. 23a

- Tire hacia abajo de las solapa de tela superiores de la camita y asegúrese de que estén sujetas (Fig. 23b).

- 24)** • At the Top of the napper, insert the left and right frame bar into each of the right and left end of the napper support tube and slide inward until they lock in place (Fig. 24a).

NOTE: Make sure the frame bar supports are seated and locked.

- Pull the top napper fabric flap down and make sure the flap is secured (Fig. 24b).

- En la parte superior de la camita, inserte la barra de armazón izquierda y la derecha en cada uno de la derecha y de extremo izquierdo del tubo de soporte napper y deslícelas hacia dentro hasta que se traben (Fig. 24a).

NOTA: Asegúrese de que los soportes de la barra del armazón estén colocados y trabados.

- Tire hacia abajo de las solapa de tela superiores de la camita y asegúrese de que estén sujetas (Fig. 24b).

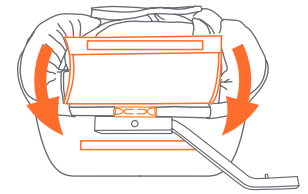

Fig. 23b

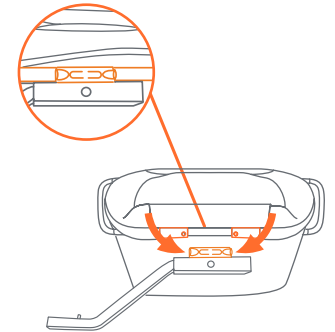

Fig. 24a

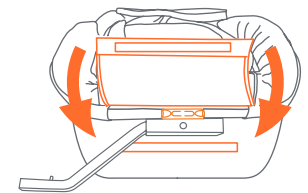

Fig. 24b

- 25)** • To attach the napper in the playard, slide the napper into the bassinet. Push the napper into the playard until it locks (Fig. 25).

NOTE: DO NOT use napper on playard without the bassinet (See To Assemble Bassinet section, page 21) and securing the clips to playard.

- Para sujetar la camita al corralito, deslice el camita en el corralito. Empuje el camita en el corral de juego hasta que se bloquee (Fig. 25).

NOTA: NO use la camita sobre el corralito sin la cuna (Consulte la sección Cómo montar el la cuna, página 21) y sujetar los ganchos al corralito.

- 26)** • To remove the napper from playard, push both pins on the napper support tubes to release from the playard. Pull both bars out simultaneously (Fig. 26).

- Para quitar la camita del corralito, presione el botón de liberación del tubo de soporte y tire de ambos tubos de soporte cabo (Fig. 26).

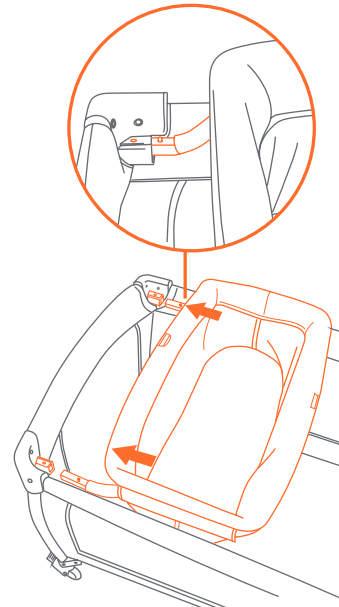

Fig. 25

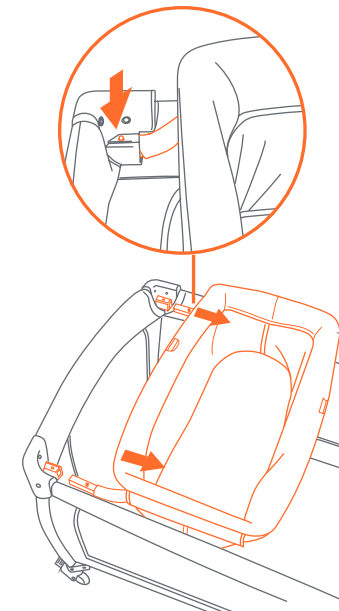

Fig. 26

ACCESSORIES

Warnings for Toy Accessories including Toy bar/Mobile Canopy with toys

⚠ WARNING:

- Possible entanglement injury.
- Keep out of baby's reach.
- Remove Toy bar/Mobile/Canopy with toys when baby begins to push up on hands and knees. Recommended use from birth to 5 months.
- Toys are not intended to be mouthed by the baby and should be positioned clearly out of reach of the baby's face and mouth.
- **ALWAYS** attach all provided fasteners (strings, straps, clamps, etc.) tightly to playard according to these instructions. Check frequently.
- Do not add additional strings or straps to attach to any other crib or playpen.
- The Toy bar/Mobile/Canopy with toys is intended for visual stimulation and not to be grasped by the child.

ACCESORIOS

Advertencias Accesorios de juguete, incluyendo Barra de juguetes /Móvil / Cubierta con juguetes:

⚠️ ADVERTENCIA:

- Es posible que se lastime al enredarse.
- Mantenga fuera del alcance del bebé.
- Retire la barra/móvil/toldo con juguetes cuando el bebé comienza a empujar hacia arriba con las manos y las rodillas. Se recomienda su uso desde que nacen hasta los 5 meses.
- Los juguetes no están destinados a que el bebé se los lleve a la boca y deben ser colocados claramente fuera del alcance de la cara y la boca del bebé.
- Coloque **SIEMPRE** todos los sujetadores proporcionados (cuerdas, correas, abrazaderas, etc.) atados fuertemente al corralito de acuerdo con estas instrucciones. Revisar con frecuencia.
- No añada cuerdas o correas adicionales para unir a cualquier otra cuna o corralito.
- La barra/móvil/toldo con juguetes está destinado a la estimulación visual y no a ser alcanzado por el niño.

TO ASSEMBLE CANOPY CÓMO MONTAR LA CUBIERTA

- 27) • Push down on the ends of the toy bar to secure it onto the top of the napper frame. Pull up to remove them from the napper (Fig. 27).

- Presione los extremos de la barra de juguetes para sujetarla a la parte superior del marco de la camita. Tire hacia arriba para quitarlos de la camita (Fig. 27).

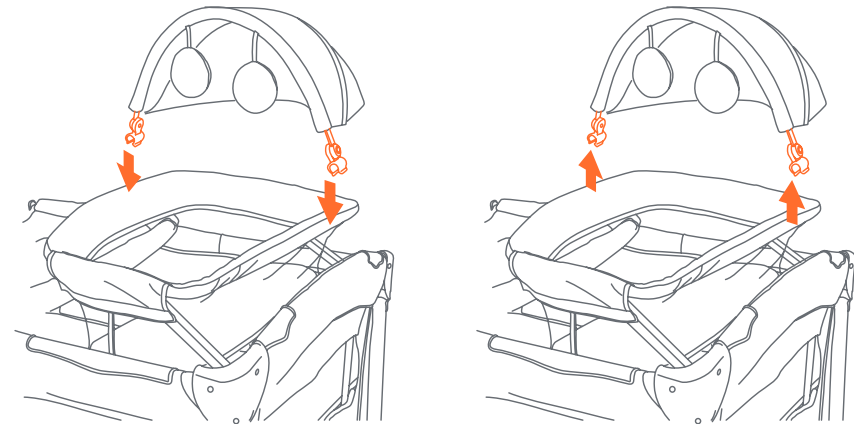
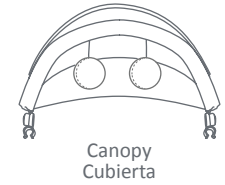

Fig. 27

MAINTENANCE AND CLEANING INSTRUCTIONS:

Use only household mild soap and warm water.

DO NOT USE BLEACH.

DO NOT MACHINE WASH.

INSTRUCCIONES DE LIMPIEZA Y MANTENIMIENTO:

Utilice sólo jabón suave y agua tibia.

NO USE BLANQUEADOR.

NO LAVE A MÁQUINA.



BABY TREND® CUSTOMER SERVICE

The Customer Service Department can be contacted at 1 (800) 328-7363 Monday through Friday between 8:00 a.m. and 4:30 p.m. (PST). Return Authorizations are required prior to returning product(s) to Baby Trend®.

BABY TREND® SERVICIO AL CLIENTE

El Departamento de Servicio al Cliente puede ser contactado a 1 (800) 328-7363 Lunes a viernes entre 8:00 a.m. y 4:30 p.m. (PST). Un numero de autorizacion es requerido antes de la devolución de los producto(s) a Baby Trend®.