

The logo for Airecoler, featuring a stylized white 'A' with a blue wave-like element on its left side, followed by the word 'Airecoler' in a white sans-serif font.

**Airecoler**

# **BENUTZER- HANDBUCH**

---

**GT-XP50 DE**

## **Sehr geehrte Kundin, sehr geehrter Kunde,**

herzlich willkommen in der Airecoler-Familie! Wir haben es uns zur Aufgabe gemacht, Ihnen leistungsstarke Lösungen zur Luftentfeuchtung zu bieten – unterstützt durch erstklassigen Kundenservice.

Egal, ob Sie mit übermäßiger Feuchtigkeit, muffigem Geruch oder einfach einem unangenehmen Raumklima zu kämpfen haben – unser Luftentfeuchter ist für Sie da. Dieses Benutzerhandbuch hilft Ihnen, alle Funktionen Ihres Airecoler-Luftentfeuchters zu verstehen und jederzeit auf unseren Support zuzugreifen.

### **Kundendienst nach dem Kauf:**

Unsere Verpflichtung endet nicht mit dem Kauf. Bei Fragen zu Rückgaben, beschädigten Lieferungen oder Ersatzgeräten steht Ihnen unser Kundenservice zur Verfügung. Schreiben Sie uns einfach unter [service@airecoler.com](mailto:service@airecoler.com) mit Ihrer Bestellnummer, und wir kümmern uns umgehend um Ihr Anliegen.

### **Mitgliedsvorteile:**

Registrieren Sie sich auf unserer offiziellen Website [www.airecoler.de](http://www.airecoler.de), um exklusive Vorteile wie bevorzugten Support, Sonderaktionen, Rabatte und nützliche Produkthinweise zu erhalten.

Falls Sie Anleitungen in anderen Sprachen benötigen, besuchen Sie bitte:

<https://airecoler.de/pages/user-manuals>.

Mit freundlichen Grüßen,  
Ihr Airecoler-Team

## **VOR DER ERSTEN INBETRIEBNAHME**

Lassen Sie den Luftentfeuchter bitte mindestens **24** Stunden außerhalb der Verpackung stehen, bevor Sie ihn an das Stromnetz anschließen.

Während des Transports kann das Gerät gekippt oder auf den Kopf gestellt worden sein. Die Wartezeit gewährleistet, dass sich das Kompressoröl korrekt setzen kann – andernfalls kann die Leistung und Lebensdauer des Geräts beeinträchtigt werden.

# INHALT

<b>WARNUNG ZUR VERWENDUNG VON R290-KÄLTEMITTEL</b> .....	<b>1</b>
<b>SICHERHEITSHINWEISE</b> .....	<b>9</b>
<b>TEILEIDENTIFIKATION</b> .....	<b>10</b>
<b>INSTALLATIONSANLEITUNG</b> .....	<b>11</b>
1. Fehlerhafte Installationen .....	11
2. Empfohlene Installationen .....	11
3. Positionieren Sie den Luftentfeuchter .....	12
4. Ablaufschlauch anschließen .....	12
4.1 Entwässerung über die interne Pumpe .....	12
4.2 Entwässerung über Schwerkraft .....	12
<b>BEDIENUNGSANLEITUNG</b> .....	<b>13</b>
1. Netzkabel einstecken .....	13
2. Anweisungen zum Bedienfeld .....	13
3. Einstellung der gewünschten Luftfeuchtigkeit .....	14
4. Einstellung des Ein-/Ausschalt-Timers .....	15
5. Luftentfeuchter ausschalten .....	15
<b>SMART-FUNKTIONEN</b> .....	<b>15</b>
1. Kompressor-Startverzögerung .....	15
2. Automatische Abtauung .....	15
3. Automatischer Neustart .....	15
4. Temperaturschutz .....	16
<b>WARTUNG &amp; REINIGUNG</b> .....	<b>16</b>
1. Reinigung des Geräts .....	16
2. Luftfilter reinigen .....	16
3. Luftentfeuchter einlagern .....	17
<b>FEHLERBEHEBUNG</b> .....	<b>17</b>
1. Fehlercodes .....	17
2. Häufige Probleme .....	18
<b>GARANTIE</b> .....	<b>19</b>

# WARNUNG ZUR VERWENDUNG VON R290-KÄLTEMITTEL

## Transportation, marking and storage for units that employ flammable refrigerants

### 1. Transport of equipment containing flammable refrigerants

Attention is drawn to the fact that additional transportation regulations may exist with respect to equipment containing flammable gas. The maximum number of pieces of equipment or the configuration of the equipment, permitted to be transported together will be determined by the applicable transport regulations.

Compliance with the transport regulations.

### 2. Marking of equipment using signs

Signs for similar appliances used in a work area generally are addressed by local regulations and give the minimum requirements for the provision of safety and/or health signs for a work location.

All required signs are to be maintained and employers should ensure that employees receive suitable and sufficient instruction and training on the meaning of appropriate safety signs and the actions that need to be taken in connection with these signs.

The effectiveness of signs should not be diminished by too many signs being placed together. Any pictograms used should be as simple as possible and contain only essential details.

Compliance with local regulations.

### 3. Disposal of equipment using flammable refrigerants

See National Regulations.

Compliance with national regulations.

### 4. Storage of equipment/appliances

The storage of equipment should be in accordance with the manufacturer's instructions.

### 5. Storage of packed (unsold) equipment

Storage package protection should be constructed such that mechanical damage to the equipment inside the package will not cause a leak of the refrigerant charge.

The maximum number of pieces of equipment permitted to be stored together will be determined by local regulations.

## Service operations

### 1. General

For appliances using flammable refrigerants, an installation, service and operation manual, in the form of either separate or combined manuals, shall be provided and shall include the following information.

## 2. Symbols

### WARNING

Do not use means to accelerate the defrosting process or to clean, other than those recommended by the manufacturer.

The appliance shall be stored in a room without continuously operating ignition sources (for example: open flames, an operating gas appliance or an operating electric heater.)

Do not pierce or burn.

Be aware that refrigerants may not contain an odour.

Appliance shall be installed, operated and stored in a room with a floor area larger than 15m<sup>2</sup>.



"Caution risk of fire"  
Appliance filled with flammable gas as R290.



Before use the appliance ,  
read the owner's manual first.



Before install the appliance ,  
read the installation manual first.



Before repair the appliance ,  
read the service manual first.

## 3. Information in manual

1) The following information shall be specified in the manual where the information is needed for the function of the manual and as applicable to the appliance:

- that compliance with national gas regulations shall be observed.
- The maximum refrigerant charge is GT-XP50 DE for 0.18 kg.
- The minimum usable area of the appliance GT-XP50 DE is 15 m<sup>2</sup>.
- a warning to keep ventilation openings clear of obstruction;
- a notice that servicing shall be performed only as recommended by the manufacturer.

2) The manual shall include a statement advising that an unventilated area where the appliance using flammable refrigerants is installed shall be so constructed that should any refrigerant leak ,it will not stagnate so as to create a fire or explosion hazard. This shall include:

- a warning that the appliance shall be stored in a well-ventilated area where the room size corresponds to the room area as specified for operation;
- a warning that the appliance shall be stored in a room without continuously operating open flames (for example an operating gas appliance) and ignition sources (for example an Operating electric heater).

The appliance shall be stored so as to prevent mechanical damage from occurring.

3) The manual shall contain specific information about the credentials of qualified service personnel as follows.

- Any person who is involved with working on or breaking into a refrigerant circuit should hold a current valid certificate from an industry-accredited assessment authority, which authorises their competence to handle refrigerants safely in accordance with an industry

recognised assessment specification.

--Servicing shall be performed only as recommended by the manufacturer. Maintenance and repair requiring the assistance of other skilled personnel shall be carried out under the supervision of the person competent in the use of flammable refrigerants.

#### **4. Information on servicing**

The manual shall contain specific information for service personnel who shall be instructed to undertake the following when servicing an appliance that employs a flammable refrigerant.

##### 1) Checks to the area

Prior to beginning work on systems containing flammable refrigerants, safety checks are necessary to ensure that the risk of ignition is minimised. For repair to the refrigerating system, the following precautions shall be complied with prior to conducting work on the system.

##### 2) Work procedure

Work shall be undertaken under a controlled procedure so as to minimise the risk of a flammable gas or vapour being present while the work is being performed.

##### 3) General work area

All maintenance staff and others working in the local area shall be instructed on the nature of work being carried out. Work in confined spaces shall be avoided. The area around the workspace shall be sectioned off. Ensure that the conditions within the area have been made safe by control of flammable material.

##### 4) Checking for presence of refrigerant

The area shall be checked with an appropriate refrigerant detector prior to and during work, to ensure the technician is aware of potentially flammable atmospheres. Ensure that the leak detection equipment being used is suitable for use with flammable refrigerants, i.e. non-sparking, adequately sealed or intrinsically safe.

##### 5) Presence of fire extinguisher

If any hot work is to be conducted on the refrigeration equipment or any associated parts, appropriate fire extinguishing equipment shall be available to hand. Have a dry powder or CO<sub>2</sub> fire extinguisher adjacent to the charging area.

##### 6) No ignition sources

No person carrying out work in relation to a refrigeration system which involves exposing any pipe work that contains or has contained flammable refrigerant shall use any sources of ignition in such a manner that it may lead to the risk of fire or explosion. All possible ignition sources, including cigarette smoking, should be kept sufficiently far away from the site of installation, repairing, removing and disposal, during which flammable refrigerant can possibly be released to the surrounding space. Prior to work taking place, the area around the equipment is to be surveyed to make sure that there are no flammable hazards or ignition risks. "No Smoking" signs shall be displayed.

##### 7) Ventilated area

Ensure that the area is in the open or that it is adequately ventilated before breaking into the system or conducting any hot work. A degree of ventilation shall continue during the period

that the work is carried out. The ventilation should safely disperse any released refrigerant and preferably expel it externally into the atmosphere.

#### 8) Checks to the refrigeration equipment

Where electrical components are being changed, they shall be fit for the purpose and to the correct specification. At all times the manufacturer's maintenance and service guidelines shall be followed. If in doubt consult the manufacturer's technical department for assistance.

The following checks shall be applied to installations using flammable refrigerants:

- The charge size is in accordance with the room size within which the refrigerant containing parts are installed;
- The ventilation machinery and outlets are operating adequately and are not obstructed;
- If an indirect refrigerating circuit is being used, the secondary circuit shall be checked for the presence of refrigerant;
- Marking to the equipment continues to be visible and legible. Markings and signs that are illegible shall be corrected;
- Refrigeration pipe or components are installed in a position where they are unlikely to be exposed to any substance which may corrode refrigerant containing components, unless the components are constructed of materials which are inherently resistant to being corroded or are suitably protected against being so corroded.

#### 9) Checks to electrical devices

Repair and maintenance to electrical components shall include initial safety checks and Component inspection procedures. If a fault exists that could compromise safety, then no electrical supply shall be connected to the circuit until it is satisfactorily dealt with. If the fault cannot be corrected immediately but it is necessary to continue operation, an adequate temporary solution shall be used. This shall be reported to the owner of the equipment so all parties are advised. Initial safety checks shall include:

- That capacitors are discharged: this shall be done in a safe manner to avoid possibility of sparking;
- That there no live electrical components and wiring are exposed while charging, recovering or purging the system;
- That there is continuity of earth bonding.

### **5. Repairs to sealed components**

1) During repairs to sealed components, all electrical supplies shall be disconnected from the equipment being worked upon prior to any removal of sealed covers, etc. If it is absolutely necessary to have an electrical supply to equipment during servicing, then a permanently operating form of leak detection shall be located at the most critical point to warn of a potentially hazardous situation.

2) Particular attention shall be paid to the following to ensure that by working on electrical components, the casing is not altered in such a way that the level of protection is affected. This shall include damage to cables, excessive number of connections, terminals not made to original specification, damage to seals, incorrect fitting of glands, etc.

Ensure that apparatus is mounted securely. Ensure that seals or sealing materials have not degraded such that they no longer serve the purpose of preventing the ingress of flammable atmospheres. Replacement parts shall be in accordance with the manufacturer's specifications. NOTE: The use of silicon sealant may inhibit the effectiveness of some types of leak detection equipment. Intrinsically safe components do not have to be isolated prior to working on them.

## **6. Repair to intrinsically safe components**

Do not apply any permanent inductive or capacitance loads to the circuit without ensuring that this will not exceed the permissible voltage and current permitted for the equipment in use.

Intrinsically safe components are the only types that can be worked on while live in the presence of a flammable atmosphere. The test apparatus shall be at the correct rating. Replace components only with parts specified by the manufacturer. Other parts may result in the ignition of refrigerant in the atmosphere from a leak.

## **7. Cabling**

Check that cabling will not be subject to wear, corrosion, excessive pressure, vibration, sharp edges or any other adverse environmental effects. The check shall also take into account the effects of aging or continual vibration from sources such as compressors or fans.

## **8. Detection of flammable refrigerants**

Under no circumstances shall potential sources of ignition be used in the searching for or detection of refrigerant leaks. A halide torch (or any other detector using a naked flame) shall not be used.

## **9. Leak detection methods**

The following leak detection methods are deemed acceptable for systems containing flammable refrigerants.

Electronic leak detectors shall be used to detect flammable refrigerants, but the sensitivity may not be adequate, or may need re-calibration. (Detection equipment shall be calibrated in a refrigerant-free area.) Ensure that the detector is not a potential source of ignition and is suitable for the refrigerant used. Leak detection equipment shall be set at a percentage of the LFL of the refrigerant and shall be calibrated to the refrigerant employed and the appropriate percentage of gas (25 % maximum) is confirmed.

Leak detection fluids are suitable for use with most refrigerants but the use of detergents containing chlorine shall be avoided as the chlorine may react with the refrigerant and corrode the copper pipe-work.

If a leak is suspected, all naked flames shall be removed extinguished.

If a leakage of refrigerant is found which requires brazing, all of the refrigerant shall be recovered from the system, or isolated (by means of shut off valves) in a part of the system remote from the leak. Oxygen free nitrogen (OFN) shall then be purged through the system both before and during the brazing process.

#### **10. Removal and evacuation**

When breaking into the refrigerant circuit to make repairs – or for any other purpose – conventional procedures shall be used. However, it is important that best practice is followed since flammability is a consideration. The following procedure shall be adhered to:

- Remove refrigerant;
- Purge the circuit with inert gas;
- Evacuate;
- Purge again with inert gas;
- Open the circuit by cutting or brazing.

The refrigerant charge shall be recovered into the correct recovery cylinders. The system shall be “flushed” with OFN to render the unit safe. This process may need to be repeated several times. Compressed air or oxygen shall not be used for this task.

Flushing shall be achieved by breaking the vacuum in the system with OFN and continuing to fill until the working pressure is achieved, then venting to atmosphere, and finally pulling down to a vacuum. This process shall be repeated until no refrigerant is within the system. When the final OFN charge is used, the system shall be vented down to atmospheric pressure to enable work to take place. This operation is absolutely vital if brazing operations on the pipe-work are to take place.

Ensure that the outlet for the vacuum pump is not close to any ignition sources and there is ventilation available.

#### **11. Charging procedures**

In addition to conventional charging procedures, the following requirements shall be followed.

--Ensure that contamination of different refrigerants does not occur when using charging equipment. Hoses or lines shall be as short as possible to minimise the amount of refrigerant contained in them.

--Cylinders shall be kept upright.

--Ensure that the refrigeration system is earthed prior to charging the system with refrigerant.

--Label the system when charging is complete (if not already).

--Extreme care shall be taken not to overfill the refrigeration system.

Prior to recharging the system it shall be pressure tested with OFN. The system shall be leak tested on completion of charging but prior to commissioning. A follow up leak test shall be carried out prior to leaving the site.

## 12. Decommissioning

Before carrying out this procedure, it is essential that the technician is completely familiar with the equipment and all its detail. It is recommended good practice that all refrigerants are recovered safely. Prior to the task being carried out, an oil and refrigerant sample shall be taken in case analysis is required prior to re-use of reclaimed refrigerant. It is essential that electrical power is available before the task is commenced.

a) Become familiar with the equipment and its operation.

b) Isolate system electrically.

c) Before attempting the procedure ensure that:

- Mechanical handling equipment is available, if required, for handling refrigerant cylinders;
- All personal protective equipment is available and being used correctly;
- The recovery process is supervised at all times by a competent person;
- Recovery equipment and cylinders conform to the appropriate standards.

d) Pump down refrigerant system, if possible.

e) If a vacuum is not possible, make a manifold so that refrigerant can be removed from various parts of the system.

f) Make sure that cylinder is situated on the scales before recovery takes place.

g) Start the recovery machine and operate in accordance with manufacturer's instructions.

h) Do not overfill cylinders. (No more than 80 % volume liquid charge).

i) Do not exceed the maximum working pressure of the cylinder, even temporarily.

j) When the cylinders have been filled correctly and the process completed, make sure that the cylinders and the equipment are removed from site promptly and all isolation valves on the equipment are closed off.

k) Recovered refrigerant shall not be charged into another refrigeration system unless it has been cleaned and checked.

## 13. Labelling

Equipment shall be labelled stating that it has been de-commissioned and emptied of refrigerant. The label shall be dated and signed. Ensure that there are labels on the equipment stating the equipment contains flammable refrigerant.

## 14. Recovery

When removing refrigerant from a system, either for servicing or decommissioning, it is recommended good practice that all refrigerants are removed safely.

When transferring refrigerant into cylinders, ensure that only appropriate refrigerant recovery cylinders are employed. Ensure that the correct number of cylinders for holding the total system charge is available. All cylinders to be used are designated for the recovered refrigerant and labelled for that refrigerant (i.e. special cylinders for the recovery of refrigerant).

Cylinders shall be complete with pressure relief valve and associated shut-off valves in good working order. Empty recovery cylinders are evacuated and, if possible, cooled before recovery occurs.

The recovery equipment shall be in good working order with a set of instructions concerning the equipment that is at hand and shall be suitable for the recovery of flammable refrigerants. In addition, a set of calibrated weighing scales shall be available and in good working order. Hoses shall be complete with leak-free disconnect couplings and in good condition. Before using the recovery machine, check that it is in satisfactory working order, has been properly maintained and that any associated electrical components are sealed to prevent ignition in the event of a refrigerant release. Consult manufacturer if in doubt.

The recovered refrigerant shall be returned to the refrigerant supplier in the correct recovery cylinder, and the relevant Waste Transfer Note arranged. Do not mix refrigerants in recovery units and especially not in cylinders.

If compressors or compressor oils are to be removed, ensure that they have been evacuated to an acceptable level to make certain that flammable refrigerant does not remain within the lubricant. The evacuation process shall be carried out prior to returning the compressor to the suppliers. Only electric heating to the compressor body shall be employed to accelerate this process. When oil is drained from a system, it shall be carried out safely.

## **Notes**

- This appliance can be used by children aged from 8 years and above and persons with reduced physical, sensory or mental capabilities or lack of experience and knowledge if they have been given supervision or instruction concerning use of the appliance in a safe way and understand the hazards involved.
- Children shall not play with the appliance. Cleaning and user maintenance shall not be made by children without supervision.
- If the supply cord is damaged, it must be replaced by the manufacturer, its service agent or similarly qualified persons in order to avoid a hazard.
- That the appliance shall be installed in accordance with national wiring regulations.
- The applicable operating temperature range for this unit is 5°C -35°C, RH10%-90%.

# SICHERHEITSHINWEISE

- Stellen Sie den Luftentfeuchter auf eine ebene Fläche, um Vibrationen und Geräusche zu minimieren.
- Prüfen Sie vor dem Gebrauch das Netzkabel auf Beschädigungen. Verwenden Sie das Gerät nicht, wenn Stecker oder Kabel beschädigt sind.
- Verwenden Sie ausschließlich eine ordnungsgemäß geerdete 230 V~50 Hz Steckdose mit mindestens 5 A Absicherung. Verwenden Sie keine Verlängerungskabel und ändern Sie die Länge des Netzkabels nicht.
- etreiben Sie das Gerät nicht in stehendem Wasser und achten Sie darauf, dass Motor und Kabel trocken bleiben.
- Tauchen Sie das Gerät niemals in Wasser oder andere Flüssigkeiten.
- Halten Sie das Gerät von Hitzequellen, brennbaren Stoffen oder gefährlichen Substanzen fern.
- Ziehen Sie vor dem Reinigen oder Lagern stets den Netzstecker und schalten Sie das Gerät aus.
- Ziehen Sie den Stecker nur am Steckergehäuse, nicht am Kabel.
- Stecken Sie niemals Finger oder Gegenstände in Luft-Einlass oder -Auslass.
- Setzen Sie sich nicht auf das Gerät, stellen Sie nichts Schweres darauf.
- Trennen Sie die Stromversorgung, wenn ungewöhnliche Geräusche, Gerüche oder Rauch auftreten.
- Schalten Sie das Gerät nicht ein oder aus, indem Sie den Stecker ziehen. Verwenden Sie ausschließlich das Bedienfeld.
- Der Luftentfeuchter darf nur von Erwachsenen bedient werden, die die Anleitung gelesen und verstanden haben.
- Das Gerät ist nicht geeignet für Personen (einschließlich Kinder) mit eingeschränkten physischen, sensorischen oder geistigen Fähigkeiten, es sei denn, sie werden beaufsichtigt oder angeleitet.
- Kinder müssen beaufsichtigt werden, um sicherzustellen, dass sie nicht mit dem Gerät spielen.
- Kippen Sie das Gerät während des Betriebs nicht, um ein Überlaufen des Wassers zu vermeiden.

## TEILEIDENTIFIKATION

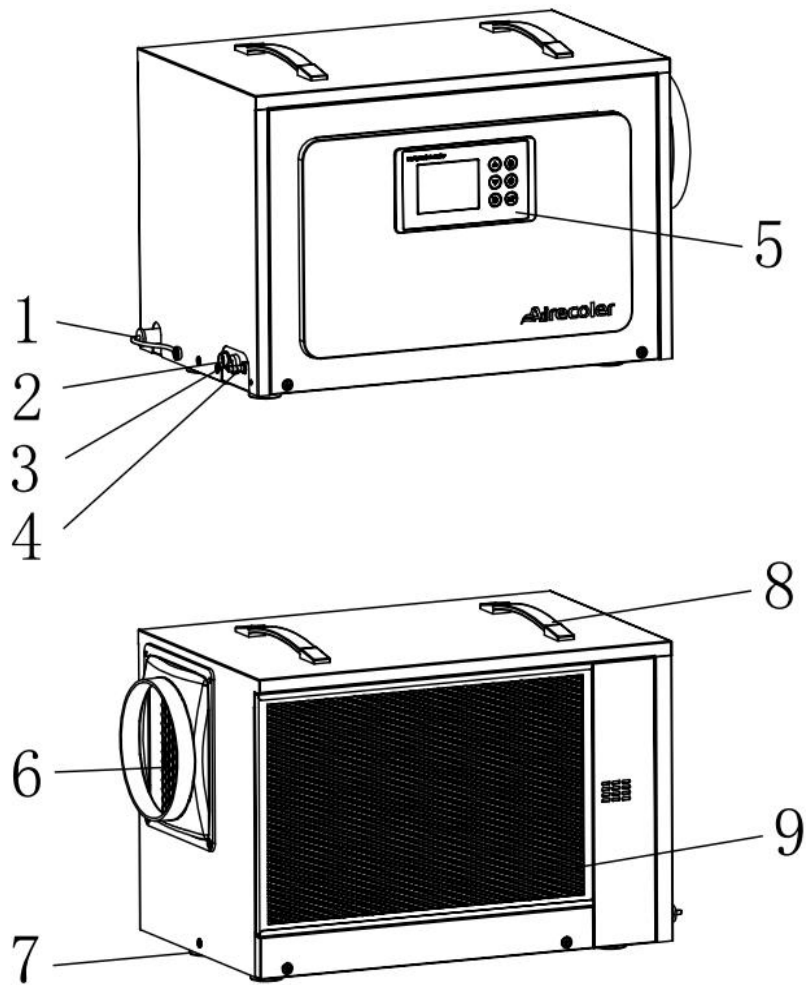

- |   |                |
|---|----------------|
| 1. Ablauföffnung für Schwerkraft-Entwässerung | 6. Luftauslass |
| 2. Anschluss für Fernbedienung                | 7. Standfüße   |
| 3. Netzkabel                                  | 8. Tragegriff  |
| 4. Pumpenablauf                               | 9. Filter      |
| 5. Bedienfeld                                 |                |

**HINWEIS:** Luft-Einlass und -Auslass dürfen nicht blockiert werden.

# INSTALLATIONSANLEITUNG

## 1. Fehlerhafte Installationen

In den beiden nachfolgenden Situationen wird die vom Gerät abgegebene warme, trockene Luft direkt wieder angesaugt. Dies kann zu ungenauen oder schwankenden Feuchtigkeitswerten führen und dazu, dass der Luftentfeuchter zu häufig ein- und ausschaltet oder nicht korrekt funktioniert.

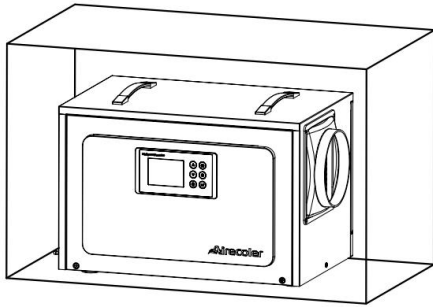

① **Kleine Rauminstallation:** Der Entfeuchter wird in einem Raum mit weniger als 40 m<sup>3</sup> aufgestellt.

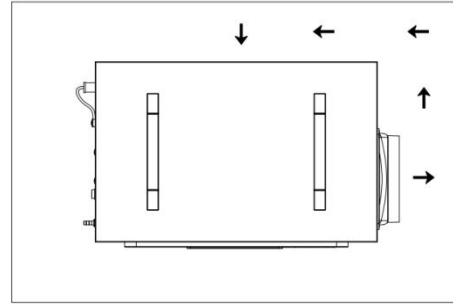

② **Behinderter Luftstrom:** Luftauslass und -einlass befinden sich zu nah an Wänden oder anderen Hindernissen.

**Hinweis:** Wenn der Luftentfeuchter in einem kleinen Raum installiert werden muss, stellen Sie die Ziel-Luftfeuchtigkeit auf 10 % ein. Dadurch läuft das Gerät dauerhaft und ist unabhängig vom gemessenen Feuchtigkeitswert effektiv.

## 2. Empfohlene Installationen

Die folgenden Installationsarten helfen, dass die ausgeblasene Luft nicht zurück angesaugt wird, wodurch eine zuverlässige Entfeuchtung sichergestellt wird.

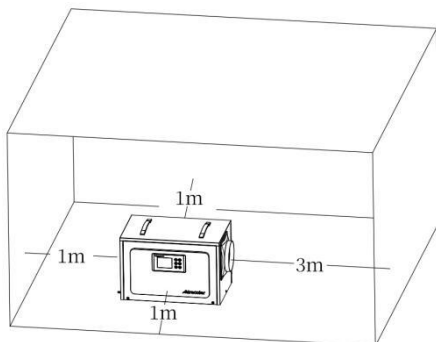

① **Ausreichender Abstand:** Luftauslass mindestens 1 m Abstand zu Hindernissen. Lufteinlass mindestens 3 m Abstand zu Hindernissen.

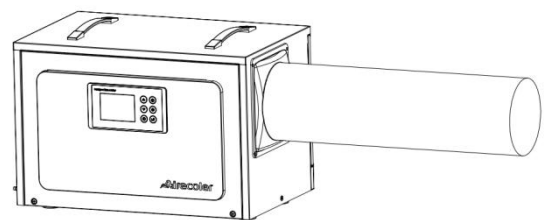

② **Rohranschluss:** Befestigen Sie ein Luftauslass-Rohr, um die abgegebene Luft vom Lufteinlass wegzuleiten.

### 3. Positionieren Sie den Luftentfeuchter

- Stellen Sie das Gerät waagrecht auf, um Vibrationen und Lärm zu minimieren.
- Für optimale Leistung nutzen Sie den Entfeuchter in einem geschlossenen Raum mit geschlossenen Türen und Fenstern.
- Halten Sie den Bereich um den Lufteinlass und -auslass frei, damit Luft ungehindert zirkulieren kann.

### 4. Ablaufschlauch anschließen

Bevor Sie das Gerät einschalten, stellen Sie sicher, dass der Ablaufschlauch sicher am richtigen Ablaufanschluss befestigt ist. Der Luftentfeuchter bietet zwei Entwässerungsoptionen: interne Pumpe oder Schwerkraft. Wählen Sie die Methode, die am besten zu Ihren Bedürfnissen passt.

#### 4.1 Entwässerung über die interne Pumpe

Verwenden Sie die interne Pumpe, um Wasser über längere Strecken oder nach oben abzuleiten. Gehen Sie wie folgt vor:

- ① Verschließen Sie den Schwerkraft-Ablauf mit dem mitgelieferten Stopfen.
- ② Rollen Sie den 5 m langen Schlauch ab und verbinden Sie ihn mit dem Pumpenablauf.
- ③ Führen Sie den Schlauch zu einem Waschbecken, Abfluss, Eimer oder nach draußen – überallhin, wo das Wasser sicher abfließen kann. Achten Sie darauf, dass der Schlauch nicht geknickt ist oder anderweitig blockiert wird.

#### **HINWEIS:**

- Dieser Luftentfeuchter verfügt über eine integrierte Pumpe, die sich automatisch einschaltet, sobald der Wasserstand im Inneren einen bestimmten Pegel erreicht.
- Mit der Taste „Purge“ können Sie die Pumpe bei Bedarf manuell aktivieren.
- Wenn Sie einen Eimer oder Behälter zur Wasseraufnahme verwenden, kontrollieren Sie diesen regelmäßig, um ein Überlaufen zu vermeiden.
- Die Pumpe kann Wasser vertikal bis zu 5 Meter hoch fördern. Wird diese Höhe überschritten, kann es zu Rückstau und Leckagen kommen.
- Verwenden Sie keinen zu langen Schlauch, da dies zu unvollständiger Entleerung und Schimmelbildung führen kann.
- Wenn Sie einen Eimer oder Behälter verwenden, kontrollieren Sie diesen regelmäßig, um ein Überlaufen zu verhindern.
- Entfernen Sie beim Ausschalten des Luftentfeuchters den Schlauch aus dem Wasserbehälter, um Rückfluss und Undichtigkeiten zu vermeiden.
- Bevor Sie das Gerät bewegen, entfernen Sie bitte den Stopfen aus dem Schwerkraft-Ablauf, um das Kondenswasser vollständig aus dem internen Wassertank abzulassen und ein Auslaufen zu verhindern.

#### 4.2 Entwässerung über Schwerkraft

Wenn sich der Ablaufpunkt nahe und unterhalb des Ablaufanschlusses befindet und die Strecke kurz ist, ohne dass ein Höhenunterschied überwunden werden muss, können Sie zur

Energieeinsparung die Schwerkraftentwässerung nutzen. Bei Verwendung der Schwerkraftentwässerung:

- Befestigen Sie den Ablaufschlauch am Schwerkraft-Ablaufanschluss.
- Führen Sie den Schlauch zu einer geeigneten Abflussmöglichkeit. Achten Sie darauf, dass diese unterhalb des Ablaufs des Luftentfeuchters liegt und der Schlauch nicht geknickt oder blockiert ist.

## BEDIENUNGSANLEITUNG

### 1. Netzkabel einstecken

#### WICHTIG

Bitte lassen Sie den Luftentfeuchter vor der ersten Inbetriebnahme **24** Stunden außerhalb der Verpackung stehen.







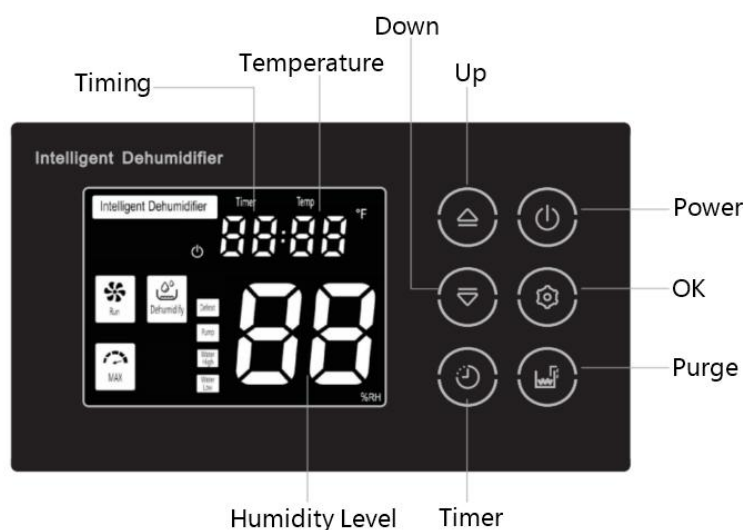

Der Luftentfeuchter muss an eine ordnungsgemäß geerdete 230-Volt-Steckdose mit einer Absicherung von mindestens 5 Ampere angeschlossen werden. Rollen Sie das Netzkabel vollständig ab und stecken Sie es fest in eine geeignete Steckdose.

**HINWEIS:** Sobald der Luftentfeuchter eingesteckt ist, leuchtet das  -Symbol auf dem Display des Bedienfelds auf.

### 2. Anweisungen zum Bedienfeld



Symbole	Bedeutung
	Leuchtet, wenn der Luftentfeuchter eingesteckt, aber nicht eingeschaltet ist.

	Leuchtet, wenn der Luftentfeuchter eingeschaltet ist; erlischt beim Ausschalten.
	Leuchtet, wenn der Kompressor läuft. Blinkt während der 3-minütigen Startverzögerung.
	Leuchtet, wenn der Lüfter läuft.
	Blinkt während des Abtauvorgangs.
	Leuchtet, wenn die Ziel-Luftfeuchtigkeit auf 10% eingestellt ist (Dauerbetrieb).
	Leuchtet bei normaler Pumpenfunktion. Blinkt bei aktiver Wasserförderung.
	Leuchtet während der automatischen Wasserentleerung.
	Leuchtet, wenn der Wasserstand niedrig ist und die Pumpenaktivierungsschwelle noch nicht erreicht wurde.
<b>Taste</b>	<b>Funktion</b>
<b>Power</b>	Gerät ein-/ausschalten.
<b>Up</b>	Luftfeuchtigkeit/Timer erhöhen.
<b>Down</b>	Luftfeuchtigkeit/Timer verringern.
<b>OK</b>	Einstellungen speichern.
<b>Timer</b>	Automatische Ein-/Ausschaltzeiten programmieren (1-24h).
<b>Purge</b>	Erzwingt Wasserabfluss vor Transport.

### 3. Einstellung der gewünschten Luftfeuchtigkeit

(1) Überprüfen Sie die Luftfeuchtigkeitsanzeige auf dem Display, die den aktuellen Raumfeuchtwert anzeigt.

(2) Stellen Sie die gewünschte Ziel-Luftfeuchtigkeit mit den Auf-/Ab-Tasten in 1%-Schritten zwischen 10% und 90% ein.

(3) Nach der Einstellung schaltet sich der Luftentfeuchter automatisch ein/aus, um die Luftfeuchtigkeit innerhalb von  $\pm 3\%$  des Sollwerts zu halten:

- Das Gerät arbeitet, bis die Luftfeuchtigkeit 3% unter dem Sollwert liegt, und schaltet dann in den Standby-Modus – Kompressor und Lüfter stoppen, während die Anzeige zu blinken beginnt.
- Bei Überschreitung des Sollwerts um 3% startet der Luftentfeuchter automatisch neu und arbeitet erneut, bis der Wert 3% unter der eingestellten Luftfeuchtigkeit liegt.

**Hinweis 1:** Die Ziel-Luftfeuchtigkeit muss mindestens 3% unter der aktuellen Raumfeuchte liegen. Andernfalls bleibt das Gerät im Standby (blinkende Anzeige), bis die Raumfeuchte 3%

über dem Zielwert liegt.

**Hinweis 2:** Für Dauerbetrieb die Ziel-Luftfeuchtigkeit auf 10% einstellen, um den Kontinuierlichen Betriebsmodus zu aktivieren.

## **4. Einstellung des Ein-/Ausschalt-Timers**

Der Timer ermöglicht das automatische Ein- oder Ausschalten des Luftentfeuchters mit Verzögerung (1–24 Stunden). Diese Funktion läuft einmalig ab und wiederholt sich nicht automatisch.

### **Timer-Einstellung:**

- (1) Timer-Taste drücken, um den Timer-Modus zu aktivieren. Die Temperaturanzeige wechselt zu "00h".
- (2) Mit den Auf-/Ab-Tasten die gewünschte Verzögerungszeit (1–24 Stunden) einstellen.
- (3) Bestätigen Sie die Auswahl mit der OK-Taste.
- (4) Die Anzeige kehrt zur Temperaturanzeige zurück. Zum Anzeigen der verbleibenden Zeit erneut die Timer-Taste drücken.
- (5) Timer abbrechen, timer auf "00h" stellen oder, manuell ein-/ausschalten.

## **5. Luftentfeuchter ausschalte**

Drücken Sie die Power-Taste, um das Gerät auszuschalten. Der Lüfter läuft nach dem Ausschalten noch 5 Sekunden weiter, um den Kompressor zu schützen.

# **SMART-FUNKTIONEN**

## **1. Kompressor-Startverzögerung**

Zum Schutz der internen Komponenten verfügt der Kompressor über eine 3-minütige Verzögerung nach jedem Arbeitszyklus oder Stromausfall. Bei sofortigem Neustart beginnt der Kompressorbetrieb erst nach Ablauf dieser Verzögerungszeit. Während dieser Phase blinkt das Entfeuchtungssymbol auf der Anzeige.

## **2. Automatische Abtauung**

Bei Temperaturen unter 15°C kann sich Frost auf den Kühlrippen bilden. In diesem Fall unterbricht das Gerät automatisch den Kompressorbetrieb und betreibt nur den Lüfter zum Abtauen. Während dieses Vorgangs leuchtet das Abtau-Symbol. Nach vollständigem Abtauen wird der Normalbetrieb automatisch wiederaufgenommen.

## **3. Automatischer Neustart**

Bei einem Stromausfall während des Betriebs startet der Luftentfeuchter nach Wiederherstellung der Stromversorgung automatisch mit den zuvor eingestellten Parametern (außer Timerfunktion) neu.

## 4. Temperaturschutz

Das Gerät schaltet den Kompressor ab und zeigt folgenden Schutzcode bei Extremtemperaturen an:

“-H”:  
Raumtemperatur über 38°C – Hochtemperaturschutz.

“-L”:  
Raumtemperatur unter 5°C – Niedrigtemperaturschutz.

*Hinweis:* Falls diese Codes unter Normalbedingungen auftreten, wenden Sie sich bitte an unseren Kundendienst unter [service@airecoler.com](mailto:service@airecoler.com)

# WARTUNG & REINIGUNG

**WARNUNG:** Schalten Sie den Luftentfeuchter immer aus und ziehen Sie den Stecker, bevor Sie Wartungsarbeiten durchführen.

## 1. Reinigung des Geräts

- Wischen Sie das Gehäuse des Luftentfeuchters mit einem weichen, feuchten Tuch ab.
- Tauchen Sie das Gerät nicht in Wasser ein und besprühen Sie das Bedienfeld nicht direkt mit Wasser.
- Verwenden Sie keine aggressiven Chemikalien (wie Benzol, Alkohol oder Benzin), da diese die Oberfläche beschädigen können.

## 2. Luftfilter reinigen

Ein verstopfter Filter kann die Leistung beeinträchtigen. Reinigen Sie den Luftfilter alle 2 Wochen – oder häufiger in staubiger Umgebung oder bei vielen Tierhaaren. Der Luftfilter befindet sich auf der Rückseite des Luftentfeuchters.

**Befolgen Sie die folgenden Schritte, um den Filter zu entnehmen:**

- Ziehen Sie den Filter nach links heraus.
- Verwenden Sie einen Staubsauger mit weichem Bürstenaufsatz, um grobe Verschmutzungen oder Staub zu entfernen.
- Waschen Sie den Filter in lauwarmem Seifenwasser (unter 40 °C) oder mit einem neutralen Reinigungsmittel.
- Spülen Sie den Filter mit klarem Wasser ab und lassen Sie ihn gründlich trocknen.
- Setzen Sie den Filter wieder ein.

**HINWEIS:** Betreiben Sie den Luftentfeuchter nicht ohne Filter, da sich sonst Schmutz und

Flusen im Gerät ansammeln und die Leistung beeinträchtigen können.

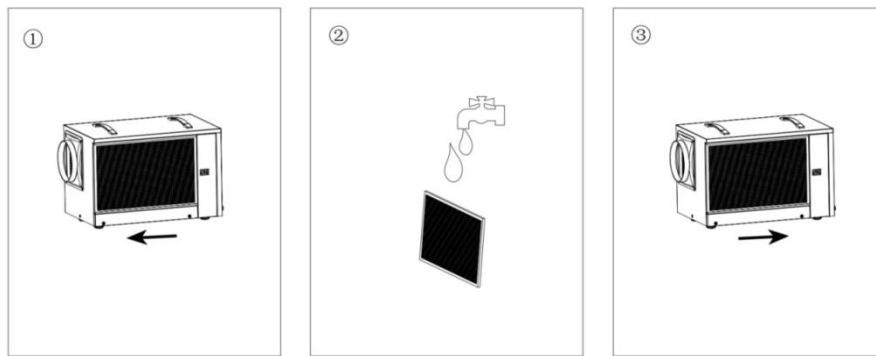

### 3. Luftentfeuchter einlagern

- Warten Sie 1 Tag nach dem Ausschalten des Luftentfeuchters, damit das Wasser vollständig ablaufen kann.
- Entfernen Sie den Schwerkraft-Ablasstopfen, um das Wasser aus dem internen Wassertank vollständig abzulassen.
- Reinigen Sie den Luftentfeuchter und den Luftfilter gründlich und stellen Sie sicher, dass alles sauber und trocken ist.
- Wickeln Sie das Netzkabel und den Schlauch ordentlich zusammen und befestigen Sie sie zur sicheren Aufbewahrung.
- Decken Sie den Luftentfeuchter mit einem Kunststoffbeutel ab, um ihn vor Staub und Schmutz zu schützen.
- Lagern Sie den Luftentfeuchter aufrecht stehend an einem trockenen, gut belüfteten Ort.

## FEHLERBEHEBUNG

Die folgende Tabelle bietet Lösungen für häufige Probleme, auf die Sie stoßen könnten. Falls Ihr Problem nach der Fehlerbehebung weiterhin besteht oder nicht aufgeführt ist, wenden Sie sich bitte an den Airecoler-Kundendienst unter [service@airecoler.com](mailto:service@airecoler.com) für professionelle Unterstützung.

### 1. Fehlercodes

Fehlercodes	Mögliche Ursache	Lösung
E1, E4	Feuchtigkeitssensor defekt	Sensor überprüfen, ggf. austauschen
E2	Abtausensor defekt	Sensor prüfen, Kontakte reinigen
E3	Pumpe fördert nicht	Kundendienst kontaktieren
E6	Bedienpanel-Verbindungsfehler	Überprüfen und sichern Sie die Bedienpanel-Verbindung; beheben Sie lose Kabelverbindungen

-H	Hohe Raumtemperatur	Der Luftentfeuchter nimmt den Betrieb automatisch wieder auf, sobald die Temperatur unter 40°C fällt.
-L	Niedrige Raumtemperatur	Der Luftentfeuchter startet automatisch neu, sobald die Raumtemperatur über 5°C steigt.

**Hinweis:** Bei E1-, E2- und E4-Störungsalarmen kann der Luftentfeuchter normal betrieben werden, ist jedoch nicht intelligent steuerbar. Der Luftentfeuchter setzt den Betrieb automatisch fort, nachdem die Störung behoben wurde.

## 2. Häufige Probleme

Problem	Mögliche Ursache	Lösung
Luftentfeuchter funktioniert nicht	Kein Stromanschluss zum Gerät	An eine funktionierende Steckdose anschließen
	Gerät nicht eingeschaltet	Luftentfeuchter einschalten
	Fehlercode angezeigt	Kundendienst kontaktieren
Luftentfeuchter sammelt wenig Wasser	Unzureichende Betriebszeit	Längere Betriebszeit zulassen
	Filter verstopft	Filter reinigen
	Lufteinlass oder -auslass blockiert	Hindernisse entfernen
	Raumtemperatur zu niedrig	Raumtemperatur erhöhen
	Kondensatschlauch verstopft	Schlauch auf Verstopfungen prüfen und beseitigen
Gerät läuft, aber Raum bleibt feucht	Türen und Fenster geöffnet	Türen und Fenster schließen und abdichten
	Unzureichende Betriebszeit	Längere Betriebszeit zulassen
Ungewöhnliche Geräusche	Nicht auf ebener Fläche platziert	Luftentfeuchter auf eine waagerechte Fläche stellen
	Filter verstopft	Filter reinigen

**HINWEIS:** Es ist normal, dass der Luftentfeuchter erwärmte Luft ausbläst.

# GARANTIE

Diese Garantie gilt ausschließlich für Produkte, die direkt bei Airecoler oder autorisierten Händlern gekauft wurden und gemäß den beigefügten Anweisungen installiert, betrieben und gewartet wurden.

## **2 Jahre Vollgarantie (1 Jahr Standard + 1 Jahr nach Produktregistrierung)**

Airecoler gewährt dem Originalkäufer, dass dieses Produkt ab Kaufdatum 2 Jahre lang frei von Material- und Verarbeitungsfehlern ist. Während dieses Zeitraums wird Airecoler nach eigenem Ermessen defekte Teile oder Geräte reparieren oder ersetzen. In seltenen Fällen, in denen Reparatur oder Austausch nicht möglich ist, kann als letztes Mittel eine Rückerstattung gewährt werden.

## **5 Jahre eingeschränkte Garantie für das Kühlsystem**

Das Kühlsystem - einschließlich Kompressor, Kondensator und Verdampfer - ist ab Kaufdatum fünf Jahre lang gegen Material- und Verarbeitungsfehler garantiert. Arbeits- und Versandkosten sind nach den ersten zwei Jahren der Vollgarantie ausgeschlossen.

## **Ausschlüsse**

Diese Garantie deckt nicht:

(1) Schäden, die verursacht wurden durch:

- Normale Abnutzung
- Missbrauch, unsachgemäße Behandlung, Unfälle oder Nichtbeachtung der Bedienungsanleitung.
- Kontakt mit Flüssigkeiten oder Fremdkörpern
- Nicht autorisierte Wartung oder Modifikationen

(2) Gebrauchtgeräte oder über Liquidationen erworbene Produkte.

(3) Produkte, die bei nicht autorisierten Händlern gekauft wurden.

Obwohl diese Bedingungen unsere Garantie definieren, ermutigen wir Kunden, sich mit allen Anliegen an uns zu wenden, unabhängig vom Garantiestatus. Wir sind bestrebt, bestmöglichen Support zu bieten.

Für Unterstützung wenden Sie sich bitte an den Airecoler Kundenservice unter [service@airecoler.com](mailto:service@airecoler.com).

 **Live Chat:** [www.airecoler.de](http://www.airecoler.de)

 **Email:** [service@airecoler.com](mailto:service@airecoler.com)



[www.airecoler.de](http://www.airecoler.de)