

CLEARING A JAM ■ DÉSENNAYER LE MÉCANISME ■ DESTABRAR ■ DESBLOQUEAR

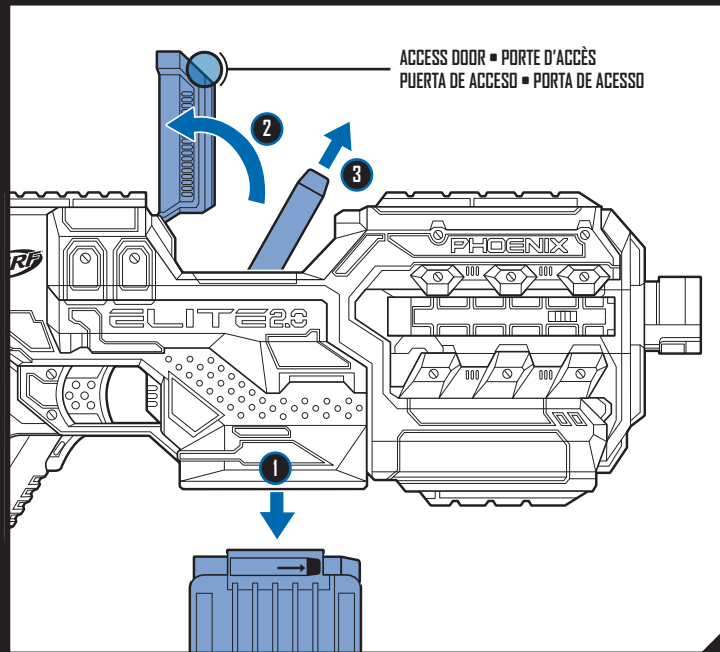

If blaster appears jammed: Release acceleration button. Remove clip. Open access door and remove any jammed darts. Close door. Note: Access door must be fully closed for blaster to fire.

Si le blaster semble coincé : relâche le bouton accélérateur, retire le chargeur, ouvre la porte d'accès et retire toute fléchette coincée. Referme ensuite la porte. Note : la porte d'accès doit être complètement fermée pour que le blaster fonctionne.

Si el lanzador parece estar trabado: suelta el botón de aceleración. Retira el clip. Abre la puerta de acceso y retira los dardos atascados. Cierra la puerta. Nota: La puerta de acceso debe estar completamente cerrada para que el lanzador funcione.

Se o lançador estiver travado: Apertar a trava do clip e remover-lo. Abrir a porta de acesso, retirar os dardos travados e fechar a porta. Nota: A porta de acesso deve estar completamente fechada para o lançador funcionar.

Se o lançador estiver travado: Apertar a trava do clip e remover-lo. Abrir a porta de acesso, retirar os dardos travados e fechar a porta. Nota: A porta de acesso deve estar completamente fechada para o lançador funcionar.

STORING YOUR BLASTER ■ RANGER LE BLASTER ■ GUARDAR EL LANZADOR ■ GUARDAR O LANÇADOR

For best performance, do not store darts in clip.
Pour de meilleurs résultats, ne range pas les fléchettes dans le chargeur.
Para un óptimo funcionamiento, no guardes dardos en el clip.
Para melhores resultados, não guardar os dardos no clip.



8+

TO AVOID EYE INJURY:
WARNING: Do not aim at eyes or face. Use of eyewear recommended for players and people within range. Use only official NERF darts. Other darts may not meet safety standards. Do not modify darts or blaster.

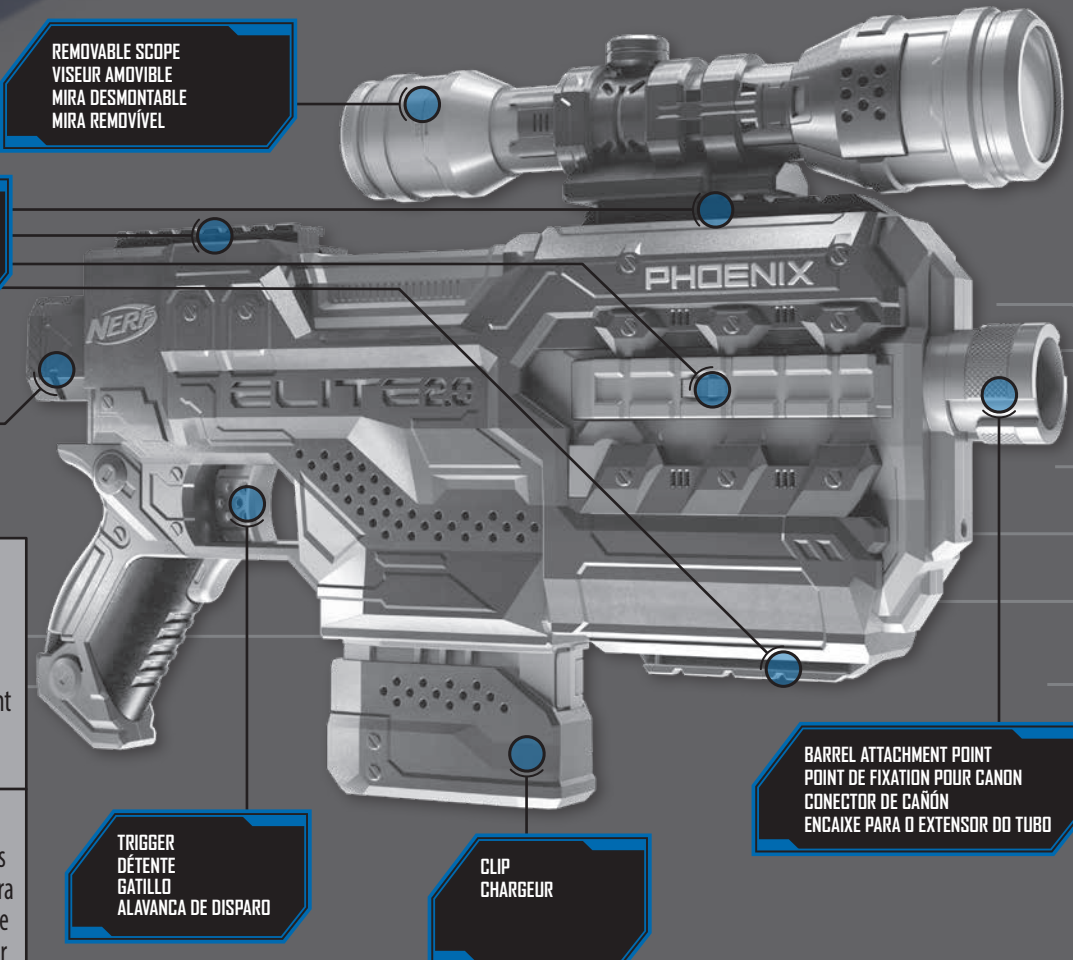

STOCK ATTACHMENT POINT
POINT DE FIXATION POUR CROSSE
CONECTOR DE CULATA
ENCAIXE PARA APODIADOR

POUR ÉVITER TOUTE BLESSURE AUX YEUX :
ATTENTION : Ne pas viser les yeux ni le visage. Le port de lunettes est recommandé pour les joueurs et les gens à portée de tir. N'utiliser que les fléchettes NERF officielles. Les autres fléchettes pourraient ne pas répondre aux normes de sécurité. Ne pas modifier les fléchettes ni le blaster.

PARA EVITAR LESIONES EN LOS OJOS:
ADVERTENCIA: No apuntes a los ojos ni a la cara. Se recomienda el uso de lentes/gafas para jugadores y personas en las cercanías. Utilizar únicamente los dardos NERF oficiales. Otros dardos pueden no cumplir las normas de seguridad. No modifiques los dardos ni el lanzador.

PARA EVITAR LESÕES OCULARES:
ATENÇÃO: Não apontar para os olhos ou rosto. Recomenda-se aos jogadores e pessoas próximas o uso de óculos. Usar somente dardos oficiais NERF. Outros dardos podem não seguir os padrões de segurança. Não modificar os dardos ou o lançador.

NERF
ELITE 2.0
PHOENIX CS6



NERF.COM

Ask a parent before going online.
Demander à un parent avant d'aller sur Internet.
Pide permiso a tus padres antes de ir en línea.
Peça aos seus pais antes de acessar a internet.

Hey NERF Nation! Join us online and keep up with the latest and greatest NERF news!
Hey, nation NERF! Joins-toi à nous en ligne pour te tenir au courant des nouveautés NERF!
¡Nación NERF! ¡Visítennos en línea para estar al día con las últimas novedades de NERF!
Hey, Nação NERF! O website traz todas as notícias e novidades de NERF!

E9961, E9962 PN00073866

CAUTION: Do not aim or shoot at eyes or face of people or animals. Use only the projectiles designed for this product. Do not modify projectiles or projectile blaster.
ATTENTION: Ne pas viser ni tirer en direction des yeux ou du visage de personnes ou d'animaux. N'utiliser que les projectiles conçus pour ce produit. Ne pas modifier les projectiles ni le lance-projectiles. PRECAUTION: No apuntes o dispare a los ojos o cara de personas ni animales. Utiliza sólo los proyectiles diseñados para este producto. No modifiques los proyectiles ni el lanzaproyectiles. CUIDADO: Não aponte ou dispare para os olhos nem para a face de pessoas ou animais. Use somente os projéteis criados para este produto. Não modifique os projéteis ou o lançador.

NERF and Hasbro and all related trademarks and logos are trademarks of Hasbro, Inc. ©2020 Hasbro, Pawtucket, RI 02861-1059 USA. HASBRO CANADA, LONGUEUIL, QC, CANADA J4G 1G2. US/CANADA TEL. 1-800-255-5516. Retain this information for future reference. Conservez cette information pour référence ultérieure. Conserve esta información para futuras referencias. Importado por: HASBRO DE MÉXICO, S. DE R.L. DE C.V. Boulevard Manuel Ávila Camacho #32, piso 3, Colonia Lomas de Chapultepec I Sección, Alcaldía Miguel Hidalgo, C.P. 11000, Ciudad de México, México. Centro de Servicio para México: TEL. 5876-2998 y para el interior de la República TEL. 01-800-7-12-62-25. centrodoserviciomexico@hasbro.com Guardar para eventuales consultas. Em caso de dúvidas sobre o produto, acesse www.hasbro.com, seção "Atendimento ao consumidor".

1.5V
AA/LR6
x4

Not included. • Non incluse.
No incluida. • Não incluído.

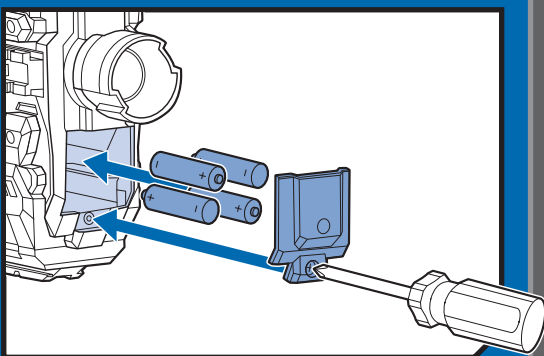

Retain this information for future reference.
Conservez cette information pour référence ultérieure.
Conserve esta información para referencia futura.
Guardar para eventuais consultas.

LOAD & FIRE ■ CHARGER ET TIRER ■ CARGAR Y LANZAR ■ CARREGAR E LANÇAR

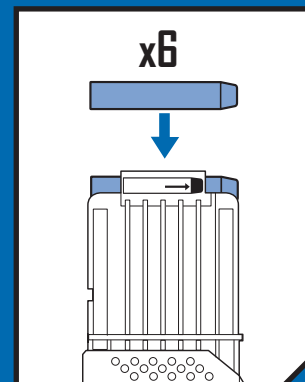

Insert darts into clip.
Insère les fléchettes dans le chargeur.
Introduce dardos en el clip.
Inserir os dardos no clip.

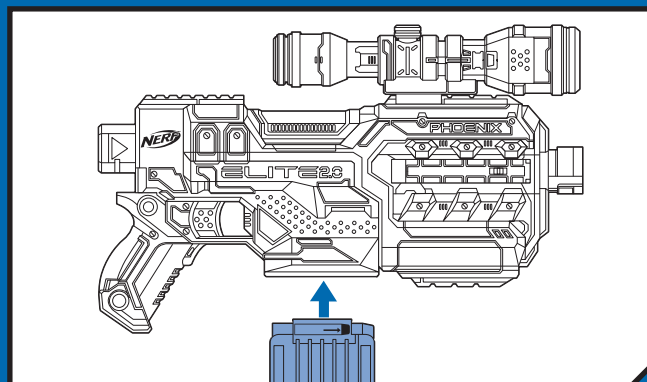

Insert clip into blaster.
Insère le chargeur dans le blaster.
Introduce el clip en el lanzador.
Inserir o clip no lançador.

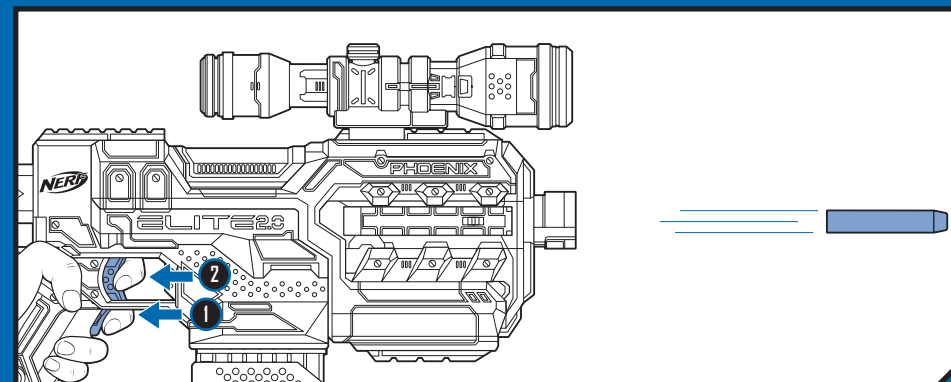

Hold down acceleration button to turn on the motor, and pull the trigger to fire 1 dart.
Maintiens le bouton accélérateur enfoncé pour activer le moteur, puis appuie sur la détente pour tirer 1 fléchette.
Mantén presionado el botón de aceleración para encender el motor, luego presiona el gatillo para lanzar 1 dardo.
Manter o botão turbo pressionado para ligar o motor, e acionar a alavanca de disparo para lançar 1 dardo.

RELOAD ■ RECHARGER RECARGAR ■ RECARREGAR

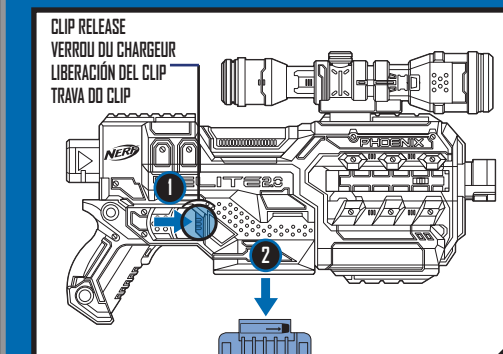

Press clip release and remove clip from blaster.
Appuie sur le verrou du chargeur et retire le chargeur.
Presiona el botón de liberación para retirar el clip del lanzador.
Pressionar a trava e remover o clip.

IMPORTANT: BATTERY INFORMATION

Retain this information for future reference. Batteries should be replaced by an adult.

⚠ CAUTION:

- TO AVOID BATTERY LEAKAGE
 - Always follow the instructions carefully. Use only batteries specified and be sure to insert them correctly by matching the + and - polarity markings.
 - Do not mix old batteries and new batteries or standard (carbon-zinc) with alkaline batteries.
 - Remove exhausted or dead batteries from the product.
 - Remove batteries if product is not to be played with for a long time.
 - Do not short-circuit the supply terminals.
 - RECHARGEABLE BATTERIES: Do not mix these with any other types of batteries. Always remove from the product before recharging. Recharge batteries under adult supervision. DO NOT RECHARGE OTHER TYPES OF BATTERIES.
- Should this product cause, or be affected by, local electrical interference, move it away from other electrical equipment. Reset (switching off and back on again or removing and re-inserting batteries) if necessary.

DÉTAILS IMPORTANTS SUR LES PILES

Conservez cette information pour référence ultérieure. Un adulte doit remplacer les piles.

⚠ ATTENTION:

- POUR ÉVITER LES RISQUES DE FUITES
 - Suivre les directives. N'utiliser que les piles recommandées et les insérer en respectant le sens des polarités + et - inscrites sur le produit.
 - Ne pas utiliser de vieilles piles avec des piles neuves, ni de piles alcalines avec des piles standard au carbone-zinc.
 - Toujours retirer les piles faibles ou déchargées du produit.
 - Retirer les piles si le produit ne sera pas utilisé pendant un certain temps.
 - Ne pas court-circuiter les bornes d'alimentation.
 - PILES RECHARGEABLES: Ne pas utiliser celles-ci avec d'autres types de piles. Les retirer du produit avant de les recharger sous la surveillance d'un adulte. NE PAS RECHARGER LES AUTRES TYPES DE PILES.
- Si ce produit provoque de l'interférence ou s'il en est affecté, il faut l'éloigner d'autres appareils électriques et procéder, si nécessaire, à une remise à l'état initial en l'éteignant et en le rallumant, ou encore en retirant et réinsérant ses piles.

INFORMACIÓN IMPORTANTE SOBRE LAS BATERÍAS

Conserve esta información para futuras referencias. Se recomienda el cambio de las pilas por parte de un adulto.

⚠ PRECAUCIÓN:

- PARA EVITAR QUE LAS BATERÍAS SE DERRAMEN
 - Siga cuidadosamente las instrucciones. Utilice sólo las baterías recomendadas y colóquelas respetando la polaridad + y - inscrita en el producto.
 - No mezcle baterías gastadas con baterías nuevas, ni baterías alcalinas con baterías estándar (carbón/zinc).
 - Retire las baterías débiles o gastadas del producto.
 - Retire las baterías del producto en caso de que éste quede inactivo por un largo período.
 - No origine cortocircuitos en los bornes del compartimiento de las baterías.
 - BATERÍAS RECARGABLES: No las combine con otros tipos de baterías. Retírelas siempre del producto antes de recargarlas bajo la supervisión de un adulto. NO RECARGUE OTROS TIPOS DE BATERÍAS.
- Si el producto provoca interferencias o es afectado por ellas, debe alejarlo de aparatos eléctricos y, si fuera necesario, reinicializarlo encendiéndolo y apagándolo, o bien sacando y reinsertando sus baterías.

IMPORTANTE: INFORMAÇÕES SOBRE AS PILHAS E BATERIAS

Guardar para eventuais consultas. Peça a um adulto para inserir as pilhas.

⚠ ATENÇÃO:

- Siga corretamente as instruções contidas no Manual de Instruções do Brinquedo. Insira corretamente as pilhas e baterias de acordo com as polaridades + ou -. As pilhas e baterias utilizadas nesse produto devem ser mantidas fora do alcance das crianças. Se engolidas, procure atendimento médico imediatamente.
- Não misture pilhas e baterias novas com pilhas e baterias usadas, ou do tipo carbono-zinco com tipo alcalinas.
- Não recarregar pilhas e baterias não recarregáveis.
- Só devem ser utilizadas pilhas e baterias do tipo recomendado ou um similar.
- As pilhas e baterias descarregadas devem ser retiradas do brinquedo.
- Atente-se para não causar curto-circuito nos terminais.
- No caso da não utilização do produto por um longo período, favor remover as pilhas e baterias.
- No caso deste produto apresentar ou ser afetado por interferência elétrica local, por favor, remova-o de perto de qualquer outro aparelho elétrico. Caso seja necessário, reinicie o aparelho apertando o botão de desligar e ligue-o novamente em seguida, ou, recoloca as pilhas e baterias.
- PILHAS E BATERIAS RECARREGÁVEIS: Não misture pilhas e baterias recarregáveis com nenhum outro tipo de pilha ou bateria. Remova as pilhas e baterias do produto antes de recarregá-las (se puderem ser retiradas). O processo de recarga deverá ser supervisionado por um adulto.