



**HYDRO SERIES™**



<b>corsair.com</b>		
EMAIL: <a href="mailto:support@corsair.com">support@corsair.com</a> FACEBOOK: <a href="https://facebook.com/corsair">facebook.com/corsair</a> BLOG: <a href="https://corsair.com/blog/">corsair.com/blog/</a>		FORUM: <a href="https://forum.corsair.com">forum.corsair.com</a> TWITTER: <a href="https://twitter.com/corsair">twitter.com/corsair</a>
USA and CANADA: (510) 657-8747   INTERNATIONAL: (888) 222-4346   FAX: (510) 657-8748		



47100 Bayside Parkway • Fremont • California • 94538 • USA

© 2017-2019 CORSAIR MEMORY, Inc. All rights reserved. CORSAIR and the sails logo are registered trademarks, and CORSAIR is a trademark in the United States and/or other countries. All other trademarks are the property of their respective owners. Product may vary slightly from those pictured. 49-001628 AB

**QUICK START GUIDE**  
 GUIDE DE DÉMARRAGE RAPIDE  
 SCHNELLSTARTANLEITUNG  
 BEKNOPTE HANDLEIDING  
 GUIDA RAPIDA DI UTILIZZO  
 GUÍA BREVE DE INICIO  
 GUIA DE INÍCIO RÁPIDO  
 SKRÓCONA INSTRUKCJA OBSŁUGI  
 КРАТКОЕ РУКОВОДСТВО  
 دليل التشغيل السريع  
 快速入门指南

# H75

**HIGH PERFORMANCE 120MM LIQUID CPU COOLER**



## Included Hardware

Highlighted parts for Intel installation only • Les sections en surbrillance concernent uniquement l'installation Intel • Die markierten Passagen beziehen sich nur auf die Intel • Gemarkeerde tekst heeft alleen betrekking op Intel-installatie • Parti evidenziate esclusivamente per l'installazione della staffa Intel • Componentes de instalación solamente para Intel • Partes destacadas somente para instalação da Intel • Wyróznione części dotyczą tylko instalacji produktów Intel • Части, выделенные цветом, только для установки Intel  
 فقط Intel عناصر مخصصة لتثبيت • 突出显示的部分仅限 Intel 安装



**A**  
x8 LONG FAN SCREWS

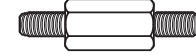

**B**  
x4 LGA 115X / 1366 STANDOFF

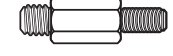

**C**  
x4 LGA 2011/2011-3/2066 STANDOFF



**D**  
x2 AMD SCREW CLIP



**E**  
x4 THUMBSCREWS



**F**  
x1 FAN Y HEADER

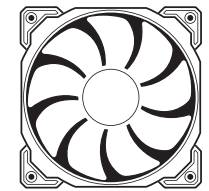

**G**  
x2 SPI20 PWM FANS

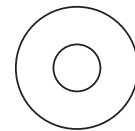

**H**  
x8 WASHER

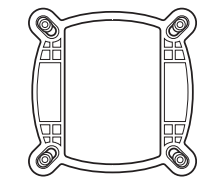

**I**  
x1 INTEL BACKPLATE

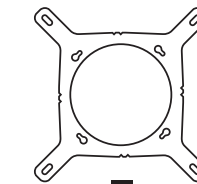

**J**  
x1 INTEL MOUNTING BRACKET (PRE-INSTALLED)

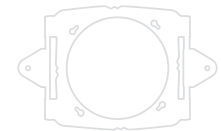

**K**  
x1 AMD MOUNTING BRACKET

Note: The H75 comes with Intel mounting bracket pre-installed on the pump for quick installation.

Remarque: Pour une installation plus rapide, le support de fixation Intel est déjà monté sur la pompe du dissipateur H75.

Hinweis: Beim Hochleistungsprozessorkühler H75 ist die Intel-Montagehalterung bereits auf der Pumpe vorinstalliert und ermöglicht so eine besonders schnelle Montage.

Opmerking: Voor een snelle installatie wordt de H75 geleverd met een op de pomp geïnstalleerde Intel-montagebeugel.

Note: Il sistema di raffreddamento H75 presenta una staffa di montaggio Intel preinstallata sulla pompa per un'installazione rapida.

Nota: El H75 viene con un soporte de montaje Intel preinstalado en la bomba para una instalación rápida.

Observação: O H75 inclui um suporte de montagem Intel pré-instalado na bomba para uma instalação rápida.

Uwaga: Na pompce układu H75 zamontowano fabrycznie uchwyt montażowy Intel, który umożliwia szybką instalację.

Примечание: H75 поставляется с установленным на насос монтажным кронштейном Intel для быстрой установки.

ملاحظة: يأتي نموذج H75 مزوداً بكيفية تثبيت من Intel تم تركيبها مسبقاً على المشعة بهدف التثبيت السريع.  
 注: H75 的泵机上预装了 Intel 安装支架, 可进行快速安装。

**EN** Note: Most newer PC cases include a CPU cutout to allow access to the bottom of the motherboard. If your case does not include a cutout, you will need to remove your motherboard from the case before installation.

**FR** Remarque: la plupart des nouveaux boîtiers de PC comportent un accès facilité au processeur qui permet d'accéder à la base de la carte mère. Si aucun accès n'est prévu sur votre boîtier, vous devrez retirer votre carte mère du boîtier avant de procéder à l'installation.

**DE** Hinweis: Bei neueren PC-Gehäusen gibt in der Regel eine CPU-Öffnung Zugang zur Unterseite der Hauptplatine. Falls Ihr Gehäuse keine derartige Öffnung aufweist, müssen Sie vor der Installation die Hauptplatine ausbauen.

**NL** Opmerking: De meeste nieuwere pc-behuizingen zijn uitgevoerd met een CPU-uitsparing die de onderkant van het moederbord toegankelijk maakt. Als dat voor jouw pc niet het geval is, moet je eerst het moederbord uit de behuizing verwijderen voordat je aan de installatiewerken begint.

**IT** Nota: la maggior parte dei case per PC più recenti include un'apertura dietro la CPU che consente l'accesso alla parte inferiore della scheda madre. Se il case non include un'apertura, occorrerà rimuovere la scheda madre dal case prima di procedere con l'installazione.

**ES** Nota: La mayoría de las carcassas de las nuevas PC incluyen una puerta trasera para el CPU a fin de permitir el acceso a la parte inferior del motherboard. Si su carcassa no tiene esta entrada, deberá retirar el motherboard de la carcassa antes de la instalación.

**PT** Observação: A maioria dos gabinetes de PC mais recentes incluem uma abertura para CPU que permite acessar a parte inferior da placa-mãe. Se o seu gabinete não tem uma abertura, será necessário remover sua placa-mãe do gabinete antes da instalação.

**PL** Uwaga: Większość nowszych obudów komputerowych ma wycięcie na procesor, które umożliwia dostęp do spodu płyty głównej. Jeśli w obudowie nie ma wycięcia, przed instalacją należy wyjąć płytę główną z obudowy.

**RU** Примечание. На большинстве современных корпусов ПК имеется прорезь для предоставления доступа к нижней части материнской платы. Если на вашем корпусе нет такой прорези, то перед установкой необходимо удалить материнскую плату из корпуса.

**AR** ملاحظة: تتضمن معظم علب الكمبيوتر الأحدث فتحة في وحدة المعالجة المركزية للسماح بالوصول إلى الجانب السفلي من اللوحة الرئيسية. إذا كانت العلب الخاصة بك لا تتضمن فتحة، فستحتاج إلى إزالة اللوحة الرئيسية الخاصة بك من العلب قبل التركيب.

**CN** 注: 大部分型号较新的 PC 机箱都配有 CPU 散热器更换口, 可以在不移动主板的情况直接更换 CPU 散热器, 如果您的机箱未预留此空间, 需要在水冷安装前取下主板。

1

## Installing the Intel Backplate

Installation de la plaque arrière Intel • Installation der Intel-Rückwand • Installatie van de Intel-achterplaat • Installazione della piastra posteriore Intel  
 Instalación de la placa de soporte para Intel • Como instalar a placa traseira Intel  
 Montowanie podstawki montażowej Intel • Установка опорной пластины Intel  
 Intel تركيب اللوحة الخلفية من • 安装 Intel 背板

- For LGA 115X installation, slide the backplate pins inside (figure 1).
- For LGA 1366 installation, slide the backplate pins outside (figure 2).
- Install the assembled backplate (figure 2).
- Note: Intel LGA 2011 and LGA 2066 does not require backplate installation. Proceed to step 2.**

- Pour l'installation sur un socket LGA 115X, faites glisser les broches de la plaque arrière vers l'intérieur (figure 1).
- Pour l'installation sur un socket LGA 1366, faites glisser les broches de la plaque arrière vers l'extérieur (figure 1).
- Installez la plaque arrière assemblée (figure 2).

**Remarque: Intel LGA 2011 et LGA 2066 ne nécessitent pas l'installation d'une plaque arrière. Passez à l'étape 2.**

- Schieben Sie die Stifte der Rückwand nach innen, um LGA 115X zu montieren (Abbildung 1).
- Schieben Sie die Stifte der Rückwand nach innen, um LGA 1366 zu montieren (Abbildung 1).
- Montieren Sie die zusammengebaute Rückwand (Abbildung 2).
- Hinweis: Der Intel LGA 2011 und der LGA 2066 erfordern keine Rückwandinstallation. Fahren Sie mit Schritt 2 fort.**

- Om de LGA 115X te installeren, schuif je de pinnen van de achterplaat erin (afbeelding 1).
- Om de LGA 1366 te installeren, schuif je de pinnen van de achterplaat eruit (afbeelding 1).
- Installeer de ineengezette achterplaat (afbeelding 2).
- Opmerking: Voor de Intel LGA 2011 en LGA 2066 hoeft geen achterplaat te worden geïnstalleerd. Ga door naar stap 2.**

figure 1

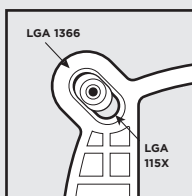
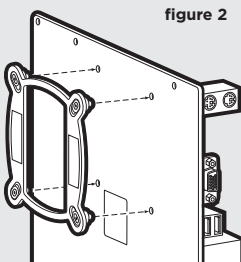

figure 2



- Per l'installazione di LGA 115X, far scorrere i perni della piastra posteriore verso l'interno (figura 1).
- Per l'installazione di LGA 1366, far scorrere i perni della piastra posteriore verso l'esterno (figura 1).
- Installare la piastra posteriore assemblata (figura 2).
- Nota: I modelli Intel LGA 2011 e LGA 2066 non richiedono l'installazione della piastra posteriore. andare al passaggio 2.**

- Para instalación en LGA 115X, deslice la placa de soporte con las patillas hacia dentro (figura 1).
- Para instalación en LGA 1366, deslice la placa de soporte con las patillas hacia fuera (figura 1).
- Instale la placa de soporte ensamblada (figura 2).
- Nota: Intel LGA 2011 y LGA 2066 no requieren la instalación de una placa de respaldo. Continúe con el paso 2.**

- Para a instalação da LGA 115X, deslize os pinos da placa traseira para dentro (figura 1).
- Para a instalação da LGA 1366, deslize os pinos da placa traseira para fora (figura 1).
- Instale a placa traseira montada (figura 2).
- Observação: Intel LGA 2011 e LGA 2066 não exigem instalação de placa traseira. Prossiga para a etapa 2.**

- W przypadku montowania gniazda procesora LGA 115X przesuń kołki podstawki montażowej do wewnątrz (rysunek 1).
- W przypadku montowania gniazda procesora LGA 1366 przesuń kołki podstawki montażowej na zewnątrz (rysunek 1).
- Zamocuj przygotowaną podstawkę montażową (rysunek 2).
- Uwaga: W przypadku gniazda procesora Intel LGA 2011 i LGA 2066 nie jest konieczne montowanie podstawki. Przejdź do kroku 2.**

- При установке LGA 115X задвиньте штырьки внутрь (Рис. 1).
- При установке LGA 1366 задвиньте штырьки наружу (Рис. 1).
- Установите собранную опорную пластину. (Рис. 2)
- Примечание. Для Intel LGA 2011 и LGA 2066 установка опорной пластины не требуется. Перейдите к шагу 2.**

إتمام تركيبات LGA 115X و LGA 1366 انضغط على سنون اللوحة الخلفية للدخول (الشكل 1).  
 إتمام تركيبات LGA 1366 انضغط على سنون اللوحة الخلفية للخارج (الشكل 1).  
 قم بتركيب اللوحة الخلفية المجمعة (الشكل 2).  
 ملاحظة: لا يحتاج Intel إلى تركيب اللوحة الخلفية و ايج إلى (الشكل 2).

- 要安装 LGA 115X，请将背板针脚插入 (图 1)。
- 要安装 LGA 1366，请将背板针脚拔出 (图 1)。
- 安装组装好的背板 (图 2)。
- 注意: Intel LGA 2011 和 LGA 2066 不需要背面板安装。继续执行步骤 2。**

2

## Installing the Intel Standoff Screws

Installation des vis d'entretoise Intel • Installation der Intel-Abstandhalter  
 Installatie van de Intel-afstandschroeven • Installazione delle viti del supporto Intel  
 Instalación de los tornillos del separador para Intel • Como instalar os parafusos de suporte Intel  
 Montowanie śrub dystansowych Intel • Установка опорных винтов Intel  
 Intel تركيب براغي اليباعد من • 安装 Intel 隔架螺丝

- Attach the provided Intel standoff.
- Use (B) for LGA 115X/1366, or (C) for LGA 2011/2011-3/2066.
- Tighten all four screws until firmly secure.
- Fixez les entretoises Intel fournies.
- Utilisez-en (B) pour un socket LGA 115X/1366 ou (C) pour un socket LGA 2011/2011-3/2066.
- Serrez les quatre vis jusqu'à ce qu'elles ne puissent plus bouger.

- Befestigen Sie den im Lieferumfang enthaltenen Intel-Abstandhalter.
- Verwenden Sie (B) für LGA 115X/1366 oder (C) für LGA 2011/2011-3/2066.
- Ziehen Sie alle vier Schrauben fest.

LGA 115X/1366



B

LGA 2011/2011-3/2066



C

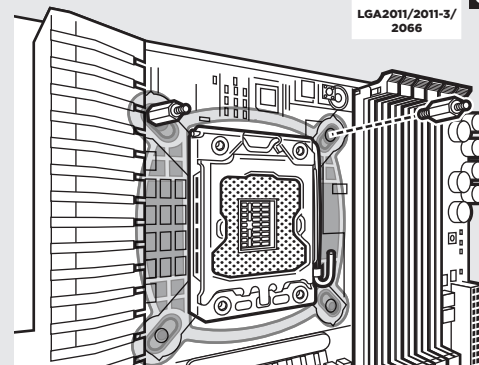

- Bevestig de meegeleverde Intel-afstandschoeven.
- Gebruik (B) voor LGA 115X/1366 of (C) voor LGA 2011/2011-3/2066.
- Draai alle vier de schroeven stevig aan totdat ze goed vastzitten.

- Fissare il supporto Intel fornito.
- Usare (B) per LGA 115X/1366 o (C) per LGA 2011/2011-3/2066.
- Stringere saldamente tutte e quattro le viti.

- Conecte el separador para Intel suministrado.
- Utilice (B) para LGA 115X/1366 o (C) para LGA 2011/2011-3/2066.
- Apriete los cuatro tornillos hasta que estén bien fijados.

- Fixe o suporte Intel fornecido.
- Use (B) para LGA 115X/1366, ou (C) para LGA 2011/2011-3/2066.
- Aperte todos os quatro parafusos até que estejam firmemente presos.

- Zamocuj śruby dystansowe Intel (w komplecie).
- Użyj śruby (B) w przypadku gniazda LGA 115X/1366 lub śruby (C) w przypadku gniazda LGA 2011/2011-3/2066.
- Mocno dokręć wszystkie cztery śruby.

- Прикрепите входящую в комплект опору Intel.
- Для LGA 115X/1366 используйте (B), а для LGA 2011/2011-3/2066— (C).
- Хорошо затяните все четыре винта.

• قم بتوصيل مبادئ Intel المرفقة.  
 • استخدم (B) لـ LGA 115X/1366 أو (C) لـ LGA 2011/2011-3/2066.  
 • احكم ربط كل البراغي الأربعة قائلًا.

- 连接随附的 Intel 隔架。
- 为 LGA 115X/1366 使用 (B)，或者为 LGA 2011/2011-3/2066 使用 (C)。
- 拧紧全部四个螺丝，直至牢牢地固定。

3

## Install the Fans and Radiator

Installation des ventilateurs et du radiateur • Lüfter und Kühler einbauen  
 Installatie van de fans en radiator • Installare le ventole e il radiatore  
 Instale los ventiladores y el radiador • Instale as ventoinhas e o radiador  
 Montowanie wentylatorów i radiatora • Установка вентиляторов и радиатора  
 تركيب المراوح والمبرد • 安装风扇和散热器

Mount the radiator and fans to your case's rear 120mm fan opening as shown below.

**Note: For best cooling performance, we recommend mounting the fan as an air intake to your PC case.**

Fixez le radiateur et les ventilateurs à l'arrière de votre tour, dans l'ouverture de 120mm prévue à cet effet, comme indiqué ci-dessous.

**Remarque : Pour des performances de refroidissement optimales, nous vous recommandons d'installer le ventilateur comme une entrée d'air sur la tour de votre ordinateur.**

Montieren Sie den Kühler und die Lüfter an den Öffnungen für die hinteren 120-mm-Lüfter, wie in der Abbildung unten dargestellt.  
**Hinweis: Für die bestmögliche Kühlleistung empfehlen wir, den Lüfter als Lufteinlass des PC-Gehäuses zu montieren.**

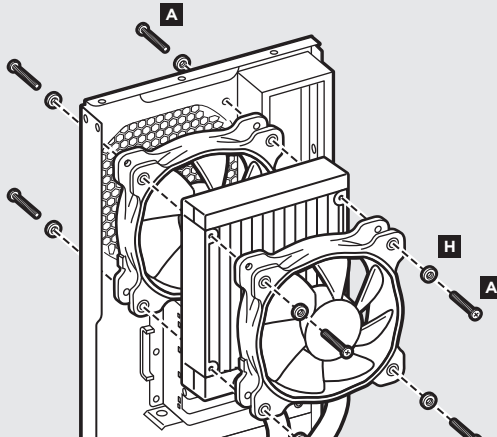

Monteer de radiator en de fans op de opening van 120 mm op de achterkant van de behuizing, zoals hieronder getoond.  
**Opmerking: Voor de beste koelprestaties raden we aan om de fan als een luchtinlaat op de pc-behuizing te monteren.**

Montare il radiatore e le ventole nell'apertura della ventola posteriore da 120 mm del case come mostrato di seguito.  
**Nota: Per ottenere prestazioni di raffreddamento migliori, si consiglia di montare la ventola come aspiratore d'aria al case del PC.**

Monte el radiador y los ventiladores en la abertura trasera de 120mm para ventiladores de la carcasa como se muestra a continuación.

**Nota: Para una refrigeración óptima, recomendamos montar los ventiladores como entrada de aire en la carcasa del PC.**

Monte o radiador e as ventoinhas na abertura traseira da ventoinha de 120 mm do seu gabinete, conforme mostrado abaixo.  
**Observação: Para um melhor desempenho de resfriamento, recomendamos a montagem das ventoinhas como uma entrada de ar para o gabinete do seu PC.**

Zamontuj radiator i wentylatory w otworze na wentylator 120 mm z tyłu obudowy, jak pokazano poniżej.

**Uwaga: Aby uzyskać najwyższą wydajność chłodzenia, zalecamy zamontowanie wentylatora w obudowie komputera jako wlotowego.**

Установите радиатор и вентиляторы к заднему отверстию для 120mm вентиляторов вашего корпуса, как указано ниже.  
**Примечание. Для более эффективного охлаждения рекомендуется установить вентилятор таким образом, чтобы он нагнетал воздух внутрь корпуса.**

قم بتثبيت المراوح والمراوح بفتحة المراوحة الخلفية الخاصة بعلبتك والبائع جميعها 120 مم كما هو موضح أدناه.  
 ملاحظة: للحصول على أفضل أداء للتبريد، نوصي بتثبيت المراوحة كمدخل هواء بعلبة الكمبيوتر الخاصة بك.

如下图所示，在机箱后侧 120mm 风扇开口处安装散热器和风扇。  
**注：为了达到最佳散热性能，建议您将风扇作为进气口安装到 PC 机箱上。**

4

## Installing the Pump Unit

Installation de la pompe • Montage der Pumpe  
 Installatie van de pompunit • Installazione dell'unità di pompaggio  
 Instalación de la unidad de bomba • Como instalar a unidade da bomba  
 Montowanie pompki • Установка насоса  
 تركيب وحدة المضخة • 安装泵机装置

• Align the bracket and pump over the standoff screws as shown.  
 • Tighten the thumbscrews until all four corners are firmly secured.

• Alignez le support et la pompe sur les vis d'entretoises comme indiqué.  
 • Serrez les vis moletées jusqu'à ce que les quatre coins soient bien fixés.

• Richten Sie die Halterung und Pumpe über den Abstandhaltern aus, wie in der Abbildung zu sehen.  
 • Ziehen Sie die Flügelschrauben an, bis alle vier Ecken gesichert sind.

• Lijn de beugel en de pomp uit over de afstandschroeven, zoals getoond.  
 • Draai de vleugelschroeven aan totdat alle vier de hoeken stevig vastzitten.

• Allineare la staffa e la pompa con le viti del supporto come illustrato.  
 • Stringere saldamente le viti a galletto su tutti e quattro gli angoli.

• Alinee el soporte y la bomba sobre los tornillos del separador como se muestra.  
 • Apriete los tornillos de apriete manual hasta que las cuatro esquinas estén bien fijadas.

• Alinhe o suporte e a bomba com os parafusos de suporte conforme mostrado.  
 • Aperte os parafusos de fixação manual até que todos os quatro cantos estejam firmemente presos.

• Wyrównaj uchwyty i pompkę względem śrub dystansowych zgodnie z rysunkiem.  
 • Mocno dokręć śruby radełkowane w czterech rogach.

• Поместите кронштейн и насос над опорными винтами, как показано на рисунке.  
 • Затяните винты до полной фиксации всех четырех углов.

• اجعل الكتيبة بمحاذاة المضخة على براغي المساند كما هو موضح.  
 • احكم ربط البراغي الإبهامية حتى يتم تثبيت كل الزوايا الأربع تمامًا.

• 如图所示，将支架和泵机在隔架上对齐。  
 • 拧紧指旋螺钉，直至全部四个角都牢牢固定。

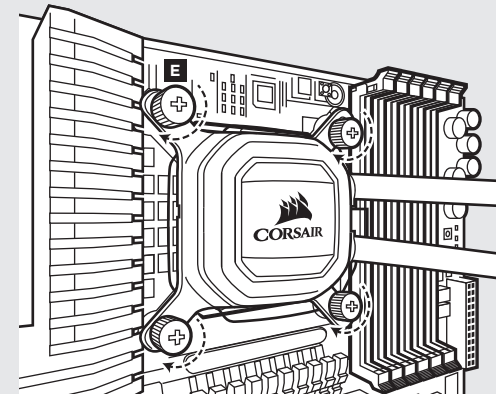

## Connect Power to the Fans and Pump

Branchement des ventilateurs et de la pompe à l'alimentation • Lüfter und Pumpe anschließen  
Stroom aansluiten voor de fans en de pomp • Collegare ventole e pompa all'alimentazione  
Conexión de la alimentación a los ventiladores y la bomba • Conecte as ventoinhas e a bomba à energia  
• Podłączenie zasilania wentylatorów i pompki • Подключение питания вентиляторов и насоса • توصيل الطاقة بالمرحاج والمضخة • 连接风扇和泵机电源

- Connect pump power cable to an available SATA power plug (figure 1).
- Connect pump tach cable to the CPU\_FAN header on your motherboard (figure 1).
- Connect the included Y-header cable to any available 3-pin or 4-pin fan header (figure 2).
- Connect the fans into the Y-header cables (figure 2).

- Connectez le câble d'alimentation de la pompe à la fiche d'alimentation SATA (figure 1).
- Connectez le câble d'alimentation de la pompe au cavalier CPU\_FAN de la carte mère (figure 1).
- Branchez le câble de répartition d'alimentation fourni à une fiche à trois ou quatre broches libre (figure 2).
- Branchez les ventilateurs au câble de répartition d'alimentation (figure 2).

- Verbinden Sie das Stromkabel der Pumpe mit einem verfügbaren SATA-Netzstecker (Abbildung 1).
- Verbinden Sie das Stromkabel der Pumpe mit dem CPU\_FAN auf dem Mainboard (Abbildung 1).
- Verbinden Sie das im Lieferumfang enthaltene Y-Kabel mit einem beliebigen freien drei- oder vierpoligen Lüfteranschluss (Abbildung 2).
- Verbinden Sie die Lüfter mit dem Y-Kabel. (Abbildung 2)

- Sluit de voedingskabel van de pomp aan op een beschikbare SATA-stroomplug (afbeelding 1).
- Sluit de tach-kabel van de pomp aan op de CPU\_FAN-header op het moederbord (afbeelding 1).
- Sluit de meegeleverde Y-header-kabel aan op een beschikbare 3-pins of 4-pins fan-header (afbeelding 2).
- Sluit de fans aan op de Y-header-kabels (afbeelding 2).

- Collegare il cavo di alimentazione della pompa a una presa di alimentazione SATA disponibile (figura 1).
- Collegare il cavo tachimetro della pompa all'header FAN\_CPU sulla scheda madre (figura 1).



figure 1

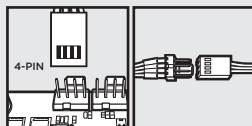

figure 2

- Collegare il cavo dell'header Y incluso a qualsiasi header per ventola a 3 o 4 pin disponibile (figura 2).
- Collegare le ventole utilizzando i cavi dell'header Y (figura 2).
- Conecta el cable de energía de la bomba a un enchufe de energía SATA disponible (figura 1).
- Conecte el cable de alimentación de la bomba al cabezal CPU\_FAN de la placa base (figura 1).
- Conecte el cable en Y del ventilador en uno de los cabezales de ventilador de 3 o 4 patillas (figura 2).
- Conecte los ventiladores en el cable en Y (figura 2).

- Conecte o cabo de alimentação da bomba a um conector de alimentação SATA disponível (figura 1).
- Conecte o cabo do tacómetro da bomba ao conector CPU\_FAN da sua placa-mãe (figura 1).
- Conecte o cabo Y incluído a qualquer conector de ventoinha de 3 ou 4 pinos disponível (figura 2).
- Conecte as ventoinhas aos cabos Y (figura 2).

- Połącz przewód zasilający pompki z dostępną wtyczką zasilania SATA (rysunek 1).
- Podłącz przewód tachometru pompki do złącza CPU\_FAN na płycie głównej (rysunek 1).
- Podłącz znajdujący się w komplecie kabel typu Y do dowolnego dostępnego 3-pinowego lub 4-pinowego złącza wentylatora (rysunek 2).
- Podłącz wentylatory do kabli typu Y (rysunek 2).

- Подключите кабель питания насоса к доступному разъему питания SATA (Рис. 1).
- Подключите кабель питания насоса к разъему CPU\_FAN на материнской плате (Рис. 1).
- Подключите входящий в комплект Y-кабель вентилятора к любому из имеющихся 3-контактных или 4-контактных разъемов питания вентилятора (Рис. 2).
- Подключите вентиляторы с помощью Y-кабеля (Рис. 2).

- قم بتوصيل كابل الطاقة الخاص بالمضخة بفتحة طاقة حثوف من SATA (الشكل 1).
- قم بتوصيل كابل مقياس سرعة دوران المحرك للمضخة برأس CPU\_FAN على اللوحة الرئيسية الخاصة بك (الشكل 1).
- قم بتوصيل الكابل مزودج الرأس المرصق بأي رأس مرصحة متوفر ذي 3 أو 4 سجون (الشكل 2).
- قم بتوصيل المرحاج بالكابلات مزودجة الرأس (الشكل 2).

- 连接泵电源线至可用 SATA 电源插头 (图 1)。
- 将泵机电源线连接至主板上的 CPU\_FAN 接头 (图 1)。
- 将随附的 Y 型接头线缆连接至任何可用的 3 针或 4 针风扇接头 (图 2)。
- 将风扇连接到 Y 型接头线缆中 (图 2)。

## Included Hardware

Highlighted parts for AMD installation only • Les sections en surbrillance concernent uniquement l'installation AMD • Die markierten Passagen beziehen sich nur auf die AMD  
Gemarkerde tekst heeft alleen betrekking op AMD-installatie • Parti evidenziate esclusivamente per l'installazione della staffa AMD • Componentes de instalación solamente para AMD • Partes destacadas somente para instalação da AMD • Wyróżnione części dotyczą tylko instalacji produktów AMD  
Части, выделенные цветом, только для установки AMD • عناصر مخصصة لتثبيت AMD فقط • 突出显示的部分仅限 AMD 安装



A  
x8 LONG FAN SCREWS

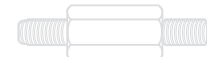

B  
x4 LGA 115X / 1366 STANDOFF



C  
x4 LGA 2011/2011-3/2066  
STANDOFF

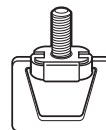

D  
x2 AMD SCREW CLIP



E  
x4 THUMBSCREWS



F  
x1 FAN Y HEADER

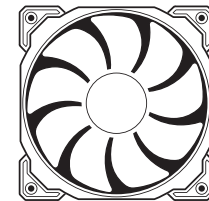

G  
x2 SP120 PWM FANS

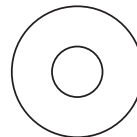

H  
x8 WASHER

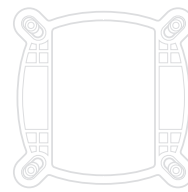

I  
x1 INTEL BACKPLATE

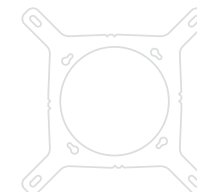

J  
x1 INTEL MOUNTING BRACKET  
(PRE-INSTALLED)

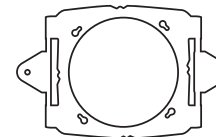

K  
x1 AMD MOUNTING  
BRACKET

## Installing the AMD Mounting Bracket

Installation du support de fixation AMD • Installation der AMD-Montagehalterung  
 Installatie van de AMD-montagebeugel • Installazione della staffa di montaggio AMD  
 Instalación del soporte de montaje para AMD • Como instalar o suporte de montagem AMD  
 Montowanie uchwyty montażowego AMD • Установка монтажного кронштейна AMD  
 AMD تركيب كيفية التثبيت من AMD • 安装 AMD 安装支架

**Note: It is important that the AMD retention bracket be evenly secured on all sides before installation!**

- Remove the integrated Intel mounting bracket by turning the mounting bracket, and pulling away from the copper coldplate (figure 1).
- Install the AMD bracket by aligning the twist lock, pushing in, turning the opposite direction, and allowing bracket to secure (figure 2).

**Remarque: il est important que le support de retenue AMD soit bien sécurisé des deux côtés avant de procéder à l'installation!**

- Pour retirer le support de fixation Intel intégré, tournez-le et éloignez-le de la plaque froide en cuivre (figure 1).
- Pour installer le support AMD, alignez-le avec le verrou rotatif, poussez-le, tournez-le dans le sens inverse et vérifiez qu'il est bien immobilisé (figure 2).

**Hinweis: Es ist wichtig, dass der AMD-Montagebügel vor der Installation an allen Seiten gleichmäßig gesichert wird!**

- Entfernen Sie die integrierte Intel-Montagehalterung, indem Sie sie drehen und von der Kupfer-Coldplate fortziehen (Abbildung 1).
- Installieren Sie die AMD-Halterung, indem Sie das Drehschloss ausrichten, nach innen drücken, in die entgegengesetzte Richtung drehen und die Halterung somit sichern (Abbildung 2).

**Opmerking: Het is belangrijk dat de AMD-retentiebeugel aan alle zijden gelijkmatig vastzit voordat met de installatie wordt begonnen!**

- Verwijder de geïntegreerde Intel-montagebeugel door de montagebeugel te draaien en af het koperen koelblok te trekken (afbeelding 1).
- Installeer de AMD-retentiebeugel door de twistlock uit te lijnen, in te drukken en in de tegengestelde richting te draaien, totdat de retentiebeugel vastzit (afbeelding 2).

**Nota: È importante che la staffa di bloccaggio AMD sia equamente fissata su tutti i lati prima dell'installazione!**

- Rimuovere la staffa di montaggio Intel integrata facendola ruotare e staccandola dalla piastra di raffreddamento in rame (figura 1).
- Installare la staffa AMD allineando la staffa di chiusura e spingendola verso l'interno e ruotandola nella direzione opposta, consentendone il fissaggio (figura 2).

**Nota: Es importante que el soporte de retención AMD esté uniformemente fijado a todos los lados antes de la instalación.**

- Retire el soporte de montaje Intel integrado. Para ello, gire el soporte de montaje y despréndalo de la placa refrigerante de cobre (figura 1).
- Instale el soporte AMD. Para ello, alinee el bloqueo giratorio, empujelo y gírelo hacia la dirección opuesta hasta que el soporte quede totalmente fijado (figura 2).

**Observação: É importante que o suporte de retenção AMD esteja uniformemente preso em todos os lados antes da instalação!**

- Remova o suporte de montagem Intel integrado girando o suporte de montagem e retirando-o da placa de resfriamento de cobre (figura 1).
- Instale o suporte AMD alinhando a trava giratória, pressionando, fazendo um giro na direção oposta e prendendo o suporte (figura 2).

**Uwaga: Uchwyty montażowy AMD należy zamocować stabilnie i równomiernie ze wszystkich stron przed instalacją.**

- Zdemontuj przymocowany uchwyty montażowy Intel, obracając go i odrywając od miedzianej płyty chłodzącej (rysunek 1).
- Zamontuj uchwyty AMD. W tym celu dopasuj go do zacisku typu twist lock, wepchnij i obróć w przeciwnym kierunku, aby stabilnie zamocować (rysunek 2).

**Примечание. Очень важно перед установкой равномерно закрепить крепежный кронштейн AMD на всех сторонах!**

- Отсоедините встроенный монтажный кронштейн Intel, повернув его и сняв с медной платы охлаждения (рис. 1).
- Установите кронштейн AMD. Для этого правильно совместите поворотный замок, вставьте элемент и поворачивайте в обратном направлении до фиксации кронштейна (рис. 2).

ملاحظة: من المهم تثبيت كيفية الاحتجاز من AMD بإحكام وبشكل متساو على جميع الجوانب قبل التركيب! قم بإزالة كيفية التثبيت المدمجة من Intel عن طريق تدوير كيفية التثبيت وتزعيها من اللوح النحاسي البارد (الشكل 1).

قم بتركيب كيفية AMD عن طريق محاذاة القفل الدوار ثم الضغط عليه وتدويره في الاتجاه المعاكس.

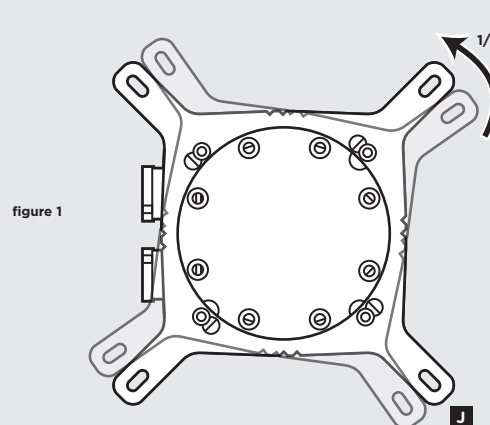

figure 1

حتى يتم تثبيت الكيفية بإحكام (الشكل 2).

**注: 安装前, 请务必将 AMD 挡圈平稳地固定在所有侧面上。**

- 转动安装支架以将集成的 Intel 安装支架拆下, 然后从铜质散热板抽离 (图 1)。
- 安装 AMD 支架的方法是先对齐扭转锁, 推入再往反方向转动, 将支架锁紧 (图 2)。

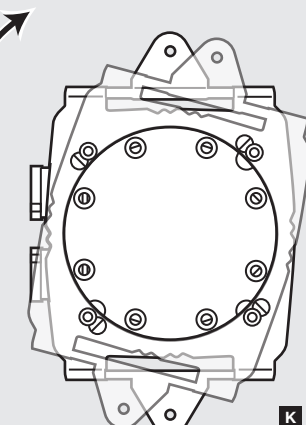

figure 2

## Install the Fans and Radiator

Installation des ventilateurs et du radiateur • Lüfter und Kühler einbauen  
 Installatie van de fans en radiator • Installare le ventole e il radiatore  
 Instale los ventiladores y el radiador • Instale as ventoinhas e o radiador  
 Montowanie wentylatorów i radiatora • Установка вентиляторов и радиатора  
 تركيب المراوح والمبرد • 安装风扇和散热器

Mount the radiator and fans to your case's rear 120mm fan opening as shown below.

**Note: For best cooling performance, we recommend mounting the fan as an air intake to your PC case.**

Fixez le radiateur et les ventilateurs à l'arrière de votre tour, dans l'ouverture de 120mm prévue à cet effet, comme indiqué ci-dessous.

**Remarque: Pour des performances de refroidissement optimales, nous vous recommandons d'installer le ventilateur comme une entrée d'air sur la tour de votre ordinateur.**

Montieren Sie den Kühler und die Lüfter an den Öffnungen für die hinteren 120-mm-Lüfter, wie in der Abbildung unten dargestellt.  
**Hinweis: Für die bestmögliche Kühlleistung empfehlen wir, den Lüfter als Lufteinlass des PC-Gehäuses zu montieren.**

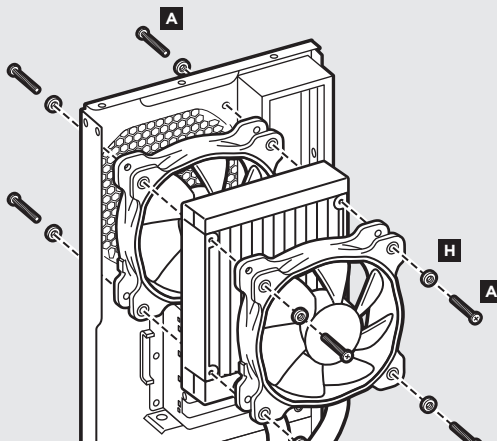

Monteer de radiator en de fans op de opening van 120 mm op de achterkant van de behuizing, zoals hieronder getoond.

**Opmerking: Voor de beste koelprestaties raden we aan om de fan als een luchtinlaat op de pc-behuizing te monteren.**

Montare il radiatore e le ventole nell'apertura della ventola posteriore da 120 mm del case come mostrato di seguito.  
**Nota: Per ottenere prestazioni di raffreddamento migliori, si consiglia di montare la ventola come aspiratore d'aria al case del PC.**

Monte el radiador y los ventiladores en la abertura trasera de 120mm para ventiladores de la carcasa como se muestra a continuación.

**Nota: Para una refrigeración óptima, recomendamos montar los ventiladores como entrada de aire en la carcasa del PC.**

Monte o radiador e as ventoinhas na abertura traseira da ventoinha de 120 mm do seu gabinete, conforme mostrado abaixo.  
**Observação: Para um melhor desempenho de resfriamento, recomendamos a montagem das ventoinhas como uma entrada de ar para o gabinete do seu PC.**

Zamontuj radiator i wentylatory w otworze na wentylator 120 mm z tyłu obudowy, jak pokazano poniżej.

**Uwaga: Aby uzyskać najwyższą wydajność chłodzenia, zalecamy zamontowanie wentylatora w obudowie komputera jako wlotowego.**

Установите радиатор и вентиляторы к заднему отверстию для 120mm вентиляторов вашего корпуса, как указано ниже.

**Примечание. Для более эффективного охлаждения рекомендуется установить вентилятор таким образом, чтобы он нагнетал воздух внутрь корпуса.**

تم تثبيت المراوح والمبرد بفتحة المراوحة الخلفية الخاصة بطنيتك والبالغ حجمها 120 مم كما هو موضح أدناه.  
 ملاحظة: للحصول على أفضل أداء للتبريد، نوصي بتثبيت المراوحة كمدخل هواء بعتبة الكمبيوتر الخاصة بك.

如下图所示，在机箱后侧 120mm 风扇开口处安装散热器和风扇。  
**注：为了达到最佳散热性能，建议您将风扇作为进气口安装到 PC 机箱上。**

## Prepare the Mounting Bracket

Préparation du support de fixation • Montagehalterung vorbereiten  
 Voorbereiden van de montagebeugel • Preparare la staffa di montaggio  
 Prepare la placa de montaje • Prepare o suporte de montagem  
 Przygotowanie uchwyty montażowego • Подготовьте монтажный кронштейн  
 تجهيز كيفية التثبيت • 准备安装支架

Insert the AMD screw clips and secure with the screws as shown. Do not tighten the thumbscrews all the way.

Insérez les clips AMD et fixez-les à l'aide des vis comme indiqué. Ne serrez pas les vis à fond.

Setzen Sie die AMD-Schraubclips ein und ziehen Sie die Schrauben wie abgebildet an. Ziehen Sie die Flügelschrauben noch nicht fest an.

Plaats de AMD-schroefklemmen en draai de schroeven aan, zoals getoond. Draai de vleugelschroeven niet helemaal vast.

Inserire i fermi per viti AMD e stringerli con le viti come illustrato. Non stringere completamente le viti a galletto.

Inserte los clips del soporte AMD y ajústelos con los tornillos, como se muestra en la imagen. No apriete los tornillos de ajuste manual excesivamente.

Insira os grampos de parafuso AMD e prenda com os parafusos conforme mostrado. Não aperte os parafusos de fixação manual até o final.

Umieść zaczepy śrub i zamocuj śruby zgodnie z rysunkiem. Nie dokręcaj śrub radełkowanych do końca.

Вставьте винтовые зажимы AMD и закрепите винты, как показано на рисунке. Не затягивайте винты до конца.

أدخل صواميل البراغى من AMD وأحكام ربطها بالبراغى كما هو موضح. لا تحكم ربط البراغى الإتهامية تماما.

插入 AMD 螺丝夹并用螺丝固定，如图所示。  
 请勿过度拧紧指旋螺钉。

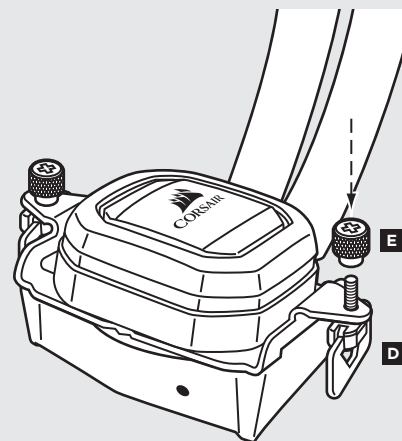

## Install the Pump Unit

Installez la pompe • Pumpe installieren • Installatie van de pompunit  
 Installare l'unità di pompaggio • Instale la unidad de bomba • Instale a unidade da bomba  
 Montowanie pompki • Установка насоса • تركيب وحدة المضخة • 安装泵机装置

Align the bracket with the Stock AMD mounting clips as shown. Tighten the thumbscrews until secure.

Alignez le support avec les clips de fixation du dissipateur AMD comme indiqué. Serrez bien les vis.

Richten Sie die Halterung über den AMD-Montageclips aus, wie in der Abbildung zu sehen. Ziehen Sie die Flügelschrauben nun fest an.

Lijn de beugel uit de met de gangbare AMD-montageklemmen, zoals getoond. Draai de vleugelschroeven stevig vast.

Allineare la staffa con i fermi di montaggio AMD come illustrato. Stringere saldamente le viti.

Alinee la placa y los clips de la unidad Stock AMD, como se muestra en la imagen. Ajuste los tornillos de ajuste manual hasta que estén firmes.

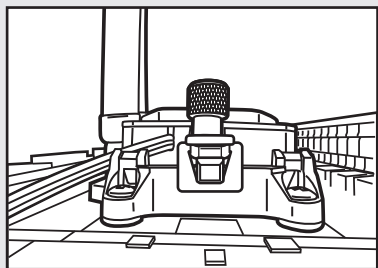

Alinhe o suporte com os grampos de montagem Stock AMD conforme mostrado. Aperte os parafusos de fixação manual até que estejam presos.

Wyównaj uchwyt względem zaczepów montażowych AMD zgodnie z rysunkiem. Mocno dokręć śruby radełkowane.

Поместите кронштейн относительно стандартных зажимов AMD, как показано на рисунке. Затяните винты до конца.

اجعل الكتيبة بمحاذاة صواميل التثبيت المتوفرة من AMD كما هو موضح. أمك ربط البرغي الإهامية حتى تستقر في مكانها.

将支架与备用 AMD 安装夹对齐，如图所示。拧紧指旋螺钉，直至固定到位。

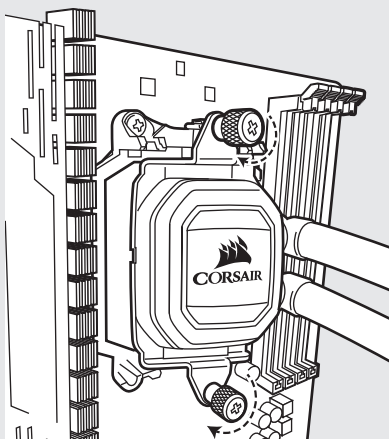

## Connect Power to the Fans and Pump

Branchement des ventilateurs et de la pompe à l'alimentation • Lüfter und Pumpe anschließen  
 Stroom aansluiten voor de fans en de pomp • Collegare ventole e pompa all'alimentazione  
 Conexión de la alimentación a los ventiladores y la bomba • Conecte as ventoinhas e a bomba à energia • Podłączenie zasilania wentylatorów i pompki • Подключение питания вентиляторов и насоса • توصيل الطاقة بالمرآوح والمضخة • 连接风扇和泵机电源

- Connect pump power cable to an available SATA power plug (figure 1).
- Connect pump tach cable to the CPU\_FAN header on your motherboard (figure 1).
- Connect the included Y-header cable to any available 3-pin or 4-pin fan header (figure 2).
- Connect the fans into the Y-header cables (figure 2).

- Connectez le câble d'alimentation de la pompe à la fiche d'alimentation SATA (figure 1).
- Connectez le câble d'alimentation de la pompe au cavalier CPU\_FAN de la carte mère (figure 1).
- Branchez le câble de répartition d'alimentation fourni à une fiche à trois ou quatre broches libre (figure 2).
- Branchez les ventilateurs au câble de répartition d'alimentation (figure 2).

- Verbinden Sie das Stromkabel der Pumpe mit einem verfügbaren SATA-Netzstecker (Abbildung 1).
- Verbinden Sie das Stromkabel der Pumpe mit dem CPU\_FAN auf dem Mainboard (Abbildung 1).
- Verbinden Sie das im Lieferumfang enthaltene Y-Kabel mit einem beliebigen freien drei- oder vierpoligen Lüfteranschluss (Abbildung 2).
- Verbinden Sie die Lüfter mit dem Y-Kabel (Abbildung 2).

- Sluit de voedingskabel van de pomp aan op een beschikbare SATA-stroomplug (afbeelding 1).
- Sluit de tach-kabel van de pomp aan op de CPU\_FAN-header op het moederbord (afbeelding 1).
- Sluit de meegeleverde Y-header-kabel aan op een beschikbare 3-pins of 4-pins fan-header (afbeelding 2).
- Sluit de fans aan op de Y-header-kabels (afbeelding 2).

- Collegare il cavo di alimentazione della pompa a una presa di alimentazione SATA disponibile (figura 1).
- Collegare il cavo tachimetro della pompa all'header CPU\_FAN sulla scheda madre (figura 1).



figure 1

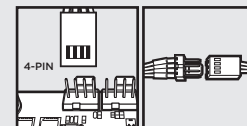

figure 2

- Collegare il cavo dell'header Y incluso a qualsiasi header per ventola a 3 o 4 pin disponibile (figura 2).
- Collegare le ventole utilizzando i cavi dell'header Y (figura 2).

- Conecta el cable de energía de la bomba a un enchufe de energía SATA disponible (figura 1).
- Conecte el cable de alimentación de la bomba al cabezal CPU\_FAN de la placa base (figura 1).
- Conecte el cable en Y del ventilador en uno de los cabezales de ventilador de 3 o 4 patillas (figura 2).
- Conecte los ventiladores en el cable en Y (figura 2).

- Conecte o cabo de alimentação da bomba a um conector de alimentação SATA disponível (figura 1).
- Conecte o cabo do tacómetro da bomba ao conector CPU\_FAN da sua placa-mãe (figura 1).
- Conecte o cabo Y incluído a qualquer conector de ventoinha de 3 ou 4 pinos disponível (figura 2).
- Conecte as ventoinhas aos cabos Y (figura 2).

- Połącz przewód zasilający pompki z dostępną wtyczką zasilania SATA (rysunek 1).
- Podłącz przewód tachometru pompki do złącza CPU\_FAN na płycie głównej (rysunek 1).
- Podłącz znajdujący się w komplecie kabel typu Y do dowolnego dostępnego 3-pinowego lub 4-pinowego złącza wentylatora (rysunek 2).
- Podłącz wentylatory do kabli typu Y (rysunek 2).

- Подключите кабель питания насоса к доступному разъему питания SATA (Рис. 1).
- Подключите кабель питания насоса к разъему CPU\_FAN на материнской плате (Рис. 1).
- Подключите входящий в комплект Y-кабель вентилятора к любому из имеющихся 3-контактных или 4-контактных разъемов питания вентилятора (Рис. 2).
- Подключите вентиляторы с помощью Y-кабеля (Рис. 2).

- قم بتوصيل كابل الطاقة الخاص بالمضخة بقابس طاقة متوفر من SATA (الشكل 1).
- قم بتوصيل كابل عداد سرعة دوران المضخة برأس CPU\_FAN على اللوحة الرئيسية العامة بك (الشكل 1).
- قم بتوصيل الكابل مزيج الرأس المدق بأي رأس مروحة متوفر ذي 3 أو 4 سون (الشكل 2).
- قم بتوصيل المرآوح بالكابلات مزودة الرأس (الشكل 2).

- 连接泵电源线至可用 SATA 电源插头 (图 1)。
- 将泵机电源线连接至主板上的 CPU\_FAN 接头 (图 1)。
- 将随附的 Y 型接头线缆连接至任何可用的 3 针或 4 针风扇接头 (图 2)。
- 将风扇连接到 Y 型接头线缆中 (图 2)。

## FAQ

### 1. How do I know the direction of the air flow of the fan?

An arrow located on the side of the fan indicates the direction of air flow.

### 2. Can I reuse the pre-applied thermal paste on the H75 for a re-installation?

Re-installation of the H75 cooler will require you clean off the pre-applied thermal paste and apply an aftermarket paste.

### 1. Comment savoir dans quelle direction le flux d'air du ventilateur se déplace ?

Une flèche située sur le côté du ventilateur indique la direction du flux.

### 2. Est-il possible de réutiliser la pâte thermique pré-appliquée sur le H75 en vue d'effectuer une nouvelle installation?

Pour réinstaller le dissipateur thermique H75, il vous faudra d'abord nettoyer la pâte thermique pré-appliquée pour la remplacer par une autre pâte neuve.

### 1. Wie erkenne ich die Richtung des Luftstroms, der durch den Lüfter erzeugt wird?

Die Richtung des Luftstroms wird durch einen Pfeil auf der Seite des Lüfters signalisiert.

### 2. Kann ich die auf dem H75 aufgetragene Wärmeleitpaste bei einer Neuinstallation wiederverwenden?

Bei der Neuinstallation des H75 Kühlsystems muss die aufgetragene Wärmeleitpaste entfernt und eine neue Paste aufgetragen werden.

### 1. Hoe kan ik zien in welke richting de luchtstroom van de fan staat?

Een pijl op de zijkant van de fan geeft de richting van de luchtstroom aan.

### 2. Kan ik de koelpasta van de H75 opnieuw gebruiken voor een volgende installatie?

Als je de H75-koeler opnieuw wilt installeren, moet je de gebruikte koelpasta verwijderen en nieuwe pasta aanbrengen.

### 1. Come si determina la direzione del flusso d'aria della ventola?

La freccia situata sulla parte laterale della ventola indica la direzione del flusso d'aria.

### 2. È possibile riutilizzare la pasta termococonduttiva preapplicata sull'H75 per una seconda installazione?

Per reinstallare il dissipatore di calore H75 è necessario rimuovere la pasta termococonduttiva preapplicata e applicarne una nuova da acquistarsi tramite i servizi post-vendita.

### 1. ¿Cómo puedo saber el sentido en que circula el aire del ventilador?

En el lateral del ventilador hay una flecha que indica el sentido del flujo de aire.

### 2. ¿Puedo reutilizar la pasta térmica que venía aplicada en el H75 para volver a instalar el refrigerador?

Para volver a instalar el refrigerador H75 es preciso limpiar a fondo la pasta térmica que venía aplicada de fábrica y aplicar una capa de pasta nueva, adquirida a tal efecto.

### 1. Como identificar a direção do fluxo de ar da ventoinha?

Uma seta localizada na lateral da ventoinha indica a direção do fluxo de ar.

### 2. Posso reutilizar a pasta térmica pré-aplicada no H75 para uma reinstalação?

A reinstalação do cooler H75 exigirá que você limpe a pasta térmica pré-aplicada e aplique uma pasta de pós-venda.

### 1. Skąd wiadomo, jaki jest kierunek przepływu powietrza w wentylatorze?

Kierunek przepływu powietrza wskazuje strzałka znajdująca się z boku wentylatora.

### 2. Czy w przypadku ponownego montażu układu H75 można wykorzystać nałożoną fabrycznie pastę termoprzewodzącą?

Przed ponownym montażem układu chłodzenia H75 trzeba usunąć nałożoną fabrycznie pastę termoprzewodzącą. Następnie należy nałożyć pastę dostępną jako materiał eksploatacyjny.

### 1. Как определить направление воздушного потока вентилятора?

Стрелка на боковой части вентилятора обозначает направление воздушного потока.

### 2. Можно ли повторно использовать нанесенную термопасту для переустановки H75?

Переустановка системы охлаждения H75 требует удаления остатков нанесенной термопасты и нанесения новой термопасты.

1. كيف يمكن معرفة اتجاه تدفق الهواء للمروحة؟  
يوجد سهم على جانب المروحة يشير إلى اتجاه تدفق الهواء.
2. هل يمكن إعادة استخدام المعجون الحراري الذي تم وضعه مسبقًا على المبرد H75 لإعادة تركيبه؟  
تستلزم منك عملية إعادة تركيب المبرد H75 إزالة المعجون الحراري الذي تم وضعه مسبقًا ووضع معجون متوفر في السوق.

### 1. 如何知道风扇气流的方向？

风扇一侧上标识的箭头会指示气流方向。

### 2. 我可以重用 H75 上的预涂硅脂进行重新安装吗？

重新安装 H75 散热器需要清理掉预涂的硅脂并重新涂上硅脂。

**Thank you for purchasing the CORSAIR Hydro Series H75 High Performance Liquid CPU Cooler.**

Please visit: [corsair.com](https://corsair.com) to download a detailed user guide or to obtain technical support.

**Merci d'avoir acheté le dissipateur à liquide pour processeur hautes performances CORSAIR Hydro Series H75.**

Rendez-vous sur [corsair.com](https://corsair.com) pour télécharger un guide d'utilisation complet ou pour obtenir de l'assistance technique.

**Vielen Dank, dass Sie sich für den CORSAIR Hochleistungs-Prozessorkühler Hydro Series H75 mit Kühlmittel entschieden haben.**

Auf [corsair.com](https://corsair.com) können Sie ein umfassendes Benutzerhandbuch herunterladen und technischen Support erhalten.

**Bedankt dat je voor de hoogperformante CPU-vloeistofkoeler H75 van de CORSAIR Hydro Series hebt gekozen.**

Ga naar [corsair.com](https://corsair.com) om een uitgebreide gebruikershandleiding te downloaden of om technische ondersteuning te krijgen.

**Grazie per aver acquistato il sistema di raffreddamento a liquido per CPU ad alte prestazioni CORSAIR Hydro Series H75.**

Visitate [corsair.com](https://corsair.com) per scaricare la guida utente completa o per ottenere supporto tecnico.

**Gracias por adquirir el sistema de enfriamiento líquido de máximo rendimiento Hydro Series H75 de CORSAIR.**

Si desea descargar una Guía del usuario detallada o solicitar asistencia técnica, visite [corsair.com](https://corsair.com)

**Obrigado por ter adquirido o Cooler líquido para CPU CORSAIR Hydro Series H75 de alto desempenho.**

Visite [corsair.com](https://corsair.com) para baixar um guia do usuário detalhado ou para obter suporte técnico.

**Dziękujemy za zakup wysokowydajnego układu chłodzenia procesora cieczą CORSAIR Hydro Series H75.**

Aby pobrać szczegółową instrukcję lub uzyskać pomoc techniczną, odwiedź witrynę internetową: [corsair.com](https://corsair.com).

**Благодарим за приобретение высокопроизводительной системы охлаждения процессора CORSAIR Hydro Series H75.**

Загрузить подробное руководство пользователя и получить техническую поддержку можно на веб-сайте [corsair.com](https://corsair.com)

شكراً لشرائك مورد السوائل عالي الأداء **CPU Hydro Series H75** من **CORSAIR**.

تفضل بزيارة: [corsair.com](https://corsair.com) لتحميل دليل المستخدم المفضل أو للحصول على الدعم الفني.

**感谢您购买 Hydro Series H75 高性能液体 CPU 散热器**

请访问: [corsair.com](https://corsair.com) 下载详细用户指南或获取技术支持。



#### NOTE ON ENVIRONMENTAL PROTECTION:

After the implementation of the European Directive 2012/19/EU in the national legal system, the following applies:

- Electrical and electronic devices may not be disposed of with domestic waste.
- Consumers are obliged by law to return electrical and electronic devices at the end of their service lives to the public collecting points set up for this purpose or point of sale. Details to this are defined by the national law of the respective country. This symbol on the product, the instruction manual or the package indicates that a product is subject to these regulations. By recycling, reusing the materials or other forms of utilising old devices, you are making an important contribution to protecting our environment.

#### REMARQUES CONCERNANT LA PROTECTION DE L'ENVIRONNEMENT:

Conformément à la directive européenne 2012/19/EU, et afin d'atteindre un certain nombre d'objectifs en matière de protection de l'environnement, les règles suivantes doivent être appliquées:

- Elles concernent les déchets d'équipement électriques et électroniques. Le pictogramme "picto" présent sur le produit, son manuel d'utilisation ou son emballage indique que le produit est soumis à cette réglementation.
- Le consommateur doit retourner le produit usager aux points de collecte prévus à cet effet. Il peut aussi le remettre à un revendeur. En permettant enfin le recyclage des produits, le consommateur contribuera à la protection de notre environnement. C'est un acte écologique.

#### HINWEIS ZUM UMWELTSCHUTZ:

Ab dem Zeitpunkt der Umsetzung der europäischen Richtlinie 2012/19/EU in nationales Recht gilt folgendes:

- Elektrische und elektronische Geräte dürfen nicht mit dem Hausmüll entsorgt werden.
- Der Verbraucher ist gesetzlich verpflichtet, elektrische und elektronische Geräte am Ende ihrer Lebensdauer an den dafür eingerichteten, öffentlichen Sammelstellen oder an die Verkaufsstelle zurückzugeben. Einzelheiten dazu regelt das jeweilige Landesrecht. Das Symbol auf dem Produkt, der Gebrauchsanleitung oder der Verpackung weist auf diese Bestimmungen hin. Mit der Wiederverwertung, der stofflichen Verwertung oder anderer Formen der Verwertung von Altgeräten leisten Sie einen wichtigen Beitrag zum Schutz unserer Umwelt. In Deutschland gelten oben genannte Entsorgungsregeln, laut Batterieverordnung, für Batterien und Akkus entsprechend.

#### NOTITIE AANGAAANDE DE BESCHERMING VAN HET MILIEU:

Ten gevolge van de invoering van de Europese Richtlijn 2012/19/EU in het nationaal juridisch systeem, is het volgende van toepassing:

- Elektrische en elektronische toestellen mogen niet weggegooid worden samen met het huishoudelijk afval.
- Consumenten zijn wettelijk verplicht om elektrische en elektronische apparaten op het einde van gebruik in te dienen bij openbare verzamelpaatsen speciaal opgezet voor dit doeleinde of bij een verkooppunt. Verdere specificaties aangaande dit onderwerp zijn omschreven door de

#### INFORMASJON OM BESKYTTELSE AV MILJØET:

Etter implementering av EU-direktiv 2012/19/EU i det nasjonale lovverk, er følgende gjort gjeldende:

- Elektrisk og elektronisk utstyr skal ikke kastes sammen med husholdningsavfall.
- Forbrukere er pålagt ved lov å returnere elektrisk og elektronisk utstyr ved enden av levetiden til offentlige samlingspunkter, oppsett for dette formål eller til utsalgssteder for slikt utstyr. Detaljer rundt dette er definert i lovverket i det respektive land. Dette symbolet på produktet, bruksanvisningen eller forpackningen forteller at et produkt faller inn under disse betingelsene. Ved resirkulering, gjenbruk av materialet eller på andre måter å nyttiggjøre gammelt utstyr bidrar du på en viktig måte til å beskytte

vårt felles miljø/nasjonale wet van het betreffende land. Dit symbool op het product, de gebruiksaanwijzing of de verpakking duidt erop dat het product onderworpen is aan deze richtlijnen. Door te recycleren, hergebruiken van materialen of andere vormen van hergebruik van oude toestellen, levert u een grote bijdrage aan de bescherming van het milieu.

#### INFORMAZIONI PER PROTEZIONE AMBIENTALE:

Dopo l'implementazione della Direttiva Europea 2012/19/EU nel sistema legale nazionale, ci sono le seguenti applicazioni:

- I dispositivi elettrici ed elettronici non devono essere considerati rifiuti domestici.
- I consumatori sono obbligati dalla legge a restituire I dispositivi elettrici ed elettronici alla fine della loro vita utile ai punti di raccolta pubblici preposti per questo scopo o nei punti vendita. Dettagli di quanto riportato sono definiti dalle leggi nazionali di ogni stato. Questo simbolo sul prodotto, sul manuale d'istruzione o sull'imballaggio indicano che questo prodotto è soggetto a queste regole.

#### NOTA SOBRE LA PROTECCIÓN MEDIOAMBIENTAL:

Después de la puesta en marcha de la directiva Europea 2012/19/EU en el sistema legislativo nacional, se aplicara lo siguiente:

- Los aparatos eléctricos y electrónicos, así como las pilas y las pilas recargables, no se deben evacuar en la basura doméstica.
- El usuario está legalmente obligado a llevar los aparatos eléctricos y electrónicos, así como pilas y pilas recargables, al final de su vida útil a los puntos de recogida oficiales o a devolverlos al lugar donde los adquirió. Los detalles quedaran definidos por la ley de cada país. El símbolo en el producto, en las instrucciones de uso o en el embalaje hace referencia a ello. Gracias al reciclaje, al reciclaje del material o a otras formas de reciclaje de aparatos usados, contribuye Usted de forma importante a la protección de nuestro medio ambiente.

#### NOTA EM PROTECÇÃO AMBIENTAL:

Após a implementação da directiva comunitária 2012/19/EU no sistema legal nacional, o seguinte aplica-se:

- Todos os aparelhos eléctricos e electrónicos não podem ser despejados juntamente com o lixo doméstico.
- Consumidores estão obrigados por lei a colocar os aparelhos eléctricos e electrónicos sem uso em locais públicos específicos para este efeito ou no ponto de venda. Os detalhes para este processo são definidos por lei pelos respectivos países. Este símbolo no produto, o manual de instruções ou a embalagem indicam que o produto está sujeito a estes regulamentos. Reciclando, reutilizando os materiais dos seus velhos aparelhos, esta a fazer uma enorme contribuição para a protecção do ambiente.

#### WSKAZÓWKI DOTYCZĄCE OCHRONY ŚRODOWISKA:

Od czasu wprowadzenia europejskiej dyrektywy 2012/19/EU do prawa narodowego obowiązuja następujące ustalenia:

- Urządzen elektrycznych i elektronicznych nie należy wyrzucać wraz z innymi odpadami domowymi.
- Użytkownik zobowiązany jest, niepotrzebne lub zniszczone urządzenia elektryczne oddać do punktu zbiórki lub do sprzedawcy. Szczegółowe kwestie regulują przepisy prawne danego kraju. Informuje o tym symbol przekreslonego kosza umieszczonego na opakowaniu. Segregując śmieci pomagasz chronić środowisko naturalne.

#### NOT OM MILJÖSKYDD:

Efter implementeringen av EU direktiv 2012/19/EU i den nationella lagstiftningen, gäller följande:

- Elektriska och elektroniska apparater får inte avyttras med hushållsavfall.
- Konsumenter är skyldiga att återlämna elektriska och elektroniska apparater vid slutet av dess livslängd till, för detta ändamål, offentliga ppsamlingsplatser.

Detaljer för detta definieras via den nationella lagstiftningen i respektive land. Denna symbol på produkten, instruktionsmanualen eller på förpackningen indikerar att produkten innefattas av denna bestämmelse. Genom återvinning och återanvändning av material bidrar du till att skydda miljön och din omgivning.

#### OCHRANA ŽIVOTNÍHO PROSTŘEDÍ:

Evropská směrnice 2012/19/EU stanovuje:

- Elektrické a elektronické přístroje se nesmí vyhazovat do domácího odpadu.
- Elektrické a elektronické přístroje musí být zlikvidovány podle zákona na místech k tomu určených. Recyklační nebo jiným způsobem zpracování výrazně přispívá ke ochrane našeho životního prostředí!

#### YMPÄRISTÖNSUOJELUA KOSKEVA OHJE:

Siitä lähtien, kun Euroopan unionin direktiivi 2012/19/EU otetaan käyttöön kansallisessa lainsäädännössä, pätevät seuraavat määräykset:

- Sähkö- ja elektroniikkalaitteita ei saa hävittää talousjätteen mukana.
- Kuluttajalla on lain mukaan velvollisuus toimittaa sähkö- ja elektroniikkalaitteet niiden käyttöäin päätyttyä niille varattuihin julkisiin keräyspisteisiin tai palauttaa ne myyntipaikkaan. Tähän liittyvistä yksityiskohdista säädetään kulloisenkin osavaltion laissa. Näistä määräyksistä maintaan myös tuotteen symbolissa, käyttöohjeessa tai pakkauksessa. Uudelleenkäyttöä, materiaalien uudelleenkäyttöä tai muilla vanhojen laitteiden uudelleenkäyttötavoilla on tärkeä vaikutus yhteisen ympäristömme suojeluun.

#### KÖRNYEZETVEDELMI TUDNIVALÓK:

Az európai irányelvek 2012/19/EU ajánlása szerint, a megjelölt idoponttól kezdve, minden EU-s tagállamban érvényesek a következők:

- A leselejtezett elektromos és elektronikus készülékeket nem szabad a háztartási szeméthe dobni.
- Az elhasznált és működésképtelen elektromos és elektronikus készülékek gyűjtésére törvényi előírás kötelez mindenkit, ezért azokat el kell szállítani egy kijelölt gyűjtő helyre vagy visszavinni a vásárlás helyére. A termék csomagolásán feltüntetett szimbólum egyéltelmu jelzést ad erre vonatkozóan a felhasználónak. A régi készülékek begyűjtése, visszaváltása vagy bármilyen formában történő újra hasznosítása közösen hozzájárulhat környezetünk védelméhez.

#### OCHRANA ŽIVOTNÉHO PROSTREDIA:

Európska smernica 2012/19/EU stanovuje:

- Elektrické a elektronické zariadenia sa nesmú vyhazovať do domáceho odpadu.
- Spotrebiteľ je zo zákona povinný zlikvidovať elektrické a elektronické zariadenia na miesta k tomu určené. Symbolizuje to obrázok v návode na použitie, alebo na balení výrobku. Recyklačiu, alebo inými formami využitia starých prístrojov prispievate v značnej miere k ochrane vášho životného prostredia.

#### ΥΠΟΔΕΙΞΗ ΣΧΕΤΙΚΑ ΜΕ ΤΗΝ ΠΡΟΤΑΣΙΑ ΠΕΡΙΒΑΛΛΟΝΤΟΣ:

Από τη στιγμή που η Ευρωπαϊκή Οδηγία 2012/19/EU ενσωματώνεται στο εθνικό δίκαιο ισχύουν τα εξής:

- Οι ηλεκτρικές και ηλεκτρονικές συσκευές δεν επιτρέπεται να πετιούνται στα σκουπίδια.
- Ο καταναλωτής υποχ ρεούται δια νόμου να επιστρέψει τις ηλεκτρικές και ηλεκτρονικές συσκευές στο τέλος της ζωής τους πίσω στα ειδικά προβλεπόμενα σημεία συγκέντρωσης ή στα καταστήματα αγοράς. Οι λεπτομέρειες ρυθμίζονται στη σχετική νομοθεσία. Το σύμβολο πάνω στο προϊόν, στο εγχειρίδιο ή στη συσκευασία παραπέμπει σε αυτές τις διατάξεις. Με την επανωχρησιμοποίηση, την ανακύκλωση των υλικών ή με άλλους τρόπους αξιοποίησης των παλιών συσκευών συμμετέχετε ενεργά στην προστασία του περιβάλλοντός μας. Στη Γερμανία ισχύουν αντίστοιχα οι παραπάνω κανόνες απόρριψης σύμφωνα με τον κανονισμό για μπαταρίες και συσσωρευτές.

#### ÇEVRE KORUMA UYARISI:

Avrupa Birliği Direktifi 2012/19/EU ulusal yasal uygulamalar için de geçerli oldugu tarihten itibaren:

- Elektrikli ve elektronik cihazlar normal evsel çöpe atılmamalıdır.
- Tüketici ler için, artık çalışmayan elektrikli ve elektronik cihazları, kamuya ait toplama yerlerine götürme veya satın alındaki yerlere geri verme yasal bir zorunluluktur. Bu konu ile ilgili ayrıntılar ulusal yasalarla düzenlenmektedir. Ürün üzerinde, kullanma kılavuzunda veya ambalajda bulunan bu sembol tüketiciyi bu konuda uyandır. Eski cihazların geri kazanımı, yapıldıkları

malmelerin degerlendirilmesi veya diger degerlendirme sekileri ile, çevre korumasına önemli bir katkıda bulunursunuz. Yukarıda adı geçen atık toplama kuralları Almanya'da piller ve aküler için de geçerlidir.

#### ANVISINGER TIL BESKYTTELSE AF MILJØET:

Efter implementeringen af det europæiske direktiv 2012/19/EU i det nationale lovgivnings-system gælder følgende:

- Elektriske og elektroniske apparater må ikke bortskaffes med husholdningsaffaldet.
- Forbruger er ved afslutning af elektriske og elektroniske apparaters levetid lovmæssigt forpligtet til at aflevere disse på et dert indrettede offentlige indsamlingssteder eller hos sælgeren. Enkeltheder vedrørende dette fastlægges af de respektive landes nationale lovgivning. Dette symbol på produktet, betjeningsvejledningen eller emballagen viser, at produktet er underlagt disse bestemmelser. Genanvendelse, genanvendelse af materialer eller andre former for genbrug af gamle apparater yder du et vigtigt bidrag til beskyttelse af vores miljø.



**CORSAIR MEMORY, Inc.** declares that this equipment is in compliance with Directive 2014/30/EU and Directive 2011/65/EU. A copy of the original declaration of conformity can be obtain at [regulatory@corsair.com](mailto:regulatory@corsair.com).

**CORSAIR MEMORY, Inc.** déclare que son équipement est conforme aux directives 2014/30/EU et 2011/65/EU. Une copie de la déclaration de conformité originale peut être obtenue en envoyant un courrier électronique à l'adresse [regulatory@corsair.com](mailto:regulatory@corsair.com).

**CORSAIR MEMORY, Inc.** erklært, dass dieses Gerät den Richtlinien 2014/30/EU und 2011/65/EU entspricht. Eine Kopie der ursprünglichen Konformitätserklärung kann unter [regulatory@corsair.com](mailto:regulatory@corsair.com) angefordert werden.

**CORSAIR MEMORY, Inc.** verklaart dat dit apparaat overeenstemt met Europese Richtlijn 2014/30/EU en Europese Richtlijn 2011/65/EU. Een kopie van de originele conformiteitsverklaring kan worden verregen via [regulatory@corsair.com](mailto:regulatory@corsair.com).

**CORSAIR MEMORY, Inc.** dichiara che questa apparecchiatura è conforme alla Direttiva 2014/30/EU e 2011/65/EU. Una copia della dichiarazione originale di conformità è disponibile scrivendo un'email all'indirizzo [regulatory@corsair.com](mailto:regulatory@corsair.com).

**CORSAIR MEMORY, Inc.** declara que este equipo cumple con las directivas 2014/30/EU y 2011/65/EU. Puede obtener una copia de la declaración de conformidad original en [regulatory@corsair.com](mailto:regulatory@corsair.com).

**CORSAIR MEMORY, Inc.** declara que este equipamento está em conformidade com as Normas 2014/30/EU e Norma 2011/65/EU. É possível obter uma cópia da declaração original de conformidade pelo e-mail [regulatory@corsair.com](mailto:regulatory@corsair.com).

**CORSAIR MEMORY, Inc.** oswiadcza, że to urządzenie jest zgodne z dyrektywami 2014/30/EU i 2011/65/EU. Kopie deklaracji zgodności można uzyskać pod adresem [regulatory@corsair.com](mailto:regulatory@corsair.com).

#### THE AUTHORIZED REPRESENTATIVE IN EUROPE:

**CORSAIR MEMORY,**  
BV Wormerweg 8, 1311 XB, Almere,  
Netherlands