

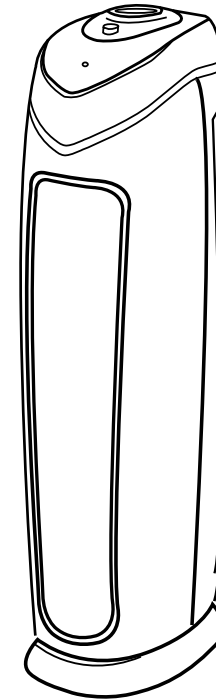

## USE & CARE INSTRUCTIONS



### Air Cleaning System with UV-C & Odor Reduction



**Guardian Technologies LLC**  
26251 Bluestone Blvd. | Euclid, Ohio 44132  
1.866.603.5900 | [www.guardiantechnologies.com](http://www.guardiantechnologies.com)

**Model No. AC4825/AC5000/AC5110CS**

[www.guardiantechnologies.com](http://www.guardiantechnologies.com)

1.866.603.5900

REV0717

**English** E - 1

**French** F - 1

**Spanish** S - 1

Date Purchased

month \_\_\_\_\_

year \_\_\_\_\_

Replacement Filter/AC4825 22" Model: Filter **B** (FLT4825)

Replacement Filter/AC5000 28" Model: Filter **C** (FLT5000)

To Order Contact Customer Service

1.866.603.5900 or log on to [www.guardiantechnologies.com](http://www.guardiantechnologies.com)

# READ AND SAVE THESE INSTRUCTIONS

## WARNINGS

Failure to comply with the warnings listed below may result in electric shock or serious injury.



This product should be used only in accordance with the specifications outlined in this manual. Usage other than what has been specified here may result in serious injury.

When using electrical appliances, basic precautions should always be followed to reduce the risk of fire, electric shock and injury to persons, including the following:

- Read all instructions before using appliance.
- **IMPORTANT** - This appliance has a polarized plug (one blade is wider than the other). To reduce the risk of electric shock, this plug is intended to fit in a polarized outlet only one way. If the plug does not fit fully in the outlet, reverse the plug. If it still does not fit, contact a qualified electrician. Do not attempt to defeat this safety feature.
- To avoid fire or shock hazard, plug the appliance directly into a 120V AC electrical outlet.
- Keep the cord out of heavy traffic areas. To avoid fire hazard, NEVER put the cord under rugs, near heat registers, radiator, stoves or heaters.
- To protect against electrical hazards, DO NOT immerse in water or other liquids. Do not use near water.
- Children cannot recognize the hazards associated with the usage of electrical appliances. For this reason, always supervise children when they are near the unit.
- Always unplug the air purifier before moving it, opening the grill, changing filters, cleaning or whenever the air purifier is not in use. Be sure to pull by the plug and not the cord.
- NEVER drop or insert any object into any openings.
- DO NOT run cord under carpeting.
- DO NOT cover cord with throw rugs, runners, or similar coverings.
- DO NOT route cord under furniture or appliances. Arrange cord away from traffic area and where it will not be tripped over.
- DO NOT operate any appliance with a damaged cord or plug, if motor fan fails to rotate, after the appliance malfunctions, or if it has been dropped or damaged in any manner. Call Customer Service at **1.866.603.5900** for assistance.
- Use appliance only for intended household use as described in this manual. Any other use not recommended by the manufacturer may cause fire, electric shock or injury to persons.
- DO NOT use outdoors.
- DO NOT place anything on top of unit.
- NEVER block the air openings, grills/outlets or place on a soft surface such as a bed or sofa, as this could cause the unit to tip over, blocking the air intake or outtake opening.



**WARNING:** This product can expose you to chemicals including lead or lead compounds, which are known to the State of California to cause cancer or birth defects or other reproductive harm.

For more information go to [www.P65Warnings.ca.gov](http://www.P65Warnings.ca.gov).

- DO NOT attempt to repair or adjust any electrical or mechanical functions on this unit. Doing so will void your warranty. The inside of the unit contains no user serviceable parts. All servicing should be performed by qualified personnel only.
- **WARNING:** To reduce the risk of fire or electric shock, do not use this fan with any solid-state speed control device.
- **WARNING:** Skin or eye damage may result from directly viewing the light produced by the lamp in this apparatus. Always disconnect power before replacing lamp or servicing. Replace Lamp With Lamp Model No. LB4000 (AC4825) or LB5000 (AC5000), Manufactured by Guardian Technologies.
- Always unplug the unit before before cleaning or servicing in any way.
- **CAUTION:** Do NOT use gasoline, benzene, thinner, harsh cleaners, etc. on and/or in the unit while cleaning as they will damage the product. NEVER use alcohol or other solvents.

The 8 hour TWA Ozone for this product is 0.001 ppmv when tested in a 30 m3 chamber. The product complies with the maximum allowable concentration of ozone of 0.050 parts per million by volume (ppmv) in a 24-hour period. The Health Canada Guideline 2010 recommends that the maximum exposure limit, based on averaging time of 8 hours, is 0.020 ppmv or less when tested in a sealed, controlled room approximately 30 m3.



**LAMP CONTAINS MERCURY**



**Manage in accordance with Spills, Disposal and Site Cleanup Requirements. In case of breakage, follow clean-up procedures provided by contacts below.**

[www.epa.gov/cleanup](http://www.epa.gov/cleanup) 1-866-284-4010



This product earned the ENERGY STAR by meeting strict energy efficiency guidelines set by the US EPA. US EPA does not endorse any manufacturer claims of healthier indoor air from the use of this product.

The energy efficiency of this ENERGY STAR qualified model is measured based on a ratio between the model's CADR for Dust and the electrical energy it consumes, or CADR/Watt.

## PRODUCT SPECIFICATIONS

**MODEL NUMBER SERIES:** AC4825  
**DIMENSIONS:** 10.25"L x 6.75"W x 21.5"H  
**WEIGHT:** 8.65 pounds  
**INPUT VOLTAGE:** 120 V, 60Hz, 55W, 0.5 Amps  
**REPLACEMENT FILTER:** Filter B (FLT4825)  
**REPLACEMENT BULB:** LB4000  
**BULB:** 4W  
**WARRANTY:** 3-Year Limited Warranty

**MODEL NUMBER SERIES:** AC5000  
**DIMENSIONS:** 11"L x 6.75"W x 27.25"H  
**WEIGHT:** 10.95 pounds  
**INPUT VOLTAGE:** 120 V, 60Hz, 60W, 0.5 Amps  
**REPLACEMENT FILTER:** Filter C (FLT5000)  
**REPLACEMENT BULB:** LB5000  
**BULB:** 8W  
**WARRANTY:** 5-Year Limited Warranty

## PRODUCT PARTS

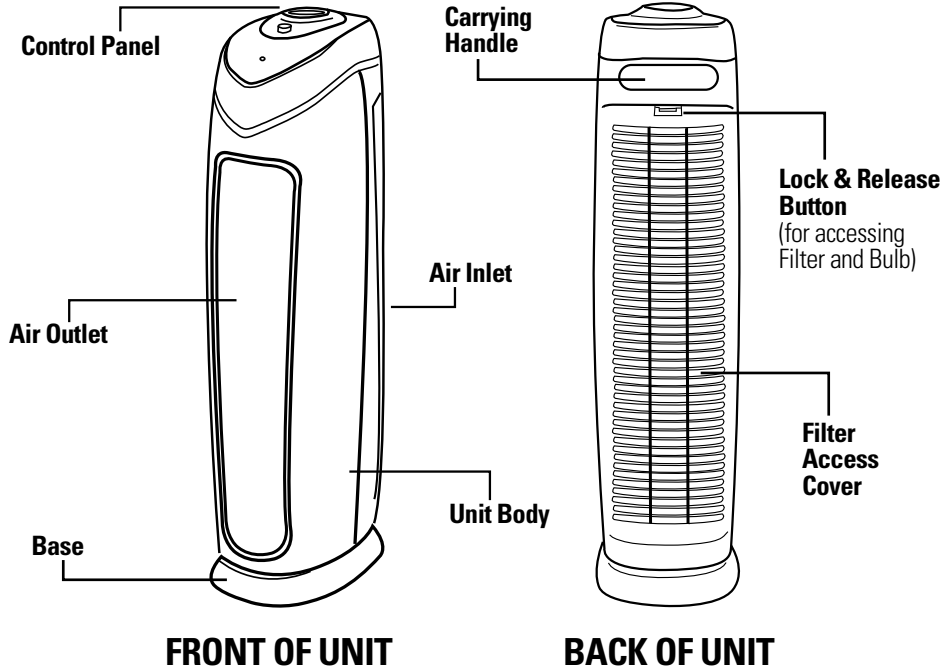

FRONT OF UNIT

BACK OF UNIT

## CONTROL PANEL

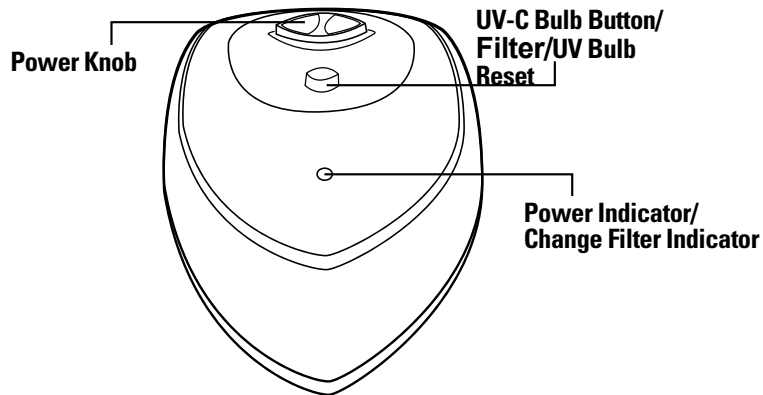

## AIR CLEANING SYSTEM

Improve your indoor air quality with your new Germ Guardian® Air Cleaning System. Multiple levels of cleaning include a combination filter that captures allergens, and Charcoal filter to remove odors. UV-C light technology enhances germ-killing.

### PRE-FILTER\*

Captures initial dust and allergen particles.

### CHARCOAL FILTER\*

Contributes to the control and prevention of the growth of bacteria, germs and mold.

### UV-C LIGHT

UV-C light technology works with filters to enhance the elimination of airborne germs. Titanium Dioxide is activated by the UV-C light to decompose remaining odor molecules caused by smoking, cooking and pets.

\*Pre-Filter and Charcoal Filter are combined into one layer that attaches to the Filter.

## AIR CLEANING LAYERS

### AC4825 SERIES

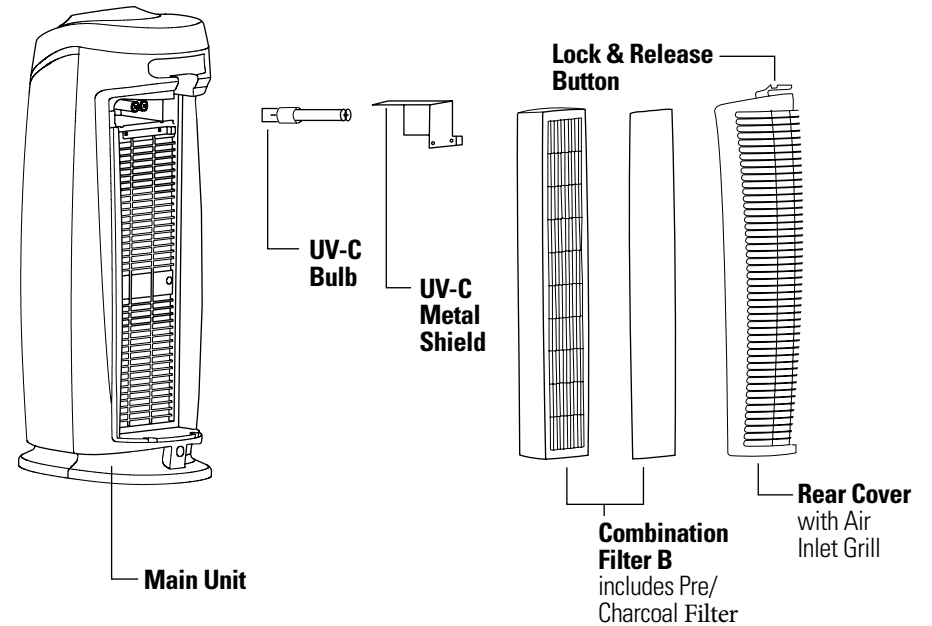

## AIR CLEANING LAYERS

### AC5000 SERIES

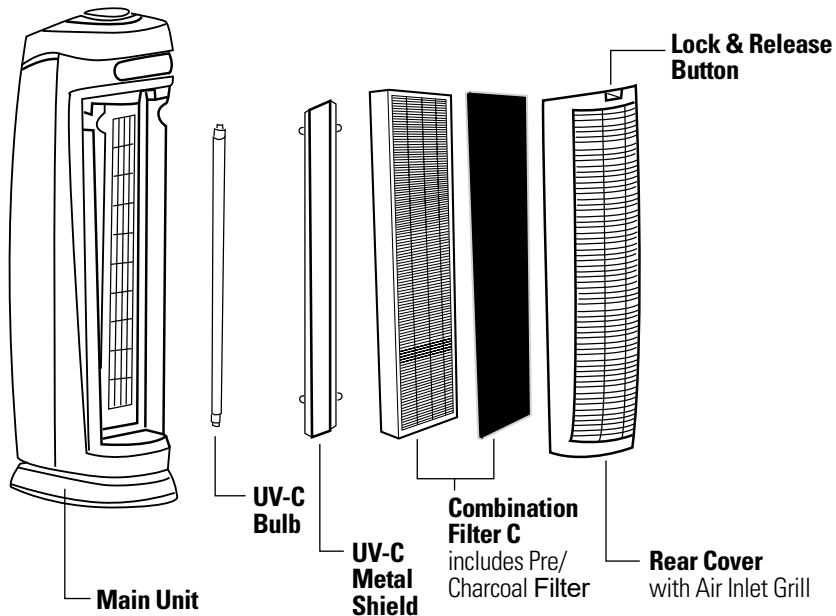

## OPERATING INSTRUCTIONS

### BEFORE OPERATING THE AIR PURIFIER:

- Carefully remove your air purifier from box and bag.
- Select a firm, level and flat location for the air purifier.
  - \* For proper air flow, locate the unit at least 1 foot from any wall or furniture.
  - \* Make sure none of the grills are blocked.
- Plug the power cord into a 120V AC outlet.

**IMPORTANT:** When moving the air purifier, always lift unit by the carrying handle located on back.

### OPERATING THE AIR PURIFIER:

- Turn the air purifier ON by rotating POWER KNOB clockwise.
- Upon turning the air purifier ON, the power indicator will be lit (green) and the unit will be in LOW mode (🌀).
- Rotate the POWER KNOB clockwise to set the air purifier to MEDIUM (🌀) or High mode (🌀).
- To activate the UV-C Bulb, press the UV button. Press the button again to turn OFF the UV-C Bulb.
- To turn the unit OFF, rotate the POWER KNOB counter-clockwise to OFF mode (●).

## INSTALLING & REMOVING COMBINATION FILTER

### CHANGE FILTER INDICATOR

The green power light on the air cleaner will turn red and flash continuously indicating that it is time to replace the filter. Replace the filter according to the directions then press the UV control button and hold for 5 seconds to restart the system. The light will turn back to green. Depending on usage, filter will last approximately 6 months.

### REPLACE FILTER

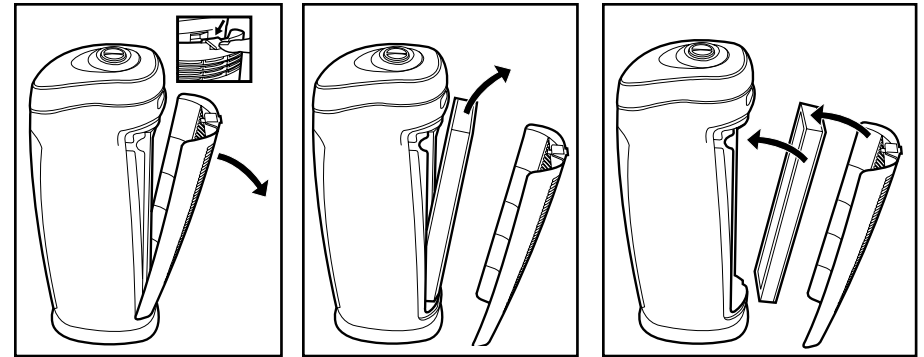

- Turn off and unplug the unit.
- Press the Lock & Release Button and remove the Rear Cover from the unit.
- Remove the used Combination Filter.
- Insert new Combination Filter into the unit. Consult the arrow on the filter for correct installation direction.
- Reattach the Rear Cover of the unit and securely latch into place.
- Push and hold UV Control Button for 5 seconds to reset Filter Change Indicator.

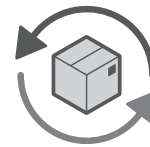

Check out our

## AutoShip & Save

Filter Replacement Program™

[www.guardiantechnologies.com](http://www.guardiantechnologies.com)

# CLEANING & MAINTAINING THE COMBINATION FILTER

The air purifier should be cleaned at least once every month and the outer Pre-/Charcoal Filter attached to the Filter should be cleaned every month. More frequent cleaning may be required depending on environmental conditions.

## PRE-/CHARCOAL FILTER

Clean with the brush attachment of your vacuum cleaner. This will remove lint and dirt.

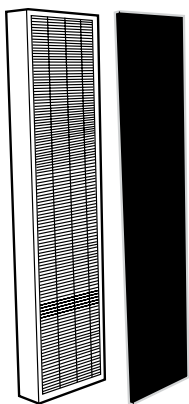

Filter Package includes:

- 1-Piece Filter**
- 1-Piece Pre-/Charcoal Filter**

Filter lasts approximately 6-8 months depending on use

**Create ONE COMPLETE COMBINATION FILTER**

Remove the Combination Filter from the back of unit.  
Remove the Pre-/Charcoal Filter to expose the filter.  
When the Filter turns from white to grey or black it should be replaced with a new one. If the filter is still white, it does NOT need to be replaced.

**IMPORTANT:** Do NOT try to wash and re-use the Combination Filter. Please contact Customer Service at **1.866.603.5900** or visit us at **www.guardiantechnologies.com** to purchase a replacement filter.

<b>AC4825 Series Replacement Filter</b>	<b>FILTER B (FLT4825)</b>
<b>AC5000 Series Replacement Filter</b>	<b>FILTER C (FLT5000)</b>

**NOTE:** The Combination Filter is one filter system. The multiple layers includes the Pre-/Charcoal filter

## AIR PURIFIER

Use a clean, dry, soft cloth to wipe the external surface of the unit.

## AC4825 SERIES

### Clean Air Delivery Rate

From air cleaner to air cleaner, compare the CADR numbers. First look at suggested room size. Then refer to the Clean Air Delivery Rate (CADR) numbers. The higher the number, the faster the unit filters the air.

**This air cleaner is suggested for use in a single, closed room up to 155 square feet.**

Higher CADR rates provide improved performance in all room sizes. Portable air cleaners will be much more effective in rooms when all the doors and windows are closed.

### TOBACCO SMOKE: 100+ AC4825

This value represents performance that can be expected within the first 72 hours of operation. Subsequent use may vary with use.

Tested per ANSI/AHAM AC-1 National Standard

## AC5000 SERIES

### Clean Air Delivery Rate

From air cleaner to air cleaner, compare the CADR numbers. First look at suggested room size. Then refer to the Clean Air Delivery Rate (CADR) numbers. The higher the number, the faster the unit filters the air.

**This air cleaner is suggested for use in a single, closed room up to 193 square feet.**

Higher CADR rates provide improved performance in all room sizes. Portable air cleaners will be much more effective in rooms when all the doors and windows are closed.

### TOBACCO SMOKE: 125+ AC5000

This value represents performance that can be expected within the first 72 hours of operation. Subsequent use may vary with use.

Tested per ANSI/AHAM AC-1 National Standard

## What is CADR?

CADR stands for "Clean Air Delivery Rate," which indicates the volume of filtered air delivered by an air purifier. CADR ratings show the effectiveness of how efficient the air purifier is at capturing fine particulates from things like tobacco smoke and plant pollens from the room.

**NOTE:** Do NOT stick any foreign objects or your fingers inside of the unit.

**CAUTION:** Do NOT use gasoline, benzene, thinner, harsh cleaners, etc. on and/or in the unit while cleaning as they will damage the product.

**NEVER** use alcohol or other solvents.

# INSTALLING & REMOVING UV-C BULB

## CHANGE BULB INDICATOR

The blue light on the front of air cleaner will begin to flash continuously when it is time to replace the UV-C bulb. Replace the bulb according to the directions then press the UV control button and hold for 5 seconds to restart the system. The light should remain a constant blue.

## REPLACE BULB

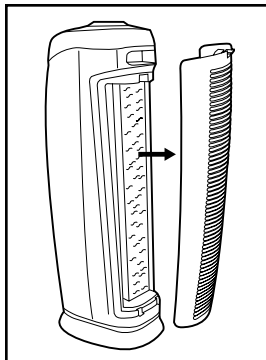

1. Remove the Rear Cover of the unit by pushing Lock & Release Button.

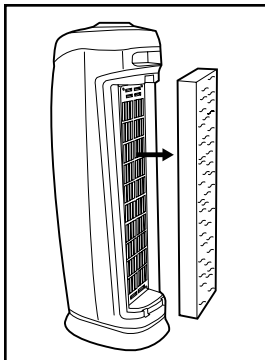

2. After removing the Rear Cover from the unit, remove the Combination Filter.

Continue reading below for remaining instructions on how to Install & Remove the UV-C Bulb for the AC4825 Series and the AC5000 Series.

## AC4825 SERIES

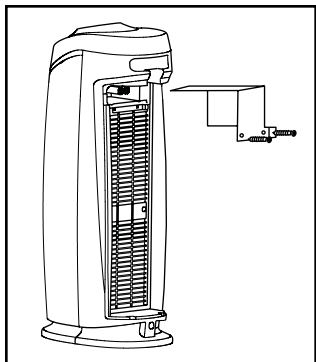

3. After removing the Combination Filter, use a Philips head screwdriver to remove two (2) screws and detach the UV-C Metal Shield.

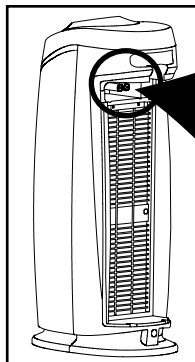

4. The UV-C Bulb is removed by carefully grasping the bulb with a clean cloth or tissue and pulling the bulb straight out of the unit.

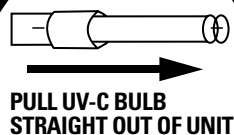

PULL UV-C BULB STRAIGHT OUT OF UNIT

Bulb is NOT visible until the UV-C METAL SHIELD has been removed.

5. The UV-C Bulb is reinstalled by sliding it, horizontally, back into the slots at the top of the unit.  
6. Push and hold UV Control Button for 5 seconds to reset UV Bulb Change Indicator.

## REPLACEMENT BULB: LB4000

AVAILABLE AT 866.603.5900 OR WWW.GUARDIANTECHNOLOGIES.COM

# INSTALLING & REMOVING UV-C BULB

## AC5000 SERIES

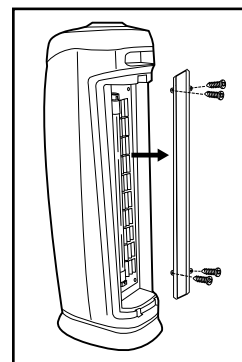

3. After removing the Combination Filter, use a Philips head screwdriver to remove four (4) screws and detach the UV-C Metal Shield.

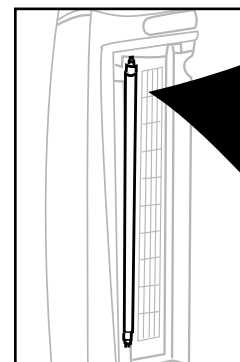

4. The UV-C Bulb is removed by carefully grasping the bulb with a clean cloth or tissue and twisting the bulb 1/4 turn. Remove from unit.

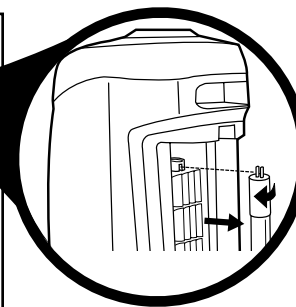

TWIST BULB 1/4 TURN TO REMOVE BULB

Bulb is NOT visible until the UV-C METAL SHIELD has been removed.

5. The UV-C Bulb is reinstalled by reversing the process in Step 4.  
6. Push and hold UV Control Button for 5 seconds to reset UV Bulb Change Indicator.

## REPLACEMENT BULB: LB5000

AVAILABLE AT 866.603.5900 OR WWW.GUARDIANTECHNOLOGIES.COM

**IMPORTANT:** The UV-C Bulb should be replaced every 10 - 12 months depending on use. Please contact Customer Service at **1.866.603.5900** or visit us at **www.guardiantechnologies.com** to purchase a replacement bulb.

# TROUBLESHOOTING GUIDE

PROBLEM	SOLUTION
Unit does not operate.	Check that the unit is plugged in. Call Customer Service <b>1.866.603.5900</b> .
Unit shuts off unexpectedly.	Check that the unit is plugged into a working electrical outlet. Check that the Filter is firmly in place. Check that the Rear Cover is latched firmly in place. Call Customer Service <b>1.866.603.5900</b> .
No air circulating from unit.	Unplug unit. Check Pre-/Charcoal Filter. Clean Pre-/Charcoal Filter if necessary. Replace Filter if necessary.
Increase in noise level.	Make sure the filters are clean. Replace if necessary.
Power light is red and flashing.	Replace filter and reset system. See E-7.
Blue UV-C light is flashing.	Replace bulb and reset. See E-10, E-11.

# REPLACEMENT PARTS

To Purchase Contact Customer Service at  
**1.866.603.5900** or visit [www.guardiantechnologies.com](http://www.guardiantechnologies.com)

## AC4825 SERIES



FILTER B or FILTER B PET Replacement Filter  
Model No. **FLT4825**



Replacement UV-C Bulb  
Model No. **LB4000**

## AC5000 SERIES



FILTER C or FILTER C PET Replacement Filter  
Model No. **FLT5000**



Replacement UV-C Bulb  
Model No. **LB5000**

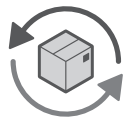

Check out our  
**AutoShip & Save**  
Filter Replacement Program™  
[www.guardiantechnologies.com](http://www.guardiantechnologies.com)

# LIMITED WARRANTY

To the consumer, Guardian Technologies LLC warrants this product to be free of defects in materials or workmanship commencing upon the date of the original purchase. Save your original sales receipt to validate start of warranty period. Warranty is not valid without receipt.

If this product should become defective within the warranty period, we will repair or replace any defective parts free of charge. All warranty repairs must be completed by Guardian Technologies LLC. This warranty **does not cover unauthorized repairs**. The warranty does not include unusual wear, damage resulting from accident, or unreasonable use of the product. This warranty only covers the product when used with genuine Guardian Technologies accessories. This warranty covers product that was purchased from authorized distributors. This warranty gives you specific legal rights and you may also have other rights (other rights may vary from state to state in the U.S.A.)

**The product warranty registration can be completed online at [www.guardiantechnologies.com](http://www.guardiantechnologies.com).** We consider the registration process important to ensuring superior service to our customers, however submitting the warranty registration is optional and does not affect your rights to utilize this warranty according to the conditions stated above. To submit product under warranty the complete machine must be delivered pre-paid to Guardian Technologies LLC. Please include complete information including: the problem, the model number of the product, the day of purchase, and a copy of the original sales receipt along with your name, address, and telephone (email optional). Address returns to the attention of: Customer Service, at the address below. Additional questions or comments can be made toll free to the number listed below.

**Guardian Technologies LLC**  
26251 Bluestone Blvd.  
Euclid, Ohio 44132  
1.866.603.5900

[www.guardiantechnologies.com](http://www.guardiantechnologies.com)

This warranty can be registered online at [www.guardiantechnologies.com](http://www.guardiantechnologies.com).

Additional copies of the instruction manual can be obtained by accessing and printing directly from our website or calling customer service.



# UTILISATION ET INSTRUCTIONS D'ENTRETIEN

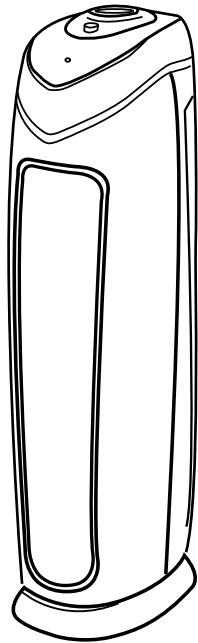

## Systeme de purification d'air à filtre et aux rayons UVC et de réduction d'odeurs

Modèle n° AC4825/AC5000/AC5110CS

www.guardiantechnologies.com

1.866.603.5900

REV0717

Filtre de remplacement/Modèle AC4825 55,88 cm (22 po)

Filtre **B** (FLT4825)

Filtre de remplacement/Modèle AC5000 71 cm (28 po)

Filtre **C** (FLT5000)

Pour commander, communiquez avec le service à la clientèle au : 1 866 603-5900 ou rendez-vous sur le site :

www.guardiantechnologies.com

Anglais E - 1

Français F - 1

Espagnol S - 1

Date d'achat

mois \_\_\_\_\_

année \_\_\_\_\_

## LIRE ET CONSERVER CES INSTRUCTIONS AVERTISSEMENTS

Le non-respect des avertissements mentionnés ci-dessous peut provoquer une décharge électrique ou des blessures graves.



Ce produit doit être utilisé en conformité avec les directives indiquées dans le présent manuel. De graves blessures peuvent résulter d'un usage du produit autre que celui indiqué dans le présent manuel.

Lorsque vous utilisez un appareil électrique, vous devez toujours respecter certaines consignes élémentaires de sécurité afin de réduire le risque de feu, de choc électrique et de blessure, dont les suivantes.

- Lisez toutes les instructions avant d'utiliser cet appareil.
- **IMPORTANT** - Cet appareil d'éclairage portable est équipé d'une fiche polarisée (une tige de la fiche est plus large que l'autre) pour réduire le risque de choc électrique. Cette fiche s'installe d'une seule façon dans la prise de courant. Si la fiche ne s'insère pas entièrement dans la prise, insérez-la dans l'autre sens. Si elle ne s'insère toujours pas, contactez un électricien agréé. Ne jamais utiliser de rallonge électrique à moins que la fiche s'insère entièrement. Ne modifiez pas la fiche.
- Pour éviter tout risque d'incendie ou de choc électrique, branchez l'appareil directement dans une prise électrique de 120 V c.a.
- Gardez le cordon d'alimentation à l'écart des zones de passage. Pour éviter tout risque d'incendie, ne faites JAMAIS passer le cordon d'alimentation sous un tapis ou à côté de grilles de chauffage, de radiateurs, d'appareils de chauffage ou de cuisinières.
- Pour protéger contre tout risque de choc électrique, NE plongez PAS l'appareil dans l'eau ou dans un liquide quelconque. N'utilisez pas cet appareil à proximité de l'eau.
- Une surveillance étroite est impérative lorsque tout appareil est utilisé à proximité d'enfants ou d'animaux de compagnie.
- Débranchez toujours le purificateur d'air avant de le déplacer, d'ouvrir a grille de protection, de changer les filtres ou lorsqu'il n'est pas utilisé. Assurez-vous de débrancher l'appareil en tirant sur la prise et non sur le cordon.
- Ne laissez JAMAIS tomber et n'insérez JAMAIS d'objets dans tout orifice de l'appareil.
- Ne faites pas passer le cordon électrique sous la moquette.
- Ne recouvrez pas le cordon électrique avec des carpettes, des tapis d'escalier ou tout autre revêtement similaire.
- Ne faites pas passer le cordon électrique sous les meubles ni les appareils électroménagers. Disposez le cordon électrique à l'écart de la zone de passage et où personne ne risque de trébucher dessus.
- N'utilisez JAMAIS un appareil dont le cordon d'alimentation ou la fiche est endommagé, dont le moteur du ventilateur ne tourne plus, à la suite d'une défaillance ou d'une panne, ou qui est tombé ou est endommagé de quelque manière que ce soit. Veuillez communiquer avec le service à la clientèle au **1.866.603.5900** pour obtenir de l'aide.
- N'utilisez l'appareil que conformément à son utilisation prévue et décrite dans le présent manuel. Toute utilisation autre que celles recommandées par le fabricant risque de provoquer un incendie, un choc électrique ou des blessures.



AVERTISSEMENT : Ce produit peut vous exposer à des produits chimiques, y compris du plomb et des composés de plomb, qui sont reconnus par l'État de la Californie comme causant le cancer et des malformations congénitales, ou ayant des effets nocifs sur la reproduction. Pour de plus amples informations visitez le site www.P65Warnings.ca.gov.

- N'utilisez PAS cet appareil à l'extérieur.
- N'obstruez JAMAIS les sorties d'air, les grilles de protection ou les prises de l'appareil. Ne placez JAMAIS l'appareil sur une surface molle, telle qu'un lit ou un canapé, car cela risque de faire tomber l'appareil, obstruant la sortie ou l'entrée d'air.
- N'essayez PAS de réparer ou de régler toute fonction électrique ou mécanique de cet appareil. Agir ainsi annulera la garantie. L'intérieur de cet appareil ne contient aucune pièce remplaçable. Toute réparation doit être faite uniquement par un professionnel qualifié.
- NE METTEZ rien sur l'appareil.
- Les enfants ne peuvent pas identifier les risques liés à l'utilisation des appareils électriques. Pour cette raison, surveillez toujours les enfants lorsqu'ils sont à proximité du purificateur d'air.
- AVERTISSEMENT: Pour réduire le risque d'incendie ou de choc électrique ne pas utiliser ce ventilateur avec un dispositif de commande de la vitesse à semi-conducteurs quel qu'il soit.
- AVERTISSEMENT : Ne regardez pas directement la lumière émise par la lampe dans cet appareil pour éviter des dommages à la peau ou aux yeux. Débranchez toujours l'alimentation avant de remplacer la lampe ou d'entretenir l'appareil. Remplacez la lampe avec le modèle de lampe no LB4000/LB5000, fabriqué par Guardian Technologies.  
L'ozone moyenne pondérée dans le temps de 8 heures pour ce produit est de 0,001 ppmv lors de tests dans une chambre de 30 m3. Le produit est conforme avec la concentration maximale permise d'ozone de 0,05 parties par million par volume (ppmv) dans une période de 24 heures. Les lignes directrices de Santé Canada 2010 recommandent que la limite d'exposition maximale, selon un temps moyen de 8 heures, soit de 0,020 ppmv ou moins lors de tests dans une salle hermétique et contrôlée d'environ 30 m3.

Hg
L'AMPOULE CONTIENT DU MERCURE

Veuillez respecter les exigences en matière de déversement, d'élimination et de nettoyage. En cas de bris, suivez les consignes fournies par les sources ci-dessous pour le nettoyage.

[www.epa.gov/cficleanup](http://www.epa.gov/cficleanup) 1-866-284-4010



Une étoile ENERGY STAR a été attribuée à cet article pour avoir satisfait les normes d'efficacité énergétique strictes établies par l'agence américaine de protection de l'environnement (EPA). L'EPA ne corrobore aucune des déclarations du fabricant affirmant que l'utilisation de ce produit assainit l'air intérieur.

L'efficacité énergétique de ce modèle répondant aux exigences qui lui permettent de porter le symbole ENERGY STAR est mesurée selon le rapport entre le débit d'air purifié (Clean Air Delivery Rate ou CADR) pour la poussière du modèle et l'énergie électrique qu'il consomme, ou CADR/watts.

## CARACTÉRISTIQUES PHYSIQUES DU PRODUIT

**NUMÉRO DE MODÈLE DE SÉRIE :** AC4825

**DIMENSIONS :** longueur : 26 cm (10,25 po);  
largeur : 17 cm (6,75 po); hauteur : 54,6 cm (21,5 po)

**POIDS :** 4 kg (8,65 lb)

**TENSION D'ENTRÉE :** 120 V, 60 Hz, 55 W, 0,5 A

**FILTRE DE REMPLACEMENT :** Filtre B (FLT4825)

**TUBE DE REMPLACEMENT :** LB4000

**TUBE :** 4 W

**GARANTIE :** Garantie limitée de trois (3) ans.

**NUMÉRO DE MODÈLE DE SÉRIE :** AC5000

**DIMENSIONS :** longueur : 28 cm (11 po);  
largeur : 17 cm (6,75 po); hauteur : 69 cm (27,25 po)

**POIDS :** 5 kg (10,95 lb)

**TENSION D'ENTRÉE :** 120 V, 60 Hz, 60 W, 0,5 A

**FILTRE DE REMPLACEMENT :** Filtre C (FLT5000)

**TUBE DE REMPLACEMENT :** LB5000

**TUBE :** 8 W

**GARANTIE :** Garantie limitée de cinq (5) ans.

## SPÉCIFICATIONS DU PRODUIT ET PIÈCES

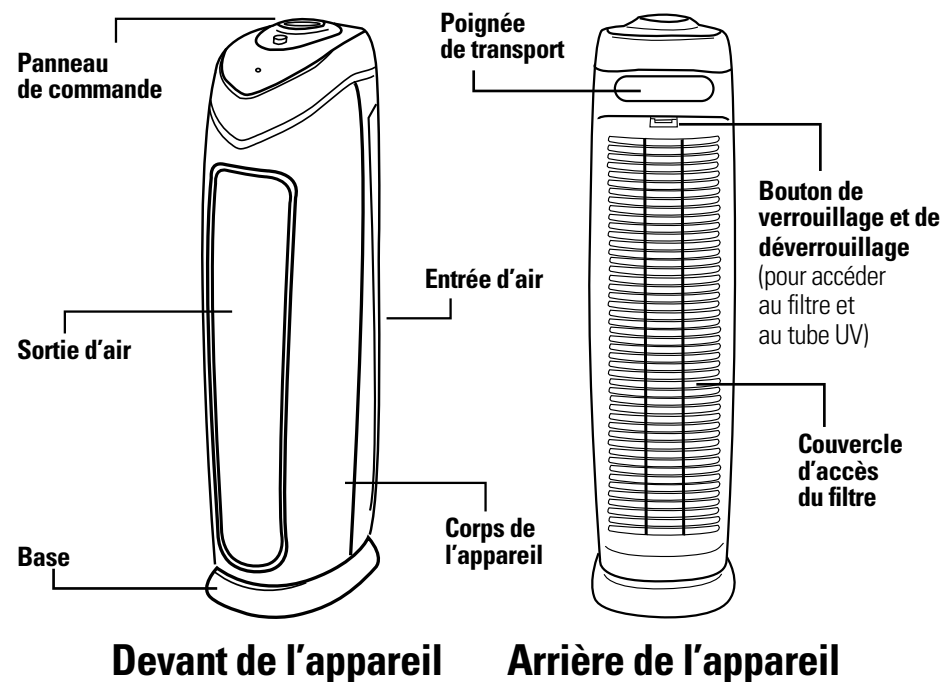

## PANNEAU DE COMMANDE

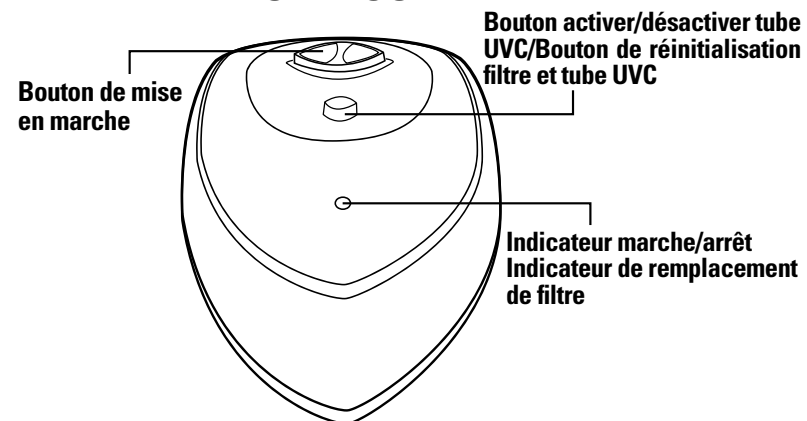

## SYSTÈME DE PURIFICATION D'AIR

Améliorez la qualité de l'air intérieur grâce à ce nouveau système complet de purification de l'air à filtre et à rayon UVC de Germ Guardian. Les multiples niveaux de purification incluent l'action conjointe du filtre pour retenir les allergènes, du filtre à photocatalyse et du filtre à charbon pour éliminer les odeurs. La technologie à rayon UVC améliore l'élimination des germes.

### PRÉFILTRE\*

Retient les particules de poussière et d'allergènes initiales.

### FILTRE À CHARBON\*

Permet le contrôle et la prévention de la prolifération des bactéries, des germes et des moisissures.

### LAMPE À RAYON UVC

L'action conjointe de la technologie à rayon UVC et des filtres permet d'améliorer l'élimination des germes en suspension dans l'air.

\*Le préfiltre et le filtre au charbon sont combinés en un seul filtre qui s'accroche

## NIVEAUX DE LA PURIFICATION DE L'AIR

### SÉRIE AC4825

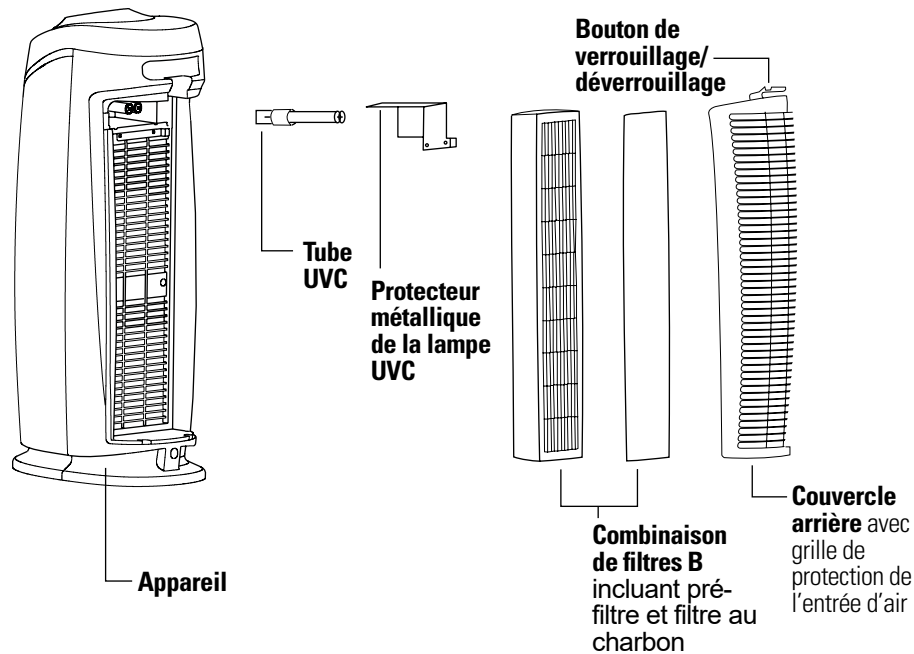

## NIVEAUX DE LA PURIFICATION DE L'AIR

### SÉRIE AC5000

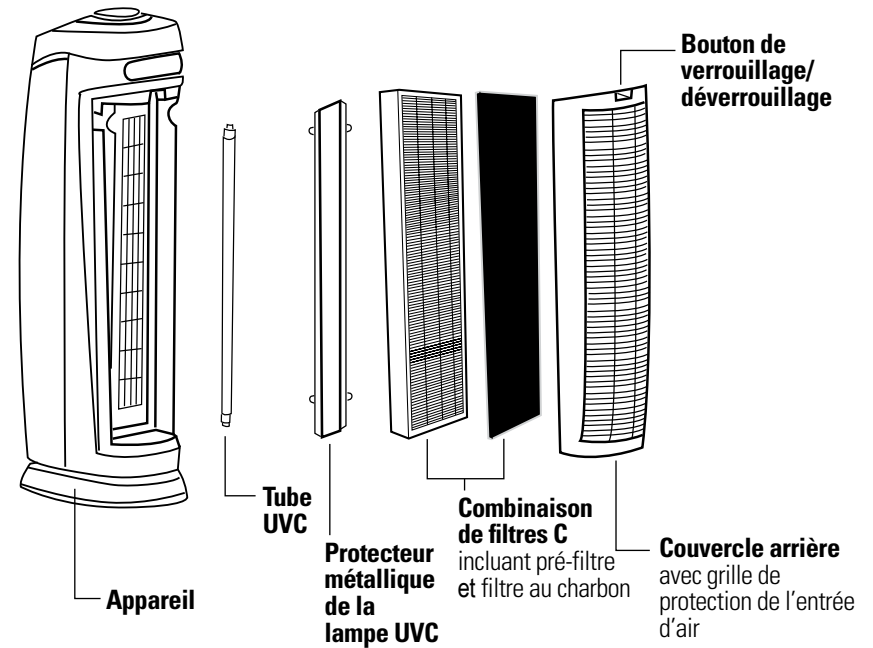

## INSTRUCTIONS D'UTILISATION

### AVANT D'UTILISER LE PURIFICATEUR D'AIR:

1. Retirez avec précaution le système de purification d'air du carton et du sac de protection.
2. Choisissez une surface dure, plane et de niveau pour y poser l'appareil.
  - \* Pour un bon écoulement de l'air, placez l'appareil à au moins 30 cm (1 pied) de tout mur et de tout meuble.
  - \* Vérifiez qu'aucune des grilles de protection n'est obstruée.
3. Branchez le cordon d'alimentation dans une prise de courant standard de 120V c.a.

**IMPORTANT :** Lors du transport de l'appareil, soulevez-le toujours à l'aide de la poignée située à l'arrière.

### FONCTIONNEMENT DU PURIFICATEUR D'AIR:

1. Tournez le BOUTON MARCHÉ/ARRÊT dans le sens des aiguilles d'une montre.
2. Une fois en marche, l'indicateur MARCHÉ/ARRÊT s'allume (vert). Le système est réglé par défaut sur le mode VITESSE BASSE ( \ ).
3. Tournez le BOUTON MARCHÉ/ARRÊT dans le sens des aiguilles d'une montre afin de passer au mode VITESSE MOYENNE ( \ \ ) ou VITESSE ÉLEVÉE ( \ \ \ ).
4. Pour activer le tube UVC, appuyez sur le bouton activer/désactiver tube UVC. Pour désactiver le tube UVC, appuyez à nouveau sur le bouton activer/désactiver tube UVC.
5. Pour éteindre le système, tournez le BOUTON MARCHÉ/ARRÊT dans le sens contraire des aiguilles d'une montre jusqu'au mode ARRÊT ( ● ).

## INSTALLER ET RETIRER LE FILTRE

### INDICATEUR DE REMPLACEMENT DE FILTRE

L'indicateur marche/arrêt du système, normalement vert, passe au rouge et clignote en continu pour indiquer qu'il est temps de remplacer le filtre. Remplacez le filtre en suivant les instructions puis appuyez sur le bouton activer/désactiver tube UVC pendant 5 secondes pour réinitialiser le système. L'indicateur marche/arrêt repasse au vert. Selon l'utilisation, la durée de vie du filtre est d'environ 6 mois.

### REEMPLACER LE FILTRE

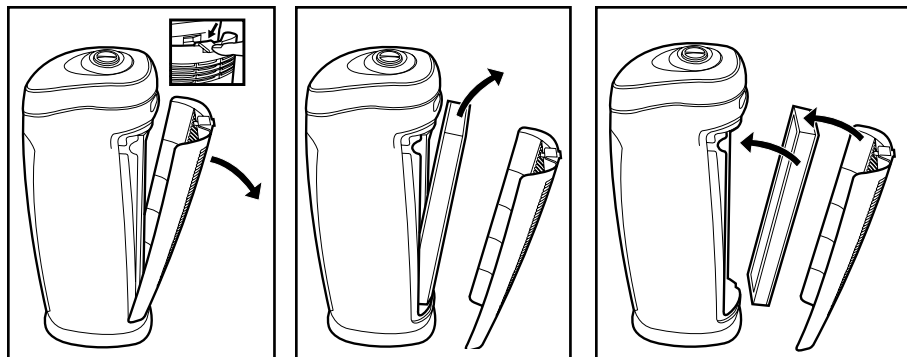

1. Éteignez et débranchez l'appareil.
2. Appuyez sur le bouton de verrouillage/déverrouillage et retirez le couvercle à l'arrière de l'appareil.
3. Retirez la combinaison de filtres usagée.
4. Insérez la nouvelle combinaison de filtres dans le système. Suivez la direction de la flèche sur le filtre afin de l'insérer correctement.
5. Reattachez le couvercle arrière de l'appareil et verrouillez-le bien en place.
6. Appuyez sur le bouton activer/désactiver tube UVC pendant 5 secondes pour réinitialiser l'indicateur de remplacement de filtre.

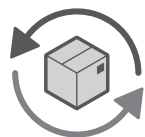

## AutoShip & Save

Découvrez notre programme en ligne de rappel de remplacement des filtres.  
[www.guardiantechnologies.com](http://www.guardiantechnologies.com)

## NETTOYAGE ET ENTRETIEN DE LA COMBINAISON DE FILTRES

Le purificateur d'air doit être nettoyé au moins une fois par mois ainsi que le préfiltre externe attaché à la combinaison de filtres. Un nettoyage plus fréquent peut être nécessaire suivant l'usage et le milieu.

### PRÉFILTRE/FILTRE AU CHARBON

Nettoyez-le avec la brosse de votre aspirateur. Cela permettra de retirer les peluches et la saleté.

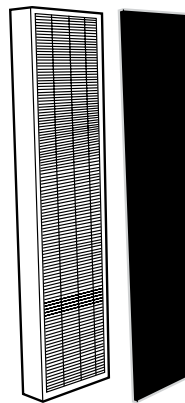

Le schéma éclaté ci-dessus illustre les trois niveaux de filtre de la Combinaison filtres dont est doté l'appareil: **1 Filtre**

**1 Préfiltre/Filtre à charbon**

Créer un filtre de combinaison complète

Retirez la combinaison de filtres de l'arrière de l'appareil. Retirez la combinaison préfiltre/filtre au charbon afin de pouvoir accéder au filtre. Lorsque le filtre passe de blanc à gris ou même noir, il doit être remplacé. Si le filtre est encore blanc, il n'a PAS besoin d'être remplacé.

**IMPORTANT:** Ne lavez PAS et ne réutilisez PAS la combinaison de filtres. Veuillez communiquer avec le service à la clientèle au **1.866.603.5900** ou visitez notre site à [www.guardiantechnologies.com](http://www.guardiantechnologies.com) pour acheter un filtre de rechange.

Filtre de remplacement série AC4825	FILTRE B (FLT4825)
Filtre de remplacement série AC5000	FILTRE C (FLT5000)

**Remarque:** La combinaison filtre comprend le filtre et le filtre au charbon.

### PURIFICATEUR D'AIR

Utilisez un chiffon propre, sec et doux pour essuyer la surface extérieure de l'appareil.

## SÉRIE AC4825

### Débit d'air pur

Comparez les performances des différents purificateurs d'air à l'aide du CADR. Premièrement, repérez la superficie de la pièce suggérée. Puis, consultez les données CADR. Plus la valeur est élevée, plus l'appareil filtre rapidement l'air.

**L'utilisation de ce système de purification d'air est suggérée pour une pièce unique fermée d'une superficie allant jusqu'à 14,4 mètres carrés (155 pieds carrés).**

Des valeurs CADR plus élevées permettent une performance supérieure dans des pièces de toute superficie. Les purificateurs d'air portables sont beaucoup plus efficaces dans les pièces si les portes et les fenêtres sont fermées.

### FUMÉE DE TABAC: 100+ AC4825

Cette valeur correspond au rendement prévu au cours des 72 premières heures d'utilisation. Les valeurs après cette période peuvent varier en fonction de l'utilisation.

Appareil teste conforme aux normes nationales ANSI/AHAM AC-1

## SÉRIE AC5000

### Débit d'air pur

Comparez les performances des différents purificateurs d'air à l'aide du CADR. Premièrement, repérez la superficie de la pièce suggérée. Puis, consultez les données CADR. Plus la valeur est élevée, plus l'appareil filtre rapidement l'air.

**L'utilisation de ce système de purification d'air est suggérée pour une pièce unique fermée d'une superficie allant jusqu'à 18 mètres carrés (193 pieds carrés).**

Des valeurs CADR plus élevées permettent une performance supérieure dans des pièces de toute superficie. Les purificateurs d'air portables sont beaucoup plus efficaces dans les pièces si les portes et les fenêtres sont fermées.

### FUMÉE DE TABAC: 125+ AC5000

Cette valeur correspond au rendement prévu au cours des 72 premières heures d'utilisation. Les valeurs après cette période peuvent varier en fonction de l'utilisation.

Appareil teste conforme aux normes nationales ANSI/AHAM AC-1

### Qu'est-ce que le CADR?

CADR est l'acronyme de Clean Air Delivery Rate, soit le volume d'air filtré produit par un purificateur d'air. Le classement CADR indique l'efficacité d'un purificateur d'air dans sa filtration des particules fines, telles que la fumée de tabac et les pollens de plantes, dans une pièce.

**Remarque:** N'enfoncez PAS d'objets, ni vos doigts, à l'intérieur de l'appareil.

**Avertissement:** N'utilisez PAS d'essence, de benzine, de diluant ou de nettoyeurs puissants (entre autres) pour nettoyer la surface intérieure ou l'extérieur de l'appareil, car cela risque de l'endommager. N'utilisez JAMAIS d'alcool ni d'autres dissolvants.

## INSTALLER ET RETIRER LE TUBE UVC

### INDICATEUR DE REMPLACEMENT DE TUBE

L'indicateur bleu sur le devant du système clignote en continu pour indiquer qu'il est temps de remplacer le tube UVC. Remplacez le tube en suivant les instructions puis appuyez sur le bouton activer/désactiver tube UVC pendant 5 secondes pour réinitialiser le système. L'indicateur repasse alors au bleu stable.

### REMPLENER LE TUBE

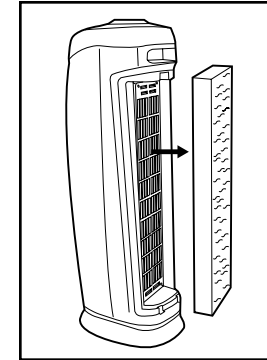
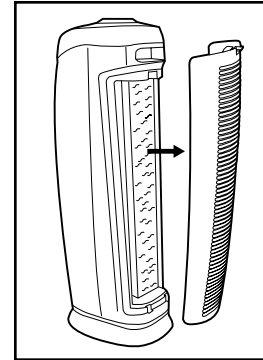

1. Retirez le couvercle arrière de l'appareil en appuyant sur le bouton de verrouillage/déverrouillage.

2. Après avoir retiré le couvercle arrière de l'appareil, enlevez la combinaison de filtres.

Lisez ce qui suit pour le reste des instructions sur la manière d'installer et de retirer le tube UVC pour les séries AC4825 et AC5000.

### SÉRIE AC4825

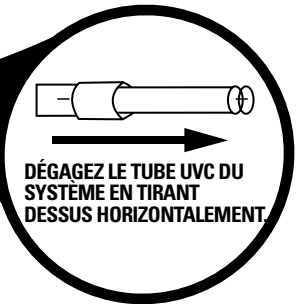
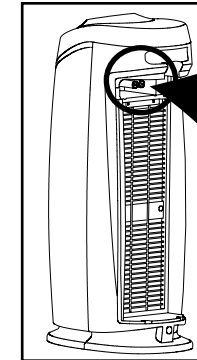
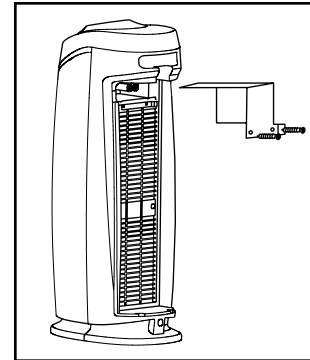

DÉGAGEZ LE TUBE UVC DU SYSTÈME EN TIRANT DESSUS HORIZONTALEMENT.

Le tube est INVISIBLE tant que le PROTECTEUR MÉTALLIQUE DU TUBE UVC n'est pas retiré.

3. Après avoir retiré le filtre combiné, utilisez un tournevis cruciforme pour dévisser les 2 vis et détacher le protecteur métallique de la lampe UVC.

4. Pour retirer le tube UVC, saisissez-le en utilisant un chiffon ou un mouchoir en papier propre et tirez dessus pour le dégager de l'appareil.

5. Pour réinstaller le tube UVC, faites-le glisser horizontalement dans la fente en haut de l'appareil.

6. Appuyez sur le bouton activer/désactiver tube UVC pendant 5 secondes pour réinitialiser l'indicateur de remplacement de tube.

### TUBE DE REMPLACEMENT : LB4000

DISPONIBLE EN APPELANT LE 1 866 603-5900 OU WWW.GUARDIANTECHNOLOGIES.COM

## INSTALLER ET RETIRER LE TUBE UVC

### SÉRIE AC5000

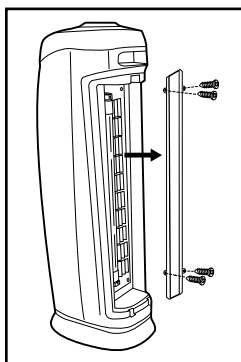

3. Après avoir retiré la combinaison de filtres, utilisez un tournevis cruciforme pour retirer les quatre (4) vis du protecteur métallique du tube UVC et détachez-le.

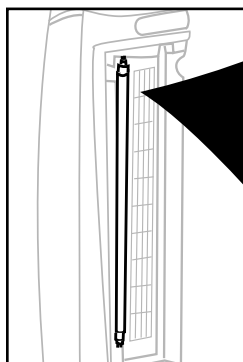

4. Pour retirer le tube UVC, saisissez-le avec précaution en utilisant un chiffon ou un mouchoir en papier propre et tournez le tube d'¼ de tour pour le retirer.

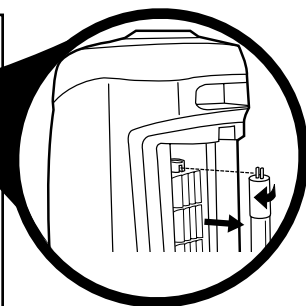

**TOURNEZ LE TUBE D'¼ DE TOUR POUR LE RETIRER.**

**Le tube est INVISIBLE tant que le PROTECTEUR MÉTALLIQUE DU TUBE UVC n'est pas retiré.**

5. Pour réinstaller le tube UVC, suivez les instructions de l'étape 4 dans le sens inverse.  
6. Appuyez sur le bouton activer/désactiver tube UVC pendant 5 secondes pour réinitialiser l'indicateur de remplacement de tube.

#### TUBE DE REMPLACEMENT : LB5000

DISPONIBLE EN APPELANT LE 1 866 603-5900 OU [WWW.GUARDIANTECHNOLOGIES.COM](http://WWW.GUARDIANTECHNOLOGIES.COM)

**IMPORTANT :** Le tube UVC doit être remplacé tous les 10 à 12 mois, selon l'usage. Veuillez communiquer avec le service à la clientèle au **1 866 603.5900** ou visitez notre site à [www.guardiantechnologies.com](http://www.guardiantechnologies.com) pour commander un tube UVC de remplacement.

## GUIDE DE DÉPANNAGE

PROBLÈME	SOLUTION
L'appareil ne fonctionne pas.	Vérifiez que l'appareil est branché. Veuillez communiquer avec le service à la clientèle au <b>1.866.603.5900</b> .
L'appareil s'éteint intempestivement.	Vérifiez que l'appareil est branché à une prise de courant fonctionnelle. Vérifiez que le filtre est bien en place. Vérifiez que le couvercle arrière est bien verrouillé. Veuillez communiquer avec le service à la clientèle au <b>1.866.603.5900</b> .
Il n'y a pas de circulation d'air.	Débranchez l'appareil. Vérifiez le préfiltre/filtre au charbon. Nettoyez le préfiltre/filtre au charbon au besoin. Remplacez le filtre au besoin.
Augmentation du niveau de bruit.	Assurez-vous que les filtres sont propres. Remplacez-les au besoin.
L'indicateur marche/arrêt clignote rouge.	Remplacez le filtre et réinitialisez le système. Consultez la page F-7.
L'indicateur activer/désactiver tube UVC clignote bleu.	Remplacez le tube et réinitialisez le système. Consultez les pages F-10, F-11.

## PIÈCES DE REMPLACEMENT

Pour commander, appelez le service à la clientèle au **1.866.603.5900** ou rendez-vous sur le site: [www.guardiantechnologies.com](http://www.guardiantechnologies.com)

### SÉRIE AC4825



Tube UVC de remplacement  
N° de modèle LB4000

Filtre de remplacement pour FILTRE B  
ou FILTRE B PET  
N° de modèle FLT4825

### SÉRIE AC5000



Tube UVC de remplacement  
N° de modèle LB5000

Filtre de remplacement pour FILTRE C  
ou FILTRE C PET  
N° de modèle FLT5000



## AutoShip & Save

Découvrez notre programme en ligne de rappel de remplacement des filtres.  
[www.guardiantechnologies.com](http://www.guardiantechnologies.com)

## GARANTIE LIMITÉE

Guardian Technologies LLC garantit au consommateur que cet appareil est exempt de défauts matériels ou de fabrication, à partir de la date d'achat originale. Veuillez garder votre reçu de vente original pour justifier la date d'entrée en vigueur de la période de garantie. Sans reçu, la garantie devient nulle et non avenue.

Si cet appareil s'avère défectueux pendant la période de garantie, nous réparerons ou remplacerons toutes les pièces défectueuses gratuitement. Toute réparation couverte par la présente garantie doit être effectuée par Guardian Technologies LLC. La présente garantie **ne couvre pas les réparations non autorisées**. La présente garantie ne couvre pas l'usure inhabituelle et les dommages causés par accident ou par une utilisation déraisonnable de l'appareil. La présente garantie ne couvre l'appareil que s'il est utilisé conjointement à des accessoires d'origine de Guardian Technologies. La garantie couvre uniquement un appareil acheté auprès de distributeurs agréés. La présente garantie vous donne certains droits juridiques. Vous pouvez également bénéficier d'autres droits (les droits peuvent varier d'un État à l'autre aux États-Unis).

**L'enregistrement de garantie de l'appareil peut se faire en ligne à l'adresse [www.guardiantechnologies.com](http://www.guardiantechnologies.com).** Nous considérons le processus d'enregistrement comme important afin d'assurer un service supérieur à notre clientèle. Cependant, l'envoi de cette carte de garantie est facultatif et n'affectera en rien vos droits de faire valoir cette garantie en accord avec les conditions susmentionnées. Pour faire valoir la présente garantie, l'appareil complet doit être envoyé en port payé à Guardian Technologies LLC. Veuillez fournir des informations exhaustives, notamment : spécifiez la nature du problème, le numéro de modèle, la date d'achat, et incluez vos nom, adresse et numéro de téléphone (courriel facultatif) ainsi qu'une copie du reçu de vente original. Retournez l'appareil à l'attention de : Customer Service, et à l'adresse indiquée ci-après. Posez vos questions ou faites part de vos commentaires au numéro sans frais indiqué ci-après.

**Guardian Technologies LLC  
26251 Bluestone Blvd.  
Euclid, Ohio 44132  
1.866.603.5900**

**[www.guardiantechnologies.com](http://www.guardiantechnologies.com)**

**La présente garantie peut être enregistrée en ligne à : [www.guardiantechnologies.com](http://www.guardiantechnologies.com).**

**Des copies supplémentaires de ce manuel d'utilisation peuvent être obtenues sur notre site Internet puis imprimées, ou en appelant le service à la clientèle.**



## INSTRUCCIONES DE USO Y CUIDADO

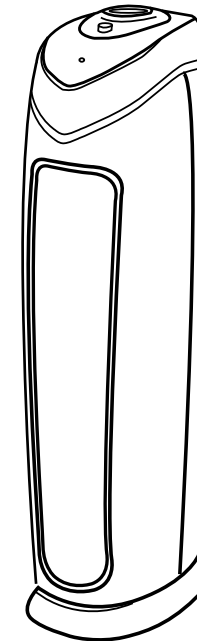

### Sistema para la Limpieza del Aire UV-C, Filtro Disminución de Olores

**Modelo No. AC4825/AC5000/AC5110CS**

[www.guardiantechnologies.com](http://www.guardiantechnologies.com)

1.866.603.5900

REV0717

**Inglés** E - 1

**Francés** F - 1

**Español** S - 1

Fecha de compra

mes \_\_\_\_\_

año \_\_\_\_\_

**Filtro de repuesto/AC4825 55.88 cm (22 pulg.)**

**Modelo: Filtro  (FLT4825)**

**Filtro de repuesto/AC5000 71 cm (28 pulg.)**

**Modelo: Filtro  (FLT5000)**

Para hacer el pedido comuníquese con el departamento de servicio al cliente al **1.866.603.5900** o visítenos en [www.guardiantechnologies.com](http://www.guardiantechnologies.com)

# LEA Y GUARDE ESTAS INSTRUCCIONES ADVERTENCIAS

El no cumplir las advertencias que se enumeran a continuación puede provocar un choque eléctrico o lesiones severas.



Debe usarse este producto sólo de acuerdo a las especificaciones descritas en este manual. Usarlo de una manera diferente a lo indicado puede ocasionar lesiones severas.

Al usar un electrodoméstico, debe seguir siempre ciertas precauciones básicas para disminuir el riesgo de incendio, choque eléctrico y lesiones personales, las cuales incluyen todo lo siguiente:

- Antes de usar el electrodoméstico, lea todas las instrucciones.
- **IMPORTANTE** - Como una característica adicional, esta luminara portátil tiene una clavija polarizada (una hoja es más ancha que la otra) con el fin de reducir el riesgo de choque eléctrico. Esta clavija encajará en un tomacorriente polarizado de una manera solamente. Si la clavija no encaja bien en el tomacorriente, invierta la clavija. Si aún así no encaja, póngase en contacto con un electricista calificados. Nunca use una extensión eléctrica a menos que la clavija pueda insertarse por completo. No modifique la clavija.
- Para evitar un incendio o choque eléctrico, conecte directamente el aparato a un tomacorriente de 120 V de corriente CA.
- Mantenga el cordón eléctrico alejado de las áreas de gran tránsito peatonal. Para evitar el riesgo de incendio, NUNCA ponga el cordón eléctrico debajo de las alfombras, ni cerca de rejillas de calefacción, radiadores, estufas ni calentadores.
- Para evitar los riesgos eléctricos, NO sumerja este aparato en agua o en otros líquidos. No use este aparato cerca del agua.
- Cuando se utilice un aparato en un área donde hay niños o mascotas presentes, debe vigilarlos en todo momento.
- Desconecte siempre el purificador de aire antes de moverlo, abrir la rejilla, cambiar los filtros, antes de limpiarlo o cuando no lo use. Asegúrese de desconectarlo tomándolo del enchufe, no del cordón eléctrico.
- NUNCA deje caer ni inserte un objeto en cualquier abertura.
- No pase el cordón eléctrico por debajo de la alfombra.
- No cubra el cordón eléctrico con tapetes, plásticos protectores para alfombrado o cubiertas similares.
- No pase el cordón eléctrico por debajo de los muebles o aparatos electrodomésticos. Mantenga el cordón eléctrico alejado de las áreas de gran tránsito peatonal y de los lugares en que pueda provocar tropezones.
- NO utilice ningún aparato cuyo cordón eléctrico o clavija estén dañados, si el motor del ventilador no gira, si el aparato no funciona correctamente o si se ha caído o dañado de alguna forma. Si necesita ayuda, llame al departamento de servicio al cliente al **1.866.603.5900**.
- Use este aparato únicamente para el uso doméstico previsto, como se describe en este manual. Cualquier otro tipo de uso no recomendado por el fabricante podría provocar un incendio, choque eléctrico o lesiones personales.
- No se debe utilizar en exteriores.



**ADVERTENCIA:** Este producto puede exponerlo a químicos que incluyen plomo, o compuestos de plomo, que son conocidos en el estado de California como causantes de cáncer, defectos de nacimiento o daños reproductivos. Para mayor información, visite [www.P65Warnings.ca.gov](http://www.P65Warnings.ca.gov).

- NUNCA bloquee las aberturas para el aire, las rejillas/salidas del aparato, ni coloque el producto sobre una superficie suave, como una cama o sofá, ya que esto podría provocar que el aparato se vuelque, se bloquee la abertura de entrada o la salida del aire.
- No intente reparar o ajustar un funcionamiento eléctrico o mecánico incorrecto de esta unidad. El hacerlo anulará la garantía. El interior del aparato no contiene piezas que requieren mantenimiento. Todas las labores de servicio y mantenimiento deben ser realizadas sólo por personal calificado.
- NO coloque ningún objeto en la parte superior de la unidad.
- Los niños no pueden percatarse de los riesgos asociados con el uso de aparatos electrodomésticos. Por este motivo siempre debe vigilar a los niños cuando se encuentren cerca del purificador de aire.
- **ADVERTENCIA:** Para disminuir el riesgo de incendio o choque eléctrico, no utilice este ventilador con ningún dispositivo de control de velocidad de estado sólido.
- **ADVERTENCIA:** Ver directamente la luz producida por la lámpara de este aparato podría ocasionar daños en la piel o en los ojos. Siempre desconecte la corriente antes de reemplazar o darle mantenimiento a la lámpara. Reemplace la lámpara con la lámpara Modelo No. LB4000/LB5000, fabricado por Guardian Technologies.  
El valor límite de umbral (TWA) de ozono durante 8 horas de este producto es 0.001 ppmv cuando se prueba en una habitación de 30 m<sup>3</sup>. El producto cumple con la concentración máxima permisible de ozono, de 0.050 partes por millón por volumen (ppmv) en un periodo de 24 horas. Los Lineamientos de salud de Canadá de 2010 recomiendan que el límite máximo de exposición, basado en un tiempo promedio de 8 horas, es de 0.020 ppmv o menor, cuando se ha probado en una habitación confinada y controlada de aproximadamente 30 m<sup>3</sup>.



## LA BOMBILLA CONTIENE MERCURIO



Manipule según las exigencias sobre derrames, eliminación y limpieza del lugar. En caso se rompa, siga el método de limpieza proporcionado por los siguientes contactos.

[www.epa.gov/cficleanup](http://www.epa.gov/cficleanup) 1-866-284-4010



Este producto obtuvo la certificación ENERGY STAR mediante el cumplimiento de estrictas normas de ahorro de energía establecidas por la Agencia de Protección Ambiental de los Estados Unidos (US EPA). La EPA de los Estados Unidos no respalda las afirmaciones hechas por cualquier fabricante sobre la obtención de una calidad de aire en interiores más saludable debido al uso de este producto.

La eficiencia energética de este modelo con la certificación ENERGY STAR se mide en base a la proporción del promedio de emisión de aire puro (CADR) del modelo para el polvo y la energía eléctrica que consume, o CADR/vatio.

## ESPECIFICACIONES DEL PRODUCTO

**NÚMERO DE SERIE DEL MODELO:** AC4825

**DIMENSIONES:** 26 cm largo x 17 cm ancho x 54.6 cm alto

**PESO:** 4 kg (8.65 libras)

**VOLTAJE DE ENTRADA:** 120 V, 60 Hz, 55 W, 0.5 amperios

**FILTRO DE REPUESTO:** Filtro B (FLT4825)

**FOCO DE REPUESTO:** LB4000

**FOCO:** 4W

**GARANTÍA:** Garantía limitada por 3 años

**NÚMERO DE SERIE DEL MODELO:** AC5000

**DIMENSIONES:** 28 cm largo x 17 cm ancho x 69 cm alto

**PESO:** 5 kg (10.95 libras)

**VOLTAJE DE ENTRADA:** 120 V, 60 Hz, 60W, 0.5 amperios

**FILTRO DE REPUESTO:** Filtro C (FLT5000)

**FOCO DE REPUESTO:** LB5000

**FOCO:** 8W

**GARANTÍA:** Garantía limitada por 5 años

## ESPECIFICACIONES Y PARTES DEL PRODUCTO

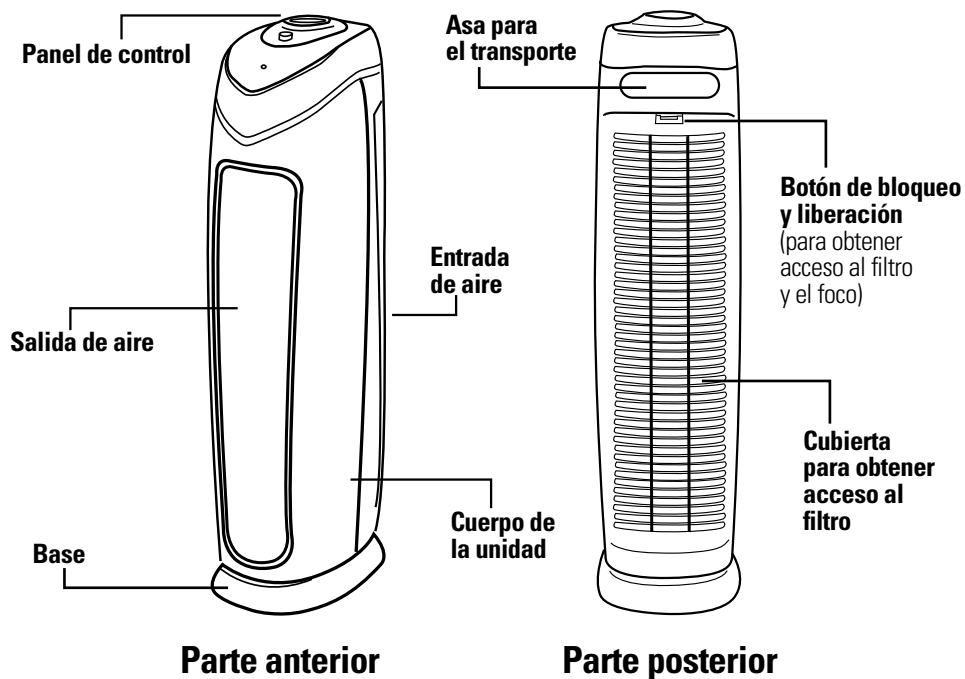

### PANEL DE CONTROL

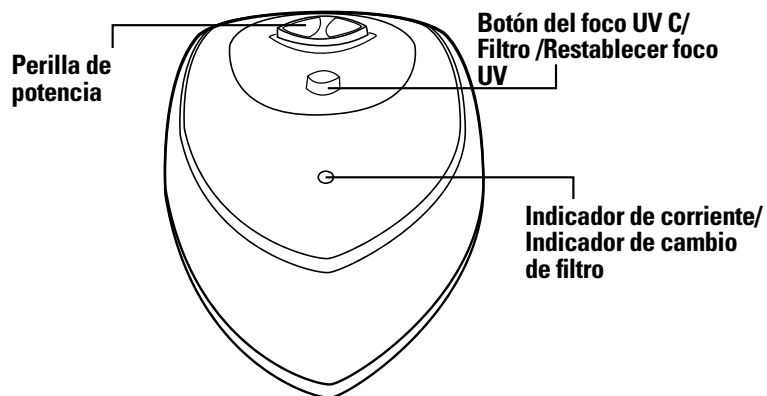

## SISTEMA PARA LA LIMPIEZA DEL AIRE

Mejore la calidad del aire dentro de su hogar con un sistema completo para la limpieza del aire UV-C y con filtro Germ Guardian. Los diversos niveles de purificación incluyen un filtro combinado que absorbe los alérgenos, un filtro de carbón para eliminar los olores. La tecnología de luz UV-C mejora el poder de erradicación de gérmenes.

### PREFILTRO\*

Absorbe las primeras partículas de polvo y alérgenos.

### FILTRO DE CARBÓN\*

Contribuye a controlar y prevenir la proliferación de bacterias, gérmenes y moho.

### LUZ UV-C

La tecnología de luz UV-C trabaja junto con los filtros para optimizar la eliminación de los gérmenes suspendidos en el aire.

\*El prefiltro y el filtro de carbon se encuentran combinados en una sola capa que se fija al filtro

## NIVELES DE PURIFICACIÓN DEL AIRE

### SERIE AC4825

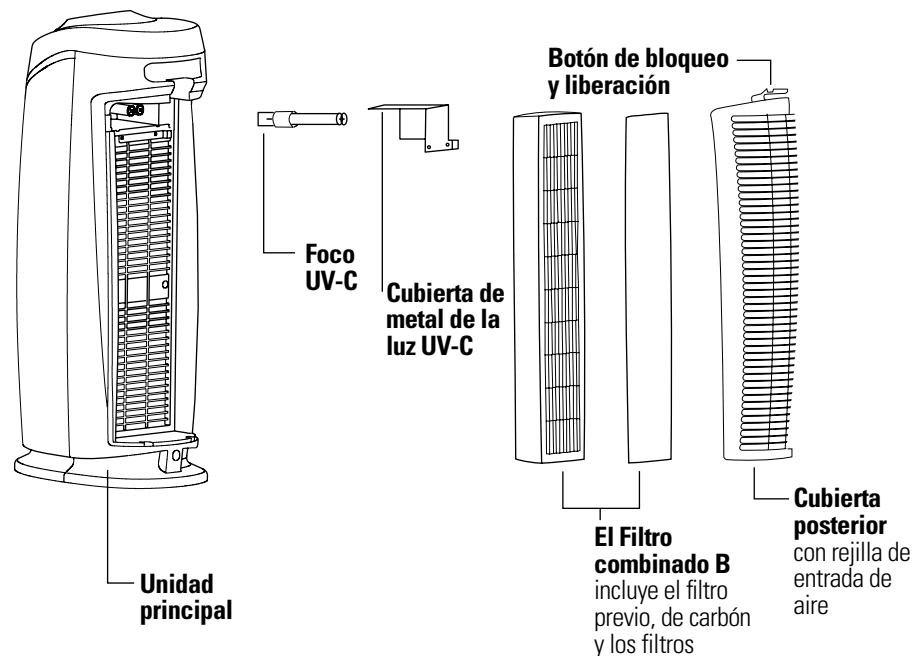

## NIVELES DE PURIFICACIÓN DEL AIRE

### SERIE AC5000

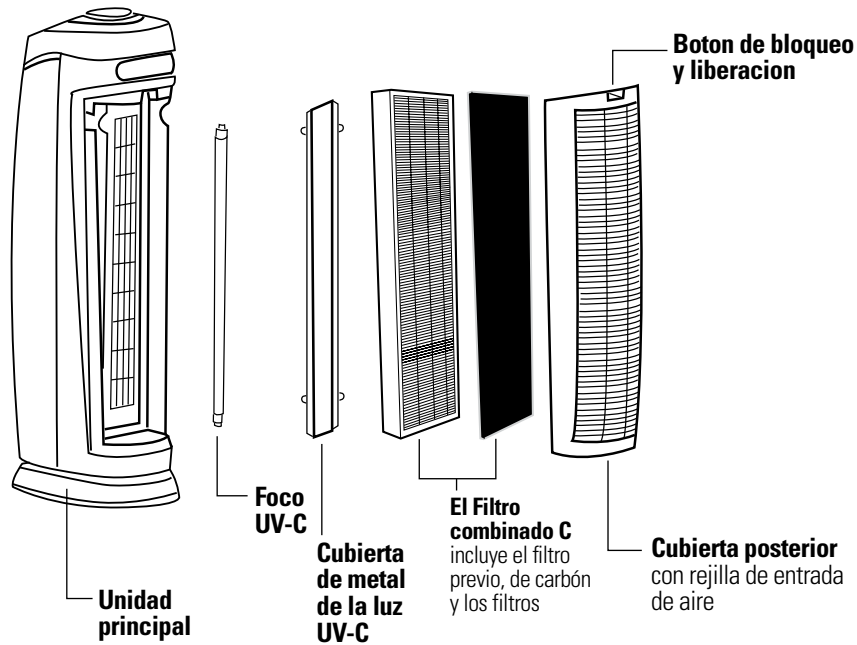

## INSTRUCCIONES DE FUNCIONAMIENTO

### ANTES DE PONER A FUNCIONAR EL PURIFICADOR DE AIRE:

1. Saque cuidadosamente el purificador de aire de la caja y la bolsa.
2. Elija una superficie firme, plana y nivelada para colocar el purificador de aire.  
\* Para que el flujo de aire sea adecuado, ubique el aparato al menos a una distancia de 30.5cm (1 pie) de la pared o muebles.  
\* Verifique que ninguna de las rejillas este bloqueada.

3. Conecte el cordón eléctrico a un tomacorriente de 120V de corriente CA.

**IMPORTANTE:** Para mover el purificador de aire, levante siempre el aparato con el asa para el transporte ubicada en la parte posterior.

### FUNCIONAMIENTO DEL PURIFICADOR DE AIRE:

1. Encienda el purificador de aire haciendo girar la PERILLA DE POTENCIA en el sentido de las agujas del reloj.
2. Inmediatamente después de encender el purificador de aire, se iluminará el indicador de corriente (verde) y la unidad funcionará a velocidad BAJA ( \ ).
3. Gire la PERILLA DE POTENCIA todavía más en el sentido de las agujas del reloj para hacer funcionar el purificador de aire a velocidad MEDIA ( \ \ ) o Alta ( \ \ \ ).
4. Para activar el foco UV-C, oprima el botón UV. Vuelva a oprimir este botón para apagar el foco UV-C.
5. Para apagar el purificador, gire la PERILLA DE POTENCIA en sentido contrario a las agujas del reloj hasta la posición "OFF" ( ● ).

## INSTALACIÓN Y RETIRO DEL FILTRO

### INDICADOR DE CAMBIO DE FILTRO

La luz verde indicadora de corriente del purificador de aire cambiará a roja y destellará continuamente para indicar que es el momento de reemplazar el filtro. Reemplace el filtro según las instrucciones y enseguida presione y sostenga el botón de control de la luz UV durante 5 segundos para restablecer el sistema. La luz cambiará nuevamente a verde. Dependiendo del uso del aparato, el filtro puede durar 6 meses aproximadamente.

### REEMPLACE EL FILTRO

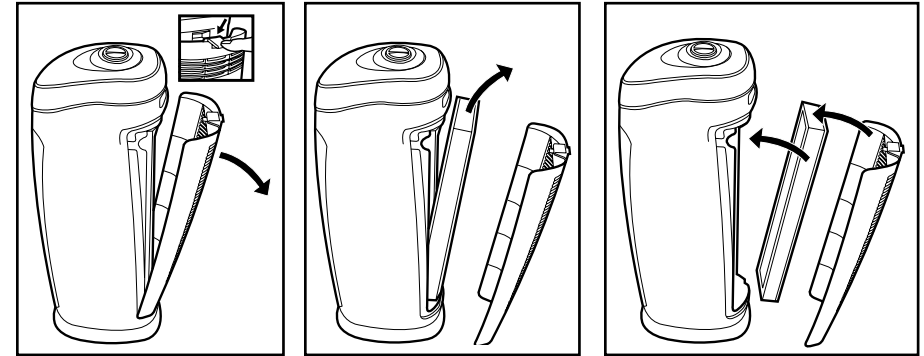

1. Apague y desconecte la unidad.
2. Oprima el botón de bloqueo y liberación y retire la cubierta posterior de la unidad.
3. Quite el filtro combinado usado.
4. Instale un filtro combinado nuevo en el purificador de aire. Consulte la flecha que se encuentra dibujada en el filtro para instalarlo en la dirección correcta.
5. Vuelva a colocar la cubierta de la unidad y asegúrela en su sitio.
6. Presione y sostenga el botón de control de la luz UV durante 5 segundos para restablecer el indicador de cambio de filtro.

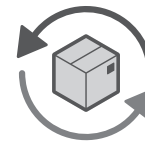

**AutoShip & Save**

Découvrez notre programme en ligne de rappel de remplacement des filtres.

[www.guardiantechnologies.com](http://www.guardiantechnologies.com)

# LIMPIEZA Y MANTENIMIENTO DEL FILTRO COMBINADO

El purificador de aire debe limpiarse por lo menos una vez al mes y el prefiltro externo que se encuentra sujeto al filtro combinado debe limpiarse cada mes. Es posible que deban limpiarse con más frecuencia dependiendo de las condiciones medioambientales.

## PREFILTRO/FILTRO DE CARBÓN

Limpielo con el cepillo de la aspiradora para eliminar la pelusa y la suciedad. Esto quitar la pelusa y el polvo.

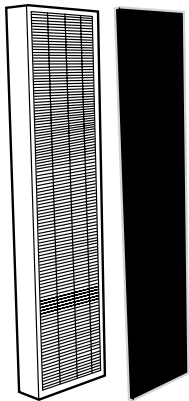

El dibujo de arriba muestra el filtro combinado desarmado con el fin de mostrar los tres diferentes filtros:

- 1 Filtro
- 1 Prefiltro/Filtro de Carbón



Crear un filtro de combinación completa

Saque el filtro combinado por la parte posterior de la unidad. Quite el prefiltro / Filtro de carbón para exponer el filtro. El filtro debe reemplazarse por uno nuevo cuando su color blanco normal se torna gris o negro. Si el filtro aún tiene un color blanco, NO necesita reemplazarse.

**IMPORTANTE:** NO intente lavar ni reutilizar el filtro combinado. Para un filtro de repuesto, comuníquese con el departamento de servicio al cliente llamando al **1.866.603.5900** o visite [www.guardiantechologies.com](http://www.guardiantechologies.com)

<b>Filtro de repuesto de la Serie AC4825</b>	<b>FILTRO B (FLT4825)</b>
<b>Filtro de repuesto de la Serie AC5000</b>	<b>FILTRO C (FLT5000)</b>

**NOTA:** El filtro combinado incluye el filtro el filtro de carbón.

## PURIFICADOR DE AIRE

Limpie la superficie externa de la unidad con un paño limpio, seco y suave.

## SERIE AC4825

### Promedio de emisión de aire puro

Compare los números CADR entre un purificador de aire y otro. Mire primero el tamaño de la habitación para la cual se recomienda. Enseguida, consulte los números del promedio de emisión de aire puro(CADR). Mientras más elevado sea el número, más rápidamente se filtra el aire.

**Se recomienda utilizar este purificador de aire en una sola habitación cerrada hasta de 14.4 m2 (155 pies2).**

Los promedios CADR más elevados tienen un mejor rendimiento en las habitaciones de cualquier tamaño. Los limpiadores de aire portátiles son más eficaces en habitaciones que tienen cerradas todas las puertas y ventanas.

### HUMO DE TABACO: 100+ AC4825

Esta cifra representa el rendimiento que puede esperarse durante las primeras 72 horas de funcionamiento. El rendimiento posterior puede variar de acuerdo al uso.

Sujeto a pruebas bajo la norma nacional ANSI/AHAM AC-1.

## SERIE AC5000

### Promedio de emisión de aire puro

Compare los números CADR entre un purificador de aire y otro. Mire primero el tamaño de la habitación para la cual se recomienda. Enseguida, consulte los números del promedio de emisión de aire puro(CADR). Mientras más elevado sea el número, más rápidamente se filtra el aire.

**Se recomienda utilizar este purificador de aire en una sola habitación cerrada hasta de 18 m2 (193 pies2).**

Los promedios CADR más elevados tienen un mejor rendimiento en las habitaciones de cualquier tamaño. Los limpiadores de aire portátiles son más eficaces en habitaciones que tienen cerradas todas las puertas y ventanas.

### HUMO DE TABACO: 125+ AC5000

Esta cifra representa el rendimiento que puede esperarse durante las primeras 72 horas de funcionamiento. El rendimiento posterior puede variar de acuerdo al uso.

Sujeto a pruebas bajo la norma nacional ANSI/AHAM AC-1.

### ¿Qué significa CADR?

CADR es la sigla en inglés de Clean Air Delivery Rate, e indica el volumen de aire filtrado por un purificador de aire. Las clasificaciones CADR muestran la efectividad del purificador de aire para atrapar las partículas finas del humo del tabaco y pólenes en la habitación, entre otras.

**NOTA:** NO introduzca ningún objeto extraño ni sus dedos de la unidad.

**PRECAUCION:** NO utilice gasolina, bencina, solvente, limpiadores agresivos, etc. para limpiar el interior y el exterior de la unidad, ya que podrían dañar el aparato. NUNCA utilice alcohol ni otro tipo de solventes.

# INSTALACIÓN Y RETIRO EL FOCO UV-C

## INDICADOR DE CAMBIO DE FOCO

La luz azul en la parte frontal del purificador de aire destellará continuamente cuando llegue el momento de reemplazar el foco UV-C. Reemplace el foco según las instrucciones y enseguida presione y sostenga el botón de control de la luz UV durante 5 segundos para restablecer el sistema. La luz debe permanecer de color azul constante.

## REEMPLACE EL FOCO

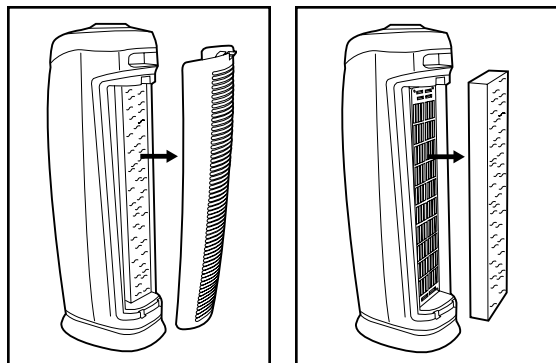

1. Retire la cubierta posterior de la unidad oprimiendo el botón de "bloqueo y liberación."
2. Después de retirar la cubierta posterior de la unidad, quite el filtro combinado.

Siga leyendo abajo el resto de las instrucciones sobre cómo instalar y sacar el foco UV-C de las series AC4825 y AC5000.

## SERIE AC4825

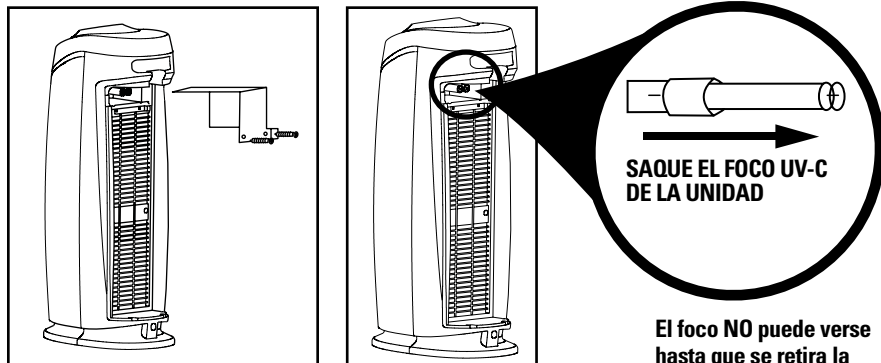

3. Después de quitar el filtro combinado, utilice un destornillador Phillips para retirar los dos tornillos y quitar la cubierta de metal de la luz UV-C.
4. El foco UV-C se retira tomándolo cuidadosamente con un paño limpio o pañuelo desechable y tirando del mismo para sacarlo de la unidad.
5. El foco UV-C se vuelve a instalar deslizándolo de manera horizontal para insertarlo en las ranuras que se encuentran en la parte superior de la unidad.
6. Presione y sostenga el botón de control de la luz UV durante 5 segundos para restablecer el indicador de cambio de foco.

**FOCO DE REPUESTO: LB4000**  
DISPONIBLE LLAMANDO AL 1 866.603.5900 O WWW.GUARDIANTECHNOLOGIES.COM

# INSTALACIÓN Y RETIRO EL FOCO UV-C

## SERIE AC5000

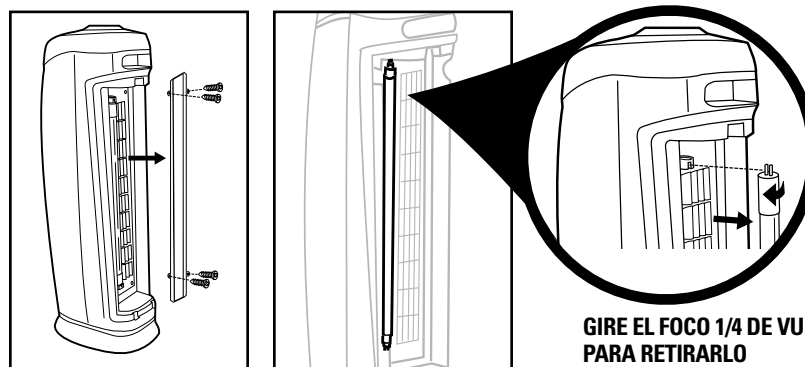

3. Después de quitar el filtro combinado, utilice un destornillador Phillips para retirar los cuatro (4) tornillos y quitar la cubierta de metal de la luz UV-C.
4. El foco UV-C se retira tomándolo cuidadosamente con un paño limpio o pañuelo desechable y girando el foco un cuarto de vuelta. Saque el foco de la unidad.
5. El foco UV-C se vuelve a instalar invirtiendo el orden del proceso en el Paso 4.
6. Presione y sostenga el botón de control de la luz UV durante 5 segundos para restablecer el indicador de cambio del foco de luz UV.

**GIRE EL FOCO 1/4 DE VUELTA PARA RETIRARLO**

**El foco NO puede verse hasta que se retira la cubierta de metal de la luz UV-C.**

**FOCO DE REPUESTO: LB5000**  
DISPONIBLE LLAMANDO AL 1 866.603.5900 O WWW.GUARDIANTECHNOLOGIES.COM

**IMPORTANTE:** El foco UV-C debe reemplazarse cada 10 a 12 meses, dependiendo del uso. Para comprar un filtro de repuesto, comuníquese con el departamento de servicio al cliente llamando al **1.866.603.5900** o visite **www.guardiantechologies.com**.

# GUÍA DE SOLUCIÓN DE PROBLEMAS

PROBLEMA	SOLUCIÓN
La unidad no funciona.	Verifique que la unidad esté conectada. Llame al departamento de servicio al cliente al <b>1.866.603.5900</b> .
La unidad se apaga de forma imprevista.	Verifique que la unidad esté conectada en un tomacorriente que funcione perfectamente. Verifique que el filtro esté asegurado en su sitio. Verifique que la cubierta posterior esté asegurada firmemente en su sitio. Llame al departamento de servicio al cliente al <b>1.866.603.5900</b> .
La unidad no hace circular aire.	Desconecte la unidad. Verifique el prefiltro/filtro de carbón y el filtro. Limpie el prefiltro/filtro de carbón si es necesario. Reemplace el filtro si es necesario.
Incremento del nivel de ruido.	Cerciórese que los filtros estén limpios. Reemplácelos si es necesario.
La luz indicadora de corriente está roja y destellando.	Reemplace el filtro y restablezca el sistema. Vea la página F-7.
La luz azul UV-C está destellando.	Reemplace el foco y restablezca el sistema. Vea las páginas F-10, F-11.

## PARTES DE REPUESTO

Para realizar la compra comuníquese con el departamento de servicio al cliente al 1.866.603.5900 o visite [www.guardiantechnologies.com](http://www.guardiantechnologies.com)

### SERIE AC4825



Foco UV-C de repuesto  
Modelo No. LB4000

Filtro de repuesto: FILTRO B o FILTRO B PET  
Modelo No. FLT4825

### SERIE AC5000

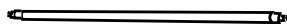

Foco UV-C de repuesto  
Modelo No. LB5000

Filtro de repuesto: FILTRO C o FILTRO C PET  
Modelo No. FLT5000

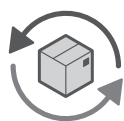

## AutoShip & Save

Découvrez notre programme en ligne de rappel de remplacement des filtres.  
[www.guardiantechnologies.com](http://www.guardiantechnologies.com)

# GARANTÍA LIMITADA

Para el consumidor, Guardian Technologies LLC garantiza que este producto se encuentra libre de defectos de materiales o mano de obra a partir de la fecha de compra original. Guarde el recibo de compra original para validar el inicio del período de garantía. La garantía no es válida sin el recibo correspondiente.

Si durante el período de garantía se encuentra que el producto es defectuoso, repararemos o reemplazaremos las piezas defectuosas sin ningún costo. Todas las reparaciones cubiertas por la garantía deben ser realizadas por Guardian Technologies LLC. Esta garantía **no cubre las reparaciones no autorizadas**. La garantía no cubre los problemas ocasionados por desgaste inusual, daños que resulten por un accidente o el uso no razonable del producto. Esta garantía sólo cubre el producto si se utiliza con accesorios genuinos de Guardian Technologies. Esta garantía cubre el producto que se adquirió con un distribuidor autorizado. Esta garantía le otorga derechos legales específicos y usted pudiera tener otros derechos adicionales (los cuales varían en cada estado en los EE. UU.)

**Puede completar el registro de la garantía en línea en [www.guardiantechnologies.com](http://www.guardiantechnologies.com).** Consideramos que el proceso de registro es importante para garantizar el servicio superior a nuestros clientes; sin embargo, el envío del comprobante de registro es opcional y no afecta sus derechos para utilizar la garantía de acuerdo a las condiciones estipuladas anteriormente. Para enviar el producto cubierto por la garantía, el aparato completo debe enviarse con porte pagado por anticipado a Guardian Technologies LLC. Incluya toda la información, incluso: la descripción del problema, el número de modelo del producto, la fecha de compra, una copia del recibo de compra original junto con su nombre dirección y número de teléfono (puede incluir su dirección de correo electrónico de manera opcional.) Dirija las devoluciones a la atención de: Departamento de servicio al cliente, a la dirección que se indica a continuación. Si tiene preguntas o comentarios llame sin costo al número de teléfono que aparece abajo.

**Guardian Technologies LLC**

**26251 Bluestone Blvd.**

**Euclid, Ohio 44132**

**1.866.603.5900**

**[www.guardiantechnologies.com](http://www.guardiantechnologies.com)**

También puede registrar esta garantía en Internet en [www.guardiantechnologies.com](http://www.guardiantechnologies.com).

Se pueden obtener copias adicionales accediéndolas e imprimiéndolas directamente en nuestro sitio web o llamando al departamento de servicio al cliente.