

# Lenco

---

## STEREO UKW RADIO MIT CD SPIELER SCD-24

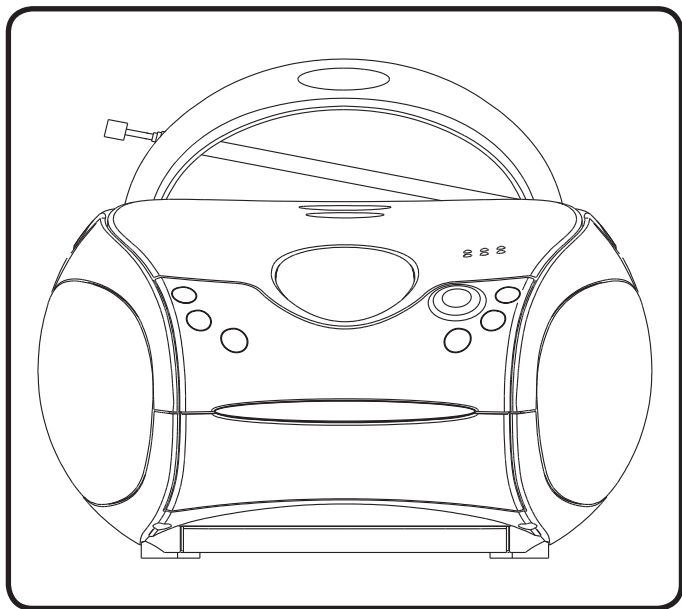

### BENUTZERHANDBUCH

Informationen und Hilfestellung erhalten Sie unter [www.lenco.com](http://www.lenco.com)

# ACHTUNG

## LASER-GERÄT DER KLASSE 1

LASER-GERÄT DER KLASSE 1  
APPAREIL À LASER DE CLASSE 1  
PRODUCTO LASER DE CLASE 1

Dieses Gerät enthält eine Kleinleistungslasereinheit.

GEFAHR  
UNSICHTBARE LASERSTRAHLUNG  
BEI GEÖFFNETEM CD-FACH  
KEINE FUNKTION.  
SCHUTZ VOR UNGEWOLLTER  
STRAHLUNG



**Achtung: berühren sie niemals die linse.**  
**WERFEN SIE DIE BATTERIEN NICHT INS FEUER!**

## VORSICHTSMAßNAHMEN

Befolgen Sie untenstehende Hinweise zur Sicherheit und ordnungsgemäßen Bedienung.

### AUFSTELLUNG

- Benutzen Sie das Gerät nicht an sehr heißen, kalten, staubigen oder feuchten Plätzen.
- Stellen Sie das Gerät auf einen flachen, ebenen Untergrund.
- Behindern Sie die Belüftung des Gerätes nicht, indem Sie das Gerät an einem Ort mit unzureichender Belüftung aufstellen, es mit Stoffen abdecken oder auf einem Teppich stellen.

### SICHERHEIT

- Fassen Sie beim Verbinden/Trennen des Gerätes mit/vom Stromnetz das Netzkabel am Netzstecker und nicht am Netzkabel an. Ziehen kann das Kabel beschädigen und Gefahren hervorrufen.
- Wenn Sie das Gerät für einen längeren Zeitraum nicht benutzen, ziehen Sie den Netzstecker aus der Netzsteckdose.
- Das Gerät ist nicht geeignet für den Gebrauch durch Personen (einschließlich Kinder) mit eingeschränkter körperlicher, sensorischer oder geistiger Fähigkeiten, oder ohne Erfahrung und Wissen, es sei denn sie werden von einer für ihre Sicherheit zuständigen Person beaufsichtigt oder bzgl. der Nutzung des Gerätes angeleitet.

### WECHSELSPANNUNG

- Überprüfen Sie vor der Benutzung des Gerätes, ob die Spannung vor Ort mit der auf dem Gerät angegebenen übereinstimmt.

### KONDENSATION

- Wenn Sie das Gerät in einem warmen, feuchten Raum zurücklassen, gelangen unter Umständen Wassertröpfchen oder Kondensat in das Innere Ihres CD-Players.
- Wenn Kondensat in das Innere Ihres Gerätes gelangt ist, funktioniert es unter Umständen nicht mehr ordnungsgemäß.
- Warten Sie ca. 1 – 2 Stunden oder erwärmen Sie schrittweise den Raum und trocknen Sie das Gerät gründlich, bevor Sie es in Betrieb nehmen.
- Halten Sie einen Mindestabstand von 5 cm zur Umgebung ein, um eine ausreichende Belüftung sicherzustellen.
- Vergewissern Sie sich, dass die Belüftung nicht durch das Abdecken der Belüftungsöffnungen durch Gegenstände wie Zeitungen, Tischdecken, Gardinen usw. behindert wird.
- Stellen Sie keine offenen Flammen wie z.B. brennende Kerzen auf das Gerät.
- Beachten Sie die Entsorgungsvorschriften für Batterien.
- Verwenden Sie das Gerät nur in gemäßigtem Klima (nicht in tropischem Klima).
- Setzen Sie das Gerät weder Spritzwasser noch Feuchtigkeit aus.
- Stellen Sie keine mit Flüssigkeit gefüllten Gefäße wie z.B. Vasen auf das Gerät.

**Sollten irgendwelche Fehler auftreten, ziehen Sie den Netzstecker aus der Steckdose und setzen Sie sich mit qualifizierten Fachpersonal zwecks Fehlerbeseitigung in Kontakt.**

„Um das Gerät vollständig vom Netz zu trennen, muss der Netzstecker des Gerätes vom Stromnetz getrennt werden.“, wobei die zu trennende Einheit den Netzstecker des Gerätes bezeichnet.

„Der Netzstecker muss während der Geräternutzung jederzeit einfach erreichbar bzw. leicht zugänglich sein.“

„Das Hören von Musik mit Kopfhörern bei übermäßiger Lautstärke kann zu Hörschäden führen.“

„Die Batterie darf keiner extremen Hitze wie z.B. Sonnenschein, Feuer o.ä. ausgesetzt werden.“



Der Blitz mit Pfeilspitze ist ein Warnkennzeichen für den Anwender mit der Warnung über das Vorhandensein von Hochspannung innerhalb des Gerätes.

## GEFAHR

**GEFAHR DES ELEKTRISCHEN SCHOCKS  
NICHT ÖFFNEN**

**ACHTUNG:** Entfernen Sie niemals die Abdeckung, um eine Gefährdung durch elektrischen Schock zu verringern. Es befinden sich keine vom Anwender u wartende Teile innerhalb des Gerätes. Kontaktieren Sie für Serviceleistungen jeder Art qualifiziertes Fachpersonal.



Das Dreieck mit einem Ausrufezeichen ist ein Warnkennzeichen für den Anwender und kennzeichnet wichtige das Produkt betreffende Hinweise.

Im Falle einer Funktionsstörung aufgrund elektrostatischer Entladung muss das Gerät durch Trennen vom Stromnetz zurückgesetzt werden.

**DAS TYPENSCHILD BEFINDET SICH AUF DER RÜCKSEITE DER ABDECKUNG DES GERÄTES**

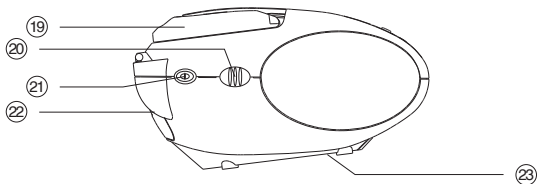
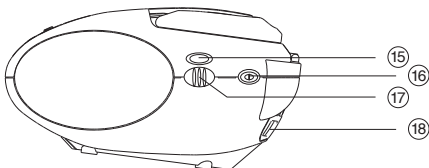
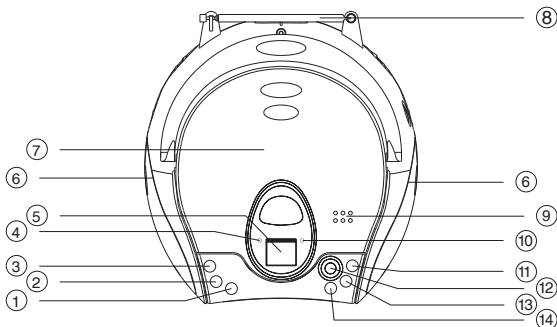

- |     |  |     |                                  |
|-----|--|-----|----------------------------------|
| 1.  | CD-PROGRAMM                              | 12. | WIEDERGABE-/PAUSE-TASTE <b>⏮</b> |
| 2.  | CD-WIEDERHOLTASTE                        | 13. | BACK/FB-TASTE <b>⏪</b>           |
| 3.  | BBS-TASTE<br>(TASTE ZUR BASSVERSTÄRKUNG) | 14. | STOP-TASTE <b>■</b>              |
| 4.  | EIN/AUS ANZEIGE                          | 15. | ABSTIMMSKALAE                    |
| 5.  | CD-ANZEIGEFENSTER                        | 16. | BETRIEBSARTENWAHLSCHALTER        |
| 6.  | DYNAMISCHER LAUTSPRECHER                 | 17. | ABSTIMMKNOPF                     |
| 7.  | CD FACH                                  | 18. | STROMANSCHLUSS                   |
| 8.  | TELESKOPANTENNE                          | 19. | TRAGEGRIFF                       |
| 9.  | CD-FACH ÖFFNEN/SCHLIESSEN                | 20. | LAUTSTÄRKE                       |
| 10. | FM-STEREO-ANZEIGER                       | 21. | COMMUTATEUR DES FONCTIONS        |
| 11. | NEXT/FF-TASTE <b>⏭</b>                   | 22. | KOPFHÖRERBUCHSE                  |
|     |  | 23. | BATTERIEFACHDECKEL               |

## STROMVERSORGUNG

### AC-Speisung

1. Prüfen Sie, ob die Stromspannung Ihres Stromnetzes den Angaben auf dem Typenschild (an der Rückseite des Gerätes) entspricht. Sollte dies nicht der Fall sein, wenden Sie sich bitte an Ihren Händler.
2. Schließen Sie die Stromschnur an Ihr Gerät und an eine Steckdose an. Das Gerät kann jetzt eingesetzt werden.
3. Zum vollständigen Abschalten des Stroms, wird der Stecker aus der Steckdose gezogen. Der Stecker muß auch dann herausgezogen werden, wenn man auf Batteriebetrieb umstellt oder zum Schutze des Gerätes während starker Gewitter.

Hinweis: Der Netzstecker ist die Trennvorrichtung. Die Trennvorrichtung muss immer betriebsbereit sein.

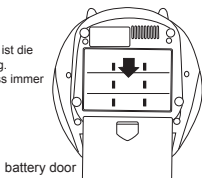

Werden Batterien nicht gemäß der hier gegebenen Beschreibung eingesetzt, kann elektrolytisches Leck entstehen und wird das Batteriegehäuse angegriffen oder die Batterien können zerplatzen. Aus diesem Grunde:

- Niemals Batterien verschiedenen Typs verwenden, z.B. Alkali- mit Zinkbatterien.
- Werden neue Batterien eingelegt, müssen alle Batterien ersetzt werden.
- Soll das Gerät längere Zeit über nicht benutzt werden, sind die Batterien zu entfernen.

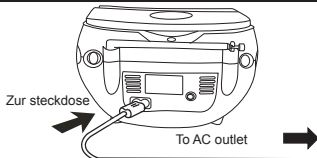

Möchten Sie die Lebensdauer der Batterien schonen, können Sie das Gerät auch jederzeit - und wenn eine Steckdose zur Verfügung steht - an das Stromnetz anschließen. Bevor Sie Batterien einlegen, achten Sie darauf, daß das Stromkabel aus der Steckdose und vom Gerät abgezogen worden ist.

### Batterien (Option)

1. Das Batteriefach öffnen und gemäß der Abbildung sechs Batterien des Typs R14 oder C einlegen.
2. Den Batteriefachdeckel wieder schließen und darauf achten, daß die Batterien richtig und fest eingelegt worden sind.
3. Sollen die Batterien längere Zeit über nicht verwendet werden oder sind sie verbraucht, müssen sie aus dem Gerät genommen werden.

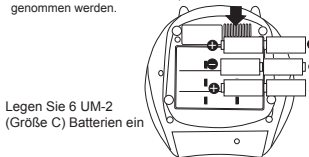

## EINSTELLUNG DER LAUTSTÄRKE

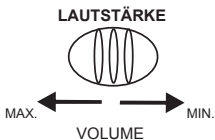

### FÜR PRIVATEN HÖRGENUSS

Den Stecker der Kopfhörer (Diam. 3,5 mm Stereo-Ministecker) an die Kopfhörerbuchse anschließen. Ist ein Kopfhörer angeschlossen, werden die Lautsprecher automatisch abgeschaltet.

## RADIOBETRIEB

1. Auf Stand RADIO schieben.



3. Auf einen Radiosender abstimmen.

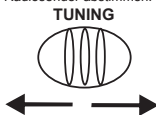

2. Den Wellenbereich wählen.

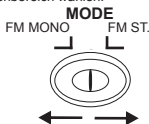

4. Die gewünschte Lautstärke einstellen

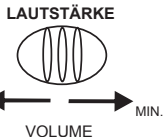

## FÜR EINEN BESSEREN EMPFANG



HINWEIS: 1. Wird ein FM-Stereosender empfangen und ist der Bereichwählschalter auf "FM STEREO" geschaltet, leuchtet die FM-Stereo-Anzeige.

### ZUM ABSCHALTEN DES RADIOGERÄTES

Den Funktionsschalter auf Position OFF schieben.

## WIEDERGABE EINER CD

1. Auf Position CD schieben

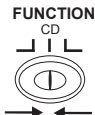

2. Zum Öffnen des CD-Faches die Taste CD Öffnen/Schließen betätigen.

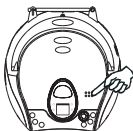

3. Eine CD - mit der beschrifteten Seite nach oben zeigend - einlegen.

4. Das CD-Fach schließen. Die CD beginnt zu rotieren und die Anzahl an Tracks wird im Display wiedergegeben.



5. Auf die Taste Play/Pause ►► drücken. Das Symbol „PLAY ►“ und der Titel Nummer „01“ werden angezeigt.



CD-Anzeige

### UNTERBRECHEN DER WIEDERGABE

Auf die Taste Play/Pause ►► drücken, der Text „PLAY ►“ blinkt. Die Taste noch einmal betätigen, um die Wiedergabe wieder aufzunehmen.



CD-Anzeige

### BEENDEN DER WIEDERGABE

Auf die STOP-Taste drücken, wonach in der Anzeige das Symbol "■" erscheint.

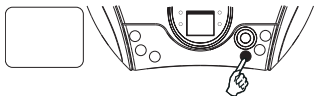

### ZUM ÜBERSPRUNG AUF DEN BEGINN EINER SPUR

- Je nach der Richtung, in welcher der Übersprung stattfinden soll, auf die Übersprungtaste ◀◀◀◀ oder drücken.
- Die Wiedergabe wird an der gewählten Spur wieder fortgesetzt.
- Wird während der Wiedergabe kurz auf die Taste ◀◀ gedrückt, kehrt das Gerät zum Beginn der gerade wiedergegebenen Nummer zurück.
- Wird während der Wiedergabe kurz auf die Taste ►► gedrückt dann wird die nächste Nummer wiedergegeben.



### SCHNELLSUCHLAUF WÄHREND DER WIEDERGABE

- Während der Wiedergabe halten Sie die ◀◀◀ oder die ►►► Taste eingedrückt bis Sie an die gewünschte Stelle gelangt sind. Die CD wird wieder normal wiedergegeben.

Wenn das Gerät für ca. 15 Minuten nicht bedient wird, dann schaltet es sich automatisch aus (im Stopp-Modus/ bei geöffnetem CD-Fach). Wenn sich das Gerät automatisch ausgeschaltet hat, dann schieben Sie den Wählschalter FUNCTION zuerst auf die Position OFF und dann auf die Position RADIO/CD, um die Wiedergabe fortzusetzen.

## WIEDERHOLUNGSFUNKTION

Mit dieser Funktion kann eine bestimmte Nummer oder können alle Nummern der CD wiederholt werden.

### UM EINEN TITEL ZU WIEDERHOLEN

drücken Sie die Repeat Taste einmal während der Wiedergabe, die Repeat Anzeige leuchtet auf und blinkt

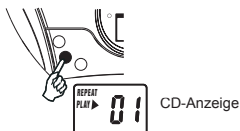

UM DIE GANZE DISC ZU WIEDERHOLEN drücken Sie die Repeat Taste zweimal bis die Anzeige aufleuchtet.



### UM DIE REPEAT EINSTELLUNGEN ZU LÖSCHEN

drücken Sie die Repeat Taste nochmal bis die Anzeige nicht mehr leuchtet.



### Anmerkung zu CD-Rs/CD-RWs

- Da die Formate der CD-Rs/CD-RWs nicht standardisiert sind, kann nicht für die Wiedergabequalität und das Betriebsverhalten der CDs garantiert werden.
- Der Hersteller ist aufgrund der Unterschiede hinsichtlich Aufnahmebedingungen, Leistungsfähigkeit von PCs, Brennersoftware, Medien usw. nicht verantwortlich für die Abspielbarkeit von CD-Rs/CD-RWs.
- Bringen Sie auf keine Seite einer CD-R/-RW irgendwelche Aufkleber oder Etiketten an. Dies könnte zu Fehlfunktionen führen.
- Um die Wiedergabe zu vereinfachen empfehlen wir daher, CD-R/RW-CDs zu verwenden, die keine Audio-Dateien enthalten.

## VERSTÄRKUNG DER BÄSSE

Drücken Sie die BBS-Taste, um den BASS BOOST-Effekt zu aktivieren (Verstärkung der Bässe).

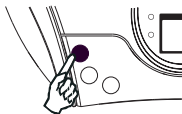

## PROGRAMMIERTE WIEDERGABE

### PROGRAMMIERTE WIEDERGABE

Mit der programmierten Wiedergabe können Sie Titel auf der CD für die Wiedergabe in gewünschter Reihenfolge auswählen. Sie können bis zu 20 Titel programmieren.

1. Drücken Sie die Programmier-Taste.
2. Drücken Sie die nächster Titel ►►► und vorheriger Titel ◀◀◀-Taste, um die gewünschte Titelnummer auszuwählen.
3. Bestätigen Sie die Auswahl eines Titels durch erneutes Drücken der PROGRAMMIERUNGS-Taste.
4. Wiederholen Sie die Schritte 2 und 3 solange, bis Sie alle gewünschten Titel programmiert haben.
5. Drücken Sie die WIEDERGABE/PAUSE -Taste, um die Wiedergabe zu beginnen. „PLAY ►“ und „PROGRAM“ (PROGRAMMIERUNG) werden auf dem CD-Display angezeigt.

6. Drücken Sie einmal die STOP -Taste, um die programmierte Wiedergabe zu beenden.
7. Drücken Sie die WIEDERGABE/PAUSE -Taste, um die programmierte Wiedergabe fortzusetzen.
8. Öffnen Sie den Deckel des CD-Faches, schalten Sie den CD-Player aus oder drücken Sie zweimal die STOP -Taste, um den programmierten Speicher.

**Hinweis:** Sie können den CD-Player nur programmieren, wenn die Wiedergabe gestoppt ist.



## DER RICHTIGE UMGANG MIT CDs

### DER RICHTIGE UMGANG MIT CDs

CDs müssen mit Sorgfalt behandelt werden. Schmutz, Staub, Kratzer und Verzerrungen können unregelmäßige Wiedergabe der CD verursachen und die Tonqualität beeinflussen. Nach dem Abspielen einer CD diese immer sofort wieder in ihre Hülle legen.

**HINWEIS:** In diesem CD-Spieler können ausschließlich mit dieser Marke versehene CDs abgespielt werden.



- CDs immer an den Rändern anfassen. Die Oberfläche NICHT berühren und nicht mit Papier oder Etiketten bekleben.

- Fingerabdrücke und Staub auf der Tonträgeroberfläche (glänzende Seite) der CD sollten immer sofort mit einem weichen Tuch abgewischt werden und zwar in geraden Zügen von der Mitte zum Rande hin. Keinerlei Reinigungsmittel verwenden, diese würden die CD beschädigen.

- Um Verziehen der CD zu vermeiden, setzen Sie diese niemals längere Zeit starker Sonne, extremen Temperaturen, Heizkörpern oder Feuchtigkeit aus.

### VORSICHT

Um Beschädigung der CDs zu vermeiden, nie das CD-Fach öffnen, so lange sich die CD noch dreht.

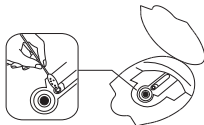

## TECHNISCHE DATEN

### CD-Teil

Kanäle:

Signalrauschverhältnis:

Gleichlaufschwankungen:

Abtastfrequenz:

D/A-Wandlungsformat:

Typ von Pick-up:

Laser-Wellenlänge:

2 Kanäle

60 dB

Nicht registrierbar

44.1 kHz 8 x over sampling

1 bit D/A-Umwandler

Halbleiterlaser

790 nm

### Radio

Frequenzbereich:

Antennen:

FM 87.5 - 108 MHz

Teleskopantenne

### Allgemeines

Ausgangsleistung:

Stromverbrauch:

Lautsprecher:

Eingangsempfindlichkeit:

Stromversorgung:

1 W + 1 W (RMS)

13.5 W

3 " 8 OHM

3.5MM

AC : 230V ~ 50Hz

DC : 9V ( 6 x 1.5V LR14/ "C"/UM2 )

Abmessungen:

Gewicht:

224(L) x 234(D) x 126(H)mm

1.45 KGS

Änderungen der technischen Daten sind ohne Vorankündigung vorbehalten.

## Garantie

Lenco bietet Leistungen und Garantien im Einklang mit Europäischem Recht. Im Falle von Reparaturen (sowohl während als auch nach Ablauf der Garantiezeit) sollten Sie deshalb Ihren Einzelhändler kontaktieren.

**Wichtiger Hinweis:** Es ist nicht möglich, Geräte für Reparaturen direkt an Lenco zu schicken.

**Wichtiger Hinweis:** Falls dieses Gerät von einem nicht autorisierten Kundendienst geöffnet oder darauf zugegriffen wird, erlischt die Garantie.

Dieses Gerät ist nicht für professionelle Zwecke geeignet. Falls das Gerät für professionelle Zwecke eingesetzt wird, erlöschen alle Garantiepflichtungen seitens des Herstellers.

## Haftungsausschluss

Aktualisierungen der Firmware und/oder Hardware-Komponenten werden regelmäßig durchgeführt. Daher können einige der Anweisungen, Spezifikationen und Abbildungen in dieser Dokumentation von Ihrer individuellen Situation abweichen. Alle in diesem Handbuch beschriebenen Elemente dienen nur zur Illustration und treffen auf Ihre individuelle Situation möglicherweise nicht zu. Aus der in diesem Handbuch getätigten Beschreibung können keine Rechtsansprüche oder Ansprüche geltend gemacht werden.

## Entsorgung des Altgeräts



Dieses Symbol zeigt an, dass das entsprechende Produkt oder dessen Batterie in Europa nicht mit dem normalen Hausmüll entsorgt werden darf. Um die ordnungsgemäße Abfallbehandlung des Produkts und dessen Batterie zu gewährleisten, müssen diese im Einklang mit allen anwendbaren örtlichen Vorschriften zur Entsorgung von Elektrogeräten und Batterien entsorgt werden. Dabei helfen Sie, natürliche Ressourcen zu schonen und Umweltschutzstandards zur Verwertung und Entsorgung von Altgeräten aufrecht zu halten (Waste Electrical and Electronic Equipment Directive).



**WARNUNG:** Eine langfristige Belastung durch laute Musik von Musikspielern kann vorübergehend oder permanent zu Gehörschäden führen.

## Aufstellungsort des Geräts:

Viele Möbel sind mit Lack oder synthetischen Anstrichen überzogen, die mit einer Vielzahl von Reinigungsprodukten behandelt wurden. Es kann daher nicht ausgeschlossen werden, dass einige dieser Mittel Substanzen enthalten, die sich negativ auf die Gummifüße des Geräts auswirken und diese aufweichen können. Die Gummifüße können die Möbeloberfläche verfärben. Stellen Sie das Gerät ggf. auf eine rutschfeste Unterlage.

®Alle Rechte vorbehalten

## Service

Weitere Informationen und Unterstützung erhalten Sie unter [www.lenco.com](http://www.lenco.com)

Lenco Benelux BV, Thermiekstraat 1a, 6361 HB, Nuth, Die Niederlande.