

Assembly Instruction

組み立て説明書

Shelves Assembled At The Left Or Right As
You Want To Customize Your Space

棚板を左右に組み立て、空間をカスタマイズすることができる

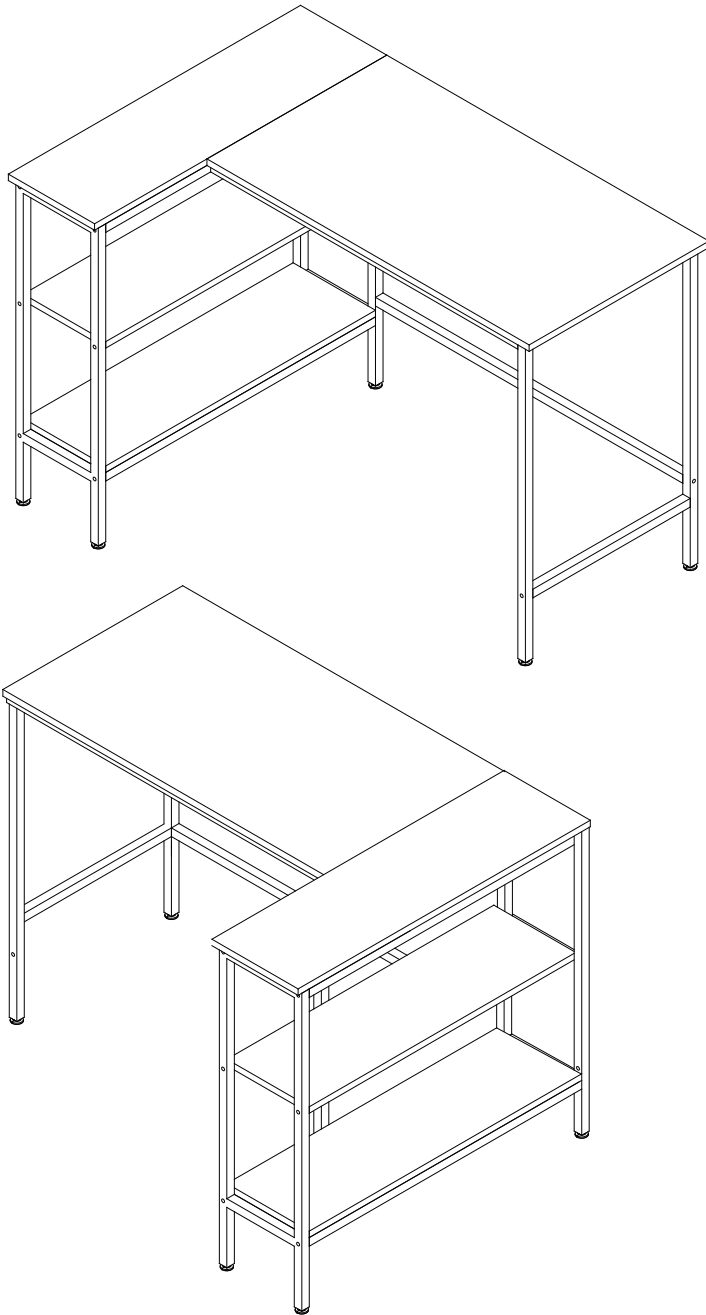

00:30

Approx. 30 minutes



Recomm. 1 Person

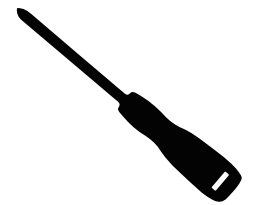

Tools Included

L Shaped Desk with Storage Shelf

DIMENSION:

(110+80)*48*74cm

(43.3+31.5)*19*29inch









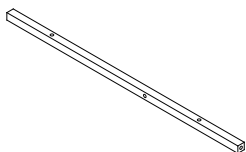
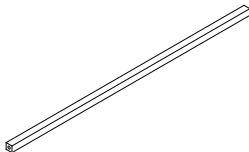
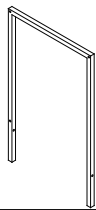
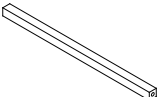
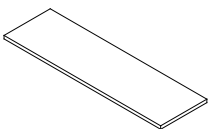
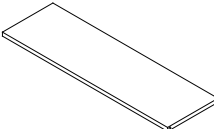
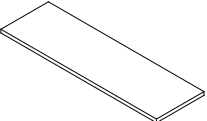
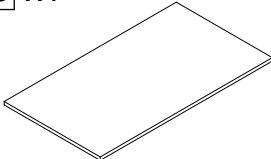
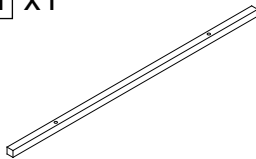

収納棚付きL字型デスク

寸法:

(110+80)*48*74cm

(43.3+31.5)*19*29inch

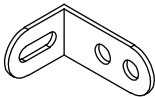
Contents / 内容

1 x1 	2 x1 	3 x4 	4 x2 
5 x1 	6 x1 	7 x1 	8 x1 
9 x2 	10 x1 	11 x1 	
A x12 	B x15 	C x4 	D x4 
E x6 	F x1 	G x3 	

Included インクルード

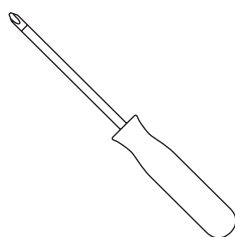

Useful tips before starting

1. Please read each step carefully before starting.
2. Identify, sort and count the parts before assembly is important thing. Usually, more screw parts are included.
3. Using incompatible hardware might cause damage to product.
4. For a smooth assembly process, we suggest you keep a lite tightness for all the screws during assembly, and after the whole desk is assembled, firmly tightening all the screws. But do not over tighten the hardware.
5. To prevent scratching or damage the floor, please assemble the product on a soft surface, such as a carpet.
6. Clean the product with mild cleanser using soft damped cloth. Do not use harsh or abrasive cleanser.

始める前のヒント

1. 始める前に一歩ずつよく読んでください。
2. 組立前に部品の識別・分類・計数を行うことが重要です。通常より多くのネジ部品が含まれています。
3. 互換性のないハードウェアを使用すると製品が破損する可能性があります。
4. 組み立て過程を円滑にするために組み立て中にすべてのネジに対して軽微な緩みを維持し、デスク全体の組み立てが完了した後、すべてのネジを締めることをお勧めします。しかしハードウェアを締めすぎないようにしてください。
5. 傷や床の損傷を防ぐためにカーペットのような柔らかい表面に製品を組み立ててください。
6. 柔らかい湿布を使い、優しい洗剤で製品を洗浄してください。刺激性や研磨性の洗浄剤を使用しないでください。

Assembly / 組立

Flexible installation of storage shelves on the left (A) or right (B)

左(A)または右(B)に収納棚を柔らかく取り付けてください

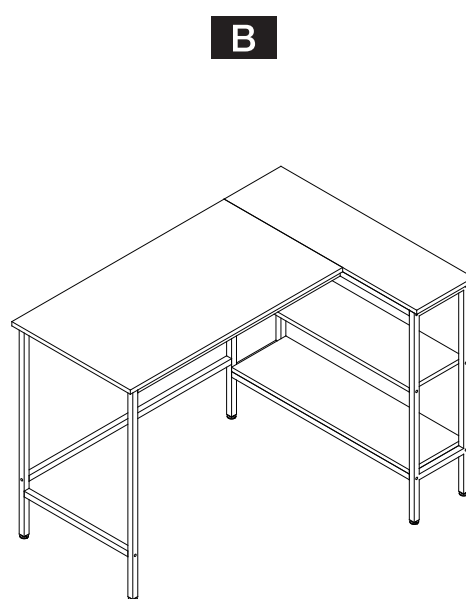
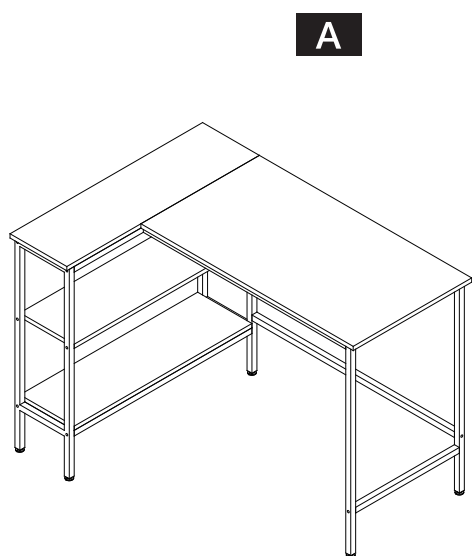

STEP / ステップ 1

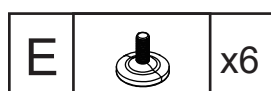

Install foot pads E to the bottom of frame No.5, No.2 & No.1.

フットパッドEをフレーム5,2と1の下部に取り付けてください。

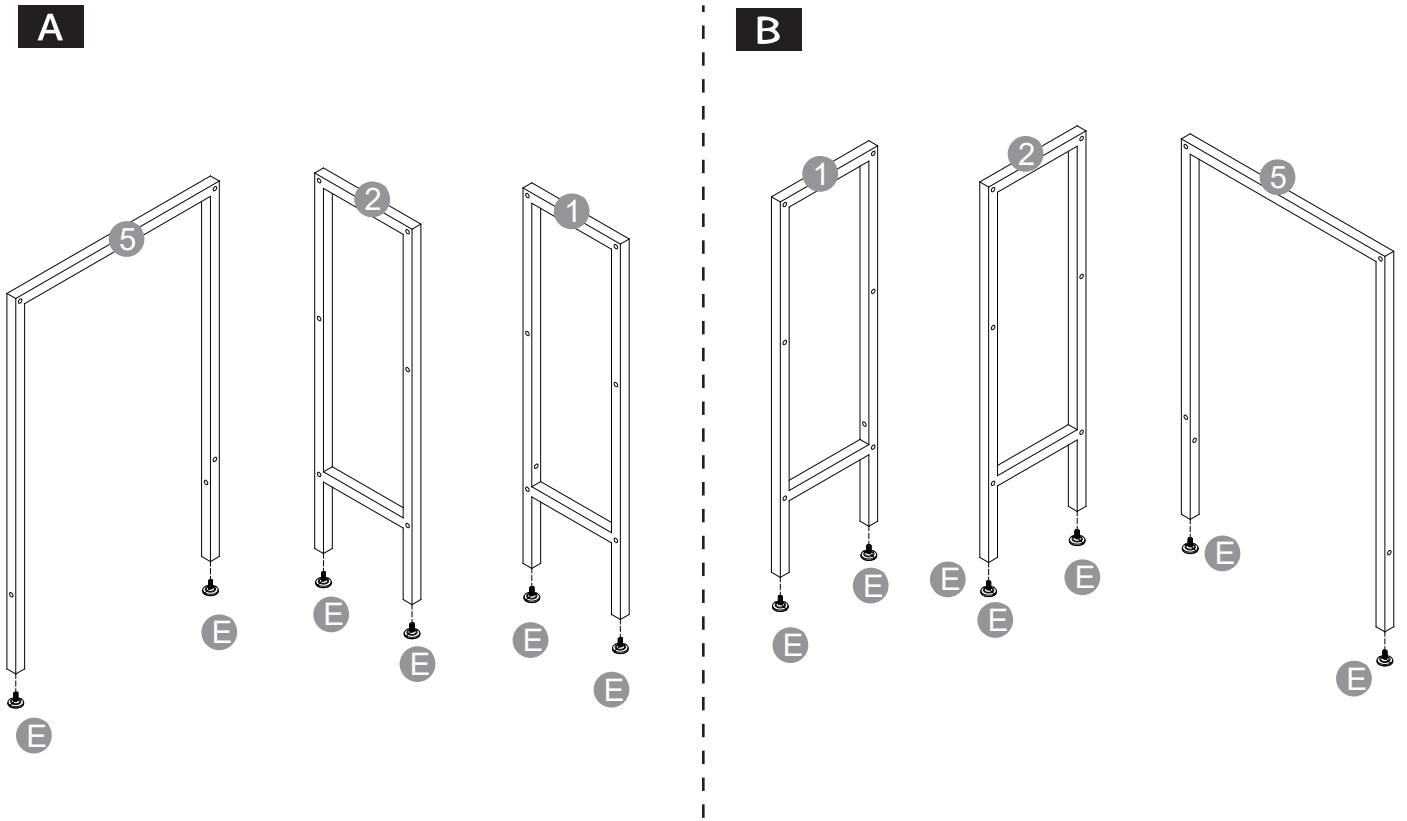

STEP / ステップ 2

B		x2
----------	---	-----------

Attach steel No.6 to the both sides of steel frame No.5 by using Screw B.
 スチールフレーム5の両側にネジBを使用してスチール6を取り付けてください。

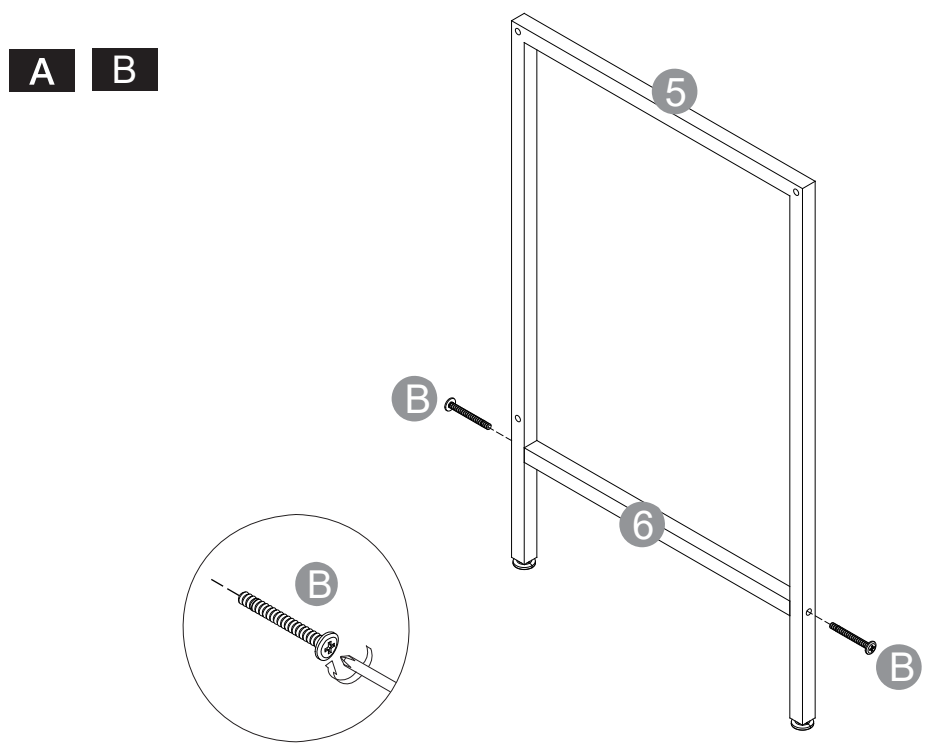

STEP / ステップ 3

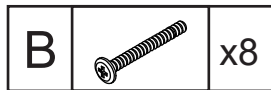

Attach steel No.3 to steel frame NO.2 & NO.1 by using Screw B.
 スチール3をネジBを使用してスチールフレーム2と1に取り付けてください。

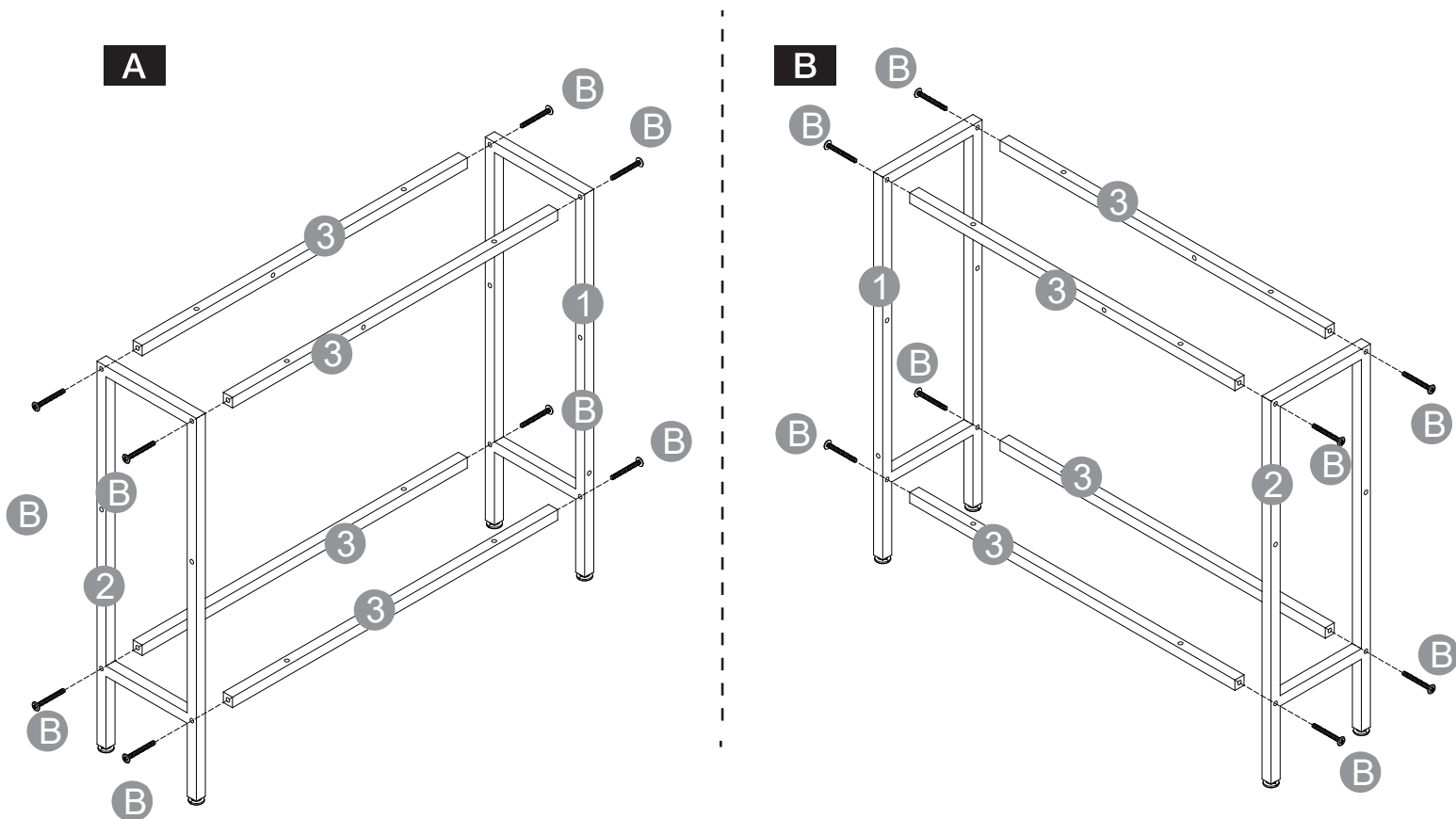

STEP / ステップ 4

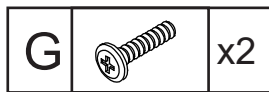
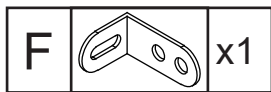

- 4.1 Place part F close to the table leg of Part No.1 and align the holes at the top.
- 4.2 Insert 2 of screw G to the holes and tightening the screws.
- 4.1 デスク脚1の近くに部品Fを置いてから上部の穴の位置を合わせてください。
- 4.2 2本のネジGを穴に差し込み、ネジを締めます。

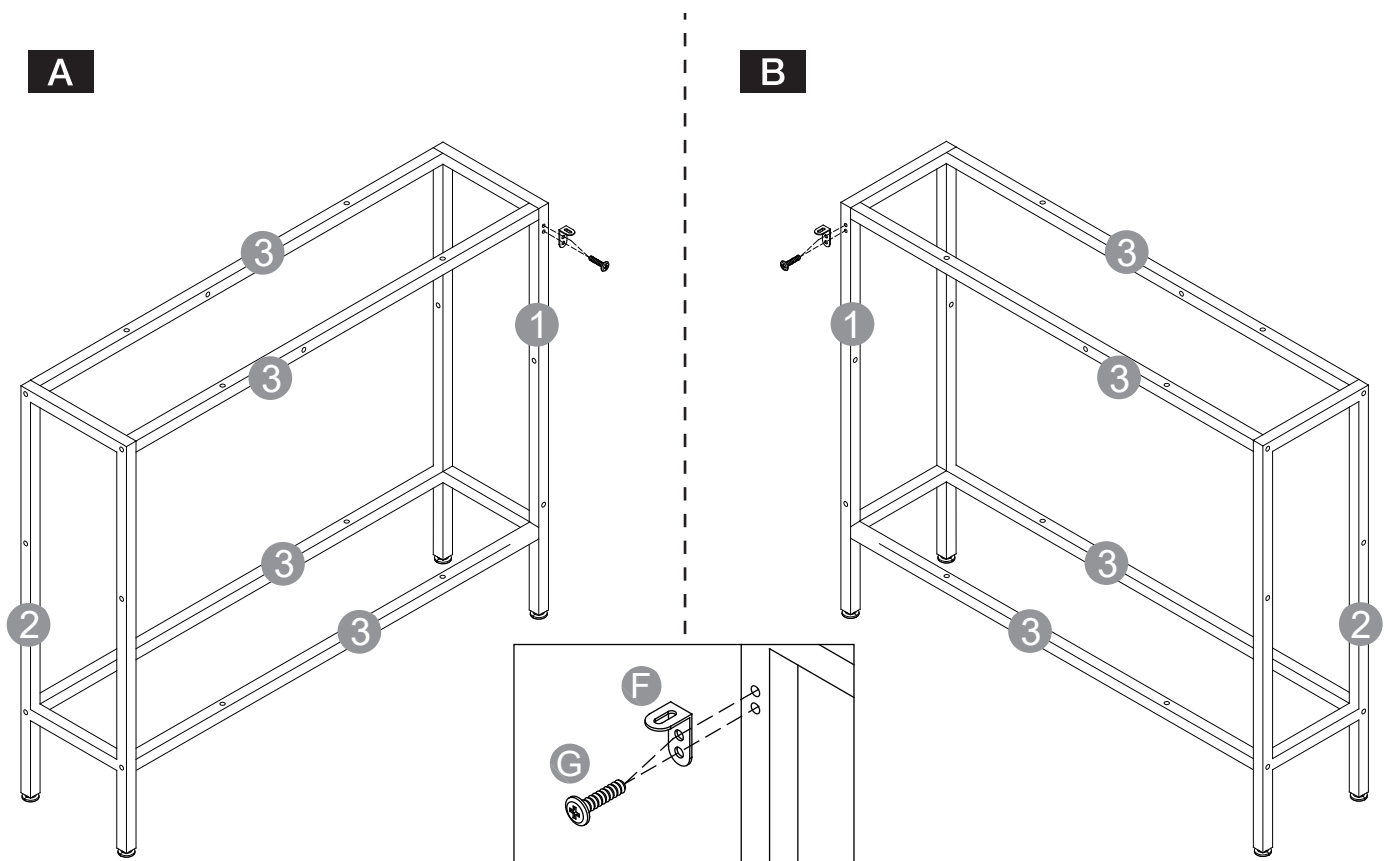

STEP / ステップ 5



5.1 Attach steel No.11 to frame No.5 by Inserting screw B.

5.2 Attach steel No.11 to the No.1 frame by Inserting Part G on the top sides of frame Part No.1 & steel No.11.

5.1ネジBを差し込んでフレーム5にスチール11を取り付けてください。

5.2ネジGをフレーム1の11上の穴に差し込んでスチール11をフレーム1に取り付けてください。

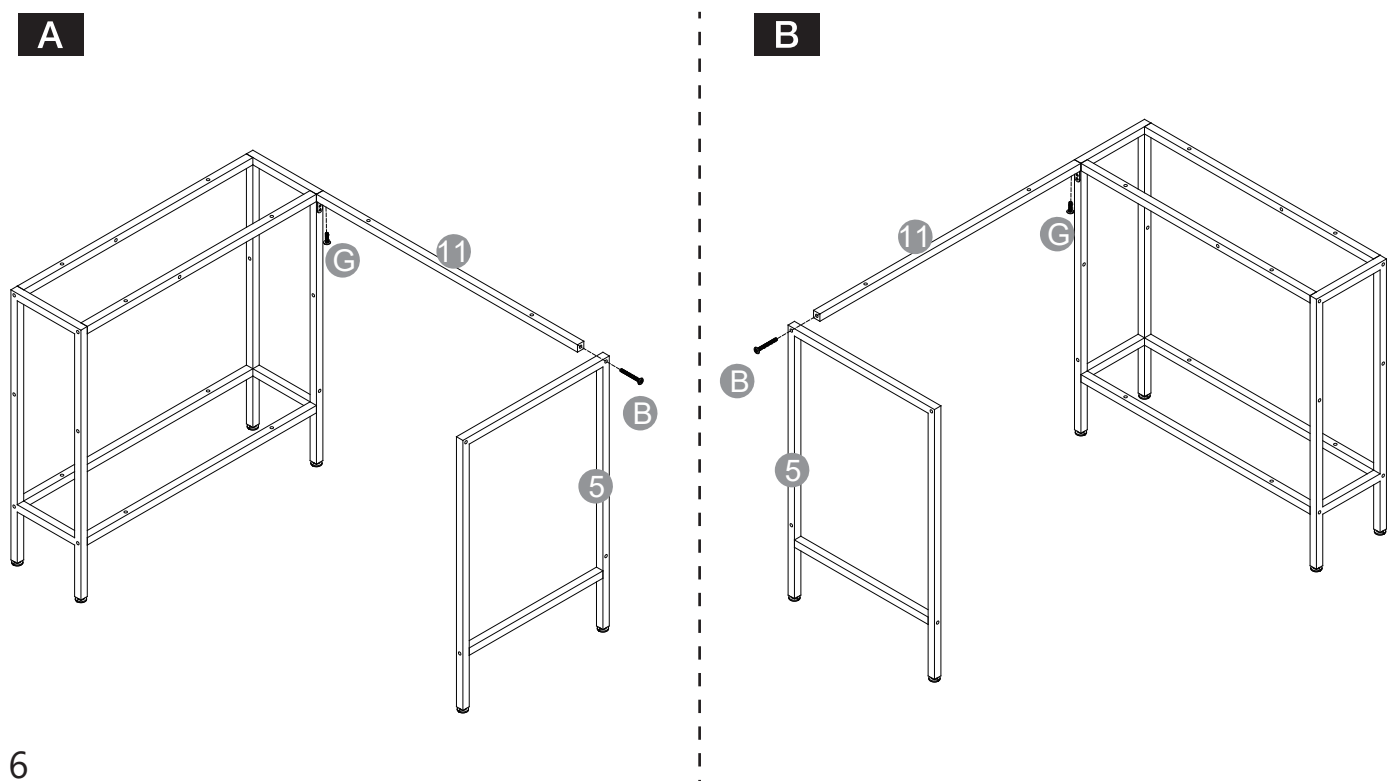

STEP / ステップ 6

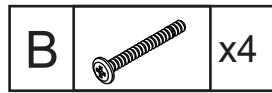

6.1 Attach steel No.4 to the bottom of frame No.5 & No.1 by Inserting screw B.

6.2 Attach steel No.4 to the top of frame No.5 and middle hole of steel No.3 by Inserting screw B.

6.1 鉄骨フレーム4を鉄骨フレーム5と1の下の位置にネジBで固定する。

6.2 スチールNo.4をフレームNo.5の上面とスチールNo.3の中央の穴にネジBを挿入して取り付ける。

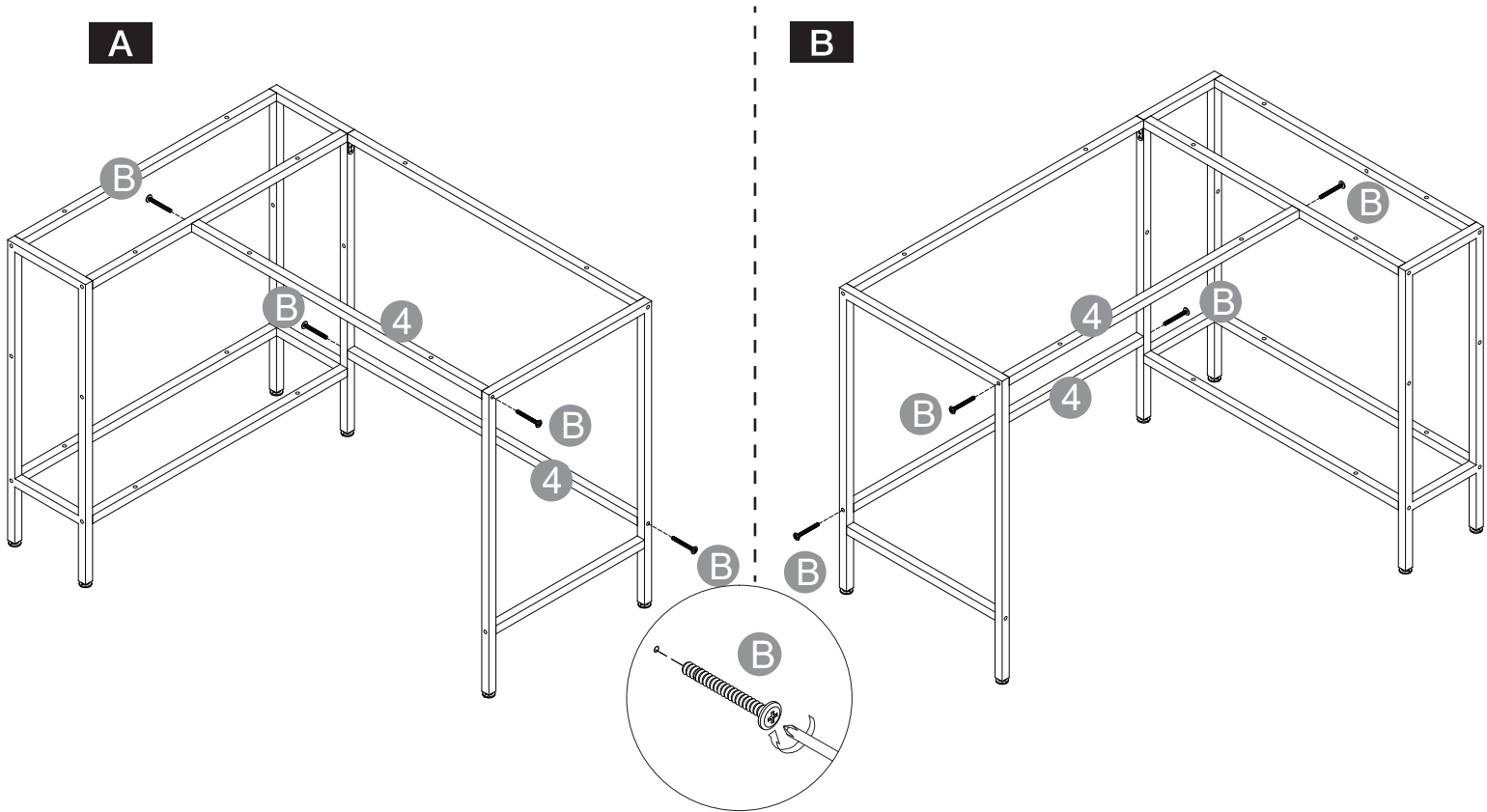

STEP / ステップ 7

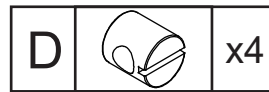
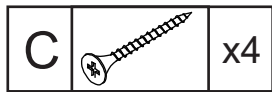

7.1 Insert D to the back side of Panel No.8.

7.2 Install screw C into the middle hole of frame No.2 & No.1 connecting the D of Panel No.8.

7.1 Dをパネル8の裏側に差し込んでください。

7.2 ネジCをパネル8のCを接続するフレーム2と1の穴に取り付けてください。

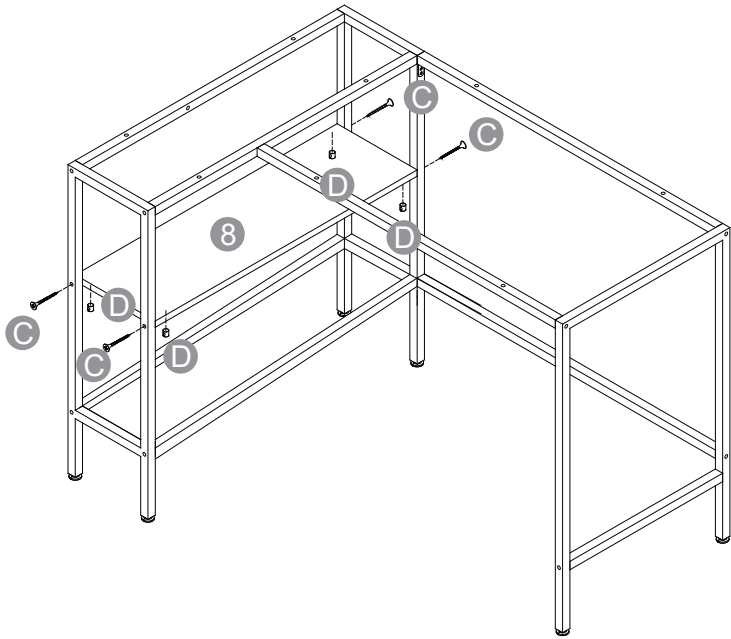
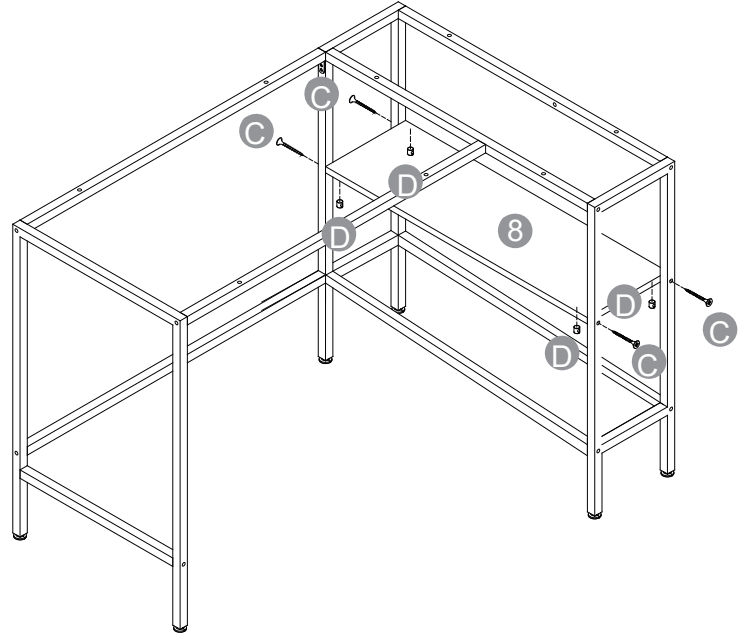
A**B****STEP / ステップ 8****A**

x4

Install screw A into the hole of steel No.3 connecting the steel No.3 & Panel No.9.
 No.3のスチールの穴にNo.3のスチールとNo.9のパネルをつなぐネジAを取り付ける。

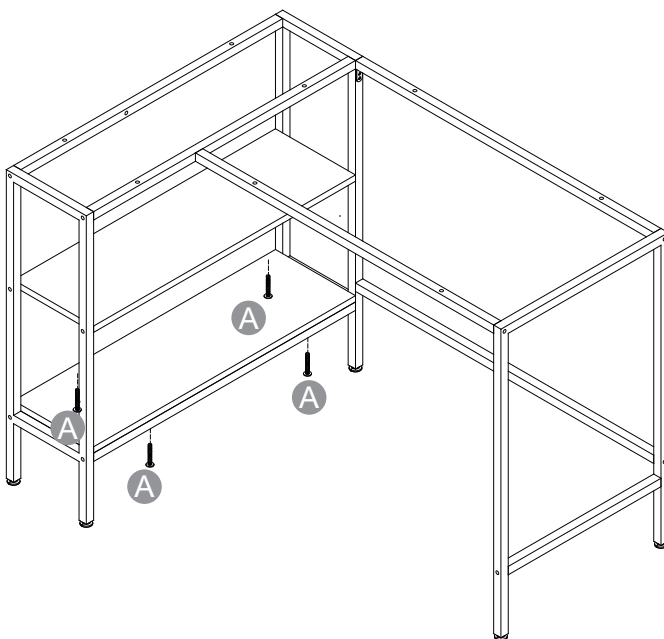
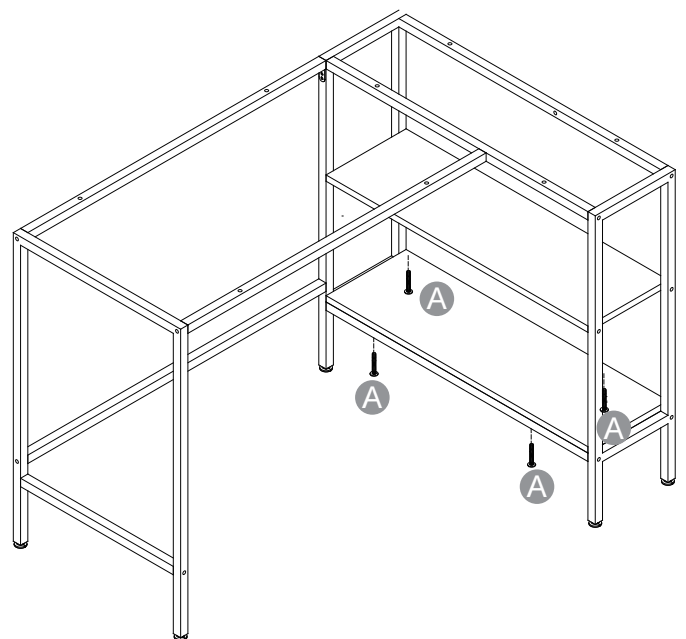
A**B**

STEP / ステップ 9

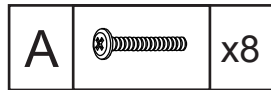

9.1 starting before, pay attention to the orientation of the panel and the hole, align it with the hole in the steel frame.

9.2 Install screw A into the hole of steel No.4 & No.11 connecting the steel No.4 & No.11 to the Panel No.10.

9.3 Install screw A into the hole of steel No.3 connecting the steel No.3 to the Panel No.7.

9.1 設置の際にはパネルと穴の向きに注意し鉄枠の穴に合わせて設置してください

9.2 スチールNo.4.No.11の穴にねじAを取り付けスチールNo.4.No.11とパネルNo.10を接続する。

9.3 スチールNo.3の穴にねじAを取り付けスチールNo.3とパネルNo.7を接続する。

A

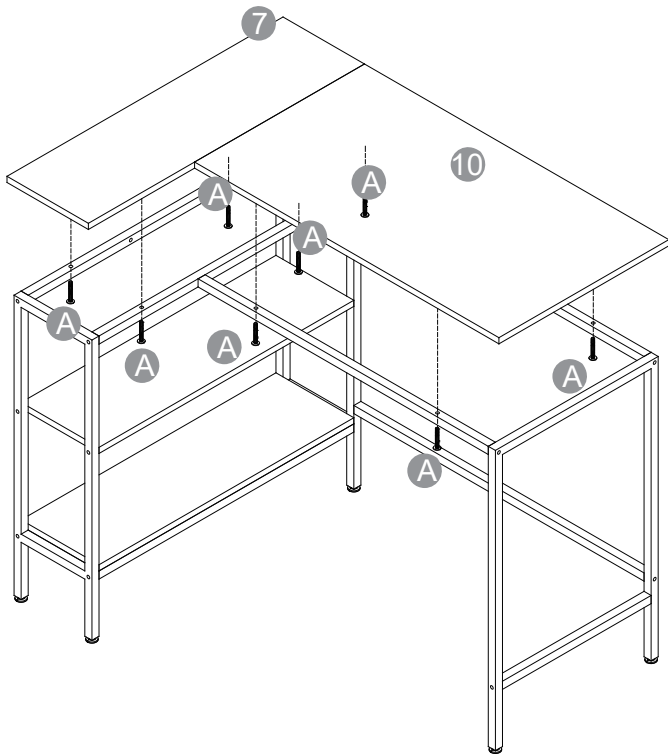

B

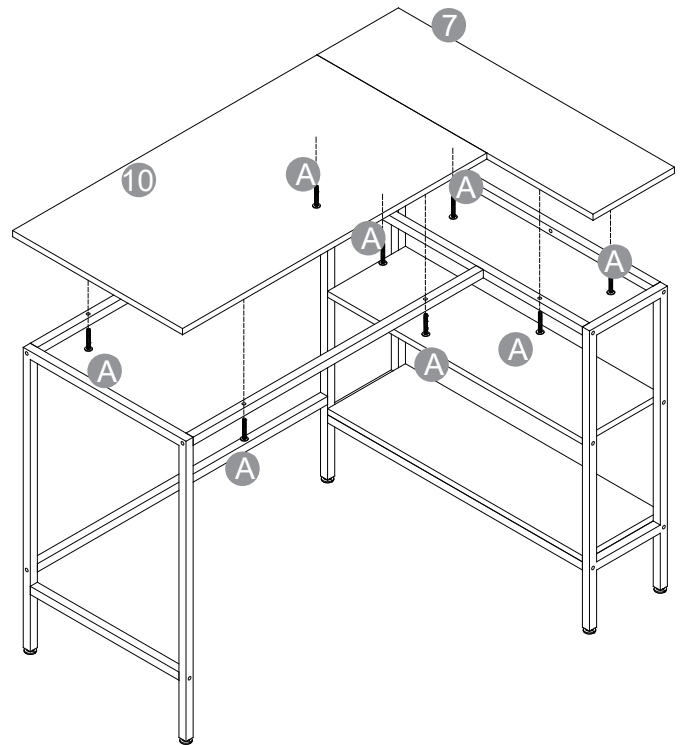

Finished
完了です

