

DO NOT PRINT THIS PAGE

Printing Notes:

Material: White washable and tear resistant non-woven fabric, such as Tyvek.

Ink: Black

Resolution: 150 DPI or above

Printing method: Offset Printing

Size: 8.27 x 11.69 in (W x H) A4

*This drawing contains proprietary information and trade secrets of The Coleman Company, Inc.
Unauthorized use or copying is prohibited.*

METRIC [INCH]							
CRITICAL DIMENSION							
CHECKING IS COMPULSORY							
		02	10-AUG-16	Removed velcro; Updated copyright to 2016 and ECN number.	Rainy X	20057683	
VOLUME	cm ³	01	2-SEP-15	NEW	Rainy X	20050582	
MASS	grams	REV.	DATE	MODIFICATIONS	NAME	ECN NO.	
DENSITY	g/cm ³	MATERIAL: SEE NOTES				<i>The Coleman Company, Inc.</i>	
GENERAL TOLERANCES EXCEPT AS NOTED		FINISH SPEC.: SEE NOTES				Wichita, Kansas USA 67219	
0 TO	6mm				COMPOSITE- NO	SHEET 1 OF 1	
>6 TO	30mm						
>30 TO	80mm						
>80 TO	180mm						
>180mm							
ANGULAR	= ± 3°	SCALE:	DATE:	DRAWN BY:	APPROVED BY:	REVISION	
		1:1	2-SEP-15	Rainy X	TD	02	
NAME: Instruction Sheet for Instant shelter with Screen 2L (EN/SP)						PART NO.:	4010047127



SHELTER SETUP INSTRUCTIONS

Instant shelter with Screen Wall

(The product may look different from yours. It is for illustration purpose only.)

Before you begin

- Read all instructions before set up.
- Select a level site clear of rocks, branches, and other hard or sharp objects, to install your shelter.
- ▲ **WARNING: Keep clear of overhead power lines.**
- Do not set up your shelter under trees because of potential lightning strikes or falling tree limbs in inclement weather.
- **NOTICE: Secure product with all ground stakes, guylines and straps for optimal performance and to prevent property damage or personal injury.**
- For best results in windy conditions, position narrow end of shelter into the wind.
- Do not drop shelter.
- Do not bounce shelter bag on its end to remove shelter, as these actions may damage the frame.
- Not intended for permanent use.
- THIS RECREATIONAL PRODUCT REQUIRES A MINIMUM OF TWO PEOPLE TO ASSEMBLE.
- Under no circumstances should this product be used to cover automobiles, marine products or similar items.

CAUTION: Avoid pinch points when opening and closing the shelter frame.

How to Store

1. All stakes must be placed in the storage bag to prevent damage to the fabric.
2. Remove all fabric from frame for storage.
3. Make sure all components are clean and dry before placing in carry case.
4. Store in a clean, dry area.

Things You Should Know

- Under certain conditions (cold weather, high humidity, etc.) condensation will form on the inside of your shelter. Condensation is caused by water vapor from your breath, perspiration, or any wet clothing inside the shelter. It is NOT LEAKAGE through the shelter fabric.
- Tree limbs, tree sap, bird droppings, or moisture steadily dripping off tree limbs can cause damage to the shelter fabric and its coating resulting in leaks or loss of flame-resistant properties.
- Never store shelter, even for a short period of time, without drying it thoroughly and brushing off dirt.
- Stakes should be removed by pulling on the stake itself. NEVER PULL ON THE SHELTER TO REMOVE STAKES AS THIS COULD RESULT IN PROPERTY DAMAGE OR PERSONAL INJURY.
- Do not leave your shelter set-up for weeks at a time. Be aware that exposure to ultraviolet rays from the sun can seriously damage material and/or cause it to become discolored.
- This product is not intended to be used during heavy rain, wind, hail, snow or other inclement weather.
- The shelter top, screen, and shade wall (if included) should be carefully removed during windy conditions to avoid damage to product or personal injury.
- DO NOT use gas or flame sources under or near this product.

▲ **WARNING: KEEP ALL FLAME AND HEAT SOURCES AWAY FROM THIS TENT FABRIC.**

This tent meets the flammability requirements of CPAI-84. The fabric may burn if left in continuous contact with any flame source. The application of any foreign substance to the tent fabric may render the flame-resistant properties ineffective.

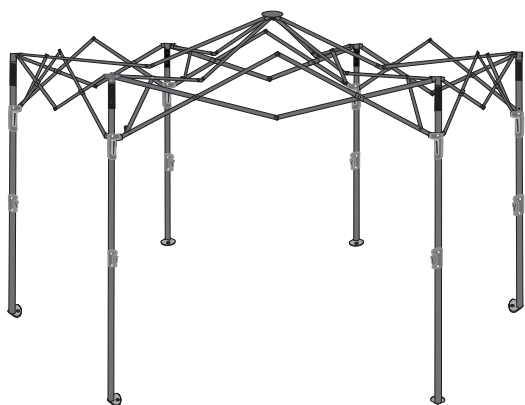

View of frame

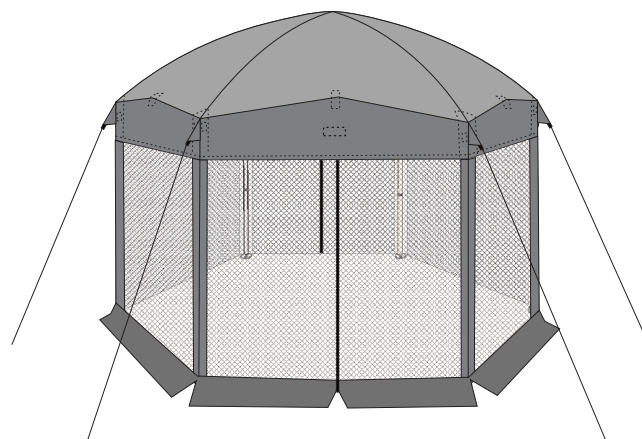

View of complete shelter

How to Set up and Disassemble

1 PARTIALLY EXTEND THE SHELTER FRAME

NOTE: Do not unfold frame completely. This will allow easier fit for draping shelter top over frame.

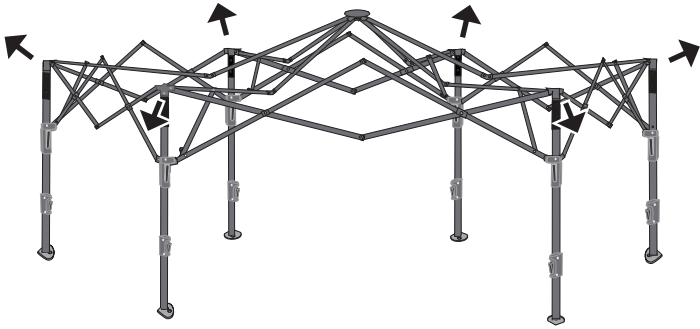

2 ATTACH THE SHELTER TOP

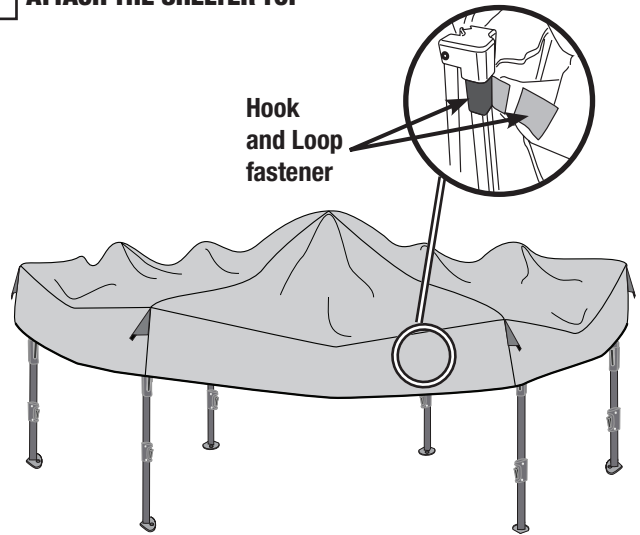

3 SECURE AND EXTEND SHELTER TOP

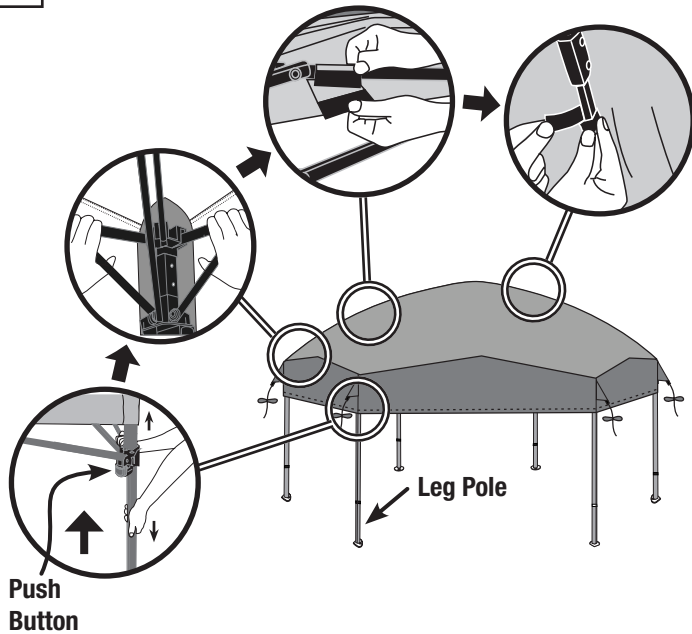

4 ADJUST THE HEIGHT AND SECURE THE SHELTER

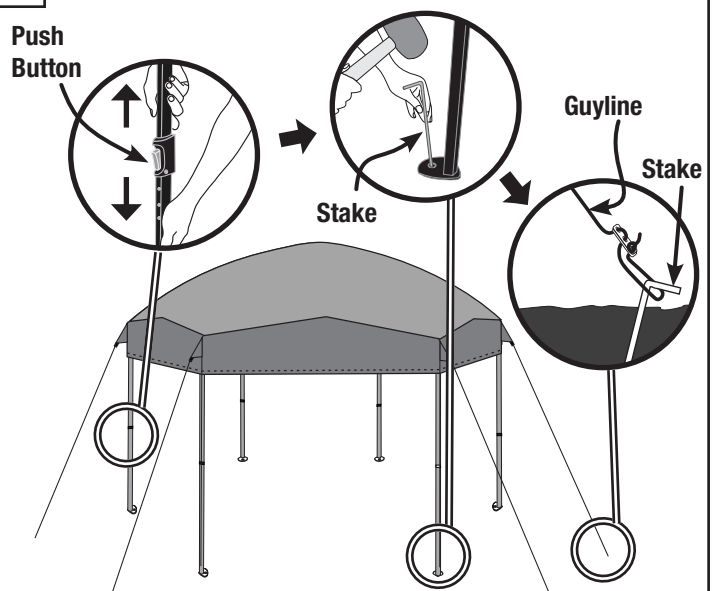

5 INSTALL THE SCREEN WALL

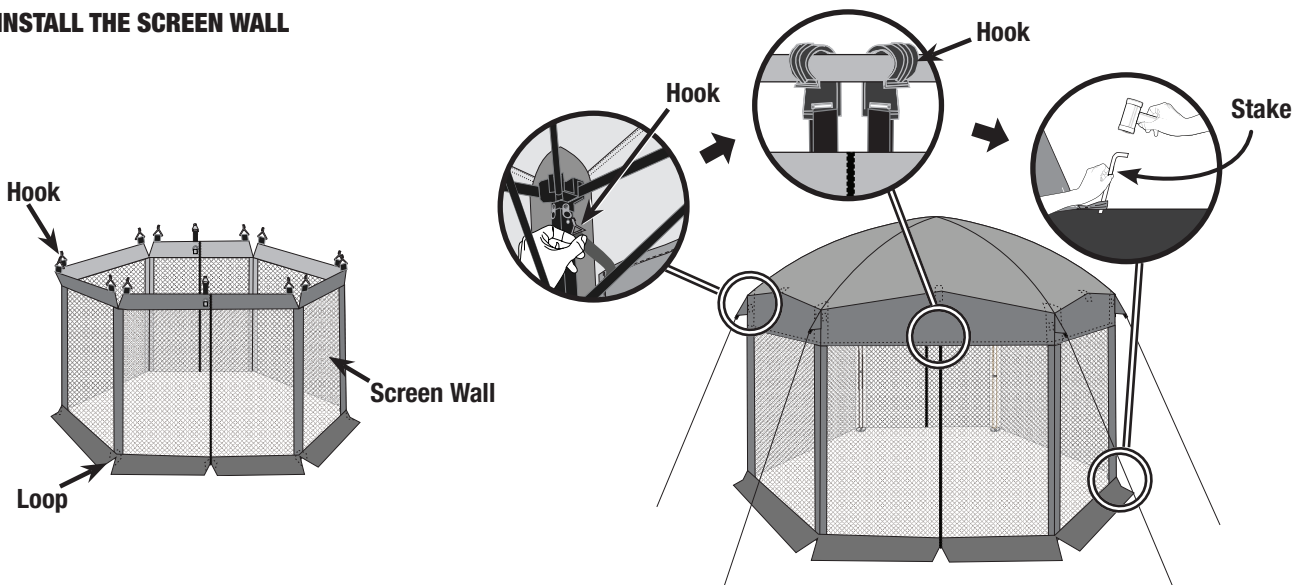

6 DISASSEMBLY

To take down the shelter, follow the previous steps and illustrations in the reverse order.

The Coleman Company, Inc. • 3600 North Hydraulic • Wichita, Kansas 67219 U.S.A.
1-800-835-3278 in the United States • www.coleman.com

© 2016 The Coleman Company, Inc. All rights reserved.
Coleman®, Coleman® and are registered trademarks of The Coleman Company, Inc.



INSTRUCCIONES PARA ARMAR LA CARPA

Instant shelter with Screen Wall

(Su producto puede tener un aspecto distinto. La muestra es solo para fines ilustrativos.)

Antes de comenzar

- Lea todas las instrucciones antes de armar la carpa.
- Elija un lugar plano, sin piedras, ramas u otros objetos duros o filosos para instalar la carpa.
- ▲ **ADVERTENCIA:** Manténgase lejos de líneas de alimentación aéreas.
- No arme la carpa debajo de árboles ya que podría sufrir el impacto de rayos o la caída de ramas de árboles cuando hay mal tiempo.
- **AVISO:** Inmovilice el producto con **todas** las estacas para el suelo, vientos y cintas para resultados óptimos y para prevenir daños materiales o lesiones físicas.
- Para obtener resultados óptimos cuando hay viento, oriente el extremo estrecho de la carpa en dirección al viento.
- No deje caer la tienda de campaña.
- No golpee el extremo de la bolsa de la tienda de campaña contra el suelo para extraer la tienda de campaña, ya que esto podría dañar el armazón.
- No apto para uso permanente.
- **EL ARMADO DE ESTE PRODUCTO RECREATIVO REQUIERE AL MENOS DOS PERSONAS.**
- En ningún caso deberá utilizarse este producto para cubrir automóviles, productos marítimos o artículos similares.

PRECAUCIÓN: Evite los puntos de pellizco al abrir y cerrar el armazón de la tienda de campaña.

Almacenamiento

1. Todas las estacas se deben colocar en la bolsa de almacenamiento separada para no dañar la tela.
2. Retire toda la tela de la estructura para su almacenamiento.
3. Asegúrese de que la carpa esté limpia y seca antes de colocarla en la bolsa.
4. Conserve la carpa en un lugar limpio y seco.

Lo que usted debe saber:

- En ciertas condiciones (clima frío, alta humedad, etc.), se formará condensación en el interior del refugio. La condensación es causada por el vapor de agua en el aliento, el sudor o la ropa mojada que está dentro del refugio. **NO ES UNA FUGA** a través de la tela del refugio.
- Las ramas de los árboles, la savia de los árboles, el excremento de las aves o el goteo constante de humedad desde las ramas de los árboles pueden dañar la tela del refugio y su recubrimiento, provocando fugas o la pérdida de las propiedades ignífugas.
- Jamás guarde el refugio, aún durante períodos breves, sin secarlo bien y quitarle la suciedad con un cepillo.
- Las estacas deberán extraerse tirando de la estaca. **NUNCA TIRE DEL REFUGIO PARA EXTRAER LAS ESTACAS, YA QUE ESTO PODRÍA CAUSAR DAÑOS MATERIALES O LESIONES.**
- No deje el refugio instalado durante varias semanas a la vez. Tenga presente que la exposición a los rayos ultravioleta del sol puede causar graves daños a los materiales o decolorarlos.
- Este producto no ha sido diseñado para usarse en condiciones de fuerte lluvia, viento, granizo, nieve o clima inclemente. El exceso de acumulación de agua puede provocar que el sistema de armazón pierda estabilidad y se colapse, causando lesiones.
- Si hay viento, la parte superior del refugio, el mosquitero y la pared de sombra (si está incluida) se deben desmontar con cuidado para no dañar el producto o causar lesiones a personas.
- **NO** utilice gas o llamas debajo o cerca de este producto.

▲ **ADVERTENCIA:** MANTENGA LA TELA DE ESTA CARPA ALEJADA DE TODAS LAS FUENTES ÍGNEAS Y DE CALOR.

Esta carpa cumple los requisitos para productos inflamables de CPAI-84. La tela puede quemarse si se deja en contacto continuo con llamas expuestas. La aplicación de sustancias ajenas a la tela de la carpa podría anular las propiedades ignífugas del material.

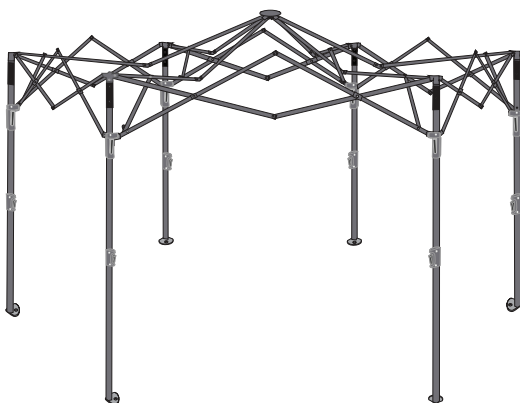

Vista del armazón

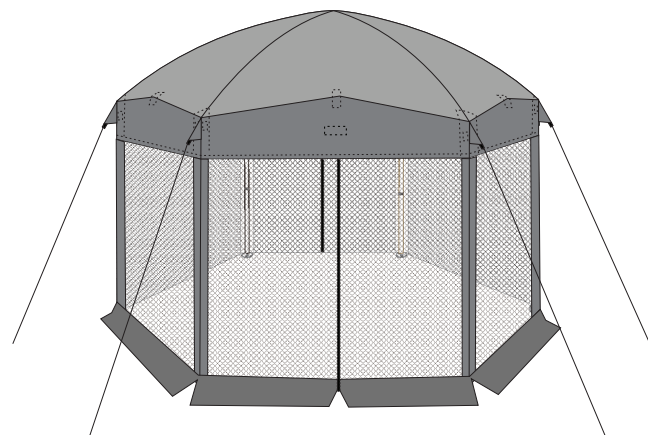

Vista del refugio completo

Cómo armar y desarmar la carpa

1 EXTIENDA PARCIALMENTE LA ESTRUCTURA DEL REFUGIO

NOTA: No extienda por completo el armazón. Esto facilitará colocar la carpa sobre el armazón.

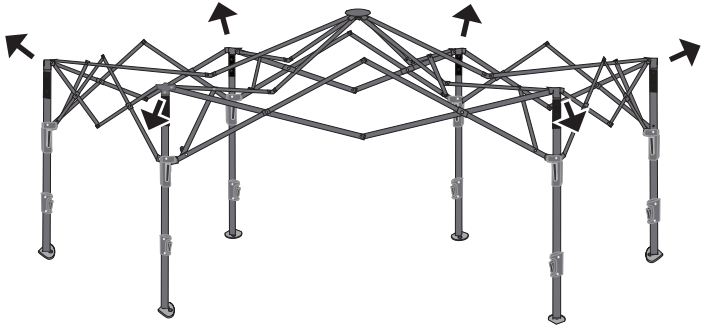

2 COPLE LA PARTE SUPERIOR DEL REFUGIO

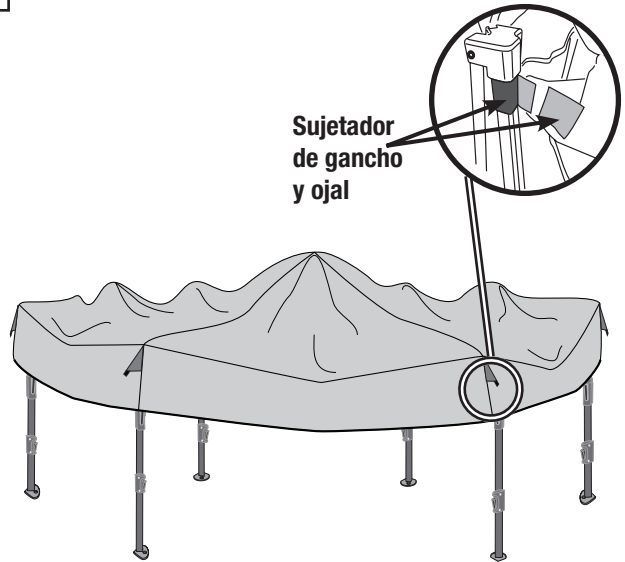

3 INMOVILICE Y EXTIENDA LA PARTE SUPERIOR DEL REFUGIO

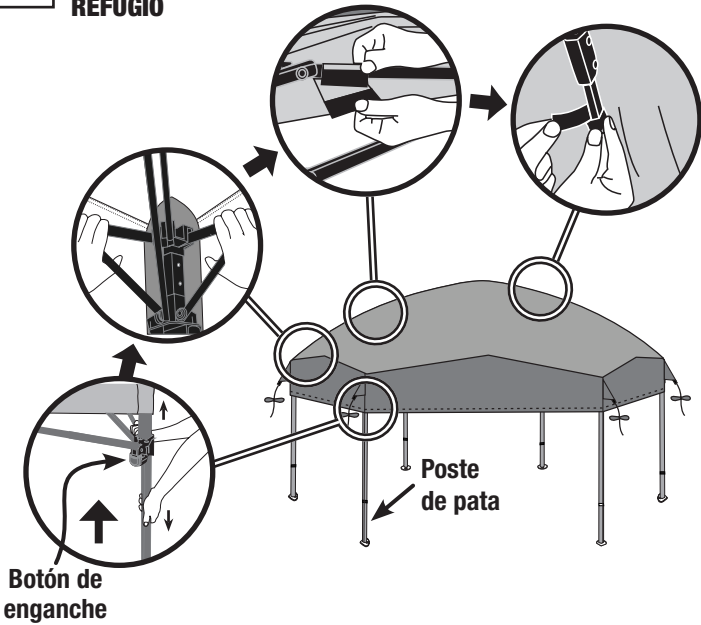

4 AJUSTE LA ALTURA E INMOVILICE EL REFUGIO

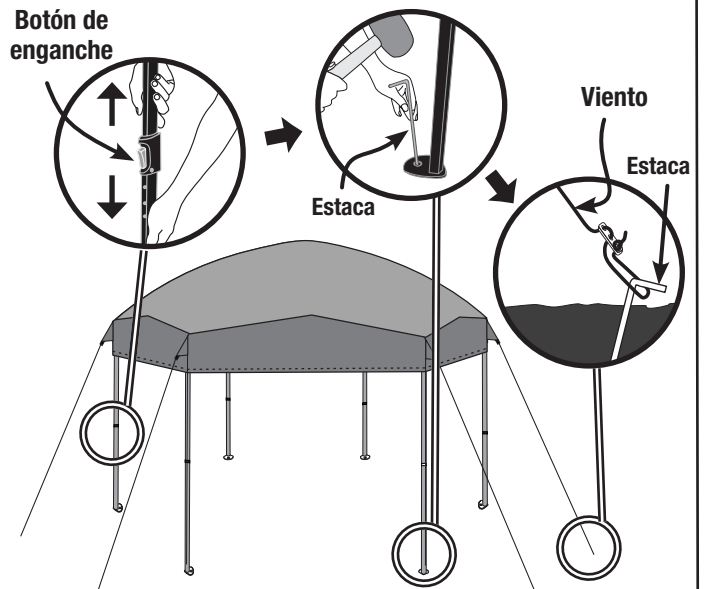

5 INSTALE EL MOSQUITERO

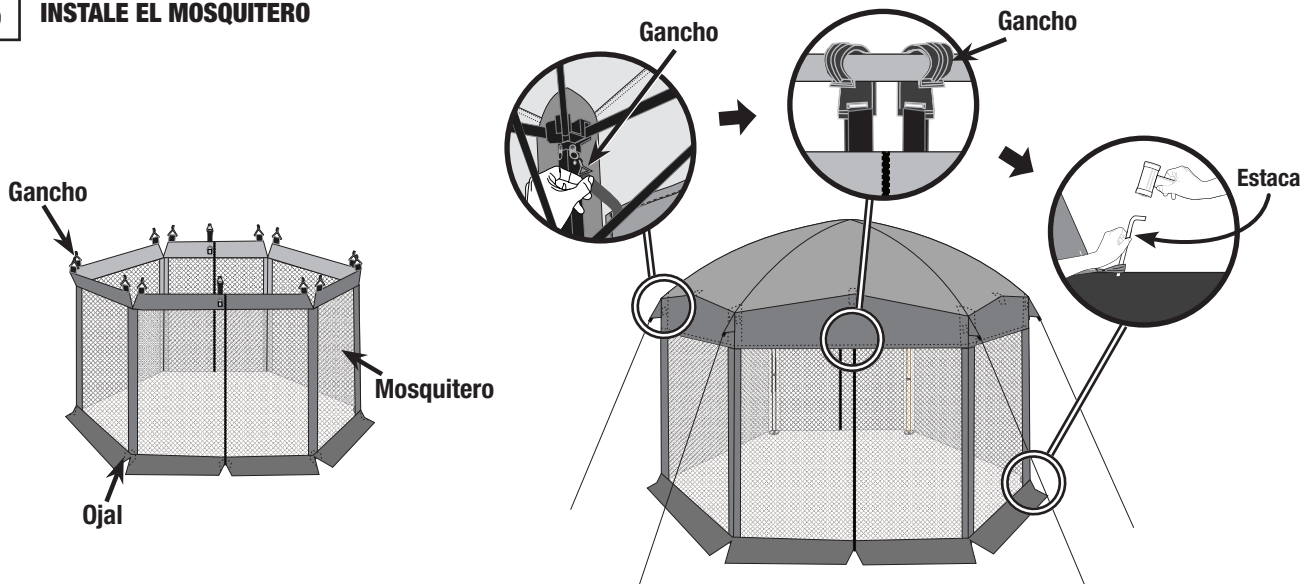

6 DESARMADO

Para desmontar el refugio, siga los pasos y figuras anteriores en orden inverso.

SUNBEAM MEXICANA, S.A. DE C.V. AV. JUAREZ No. 40-201,
EX-HACIENDA DE SANTA MONICA, TLALNEPANTLA, ESTADO DE MEXICO,
C.P. 54050, R.F.C. SME570928G90, TEL. 53660800

© 2016 The Coleman Company, Inc. Todos los derechos reservados.
Coleman®, y son marcas comerciales registradas de The Coleman Company, Inc.

4010047127 (ECN20057683-02)