

Display Tablet

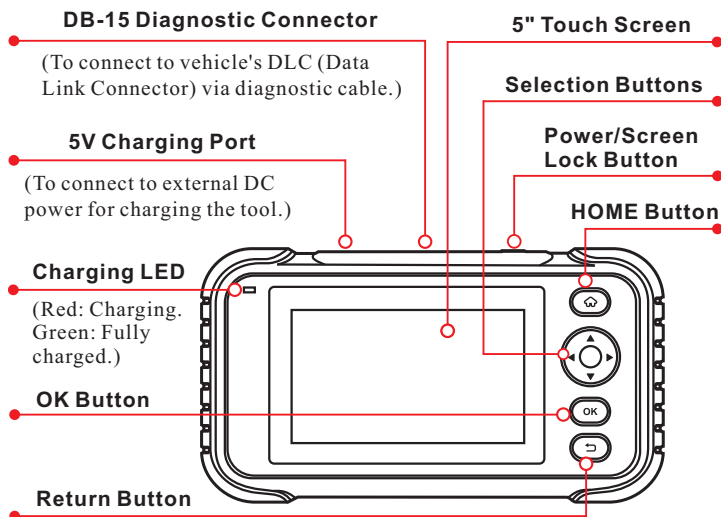

1 Charging & Turning On

There are two charging methods available:

Via Charging Cable: Plug one end of the included charging cable into the 5V charging port of the tool, and the other end to the external DC power.

Via Diagnostic Cable: Insert one end of the diagnostic cable into the DB-15 connector of the tool, and the other end to the vehicle's DLC.

Once the charging LED illuminates solid green, it indicates that the battery is fully charged.

Press the [Power] button to power it on.

2 Getting Started

If it is the first time you have used this tool, you need to make some system settings and keep the diagnostic software synchronized with the latest version.

Follow the steps below to proceed.

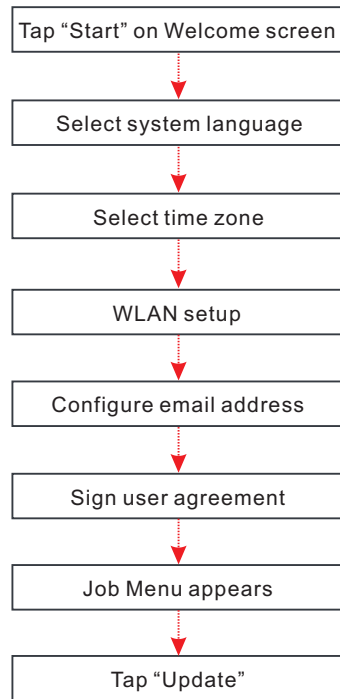

*Note: If you choose "Ignore" in this step, it will go into the date setting page. If the tool has been properly connected to the Internet, the system will automatically obtain the correct network date and time.

*Note: After you configured it, the system will automatically send the diagnostic report to your email box every time a complete Auto-Detect process is successfully finished.

*Note: To enjoy more capabilities and better service, you are strongly recommended to update it on regular basis.

3 Preparation

1. Turn the ignition off.
2. Locate vehicle's DLC: It provides standard 16 pins and is generally located on driver's side, about 12 inches away from the center of dashboard. See **Figure DLC Location**. If DLC is not equipped under dashboard, a label indicating its position will be given.

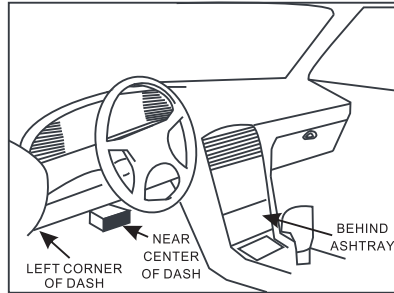

In case no DLC is found, please refer to Automobile Repair Manual.

3. Plug one end of the diagnostic cable into the DB-15 connector of the tool, and tighten the captive screws. Connect the other end to the vehicle's DLC.

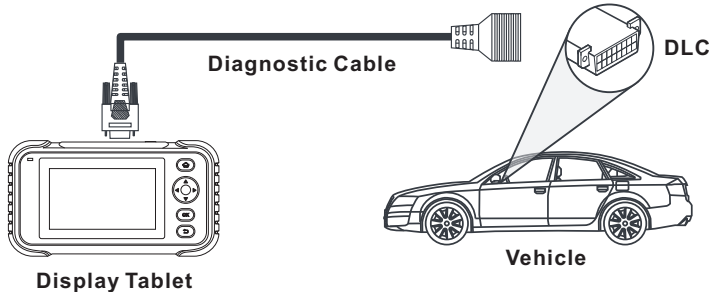

*Note: The tool ONLY works with the 12V passenger cars equipped with standard OBD-II diagnostic socket.

4. Turn the ignition key on.

4 Start Diagnostics

AutoDetect and manual diagnosis are supported. If the AutoDetect fails, you can choose to input the VIN manually or exit the AutoDetect session to switch to manual diagnosis mode.

*Note: If "Automatic detection on connect" in "Settings" is set as ON, this step can be ignored.

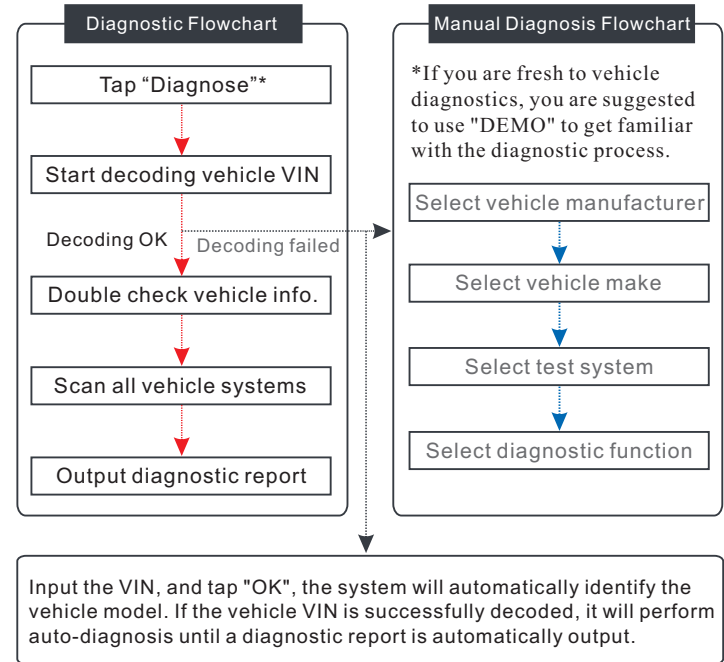

If you have any questions or comments please forward them to:

+86 755 8455 7891

overseas.service@cnlaunch.com

Tablette d'affichage

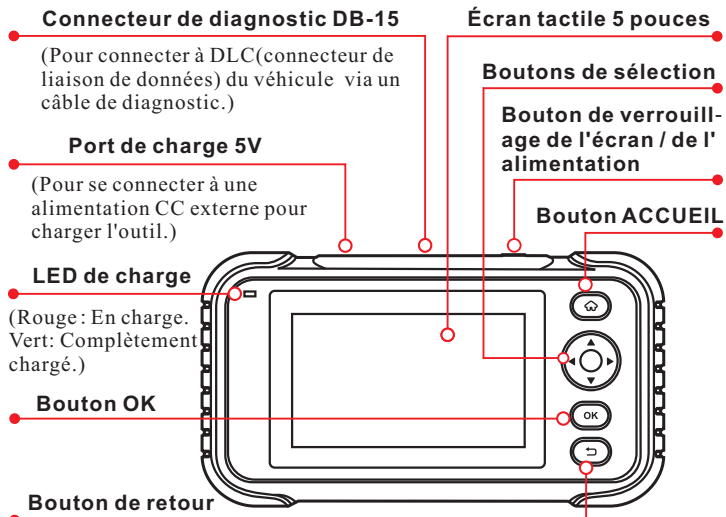

1 Charge et mise en marche

Il existe deux méthodes de charge disponibles:

Via le câble de charge: Branchez une extrémité du câble de charge fourni dans le port de charge 5 V de l'outil et l'autre extrémité dans une source d'alimentation CC externe.

Via le câble de diagnostic: Insérez une extrémité du câble de diagnostic dans le connecteur DB-15 de l'outil et l'autre extrémité dans le DLC du véhicule.

Une fois que la LED de charge est allumée en vert solide, cela signifie que la batterie est complètement chargée.

Appuyez sur le bouton [Alimentation] pour l'allumer.

2 Étant Commencé

Si vous utilisez cet outil pour la première fois, vous devez définir certains paramètres du système et conserver le logiciel de diagnostic synchronisé avec la version la plus récente.

Suivez les étapes ci-dessous pour procéder.

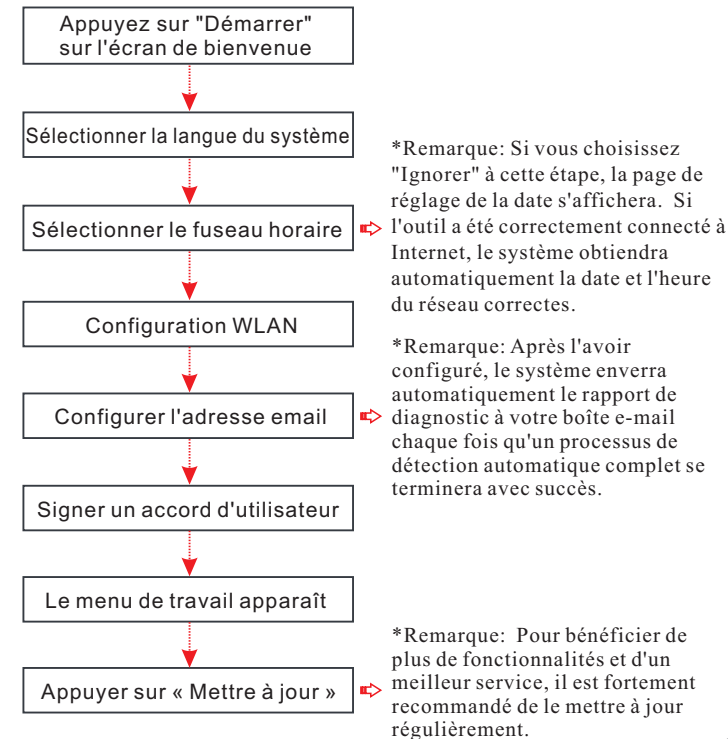

3 Préparation

1. Tournez le commutateur d'allumage à la position OFF.

2. Localisez le DLC du véhicule: Il fournit 16 broches standard et est généralement situé sur le côté du conducteur, à environ 12 pouces du centre du tableau de bord. Voir l'emplacement DLC Figure. Si DLC n'est pas équipé sous le tableau de bord, une étiquette indiquant sa position sera donnée.

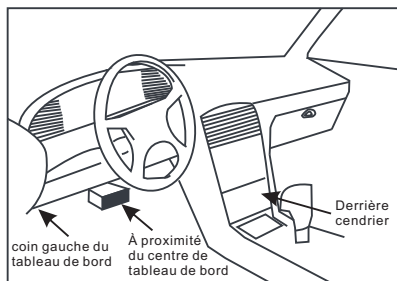

Au cas où aucun DLC se trouve, veuillez vous référer au Manuel de réparation automobile.

3. Branchez une extrémité du câble de diagnostic sur le connecteur DB-15 de l'outil et serrez les vis imperdables. Connectez l'autre extrémité au DLC du véhicule.

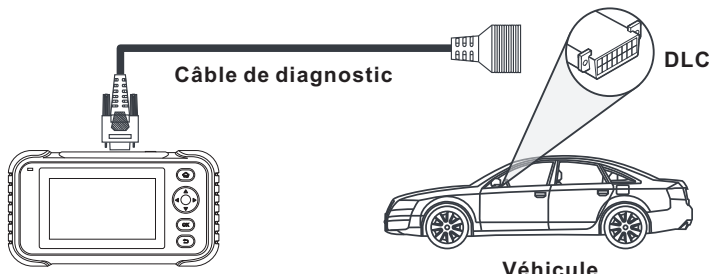

Tablette d'affichage

Véhicule

Remarque: L'outil fonctionne UNIQUEMENT avec les voitures de tourisme 12 V équipées d'une prise de diagnostic OBD-II standard.

4. Mettez le contact.

4 Démarrage du Diagnostic

La détection auto et le diagnostic manuel sont supportés. Si la détection automatique échoue, vous pouvez choisir d'entrer le VIN manuellement ou de quitter la session Détection auto pour passer en mode de diagnostic manuel.

*Remarque: Si "Détection automatique à la connexion" dans "Paramètres" est définie sur ON, cette étape peut être ignorée.

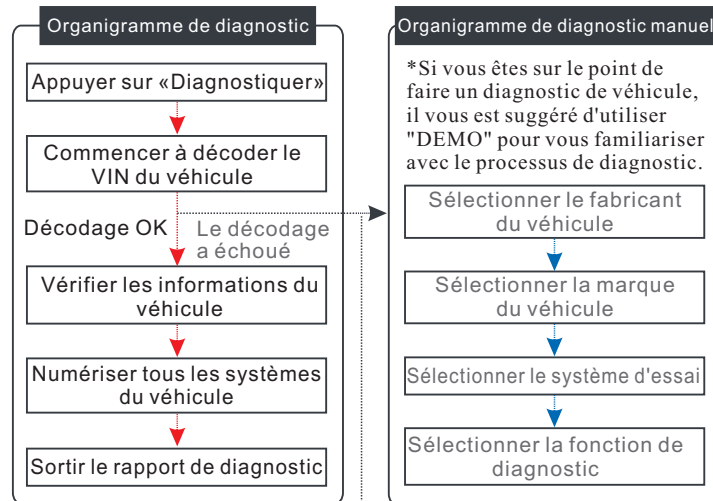

Entrez le NIV et appuyez sur "OK", le système identifiera automatiquement le modèle du véhicule. Si le NIV du véhicule est décodé avec succès, il effectuera un diagnostic automatique jusqu'à ce qu'un rapport de diagnostic soit automatiquement émis.

Si vous avez des questions ou des commentaires, veuillez les envoyer à:

+86 755 8455 7891
overseas.service@cnlanch.com

Tableta de Pantalla

DB-15 Conector de Diagnóstico

(Para conectar al DLC (Conector de Enlace de Datos) del vehículo a través del cable de diagnóstico.)

Puerto de Carga de 5V

(Para conectar a la alimentación de CC externa para cargar la herramienta.)

LED de Carga

(Rojo: Cargando. Verde: Totalmente cargado.)

Botón OK

Botón Volver

Pantalla Táctil de 5"

Botones de Selección

Botón Encendido/ Bloqueo de Pantalla

Botón Inicio

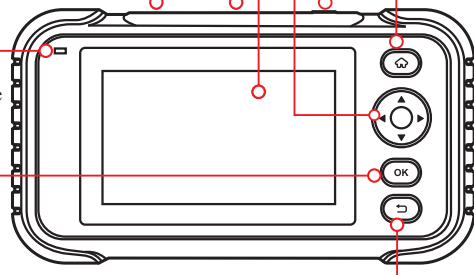

1 Cargando y Encendiendo

Hay dos métodos de carga disponibles:

A través de Cable de Carga: Conecte un extremo del cable de carga incluido al puerto de carga de 5V de la herramienta y el otro extremo a la alimentación de CC externa.

A través de Cable de Diagnóstico: Inserte un extremo del cable de diagnóstico en el conector DB-15 de la herramienta, y el otro extremo al DLC del vehículo.

Una vez que el LED de carga se ilumina en verde sólido, indica que la batería está totalmente cargada.

Presione el botón [Encendido] para encenderlo.

2 Empezando

Si es la primera vez que utiliza esta herramienta, debe realizar algunos ajustes del sistema y mantener el software de diagnóstico sincronizado con la última versión.

Siga los pasos a continuación para continuar.

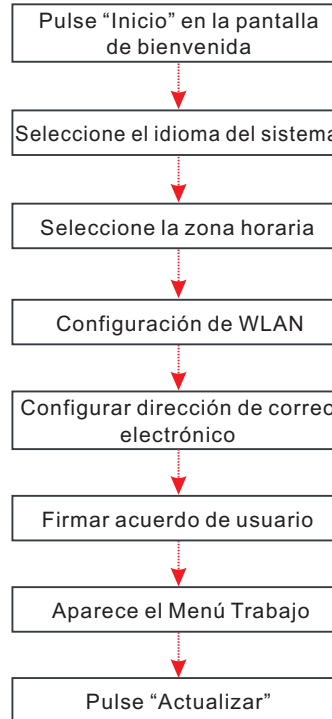

*Nota: Si seleccione "Ignorar" en este paso, entrará en la página de configuración de fecha. Si la herramienta se ha conectado correctamente a Internet, el sistema obtendrá automáticamente la fecha y hora correctas de la red.

*Nota: Después de que la haya configurado, el sistema enviará automáticamente el informe de diagnóstico a su buzón de correo electrónico cada vez que termine con éxito un proceso completo de detección automática.

*Nota: Para disfrutar de más capacidades y un mejor servicio, se recomienda fuertemente que lo actualice periódicamente.

3 Preparación

1. Apague el encendido.
2. Localice el DLC del vehículo: Proporciona 16 pines estándar y por lo general está ubicado en el lado del conductor, a unas 12 pulgadas del centro del panel de instrumentos. Vea la Figura-Localización DLC. Si el DLC no está equipado bajo el panel de instrumentos, se le dará una etiqueta que indica su posición.

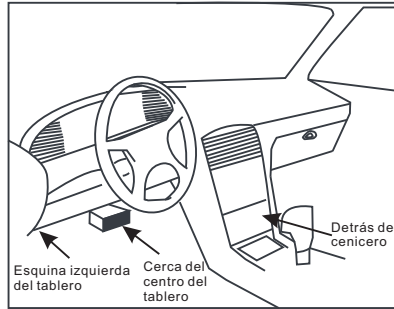

En caso de que no se encuentre el DLC, consulte el Manual de Reparación de Automóviles.

3. Enchufe un extremo del cable de diagnóstico en el conector DB-15 de la herramienta y apriete los tornillos cautivos. Conecte el otro extremo al DLC del vehículo.

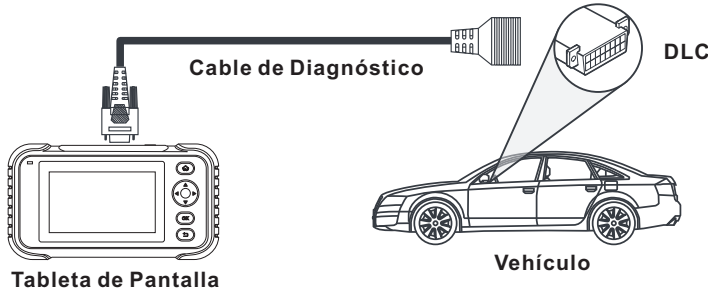

*Nota: La herramienta SOLO funciona con los coches de pasajeros de 12V equipados con un zócalo de diagnóstico estándar OBD-II.

4. Encienda la llave de encendido.

4 Iniciar el Diagnóstico

La detección automática y diagnóstico manual son compatibles. Si falla la detección automática, puede elegir para ingresar el VIN manualmente o salir de la sesión de detección automática para cambiar al modo de diagnóstico manual.

*Nota: Si "Detección automática al conectar" en "Ajustes" está en ON, este paso puede ignorarse.

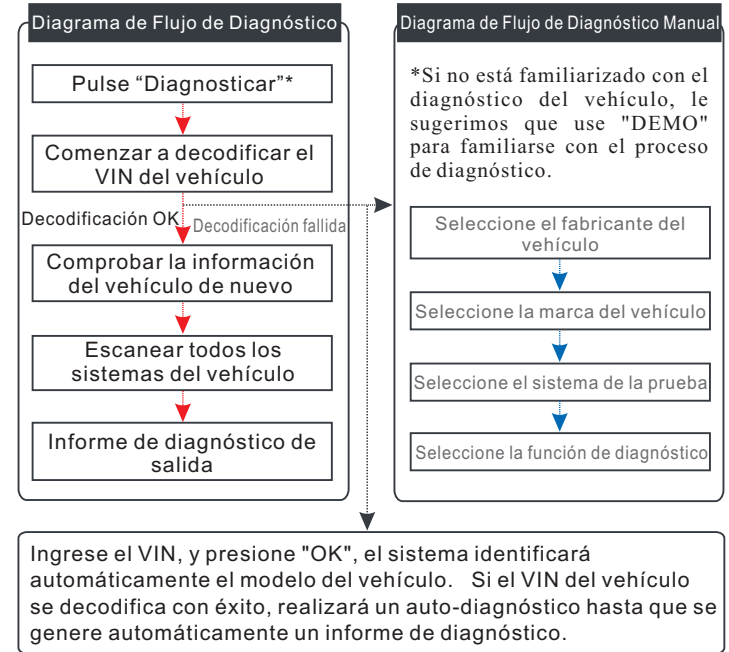

Si tiene alguna pregunta o comentario, por favor, envíelos a:

+86 755 8455 7891

overseas.service@cmlaunch.com

Tablet-Anzeige

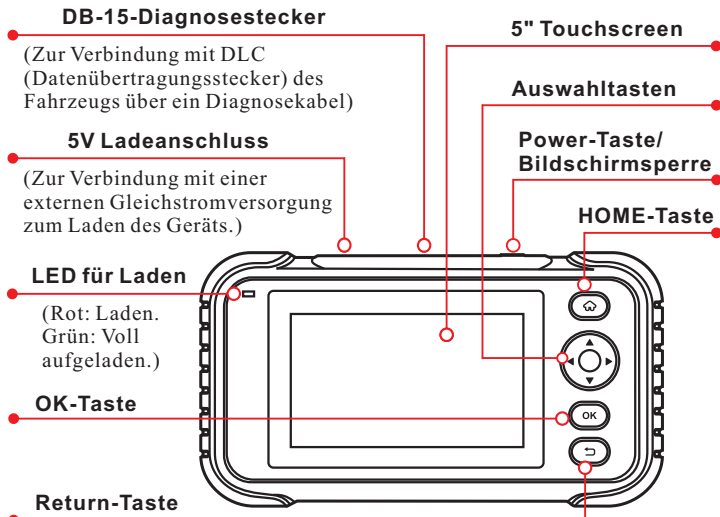

1 Laden & Einschalten

Es stehen zwei Lademethoden zur Verfügung:

Über das Ladekabel: Stecken Sie ein Ende des mitgelieferten Ladekabels in 5V-Ladeanschluss des Geräts und das andere Ende in die externe Gleichstromversorgung.

Über das Diagnosekabel: Stecken Sie ein Ende des Diagnosekabels in den DB-15-Stecker des Geräts und das andere Ende in DLC des Fahrzeugs.

Sobald die LED für Laden grün leuchtet, zeigt es an, dass die Batterie vollständig aufgeladen ist.

Drücken Sie die Taste [Power], um das Gerät einzuschalten.

2 Erste Schritte

Wenn Sie dieses Gerät zum ersten Mal verwenden, müssen Sie einige Systemeinstellungen vornehmen und die Diagnosesoftware mit der neuesten Version synchronisieren.

Führen Sie die folgenden Schritte aus, um fortzufahren.

Tippen Sie im Begrüßungsbildschirm auf ‚Start‘.

Wählen Sie die Systemsprache aus

Wählen Sie die Zeitzone aus

WLAN-Einstellung

Konfigurieren Sie die E-Mail-Adresse

Unterschreiben Sie Benutzervereinbarung

Das Auftragsmenü wird angezeigt

Tippen Sie auf ‚Aktualisieren‘

*Hinweis: Wenn Sie in diesem Schritt, ‚Ignorieren‘ auswählen, wird die Seite zur Datumeinstellung aufgerufen. Wenn das Gerät ordnungsgemäß mit dem Internet verbunden wurde, ermittelt das System automatisch das richtige Netzwerkdatum und -zeit.

*Hinweis: Nachdem Sie sie konfiguriert haben, sendet das System den Diagnosebericht automatisch an Ihre E-Mail-Box, sobald ein vollständiger Auto-Detect-Vorgang erfolgreich abgeschlossen wurde.

*Hinweis: Um mehr Funktionen und einen besseren Service zu erhalten, wird dringend empfohlen, diese regelmäßig zu aktualisieren.

3 Vorbereitung

1. Schalten Sie die Zündung aus.

2. Lokalisieren Sie DLC des Fahrzeugs: DLC verfügt standardmäßig über 16-Pins und befindet sich im Allgemeinen auf der Fahrerseite, etwa 12 Zoll von der Mitte des Armaturenbretts entfernt. Siehe Abb. DLC-Lage. Wird DLC nicht unter dem Armaturenbrett eingebaut, wird eine Beschriftung angezeigt, die seine Lage angibt.

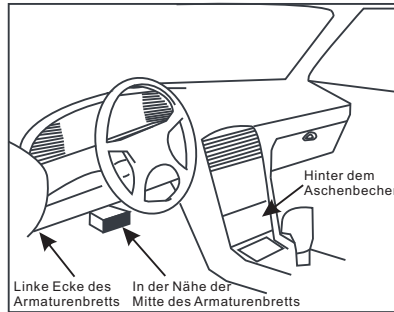

Wird DLC nicht gefunden, lesen Sie bitte das Handbuch für Autoreparatur.

3. Stecken Sie ein Ende des Diagnosekabels in den DB-15-Stecker des Geräts und ziehen die unverlierbaren Schrauben fest. Schließen Sie das andere Ende an DLC des Fahrzeugs an.

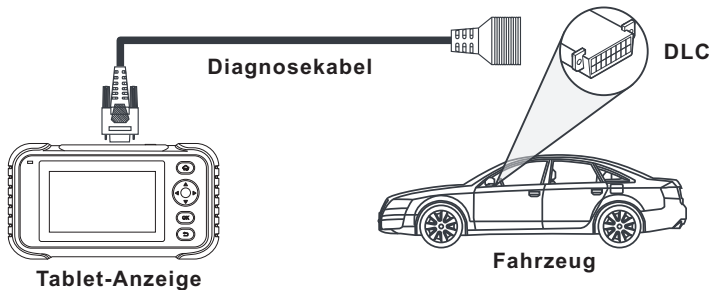

*Hinweis: Das Gerät funktioniert NUR mit 12V-Personenkraftwagen, die mit einer standardmäßigen OBD-II-Diagnosebuchse ausgestattet sind.

4. Schalten Sie den Zündschlüssel ein.

4 Diagnose starten

Auto-Detect und manuelle Diagnose werden unterstützt. Wenn Auto-Detect fehlgeschlagen ist, können Sie VIN manuell eingeben oder Auto-Detect-Sitzung beenden, um in den manuellen Diagnosemodus zu wechseln.

*Hinweis: Wenn ‚Automatische Erkennung zuschalten‘ in ‚Einstellungen‘ auf ‚EIN‘ eingestellt wird, kann dieser Schritt ignoriert werden.

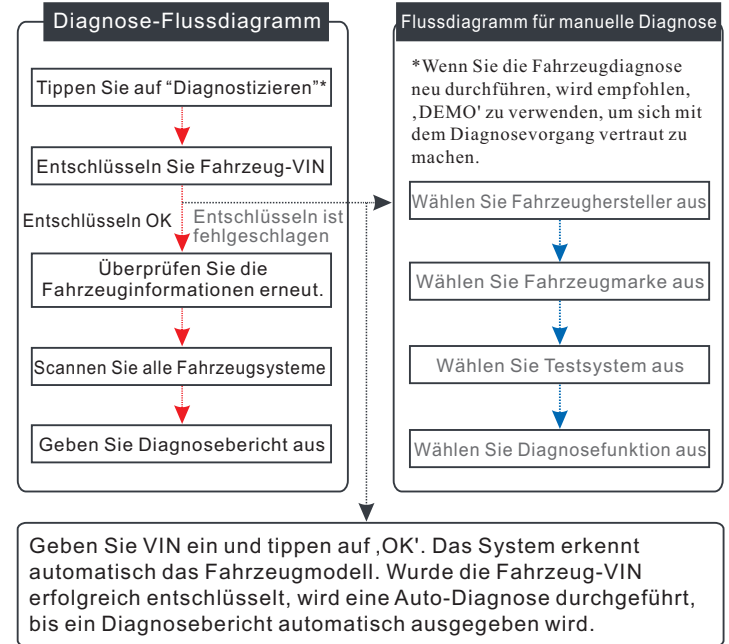

Wenn Sie Fragen oder Kommentare haben, leiten Sie diese bitte weiter an:

Планшет

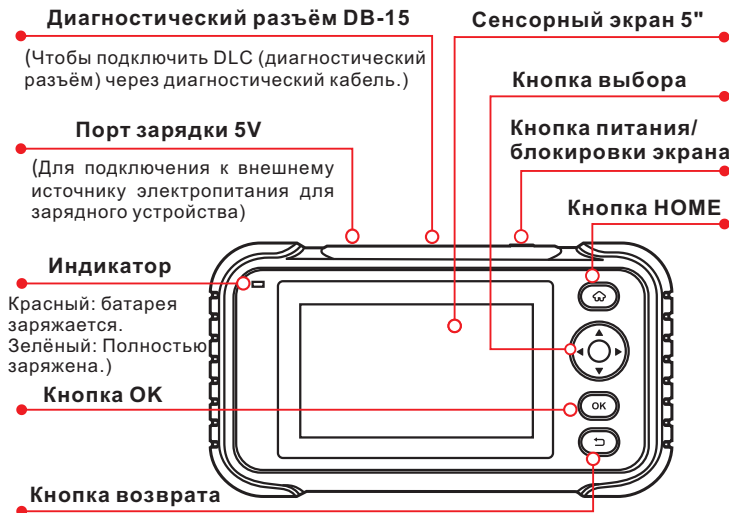

1 Зарядка и включение

Существуют два метода зарядки:

Через зарядный кабель: Подключите один конец кабеля к порту 5V, и подключите другой конец кабеля к внешнему источнику питания постоянного тока.

Через диагностический кабель: Вставьте диагностический кабель в гнездо разъема DB-15, подключите другой конец к разъему DLC автомобиля.

Если индикатор аккумулятора горит зеленым цветом, это означает, что аккумулятор полностью заряжен.

Нажмите кнопку [Питание], чтобы включить устройство.

2 Начало работы

Если вы используете это устройство впервые, Вам необходимо выполнить некоторые настройки системы и получить последнюю версию программного обеспечения.

Следуйте инструкциям ниже, чтобы продолжить.

Нажмите «Start» на экране приветствия

Выберите новый язык системы

Выберите часовой пояс

Настройка WLAN

Настройка электронной почты

Подписать пользовательское соглашение

Главное меню появляется

Нажмите «Обновить»

*Внимание: Если вы выберете «ignore» на этом шаге, система переходит на страницу настройки даты. Если устройство было правильно подключено к сети, система автоматически получит правильные дату и время.

*Внимание: После настройки система будет автоматически отправлять диагностический отчет на ваш электронный ящик каждый раз, когда полный процесс автоматической проверки завершен.

*Внимание: Чтобы получить лучший сервис, мы рекомендуем Вам регулярно обновлять его.

3 Подготовка

1. Выключите зажигание.
2. Найдите диагностическое гнездо DLC автомобиля: DLC (коннектор передачи данных) предоставляет стандартные 16 контактов и, как правило, расположен на стороне водителя, около 12 дюймов от центра приборной панели. См. рисунок расположения DLC.

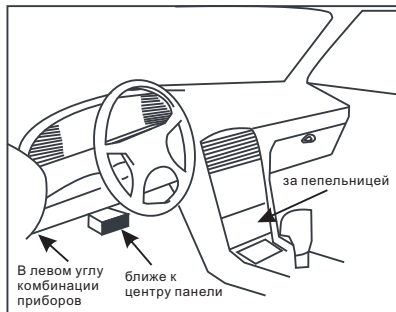

Если диагностическое гнездо не установлено под приборной панелью, на этикетке покажет ее положение. Если положение гнезда не найдено, см. руководство по ремонту.

3. Вставьте диагностический кабель в гнездо разъема DB-15, затяните невыпадающий винт. Подключите другой конец диагностического кабеля к диагностическому разъему DLC.

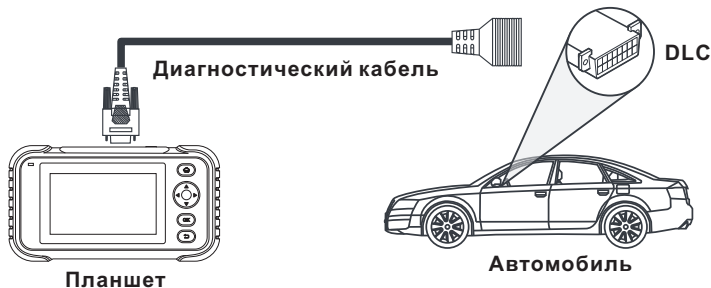

*Внимание: Это устройство только совместимо исключительно с автомобилями 12V, которые оборудованы стандартным диагностическим разъемом OBD-II.

4. Включите зажигание.

4 Начать диагностику

Автоматическая проверка и ручная диагностика поддерживаются. Если не удалось выполнить автоматическую проверку, вы можете выбрать ввести VIN вручную или выйти из приложения автоматического обнаружения, чтобы переключиться в ручной режим для диагностики.

*Внимание: Если 'Автоматическая проверка после соединения' в «Настройках» установлена на 'ВКЛ', вы можете игнорировать этот шаг.



Если у Вас есть какие-либо вопросы или комментарии, Вы можете отправить их:

Visualizza tablet

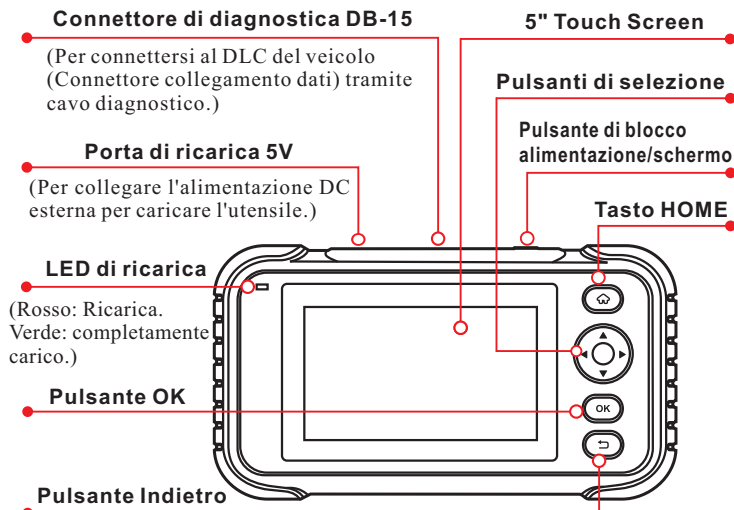

1 Ricarica e accensione

Sono disponibili due metodi di ricarica:

Tramite cavo di ricarica: collegare un'estremità del cavo di ricarica incluso alla porta di ricarica 5V dell'utensile e l'altra estremità all'alimentazione DC esterna.

Tramite cavo diagnostico: inserire un'estremità del cavo diagnostico nel connettore DB-15 dell'utensile e l'altra estremità al DLC del veicolo.

Una volta che il LED di ricarica illumina di verde solido, indica che la batteria è completamente carica.

Premere il pulsante [Power] per accenderlo.

2 Guida introduttiva

Se è la prima volta che si utilizza questo strumento, è necessario effettuare alcune impostazioni di sistema e mantenere il software di diagnostica sincronizzato con la versione più recente. Attendersi alla seguente procedura per procedere.

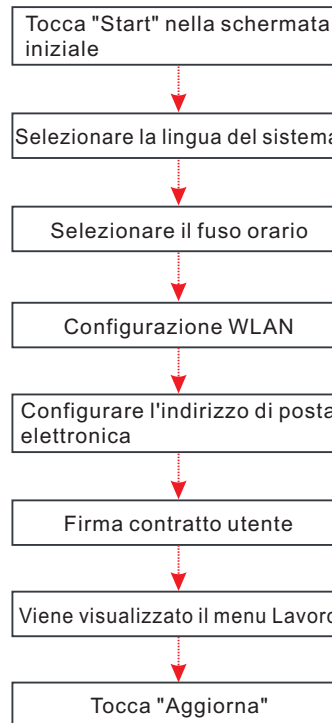

*Nota: se scegli "Ignora" in questo passaggio, andrà nella pagina di impostazione della data. Se lo strumento è stato collegato correttamente a Internet, il sistema otterrà automaticamente la data e l'ora di rete corrette.

*Nota: dopo averlo configurato, il sistema invierà automaticamente il rapporto di diagnostica alla tua casella di posta elettronica ogni volta che un processo di rilevamento automatico completo viene completato con successo.

*Nota: Per godere di più funzionalità e un servizio migliore, si consiglia vivamente di aggiornarlo regolarmente.

3 Preparazione

1. Spegnerne l'accensione.
2. Individuare il DLC del veicolo: Fornisce 16 pin standard e si trova generalmente sul lato del conducente, a circa 12 pollici di distanza dal centro del cruscotto. Vedere Posizione DLC Figura. Se DLC non è attrezzato sotto il cruscotto, verrà fornita un'etichetta che indichi la sua posizione.



Nel caso in cui non venga trovato alcun DLC, fare riferimento a Automobile Repair Manual.

3. Collegare un'estremità del cavo diagnostico nel connettore DB-15 dell'utensile e stringere le viti in cattività. Collegare l'altra estremità al DLC del veicolo.

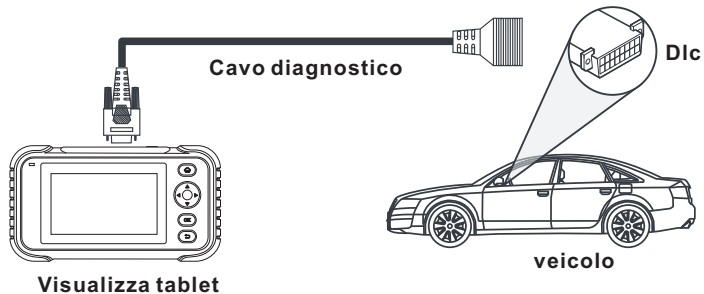

*Nota: lo strumento funziona SOLO con le autovetture 12V dotate di presa diagnostica Standard OBD-II.

4. Accendere la chiave di accensione.

4 Avviare diagnostica

Sono supportati il rilevamento automatico e la diagnosi manuale. Se il rilevamento automatico non riesce, è possibile scegliere di inserire manualmente il VIN o uscire dalla sessione di rilevamento automatico per passare alla modalità di diagnosi manuale.

*Nota: se "Rilevamento automatico alla connessione" in "Impostazioni" è impostato su ON, questo passaggio può essere ignorato.

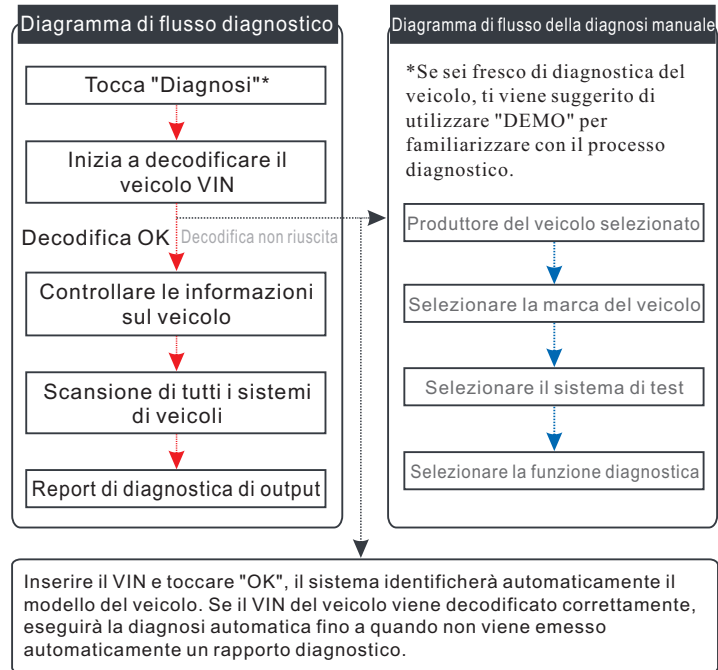

Se avete domande o commenti si prega di inoltrarli a:

ディスプレイタブレット

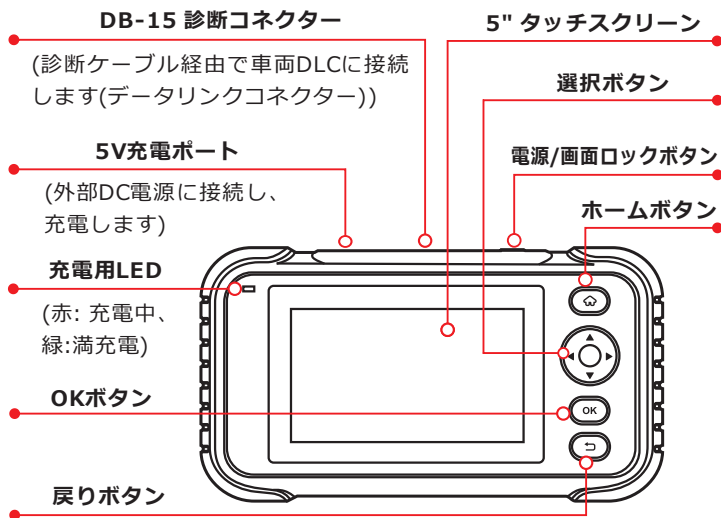

1 充電&電源オン

利用可能な充電方法が二つあります:

充電ケーブル経由: 充電ケーブルの一端を5V充電ポートに挿入し、ほかの一端を外部DC電源に接続してください。

診断ケーブル経由: 充電ケーブルの一端をツールのDB-15コネクタに挿入し、ほかの一端を車両DLCに接続してください。

充電用LEDが緑色になると、満充電となります。

「電源」ボタンを押し、起動してください。

2 起動

当ツールを初めて利用する場合、システム設定と最新診断ソフトウェアバージョンへの同期が必要となります。

次の手順により設定してください。

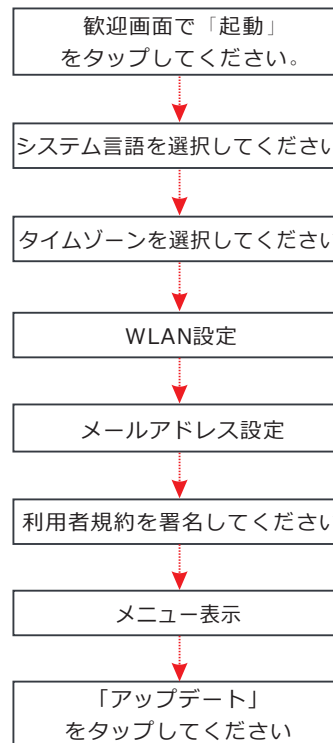

*注意:「無視」を選択すると、データ設定ページに入ります。ツールがすでにインターネットに接続した場合、システムは自動的に正しい日付と時刻を取得できます。

*注意:設定完了後、毎回完全な自動検知プロセスが成功に完了すると、システムは自動的に診断報告をメールで送信します。

*注意:さらなる性能とサービスを楽しめるために、定期的なアップデートが推奨されます。

3 準備

1. イグニッションをオフにしてください。

2. 車両DLCを取り付ける:標準16pinを提供し、通常の場合、運転席側に取り付けられ、ダッシュボード中心から12インチ離れます。DLC位置を確認してください。DLCがダッシュボードの下に取り付けられていない場合、位置を表示するラベルが提供されます。



DLCなしの場合、自動車修理マニュアルをご参照ください。

3. 診断ケーブルの一端を当ツールのDB-15コネクタに挿入し、スクリューを締め、固定してください。ほかの一端を外部DC電源に接続してください。

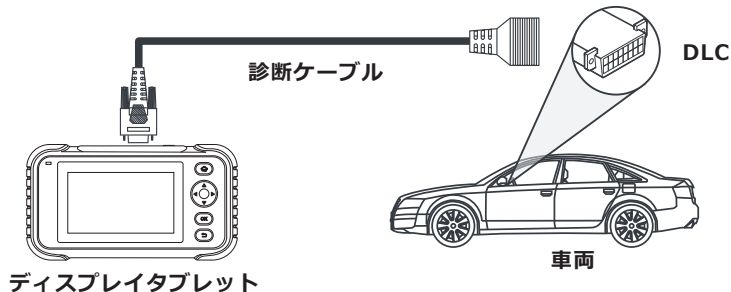

*注意: 標準OBD-II診断ソケット搭載の12V乗用車のみに利用可能です。

4. イグニッションキーをオンにしてください。

4 診断開始

自動検知と手動診断が対応可能となります。自動検知が失敗すると、手動でVINを入力し、自動検知セッションを終了し、手動診断モードに切り替えてください。

*注意: 「設定」の「接続の自動検知」がオンであれば、この手順を無視しても構いません。

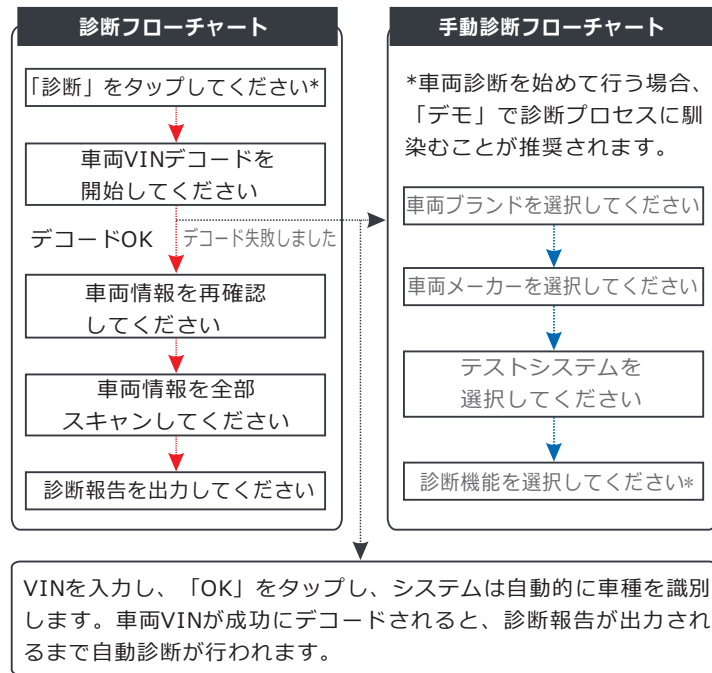

問題がございましたら、下記連絡先までお問い合わせください:

+86 755 8455 7891

overseas.service@cnlaunch.com

正面

Quick Start Guide **LAUNCH**
The Global Leader in Diagnostics

1 Display Tablet

- DB-15 Diagnostic Connector**
(To connect to vehicle's DLC (Data Link Connector) via diagnostic cable.)
- 5V Charging Port**
(To connect to external DC power for charging the tool.)
- Charging LED**
(Red: Charging, Green: Fully charged.)
- OK Button**
- Return Button**

5" Touch Screen

- Selection Buttons**
- Power/Screen Lock Button**
- HOME Button**

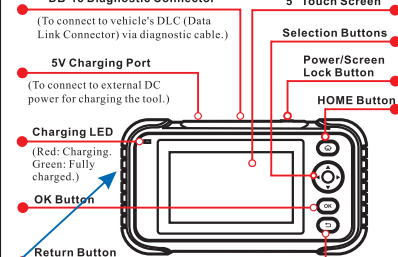

1 Charging & Turning On

There are two charging methods available:
Via Charging Cable: Plug one end of the included charging cable into the 5V charging port of the tool, and the other end to the external DC power.
Via Diagnostic Cable: Insert one end of the diagnostic cable into the DB-15 connector of the tool, and the other end to the vehicle's DLC. Once the charging LED illuminates solid green, it indicates that the battery is fully charged.
Press the [Power] button to power it on.

2 Getting Started

If it is the first time you have used this tool, you need to make some system settings and keep the diagnostic software synchronized with the latest version.
Follow the steps below to proceed.

- Tap "Start" on Welcome screen
- Select system language
- Select time zone
- WLAN setup
- Configure email address
- Sign user agreement
- Job Menu appears
- Tap "Update"

*Note: If you choose "Ignore" in this step, it will go into the date setting page. If the tool has been properly connected to the Internet, the system will automatically obtain the correct network date and time.
*Note: After you configured it, the system will automatically send the diagnostic report to your email box every time a complete Auto-Detect process is successfully finished.
*Note: To enjoy more capabilities and better service, you are strongly recommended to update it on regular basis.

EN

制作要求：

原始文件大小：210mm x 148mm, 按1:1输出

折叠方式：骑马钉

印刷要求：黑白印刷, 80g内页纸

此处为语言标签，
在裁剪时请注意