

# ANLAN

取扱説明書

USER MANUAL

BEDINGUNGSANLEITUNG

MANUEL DE L'UTILISATEUR

MANUAL DE USUARIO

MANUALE D'USO

INSTRUKCJE UŻYTKOWANIA

---

温冷リフトかっさ

Hot Cool Guasha Beauty Device

Ems Gua Sha Elektrisch

Guasha Pour Visage

Hot Cool Aparato De Belleza

Massaggiatore Viso Gua Sha Elettrico

Urządzenie upiększające Hot Cool Guasha

[www.anlan.com](http://www.anlan.com)

Designed by ANLAN

Made in China

日本語 ————— 01-14

ENGLISH ————— 15-25

DEUTSCH ————— 26-36

FRANÇAIS ————— 37-47

ESPAÑOL ————— 48-58

ITALIANO ————— 59-69

POLSKI ————— 70-82

# ANLAN

## 温冷リフトかっさ

日本語取扱説明書



この度は、ANLAN 温冷リフトかっさをお買い上げいただき、誠にありがとうございます。  
させていただきます。

安全に正しくお使いいただく為、ご使用前に取扱説明書をご一読願います。  
また、本書は保証書も兼ねておりますので、大切に保管をお願いいたします。

本製品は診断や治療に用いる医療機器ではなく、一般家庭用のサンポートするグッズです。

### 保証書

ANLAN お客様サポート

LINE ID: @anlan\_official



## LINE友だち募集中!!

友だち追加で

LINE限定特典  
保証期間  
6ヶ月延長  
通常保証1年間+6ヶ月

使用方法&故障?  
お気軽に相談できる!

メリット

- クーポン配布
- 人気商品抽選
- 新商品を無料でお試し
- LINE限定でお得情報配信
- 上記毎月不定期開催

✉ カスタマーサービスメールアドレス: [service@anlan.co.jp](mailto:service@anlan.co.jp)

品物	ANLAN温冷リフトかっさ	型番	DYM-054
保証期間	通常保証1年間		
お客様	お名前	ご住所	
	電話	メールアドレス	
購入元	Rakuten <input type="checkbox"/> Amazon <input type="checkbox"/> ANLAN 公式サイト <input type="checkbox"/>		
	Qoo10 <input type="checkbox"/> 他の先 <input type="checkbox"/>		
	注文番号: _____		

保障期間：通常の保障期間は、お買い上げ後1年間です。

LINEで友達追加頂いたお客様に限り、保障期間を6カ月延長いたします。

本書は再発行できませんので、大切に保管をお願いします。

保証期間中に、万一故障がおきた際は、ご案内いたしますフォームにご記載頂く必要がございます。

お預かり致しましたお客様の情報は修理対応にのみ利用し、第三者に譲渡・提供することはありません。

保証期間を経過した場合は、修理・交換等の対応を承ることができません。

製造元： ANLAN Japan株式会社



<https://www.anlan.co.jp>

## 安全に関するご注意

お使いになる方々や、財産への損害を未然に防ぐため、必ずお守り頂きたい事を記載しております。本文をお読みになり、記載事項は必ずお守りください。



**警告** 誤ったお取扱いをした場合、死亡事故や重症を負う恐れがある重要な内容を記載しております。



**注意** 誤った取り扱いをした場合、傷害を負う恐れや物的損害が発生する恐れがある内容を示しています。

<b>注意</b>	
次のような方は必ず医師とご相談の上、使用をご確認ください。 (事故や思わぬトラブル防止の為)	
 必ずお守りください	<ul style="list-style-type: none"><li>● 心臓に障害のある方</li><li>● 急性(疼痛性)疾患の方</li><li>● お熱のある方</li><li>● 血圧に異常のある方</li><li>● 感染症のある方</li><li>● 結核の方</li><li>● 悪性腫瘍のある方</li><li>● 顔面神経痛の方</li><li>● 血友病疾患の方</li><li>● 妊娠初期や安定期未満、及び出産直後の方</li><li>● 肌にトラブルがある方</li><li>● 糖尿病などによる高度末しょう循環障害及び、知覚障害のある方</li><li>● 肌にニキビや傷、湿疹がある方</li><li>● アレルギー体質の方</li></ul>
	次のような部位には使用しないでください
	<ul style="list-style-type: none"><li>● 切り傷</li><li>● 整形手術をした部位</li><li>● 口内や陰部、粘膜など</li><li>● 過度の日焼けにより皮膚に炎症が発生している部位</li><li>● にきび・皮膚が化膿し炎症を起こしている部位</li><li>● カユミやほてりのある部位</li><li>● 膨らんだホクロ・ウイルス性のイボ・のどぼとけ</li></ul>

## 各部の名前

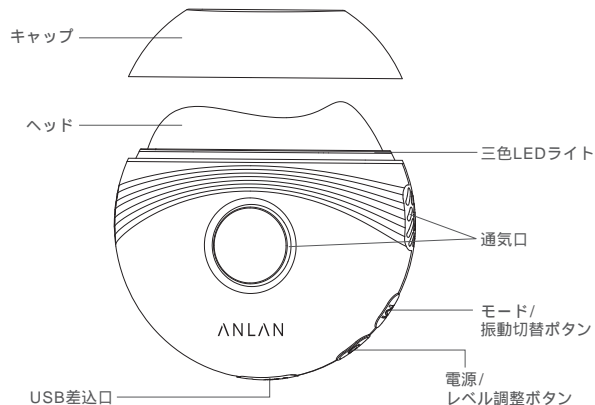

## セット内容



本体 × 1



取扱説明書 × 1



Type-C充電ケーブル × 1

## 製品仕様

商品名	ANLAN 温冷リフトかっさ
型番	DYM-054
重量	約132g
サイズ	95 × 89 × 34mm
入力	5V 〓 1A
防水レベル	非防水
振動周波数	約9,450 ~ 11,550回転/分
設定可能温度	Hotモード:約38-42-45 Coolモード:約15-14-13
光の波長	赤色:610--630nm 青色:450--470nm パープル:370--390nm
電池容量	800mAh
自動電源OFF	Hotモード:約10分後 Coolモード:約5分後 EMSモード:約10分後
充電時間	約2時間
使用時間	約45分間
保障期間	1年間

## ご使用になる前に



パッチテストはお手持ちのジェルと合わせて行ってください。

パッチテストの結果、異常(強いかゆみや痛み)などが起きた場合は、本製品との相性が良くない可能性がございます。該当の基礎化粧品との合わせてのご使用はおやめください。



- ▶ 1. 腕の施術箇所を石けん等で洗ってから、本製品のヘッドの大きさと同程度に該当箇所へジェルを薄く伸ばしてください。



- ▶ 2. 本製品をジェル(化粧水)が付けた部分に当て、EMSモードのレベル1で約1分間お使いください。  
ヘッドを押しあて上方向へ滑らせる(約10秒)。一度肌から離し、再び約10秒動かします。その後、塗布部は自然乾燥させてください。



- ▶ 3. 上記のパッチテスト方法で約24時間放置後、お肌の異常がなければご使用できます。



注意

ご使用に際しては肌を傷めないために、次の事項を必ずお守りください

- メイクを落とし後の素肌で使用してください。
- 同一部位の使用は10秒を超えないでください。
- 使用中に化粧水が不足したりヘッドの滑りが悪くなった場合は、化粧水を多めに付け足してください。
- 本製品により肌の奥まで浸透させるため、ご使用いただく化粧水などは無添加のものをおすすめしております。
- 初めて使用する時や慣れるまでは、必ずレベル1から使用開始してください。また肌の調子に合わせて温度調節してください。
- 使用中、使用後にお肌の異常が見られるときは、使用を中止し、医師にご相談ください。
- EMSモードにて、のどや心臓の近くには使用しないでください。

## 3つのモードの紹介

モード	機能	おすすめの化粧品	おすすめの 使用頻度	レベル	モード タイマー
Hotモード	Hot 振動 赤色ライト	化粧水、 美容液、 ジェル、 マスク	1日 1~2回 約5分	温度：3段階 (約38-42 -45 )	10分間
Coolモード	Cool 振動 青色ライト	化粧水、 美容液、 ジェル、 マスク	1日 1~2回 約5分	温度：3段階 (約15-14 -13 )	5分間

EMSモード	EMS 振動 パープル	化粧水、 美容液、 ジェル、 マスク	1日 1～2回 約5分	EMS 3段階 (常温)	10分間
--------	-------------------	-----------------------------	-------------------	-----------------	------

- ※ 上記のモードを全て同時に1回で行う必要はございません。
- ※ お肌の状態に合わせて好きなモードや使用時間をお選びください。
- ※ 使用中にモードを切り替えると、モードタイマーがリセットされます。

## 使い方

### 電源を入れる

電源ボタン  を長押しすると、電源がON/OFFになります。

### 各モードの切り替え

ボタン **M** を押すごとに3つのモードが切り替わります。  
**M** を長押しすると振動のON/OFF設定ができます。

### レベルの選択

電源ボタン  を短押しすると、1～3レベルを選択します。

電源ボタンのランプ:

レベル1：ランプ点灯

レベル2：1秒ごと1回点滅

レベル3：1秒ごと3回点滅

## おススメのご使用方法

### 顔

お好みのモードを選択して、 の方向へ滑らせる。  
 目とまぶたを避けてください。



### 首

お好みのモードを選択して、 の方向へ滑らせる。  
 のどや心臓を避けてください。



## 二の腕

好みのモードを選択して、  
の方向へ滑らせる。



## ふくらはぎ

好みのモードを選択して、  
の方向へ滑らせる。

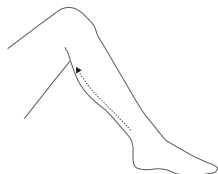

## 3つのモードを一度に行う際の手順

Hotモード

EMSモード

Coolモード

## 充電について

- 初めてご使用になる際や、長期間ご使用にならなかった場合は再度充電してからご使用ください。
- 充電中、電源ボタンのランプは赤く点滅し、充電完了後青く点灯します。充電しながらのご使用はできません。
- 電量は足りない場合、電源ボタンのランプは赤く点滅して、電源が切れます。
- 充電の際は、同梱のケーブルを使用し、やむを得ない場合は、他機器の純正ケーブル、あるいは、他の第三者機関によって認証されたケーブルのご利用を推奨します  
※Appleの充電アダプターとTypeC to TypeCケーブルはMFI認証があるので、本製品の充電には使用できません。
- USBケーブルやAC充電器は根元まで確実に差し込んでください。差し込みが不完全な場合、発火や感電の原因となります。
- 差し込み口が水濡れした状態や、浴室などの湿度の高い場所での充電は厳禁です。火災や感電・やけどの恐れがあります。
- 充電前に、USB差込口の汚れ等がなく、乾いていることを必ず確認してください。
- 使用電圧、ACアダプターなどは、必ず本書に指定されている条件のものをご使用ください。
- 初めてご使用になる場合や、長期間ご使用にならなかった場合は、充電してからご使用ください。また、内蔵電池保護のため、長期間ご使用されない場合でも月に1回充電を行ってください。
- 充電に適した室温は、15～30℃です。低温での充電は電池の寿命が短くなる原因になりますので、適温下で充電を行なってください。また、低温では充電スピードが低下する場合があります。
- 充電中は本体が多少熱くなる場合がありますが、異常ではありません。正しく充電された状態でも、稼働時間が異常に短い場合は、カスタマーサービスまでご連絡ください。

## お手入れと保管

- 水洗いはできません。本体のヘッド部分の汚れは水を含ませた固く絞った布で拭き取ってください。
- シンナー、ベンジンなどは絶対に使用しないでください。
- 本体を火の中に投入したり、加熱しないでください。
- 直射日光の当たるところや、熱機器の近くに放置しないでください。
- 修理技術者以外の方は、分解したり修理や改造をしないでください。
- 浴室などの水がかかるところや、湿気の多いところに放置しないでください。
- お子様の手の届かないところや、湿気やホコリの少ないところに保管してください。
- 上記の注意、警告に従わない場合や、誤ったご使用、分解、改造、修理等をされた場合に発生したケガ、故障、破損等に関しましては、保証対象外となり、当社では一切その責任は負いかねます。

## よくある質問

Q: キャップは開け難いです

A: 手でキャップをしっかりと握って、下方向へキャップを取り外してください。

Q: EMSを感じない。

A: この温冷リフトかっさは水分が少ないとEMSの伝達が悪くなり、効果の低下や肌トラブルの原因となります。EMSが弱いと感じる場合は、お肌にジェルや乳液をたっぷりつけて、電極ヘッド全体がお肌に触れるようにしてみてください。

※ クリームやオイルなど油分が含まれているものはEMSの妨げになるためご使用を推奨しておりません。

Q: 他のシェルや化粧品を使用しても大丈夫？

A: EMSの刺激を感じやすくするため専用ジェルをおすすめしますが、化粧水、美容液はお使いいただけます。

Q: お風呂で使用しても良いですか？

A: 防水機能はございませんので、お風呂場では使用しないでください。

Q: 連続で使用することはできますか？

A: 本製品は1日1回、5分間の使用をおすすめします。連続で使用の場合は、5時間以上間隔をあけることをおすすめします。

Q: チクチクします。

A: 微弱電流を発生させ、お肌の奥にも働きかける作用を持つため、多少の刺激感を感じる仕様となっております。初めて使用するときに慣れるまでは、必ずレベル1から使用してください。また、ジェルをつけて、電極ヘッド全体がお肌に触れるようにしてみてください。

ニキビの発生や肌が弱ったと感じる場合は、使用をおやめください。肌に強く違和感を感じる場合は、直ちにご使用を中止し、専門医にご相談ください。

Q: 充電できない。

A: 充電口に異物が付着している場合は拭き取って、別のケーブルと5V/1Aの充電器をお試してください。それでも難しい場合はカスタマーサポートへご連絡ください。

Appleの充電アダプターとTypeC to TypeCケーブルはMFI認証があるので、本製品の充電には使用できません。

Q: 電源が切れてからも本体はまだ動いていました。

A: 電源をオフしてからも本体の余熱を確実に取り除くため、冷却ファンがしばらく回ったあとで停止いたします。

## 本製品の廃棄について



この製品には、リチウムイオン電池を使用しております。リチウムイオン電池はリサイクル可能な貴重な資源です。弊社では回収を行っておりませんので、ご使用済み製品の廃棄に際しては、電池を完全放電後、リサイクルボックス設置の協力店または、特定の回収窓口へお持ちください。

# ANLAN

## Hot Cool Guasha Beauty Device

USER MANUAL



※ This product is not a medical device used for diagnosis or treatment, but a general household skincare tool. Thank you for purchasing ANLAN product. For safe and correct using, please be sure to read this instructions before using. Keep this user manual in a safe place as it also serves as the warranty card.

### ANLAN BRAND PROMISE

#### Exclusive Customer Service

Official email: [service@anlan.com](mailto:service@anlan.com)

12 hours online service on weekdays.



#### 1 Year Warranty

30 days no reason to return and refund

1 year return and refund with product quality problems.



#### Quality Guarantee

Professional R&D team

9 test processes before shipment.



[service@anlan.com](mailto:service@anlan.com)

If you have the following questions, please feel free to contact us at any time

- How to clean and maintain the product
- How to use the product
- About returns, exchanges or repairs
- Damaged packaging
- Problems with product use and installation
- Dissatisfaction with products or services or suggestions for improvement
- New products

Thank you for choosing Anlan. We look forward to working with you to improve our quality and service.

## Safety Precautions

Please read the document content carefully to make sure you understand all information.

Please be sure to comply with this precautions to prevent users and others from being injured or property loss.



**Danger**

Indicates that incorrect handling may result in death or serious injury to the user.



**Warning**

Indicates that incorrect operation may result in minor injury to the user or property damage.

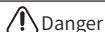

**Danger**

Do not use the following medical electrical equipment with this device together:

- Implantable medical electronic devices such as pacemakers
- Medical electronic devices for life-threatening items such as heart-lung machines
- Wearable medical electronic devices such as electrocardiographs

Do not use this product if you are in such situation :

- Receiving treatment from a doctor.
- During pregnancy (can use at least 6 months after childbirth, please consult a doctor before use.)
- Menstrual period, lactation
- Minors, and people who cannot express their thoughts clearly.
- People with cancer, epilepsy or other functional disabilities
- People with blood diseases, infectious diseases, hypertension, malignant tumors, visceral diseases, acute diseases, tuberculosis, and fever.
- People with allergies, sensitive, fragile skin, atopic dermatitis, and skin problems.
- People with skin diseases or heat allergies
- People who have developed lesions due to physical stimulation, etc.

 **Prohibit**

- Do not use this product near equipment that emits short waves or microwaves.
- People who are undergoing dental treatment or fillings may experience tooth discomfort due to EMS irritation. Please lower the level and adjust the area you want to use.

※The above situations may cause accidents or malfunctions.



**Note**

Do not use it in the following cases:

- If you are extremely fatigued or in poor physical condition.
- While taking steroid hormones, immunosuppression, or drugs that cause drowsiness.
- Areas where the skin has acne, cuts, bulging moles, viral warts, or areas where the skin is suppurated and inflamed.
- Areas where the skin is irritated and abnormal due to excessive sunburn.
- Area where hair is being removed or removed on the day of use.
- If you have undergone facial surgery (plastic surgery, cosmetic surgery, etc.).

※The above may cause accidents or trouble.



**Warning**

※ If you are unsure, please consult your doctor beforehand to ensure that the beauty device can be used, and if you have any questions, please contact service. For detailed usage precautions, the contents listed in the instruction manual take precedence.

## Specifications

Product Name	ANLAN Hot Cool Guasha Beauty Device
Model Number	DYM-054
Size	About 95*89*34mm
Weight	About 132g
Material	ABS, PC, Zinc Alloy, Silicone
Mode Timer	10 Mins (Mode 1& 3) 5Mins(Mode 2)
Wavelength	Red 610-630nm Blue 450-470nm Purple 370-390nm
Vibration	10500RPM±10%
Temperature	Hot 38-42-45°C Appr. Cool 15-14-13°C Appr.
Charging Type	Type-C Port
Battery	800mAh
Working Time	About 45Mins(Max)
Charging Time	About 3hours
Input	Appr. 2Hours
Warranty	1 Year

## Product Introduction

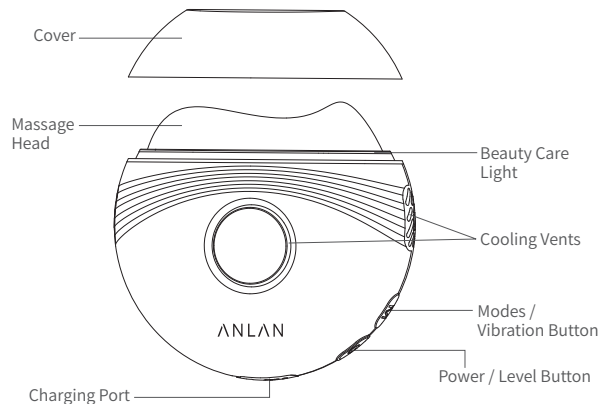

Blue light mode has 5 minutes smart timer while red & purple mode light mode with 10 minutes smart timer.

## Pack List



Main Device x 1



Instruction Manual x 1



Type-C Cable x 1

## About Modes & Operation

### 1.About Modes

Modes	Function	Recommended	Frequency Of Use	Timer
Mode 1	Red Light + Hot Compress	Toner, Lotion, Gel,Serum	5-10 Minutes Once Or Twice/ Day	10 Minutes
Mode 2	Blue Light + Cool Compress	Toner, Lotion, Gel,Serum	≤5Minutes Once Or Twice/ Day	5 Minutes
Mode 3	Purple Light +EMS Micro-current	Toner, Lotion, Gel,Serum	5-10 Minutes Once Or Twice/ Day	10 Minutes

### 2.Button Operation

**Power Button** 

Long press for 2 seconds to turn on/ off device

**Level Button** 

After power on, short press for 1 second to adjust levels of Heat / Cool / EMS (level 1→level 2→level 3)

**Mode Button** 

After power on, short press for 1 second to change modes (red→blue→purple)

**Vibration Button** 

After power on, long press 2 seconds to turn on/off vibration function.

## How To Use



**Note:**

- Be sure to clean the skin in the massage area before use
- Using micro-current mode requires keeping the skin moisturized to a certain degree
- If your skin becomes dry during use, please replenish and apply moisturizing products appropriately in order for the EMS micro-current to work better.
- You can follow the recommended usage steps, or you can combine modes at will or use a mode alone, depending on your preference.

### For Face Care

1. Follow your daily routine and thoroughly clean your face



2. Apply skin care products such as toner, essence, lotion on face.



3. Use Mode 1 to lift face upward to promote absorption.



- After the essence is absorbed, use Mode 2 to lock in nutrients.
- Use Mode 3 to massage upwards to improve edema, tighten skin and reduce wrinkles

### For Body Care

- Take a shower or wash body skin before use
- Apply body lotion, gel or essential oil on back, arm or leg.



- Choose the modes you like to massage skin

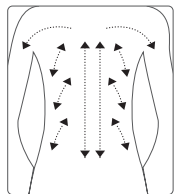

Back

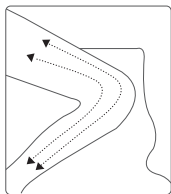

Leg

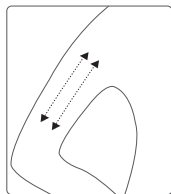

Arm

## About Charging

- Please fully charge the machine before using it for the first time.
  - If you have not used this product for a long time, please fully charge it before use
  - In order to protect the built-in battery, it needs to be charged once a month even if it is not used for a long time.
  - When the battery is low, connect the machine to the charging cable and charger, and plug it into a household power socket;
  - During charging, the red light of the switch key flashes. After being fully charged, the on/off key will no longer flash and remain on.
  - Too low or too high temperature will shorten the battery life, please charge at room temperature of 15°C to 30°C
  - The main device may heat up slightly while charging, but this is not a malfunction.
- ※ This product cannot be used while charging
- ※ Before charging, please make sure the charging port is clean and dry.
- ※ Please be sure to use the correct voltage adapter mentioned in this manual for charging.

## About Cleaning And Storage

- Please turn off the machine in time after use. If any lotion, essence, or gel remains on the machine, please clean it in time.
- Be sure to turn off the power when cleaning to avoid electric shock, short circuit or fire.
- This product is not waterproof, please do not wash it with water to avoid machine damage and functional failure.
- Wipe away dirt with a soft cloth dampened in water and wrung out. If the dirt does not come off, wipe it gently with a cloth dampened with dilute neutral detergent.
- Do not use alkaline detergents, alcohol, thinner, gasoline, nail polish remover, etc.
- The use of oily substances, bleach, etc. is prohibited.
- Do not disassemble, repair or modify it by yourself.
- The warranty excludes injuries, malfunctions, damages caused by incorrect use, disassemble, modification, repair, etc., and we are not responsible for them once the above precautions and warnings are not followed.

## Product Disposal



This product contains a lithium-ion battery. Lithium batteries are a valuable resource that can be recycled. When disposing of this product, remove the lithium-ion battery and send it to the recycling bin for disposal.

# ANLAN

## EMS Gua Sha Elektrisch

### BENUTZERHANDBUCH



※ Dieses Produkt ist kein medizinisches Gerät zur Diagnose oder Behandlung, sondern ein allgemeines Hautpflegegerät für den Hausgebrauch. Vielen Dank für den Kauf eines ANLAN-Produkts. Bitte lesen Sie diese Anweisungen vor der Verwendung sorgfältig durch, um eine sichere und korrekte Verwendung zu gewährleisten. Bewahren Sie dieses Benutzerhandbuch an einem sicheren Ort auf, da es auch als Garantiekarte dient.

## ANLAN MARKEN-SERVICE-VERPFLICHTUNG

### Exklusive Kundenbetreuung

Offizielle E-Mail: [service@anlan.com](mailto:service@anlan.com)  
12 Stunden Online-Service an Wochentagen.



### 1 Jahr Garantie

30 Tage kein Grund zur Rückgabe.  
Garanzia di rimborso di 1 anno sulla qualità del prodotto.



### Qualitätsgarantie

Professionelles F&E-Team  
9 Testverfahren vor dem Versand.



[service@anlan.co](mailto:service@anlan.co)

Wenn Sie auf folgende Probleme stoßen, zögern Sie bitte nicht, uns zu kontaktieren

- Probleme bei der Nutzung des Produkts
- Fragen zu Umtausch oder Reparatur
- Umtauschprobleme aufgrund von Beschädigungen der Verpackung
- Fragen zur Nutzung und Installation des Produkts
- Wie Sie die volle Wirkung der ANLAN-Produkte erzielen können
- Auswahl von Hautpflegeprodukten, die zu Ihrem Hauttyp passen
- Feedback oder Verbesserungsvorschläge zu unseren Produkten oder Dienstleistungen

Vielen Dank, dass Sie ANLAN gewählt haben. Wir freuen uns darauf, gemeinsam mit Ihnen die Qualität und den Service weiter zu verbessern.

## Sicherheitsvorkehrungen

Bitte lesen Sie den Inhalt des Dokuments sorgfältig durch, um sicherzustellen, dass Sie alle Informationen verstehen. Bitte stellen Sie sicher, dass Sie diese Vorsichtsmaßnahmen beachten, um Benutzer und andere vor Verletzungen oder Sachschäden zu schützen.



Gefahr

Indiziert, dass unsachgemäße Handhabung zum Tod oder zu schweren Verletzungen des Benutzers führen kann.



Warnung

Indiziert, dass falscher Betrieb zu leichten Verletzungen des Benutzers oder Sachschäden führen kann.



Gefahr

Verwenden Sie nicht die folgenden medizinischen elektrischen Geräte zusammen mit diesem Gerät:

- Implantierbare medizinische elektronische Geräte wie Herzschrittmacher
- Medizinische elektronische Geräte für lebensbedrohliche Situationen wie Herz-Lungen-Maschinen
- Tragbare medizinische elektronische Geräte wie Elektrokardiographen



Verwenden Sie dieses Produkt nicht, wenn Sie sich in folgender Situation befinden:



Verboten

- Behandlung durch einen Arzt.
- Während der Schwangerschaft (kann mindestens 6 Monate nach der Geburt verwendet werden, bitte konsultieren Sie vor der Verwendung einen Arzt.)
- Menstruation, Stillzeit
- Minderjährige und Personen, die ihre Gedanken nicht klar ausdrücken können.
- Menschen mit Krebs, Epilepsie oder anderen Funktionsstörungen
- Menschen mit Bluterkrankungen, Infektionskrankheiten, Hypertonie, malignen Tumoren, viszeralen Erkrankungen, akuten Erkrankungen, Tuberkulose und Fieber.
- Menschen mit Allergien, sensibler, empfindlicher Haut, atopischer Dermatitis und Hautproblemen.

<ul style="list-style-type: none"> <li>• Menschen, die aufgrund von körperlicher Stimulation Läsionen entwickelt haben usw.</li> <li>• Verwenden Sie dieses Produkt nicht in der Nähe von Geräten, die kurze Wellen oder Mikrowellen abgeben.</li> <li>• Menschen, die sich einer zahnärztlichen Behandlung oder Füllungen unterziehen, können aufgrund von EMS-Reizungen Zahnbeschwerden verspüren. Bitte senken Sie den Pegel und passen Sie den Bereich an, den Sie verwenden möchten.</li> </ul> <p>※ Die oben genannten Situationen können Unfälle oder Funktionsstörungen verursachen.</p>
--

 <b>Warnung</b>	 <b>Hinweis</b>
	<b>Verwenden Sie es nicht in den folgenden Fällen:</b>
	<ul style="list-style-type: none"> <li>• Wenn Sie extrem müde oder in schlechtem körperlichen Zustand sind.</li> <li>• Während der Einnahme von Steroidhormonen, Immunsuppression oder Medikamenten, die Schläfrigkeit verursachen.</li> <li>• Bereiche, in denen die Haut Akne, Schnitte, hervorstehende Muttermale, Warzen oder Stellen aufweist, an denen die Haut eitert und entzündet ist.</li> <li>• Bereiche, in denen die Haut aufgrund übermäßiger Sonnenbrände gereizt und abnormal ist.</li> <li>• Bereich, in dem Haare entfernt oder am Tag der Anwendung entfernt werden.</li> <li>• Wenn Sie eine Gesichtsoption (plastische Chirurgie, kosmetische Chirurgie usw.) hatten.</li> </ul> <p>※ Das oben Genannte kann Unfälle oder Probleme verursachen.</p>

※ Wenn Sie unsicher sind, konsultieren Sie bitte Ihren Arzt im Voraus, um sicherzustellen, dass das Schönheitsgerät verwendet werden kann, und wenn Sie Fragen haben, kontaktieren Sie bitte den Service. Für detaillierte Gebrauchshinweise haben die im Handbuch aufgeführten Inhalte Vorrang.

Spezifikationen	
Produktname	EMS Gua Sha Elektrisch
Modellnummer	DYM-054
Größe	Ca. 95*89*34mm
Gewicht	Ca. 132g
Material	ABS, PC, Zinklegierung, Silikon
Modus-Timer	10 Minuten (Modus 1 & 3) 5 Minuten (Modus 2)
Wellenlänge	Rot 610~630 nm Blau 450~470nm Lila 370~390nm
Vibration	10500 U/min ± 10%
Temperatur	Heiß 38-42-46(±2)°C Kalt 20-19-16(±2.5)°C
Ladeart	Typ-C-Anschluss
Batterie	800mAh
Arbeitszeit	Ca. 45 Minuten (maximal)
Ladezeit	Ca. 3 Stunden
Eingang	Ca. 2 Stunden

## Produkteinführung

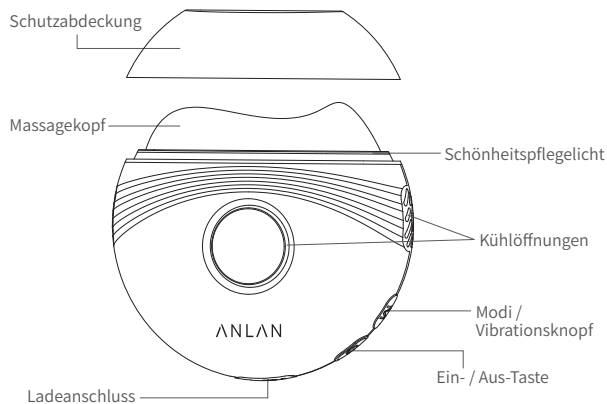

Der Blaulichtmodus verfügt über einen intelligenten Timer von 5 Minuten, während der Rot- und Lila-Lichtmodus über einen intelligenten Timer von 10 Minuten verfügt.

## Packliste



Hauptgerät x 1



Bedienungsanleitung x 1



Typ-C-Kabel x 1

## Über Modi & Bedienung

### 1.Über Modi

Modi	Funktion	Empfohlen	Nutzungshäufigkeit	Timer
Modus 1	Rotes Licht + Warmkompress	Toner, Lotion, Gel, Serum	5-10 Minuten Ein- oder zweimal täglich	10 Minuten
Modus 2	Blaues Licht + Kaltkompress	Toner, Lotion, Gel, Serum	≤5 Minuten Ein- oder zweimal täglich	5 Minuten
Modus 3	Lila Licht + EMS Mikrostrom	Toner, Lotion, Gel, Serum	5-10 Minuten Ein- oder zweimal täglich	10 Minuten

### 2.Tastenbedienung

**Ein- / Ausschalttaste** 

Drücken Sie lange für 2 Sekunden, um das Gerät ein- / auszuschalten

**Stufenknopf** 

Nach dem Einschalten kurz für 1 Sekunde drücken, um die Heiz- / Kühl- / EMS - Stufen einzustellen (Stufe 1 → Stufe 2 → Stufe 3)

**Modusknopf** 

Nach dem Einschalten kurz für 1 Sekunde drücken, um die Modi zu ändern (rot → blau → lila)

**Vibrationsknopf** 

Nach dem Einschalten lange 2 Sekunden drücken, um die Vibrationsfunktion ein- / auszuschalten.

## Wie zu benutzen

### Hinweis

- Stellen Sie sicher, dass die Haut im Massagebereich vor der Verwendung gereinigt wird
- Die Verwendung des Mikrostrommodus erfordert eine gewisse Feuchtigkeit der Haut
- Wenn Ihre Haut während der Verwendung trocken wird, fügen Sie bitte Feuchtigkeit hinzu und tragen Sie Feuchtigkeitsprodukte entsprechend auf, damit der EMS-Mikrostrom besser funktioniert.
- Sie können den empfohlenen Verwendungsschritten folgen oder je nach Vorliebe Modi kombinieren oder einzeln verwenden.

### Für Gesichtspflege

1. Befolgen Sie Ihre tägliche Routine und reinigen Sie Ihr Gesicht gründlich



2. Tragen Sie Hautpflegeprodukte wie Toner, Essenz, Lotion auf das Gesicht auf.



3. Verwenden Sie Modus 1, um das Gesicht nach oben zu heben, um die Absorption zu fördern.



4. Nachdem die Essenz absorbiert ist, verwenden Sie Modus 2, um Nährstoffe einzuschließen.
5. Verwenden Sie Modus 3, um nach oben zu massieren, um Schwellungen zu verbessern, die Haut zu straffen und Falten zu reduzieren.

### Für Körperpflege

1. Nehmen Sie vor der Anwendung eine Dusche oder waschen Sie die Körperhaut.



2. Tragen Sie Körperlotion, Gel oder ätherisches Öl auf Rücken, Arme oder Beine auf.



3. Wählen Sie die Modi aus, die Sie zur Massage der Haut mögen.

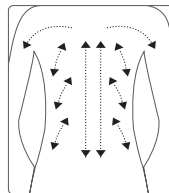

Rücken

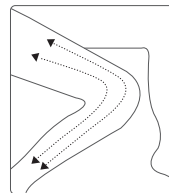

Beine

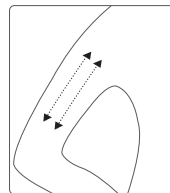

Arme

## Über das Laden

- Bitte laden Sie das Gerät vor dem ersten Gebrauch vollständig auf.
  - Wenn Sie dieses Produkt längere Zeit nicht benutzt haben, laden Sie es bitte vor der Verwendung vollständig auf.
  - Um den eingebauten Akku zu schützen, muss er einmal im Monat aufgeladen werden, auch wenn er längere Zeit nicht benutzt wird.
  - Wenn der Akku leer ist, schließen Sie das Gerät mit dem Ladekabel und dem Ladegerät an und stecken Sie es in eine handelsübliche Steckdose.
  - Während des Ladevorgangs blinkt die rote Leuchte der Ein- / Aus-Taste. Nachdem sie vollständig aufgeladen ist, wird die Ein- / Aus-Taste nicht mehr blinken, sondern dauerhaft leuchten.
  - Zu niedrige oder zu hohe Temperaturen verkürzen die Akkulaufzeit. Bitte laden Sie bei einer Raumtemperatur von 15°C bis 30°C auf.
  - Das Hauptgerät kann beim Laden leicht erwärmt werden, dies ist jedoch keine Fehlfunktion.
- ※ Dieses Produkt kann während des Ladevorgangs nicht verwendet werden.
- ※ Stellen Sie vor dem Laden sicher, dass der Ladeanschluss sauber und trocken ist.
- ※ Bitte verwenden Sie unbedingt den in dieser Anleitung erwähnten Adapter mit der korrekten Spannung zum Laden.

## Über Reinigung und Lagerung

- Bitte schalten Sie das Gerät nach Gebrauch rechtzeitig aus. Wenn sich noch Lotion, Essenz oder Gel am Gerät befindet, reinigen Sie es bitte rechtzeitig.
- Schalten Sie beim Reinigen unbedingt die Stromversorgung aus, um Stromschläge, Kurzschlüsse oder Brände zu vermeiden.
- Dieses Produkt ist nicht wasserdicht. Bitte waschen Sie es nicht mit Wasser, um Schäden am Gerät und Funktionsstörungen zu vermeiden.
- Wischen Sie Schmutz mit einem weichen Tuch ab, das in Wasser getränkt und ausgewrungen ist. Wenn der Schmutz nicht abgeht, wischen Sie ihn sanft mit einem Tuch ab, das mit verdünntem neutralen Reinigungsmittel angefeuchtet ist.
- Verwenden Sie keine alkalischen Reinigungsmittel, Alkohol, Verdünner, Benzin, Nagellackentferner usw.
- Der Einsatz von öligen Substanzen, Bleichmittel usw. ist verboten.
- Öffnen, reparieren oder modifizieren Sie es nicht selbst.
- Der Garantieanspruch gilt nicht für Verletzungen, Funktionsstörungen, Schäden durch unsachgemäßen Gebrauch, Demontage, Modifikation, Reparatur usw., und wir übernehmen keine Verantwortung, sobald die oben genannten Vorsichtsmaßnahmen und Warnungen nicht beachtet werden.

## Produktentsorgung



Dieses Produkt enthält einen Lithium-Ionen-Akku. Lithiumbatterien sind eine wertvolle Ressource, die recycelt werden kann. Beim Entsorgen dieses Produkts entfernen Sie den Lithium-Ionen-Akku und geben ihn zur Entsorgung in die Recyclingtonne.

# ANLAN

## Guasha Pour Visage

MANUEL DE L'UTILISATEUR



※ Ce produit n'est pas un dispositif médical utilisé pour le diagnostic ou le traitement, mais un outil général de soin de la peau à usage domestique. Pour une utilisation sûre et correcte, veuillez lire ce mode d'emploi avant d'utiliser l'appareil. Conservez ce manuel d'utilisation dans un endroit sûr car il sert également de carte de garantie.

### Service après-vente de la marque ANLAN

#### Un service client exclusif

Courriel officiel: [service@anlan.com](mailto:service@anlan.com)

12 heures de service en ligne pendant les jours ouvrables.



#### Garantie d'un an

Retour gratuit dans les 30 jours si insatisfait

Garantie d'un an, échange gratuit en cas de problème de qualité



#### Assurance qualité

Équipe professionnelle de R&D

9 étapes de tests avant expédition.



[service@anlan.com](mailto:service@anlan.com)

Si vous avez les questions suivantes, n'hésitez pas à nous contacter

- Défaillance du produit
- Informations sur les retours, échanges ou réparations
- Retours et échanges pour emballages endommagés
- Problèmes d'utilisation et d'installation du produit
- Comment maximiser l'efficacité des produits ANLAN
- Comment assortir les produits de soin adaptés à votre type de peau
- Insatisfaction à l'égard des produits ou services ou suggestions d'amélioration
- Accès anticipé à nos nouveaux produits

Nous vous remercions d'avoir choisi ANLAN et nous nous réjouissons de travailler avec vous pour améliorer notre qualité et notre service.

## Précautions de sécurité

Veillez lire attentivement le contenu du document pour vous assurer que vous comprenez toutes les informations.

Veillez à respecter ces précautions afin d'éviter aux utilisateurs et à d'autres personnes des blessures ou des pertes matérielles.



**Danger**

Indique qu'une manipulation incorrecte peut entraîner la mort ou des blessures graves pour l'utilisateur.



**Avertissement**

Indique qu'une utilisation incorrecte peut entraîner des blessures légères pour l'utilisateur ou des dommages matériels.



**Danger**

Ne pas utiliser les appareils électriques médicaux suivants avec cet appareil :

- Dispositifs électroniques médicaux implantables tels que les stimulateurs cardiaques
- Dispositifs électroniques médicaux pour les éléments mettant en jeu le pronostic vital, tels que les machines cœur-poumon
- Dispositifs électroniques médicaux portables tels que électrocardiographes

N'utilisez pas ce produit si vous êtes dans une telle situation :

- Recevoir un traitement d'un médecin.
- Pendant la grossesse (peut être utilisé au moins 6 mois après l'accouchement, veuillez consulter un médecin avant de l'utiliser).
- Périodes menstruelles, allaitement
- Mineurs et personnes qui ne peuvent pas exprimer clairement leurs pensées.
- Personnes atteintes de cancer, d'épilepsie ou d'autres handicaps fonctionnels.
- Les personnes souffrant de maladies du sang, de maladies infectieuses, d'hypertension, de tumeurs malignes, de maladies viscérales, de maladies aiguës, de tuberculose et de fièvre.

  
Interdiction

- Personnes souffrant d'allergies, de peau sensible et fragile, de dermatite atopique et de problèmes de peau.
  - Personnes souffrant de maladies de la peau ou d'allergies à la chaleur.
  - Personnes ayant développé des lésions suite à une stimulation physique, etc.
  - Ne pas utiliser ce produit à proximité d'appareils émettant des ondes courtes ou des micro-ondes.
  - Les personnes qui subissent des traitements dentaires ou des plombages peuvent ressentir une gêne au niveau des dents en raison de l'irritation du système électromagnétique. Veuillez baisser le niveau et ajuster la zone que vous souhaitez utiliser.
- ※ Les situations ci-dessus peuvent provoquer des accidents ou des dysfonctionnements.



**Remarque**

Ne l'utilisez pas dans les cas suivants :

- En cas de fatigue extrême ou de mauvaise condition physique.
  - En cas de prise d'hormones stéroïdiennes, d'immunosuppression ou de médicaments provoquant la somnolence.
  - Zones où la peau présente de l'acné, des coupures, des grains de beauté bombés, des verrues virales ou des zones où la peau est suppurée et enflammée.
  - Les zones où la peau est irritée et anormale en raison de coups de soleil excessifs.
  - Les zones où les poils sont en cours d'épilation ou épilés le jour de l'utilisation.
  - Si vous avez subi une chirurgie du visage (chirurgie plastique, chirurgie esthétique, etc.).
- ※ Les éléments ci-dessus peuvent provoquer des accidents ou des problèmes.



**Avertissement**

※ En cas de doute, veuillez consulter votre médecin au préalable pour vous assurer que l'appareil de beauté peut être utilisé, et si vous avez des questions, veuillez contacter le service après-vente. Pour les précautions d'utilisation détaillées, le contenu du mode d'emploi est prioritaire.

## Spécifications

Nom du produit	ANLAN guasha pour visage
Numéro de modèle	DYM-054
Taille	Environ 95*89*34mm
Poids	Environ 132g
Matériau	ABS, PC, Alliage De Zinc, Silicone
Mode Minuterie	10 Mins (Mode 1& 3) 5Mins(Mode 2)
Longueur d'onde	Rouge 610~630 nm Bleu 450~470nm Violet 370-390nm
Vibration	10500RPM±10%
Température	Hot 38-42-46(±2)°C Cool 20-19-16(±2.5)°C
Type de charge	Port de type C
Batterie	800mAh
Temps de travail	Environ 45 minutes (maximum)
Temps de charge	Environ 3 heures
Entrée	Environ 2 heures
Garantie	1 an

## Présentation du produit

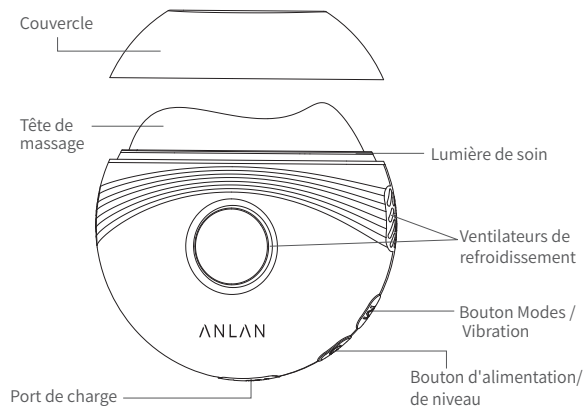

Le mode lumière bleue est doté d'une minuterie intelligente de 5 minutes, tandis que les modes lumière rouge et violette sont dotés d'une minuterie intelligente de 10 minutes.

## Liste de colisage



Guasha Pour Visage x 1



Manuel d'utilisation x 1



Câble Type-C x 1

## À propos des modes et du fonctionnement

### 1. À Propos Des Modes

Modes	Function	Recommandé	Fréquence d'utilisation	Minuterie
Mode 1	Lumière rouge + Hot Compress	Tonique, Lotion, Gel, Sérum	5-10 minutes Une ou deux fois par jour	10 Minutes
Mode 2	Lumière bleue + Cool Compress	Tonique, Lotion, Gel, Sérum	≤5Minutes Une ou deux fois/jour	5 Minutes
Mode 3	Lumière violette +EMS Micro-courant	Tonique, Lotion, Gel, Sérum	5-10 minutes Une ou deux fois/jour	10 Minutes

### 2. Fonctionnement des boutons

#### Bouton d'alimentation

Appuyer longuement pendant 2 secondes pour allumer/éteindre l'appareil.

#### Bouton de réglage

Après la mise sous tension, appuyer brièvement pendant 1 seconde pour régler les niveaux de chaleur/refroidissement/EMS (niveau 1→niveau 2→niveau 3).

#### Bouton de mode

Après la mise sous tension, appuyer brièvement pendant 1 seconde pour changer de mode (rouge→bleu→pourpre)

#### Bouton de vibration

Après la mise sous tension, appuyez longuement pendant 2 secondes pour activer/désactiver la fonction de vibration.

## Comment l'utiliser

### Remarque

- Veillez à nettoyer la peau de la zone de massage avant de l'utiliser.
- L'utilisation du mode micro-courant nécessite une certaine hydratation de la peau.
- Si votre peau devient sèche pendant l'utilisation, veuillez réapprovisionner et appliquer des produits hydratants de manière appropriée afin que le micro-courant EMS fonctionne mieux.
- Vous pouvez suivre les étapes d'utilisation recommandées, combiner les modes à votre guise ou utiliser un mode seul, selon vos préférences.

### Pour le soin du visage

1. Suivez votre routine quotidienne et nettoyez soigneusement votre visage.



2. Appliquer les produits de soin de la peau tels que le tonique, l'essence, la lotion sur le visage.



3. Utiliser le mode 1 pour soulever le visage vers le haut afin de favoriser l'absorption.



- Après absorption de l'essence, utiliser le mode 2 pour fixer les nutriments.
- Utiliser le mode 3 pour masser vers le haut afin d'améliorer l'œdème, de resserrer la peau et de réduire les rides.

### Pour les soins du corps

- Prendre une douche ou laver la peau du corps avant utilisation



- Appliquer un lait corporel, un gel ou une huile essentielle sur le dos, le bras ou la jambe.



- Choisissez les modes de massage que vous aimez pour votre peau.

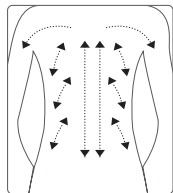

Le Dos

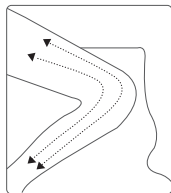

La Jambe

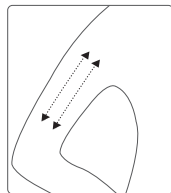

Le Bras

## À propos du chargement

- Veuillez charger complètement l'appareil avant de l'utiliser pour la première fois.
  - Si vous n'avez pas utilisé ce produit depuis longtemps, veuillez le recharger complètement avant de l'utiliser.
  - Afin de protéger la batterie intégrée, celle-ci doit être rechargée une fois par mois, même si l'appareil n'a pas été utilisé pendant une longue période.
  - Lorsque la batterie est faible, connectez l'appareil au câble de charge et au chargeur, et branchez-le sur une prise de courant domestique ;
  - Pendant la charge, le voyant rouge de la touche de commutation clignote. Une fois l'appareil complètement chargé, la touche marche/arrêt ne clignote plus et reste allumée.
  - Une température trop basse ou trop élevée réduira la durée de vie de la batterie, veuillez charger à une température ambiante de 15°C à 30°C.
  - L'appareil principal peut chauffer légèrement pendant la charge, mais il ne s'agit pas d'un dysfonctionnement.
- ※ Ce produit ne peut pas être utilisé pendant le chargement.
- ※ Avant de charger l'appareil, assurez-vous que le port de chargement est propre et sec.
- ※ Veuillez à utiliser l'adaptateur de tension correct mentionné dans ce manuel pour le chargement.

## A propos de Cleaning And Storage

- Veuillez éteindre l'appareil après utilisation. Si de la lotion, de l'essence ou du gel reste sur l'appareil, veuillez le nettoyer à temps.
- Veillez à éteindre l'appareil lors du nettoyage afin d'éviter tout risque d'électrocution, de court-circuit ou d'incendie.
- Ce produit n'est pas étanche, ne le lavez pas avec de l'eau pour éviter d'endommager l'appareil et de provoquer un dysfonctionnement.
- Essuyez la saleté avec un chiffon doux imbibé d'eau et essoré. Si la saleté ne part pas, essuyez-la doucement avec un chiffon imbibé de détergent neutre dilué.
- Ne pas utiliser de détergents alcalins, d'alcool, de diluant, d'essence, de dissolvant pour vernis à ongles, etc.
- L'utilisation de substances huileuses, d'eau de Javel, etc. est interdite.
- Ne pas démonter, réparer ou modifier l'appareil soi-même.
- La garantie exclut les blessures, les dysfonctionnements et les dommages causés par une utilisation incorrecte, un démontage, une modification, une réparation, etc. et nous n'en sommes pas responsables si les précautions et les avertissements ci-dessus ne sont pas respectés.

## Élimination des produits



Ce produit contient une batterie au lithium-ion. Les batteries au lithium sont une ressource précieuse qui peut être recyclée. Lors de la mise au rebut de ce produit, retirez la batterie lithium-ion et déposez-la dans la poubelle de recyclage pour qu'elle soit éliminée.

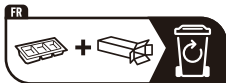

Points de collecte sur [www.quefairendemesdechets.fr](http://www.quefairendemesdechets.fr)  
Privilégiez la réparation ou le don de votre appareil !

# ANLAN

## Guasha Facial

### MANUAL USUARIO



※ Este producto no es un dispositivo médico utilizado para el diagnóstico o tratamiento, sino una herramienta doméstica general para el cuidado de la piel. Para un uso correcto y seguro, asegúrese de leer estas instrucciones antes de utilizarlo. Guarde este manual de usuario en un lugar seguro, ya que también sirve como tarjeta de garantía.

## Exclusivo Atención Al Cliente

Correo oficial: [service@anlan.com](mailto:service@anlan.com)  
 Servicio en línea 12 horas entre semana.



## 1 Año De Garantía

30 días sin motivo de devolución  
 1 año de devolución de problemas de calidad del producto.



## Garantía de calidad

Equipo profesional de I+D  
 9 procesos de prueba antes del envío.



[service@anlan.com](mailto:service@anlan.com)



### Podemos responder a todas las preguntas siguientes



- Cómo limpiar y mantener los productos ANLAN
- Cómo elegir el mejor cabezal accesorio para su zona de afeitado
- Sobre devoluciones, cambios o reparaciones
- Embalaje dañado
- Problemas con el uso y la instalación del producto
- Insatisfacción con un producto o servicio o sugerencias de mejora
- Nuevos productos

Gracias por elegir ANLAN y esperamos trabajar con usted para mejorar nuestra calidad y servicio.



## Précautions de sécurité

Veillez lire attentivement le contenu du document pour vous assurer que vous comprenez toutes les informations.  
 Veillez à respecter ces précautions afin d'éviter aux utilisateurs et à d'autres personnes des blessures ou des pertes matérielles.

-  **Danger** Indique qu'une manipulation incorrecte peut entraîner la mort ou des blessures graves pour l'utilisateur.
-  **Avertissement** Indique qu'une utilisation incorrecte peut entraîner des blessures légères pour l'utilisateur ou des dommages matériels.

 Inter-diction	 <b>Danger</b>
	<b>Ne pas utiliser les appareils électriques médicaux suivants avec cet appareil :</b>
	<ul style="list-style-type: none"> <li>• Dispositifs électroniques médicaux implantables tels que les stimulateurs cardiaques</li> <li>• Dispositifs électroniques médicaux pour les éléments mettant en jeu le pronostic vital, tels que les machines cœur-poumon</li> <li>• Dispositifs électroniques médicaux portables tels que électrocardiographes</li> </ul>
	<b>N'utilisez pas ce produit si vous êtes dans une telle situation :</b>
	<ul style="list-style-type: none"> <li>• Recevoir un traitement d'un médecin.</li> <li>• Pendant la grossesse (peut être utilisé au moins 6 mois après l'accouchement, veuillez consulter un médecin avant de l'utiliser).</li> <li>• Périodes menstruelles, allaitement</li> <li>• Mineurs et personnes qui ne peuvent pas exprimer clairement leurs pensées.</li> <li>• Personnes atteintes de cancer, d'épilepsie ou d'autres handicaps fonctionnels.</li> <li>• Les personnes souffrant de maladies du sang, de maladies infectieuses, d'hypertension, de tumeurs malignes, de maladies viscérales, de maladies aiguës, de tuberculose et de fièvre.</li> </ul>

<ul style="list-style-type: none"> <li>• Personnes souffrant d'allergies, de peau sensible et fragile, de dermatite atopique et de problèmes de peau.</li> <li>• Personnes souffrant de maladies de la peau ou d'allergies à la chaleur.</li> <li>• Personnes ayant développé des lésions suite à une stimulation physique, etc.</li> <li>• Ne pas utiliser ce produit à proximité d'appareils émettant des ondes courtes ou des micro-ondes.</li> <li>• Les personnes qui subissent des traitements dentaires ou des plombages peuvent ressentir une gêne au niveau des dents en raison de l'irritation du système électromagnétique. Veuillez baisser le niveau et ajuster la zone que vous souhaitez utiliser.</li> </ul> <p>※ Les situations ci-dessus peuvent provoquer des accidents ou des dysfonctionnements.</p>
---

 <b>Avertissement</b>	 <b>Remarque</b>
	<b>Ne l'utilisez pas dans les cas suivants :</b>
	<ul style="list-style-type: none"> <li>• En cas de fatigue extrême ou de mauvaise condition physique.</li> <li>• En cas de prise d'hormones stéroïdiennes, d'immunosuppression ou de médicaments provoquant la somnolence.</li> <li>• Zones où la peau présente de l'acné, des coupures, des grains de beauté bombés, des verrues virales ou des zones où la peau est suppurée et enflammée.</li> <li>• Les zones où la peau est irritée et anormale en raison de coups de soleil excessifs.</li> <li>• Les zones où les poils sont en cours d'épilation ou épilés le jour de l'utilisation.</li> <li>• Si vous avez subi une chirurgie du visage (chirurgie plastique, chirurgie esthétique, etc.).</li> </ul> <p>※ Les éléments ci-dessus peuvent provoquer des accidents ou des problèmes.</p>

※ En cas de doute, veuillez consulter votre médecin au préalable pour vous assurer que l'appareil de beauté peut être utilisé, et si vous avez des questions, veuillez contacter le service après-vente. Pour les précautions d'utilisation détaillées, le contenu du mode d'emploi est prioritaire.

## Spécifications

Nombre del producto	ANLAN Guasha Facial
Número de modelo	DYM-054
Talla	Environ 95*89*34mm
Peso	Environ 132g
Material	ABS, PC, Alliage De Zinc, Silicone
Modo Temporizador	10 Mins (Mode 1&3) 5Mins(Mode 2)
Longitud de onda	Rojo 610-630nm Azul 450-470nm Violeta 370-390nm
Vibración	10500RPM ± 10%
Température	Calentar 38-42-46(±2)°C Frío 20-19-16(±2.5)°C
Type de charge	TIPO-C
Batterie	800mAh
Temps de travail	Unos 45Mins(Aproximado)
Temps de charge	Alrededor de 3 horas
Entrée	Alrededor de 2 horas
Garantie	1 Año

## Présentation du produit

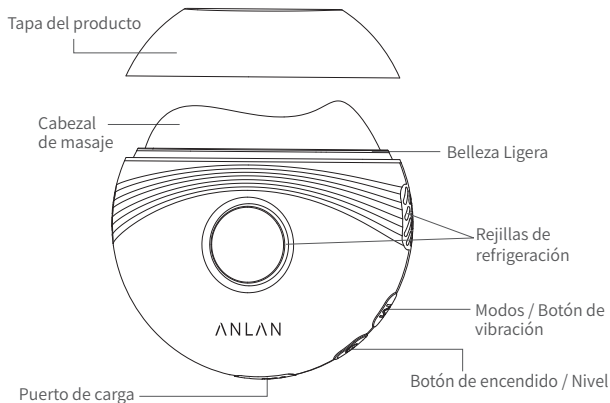

### Apagado inteligente

El modo de compresión en caliente se apaga automáticamente después de 10 minutos de funcionamiento.

El modo de compresión en frío se apaga automáticamente cada 5 minutos de funcionamiento.

## Lista de paquetes



Dispositivo principal x 1



Manual de instrucciones x 1



Cable tipo C x 1

## Acerca de los modos y el funcionamiento

### 1. Acerca de los modos

Modos	Función	Recomendado	Frecuencia de uso	Temporizador
Modo 1	Luz Roja + Compresión Caliente	Tónico, Loción, Gel, Suero	5-10 Minutos Una o dos veces al día	10 min
Modo 2	Luz azul + compresión fría	Tónico, Loción, Gel, Suero	≤5 Minutos Una o dos veces al día	5 Min
Modo 3	Luz violeta + EMS Microcorriente	Tónico, Loción, Gel, Suero	5-10 Minutos Una o dos veces al día	10 Min

### 2. Funcionamiento de los botones

#### Botón de encendido

Pulsación larga durante 2 segundos para encender/apagar el dispositivo.

#### Botón de nivel

Después de encender, pulsación corta durante 1 segundo para ajustar los niveles de calor/frío/EMS (nivel 1 → nivel 2 → nivel 3)

#### Botón de modo

Después de encender, pulse brevemente durante 1 segundo para cambiar modos (red → blue → purple)

#### Botón de vibración

Después de encenderlo, manténgalo pulsado durante 2 segundos para activar/desactivar la función de vibración.

## Cómo utilizarlo



### Nota

- Asegúrese de limpiar la piel de la zona de masaje antes de su uso.
- El uso del modo microcorriente requiere mantener la piel hidratada hasta cierto punto.
- Si su piel se reseca durante el uso, por favor reponga y aplique productos hidratantes adecuadamente para que la micro-corriente EMS funcione mejor.
- Puedes seguir los pasos de uso recomendados, o puedes combinar modos a voluntad o utilizar un modo solo, según tus preferencias.

### Para el cuidado facial

1. Sigue tu rutina diaria y limpia a fondo tu rostro.



2. Aplicar en la cara productos para el cuidado de la piel como tónico, esencia, loción



3. Utilice el Modo 1 para levantar la cara hacia arriba y favorecer la absorción

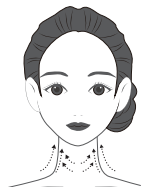

4. Una vez absorbida la esencia, utilice el Modo 2 para fijar los nutrientes.
5. Utiliza el Modo 3 para masajear hacia arriba para mejorar el edema, tensar la piel y reducir las arrugas

### Para el cuidado corporal

1. Ducharse o lavarse la piel del cuerpo antes de usarlo



2. Aplicar loción corporal, gel o aceite esencial en la espalda, el brazo o la pierna.



3. Elige los modos que más te gusten para masajear la piel

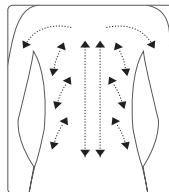

La Espalda

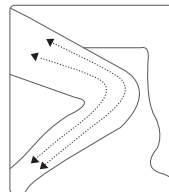

La Pierna

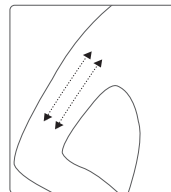

El Brazo

## Acerca de la carga

- Cargue completamente el aparato antes de utilizarlo por primera vez.
  - Si no ha utilizado este producto durante mucho tiempo, cárguelo completamente antes de usarlo.
  - Para proteger la batería incorporada, es necesario cargarla una vez al mes aunque no se utilice durante mucho tiempo.
  - Cuando la batería esté baja, conecta la máquina al cable de carga y al cargador, y enchúfala a una toma de corriente doméstica.
  - Durante la carga, la luz roja de la tecla de encendido/apagado parpadea. Después de estar completamente cargada, la tecla de encendido/apagado dejará de parpadear y permanecerá encendida.
  - Una temperatura demasiado baja o demasiado alta acortará la vida útil de la batería, por favor, cargue a temperatura ambiente de 15°C a 30°C.
  - El dispositivo principal puede calentarse ligeramente durante la carga, pero no se trata de una avería.
- ※ Este producto no puede utilizarse mientras se carga
- ※ Antes de cargar, asegúrate de que el puerto de carga está limpio y seco.
- ※ Por favor, asegúrese de utilizar el adaptador de voltaje correcto mencionado en este manual para la carga.

## Acerca de Limpieza y Almacenamiento

- Apague la máquina a tiempo después de usarla. Si queda alguna loción, esencia o gel en la máquina, límpiela a tiempo.
- Asegúrese de apagar el aparato cuando lo limpie para evitar descargas eléctricas, cortocircuitos o incendios.
- Este producto no es impermeable, por favor no lo lave con agua para evitar daños en la máquina y fallos de funcionamiento.
- Limpie la suciedad con un paño suave humedecido en agua y escurrido. Si la suciedad no sale, límpiela suavemente con un paño humedecido con detergente neutro diluido.
- No utilice detergentes alcalinos, alcohol, diluyente, gasolina, quitaesmalte, etc.
- Se prohíbe el uso de sustancias aceitosas, lejía, etc.
- No lo desmonte, repare ni modifique usted mismo.
- La garantía excluye lesiones, fallos de funcionamiento, daños causados por un uso incorrecto, desmontaje, modificación, reparación, etc., y no nos hacemos responsables de ellos si no se siguen las precauciones y advertencias anteriores.

## Product Disposal



Este producto contiene una batería de iones de litio. Las baterías de litio son un recurso valioso que puede reciclarse. Cuando se deshaga de este producto, extraiga la batería de iones de litio y envíela al contenedor de reciclaje para su eliminación.

# ANLAN

## Massaggiatore Viso Gua Sha Elettrico

MANUALE D'USO



※ Questo prodotto non è un dispositivo medico per la diagnosi o il trattamento, ma un articolo domestico generico. Per un uso sicuro e corretto, assicurarsi di leggere queste istruzioni prima dell'uso. Conservare questo manuale dell'utente in un luogo sicuro, in quanto è anche una scheda di garanzia.

ANLAN Promessa del Marchio

### Team Post-Vendita Professionale

E-mail ufficiale: [service@anlan.com](mailto:service@anlan.com)

Servizio online 12 ore nei giorni feriali.



### Garanzia di un Anno

30 giorni senza motivo per tornare

Garanzia di rimborso di 1 anno sulla qualità del prodotto



### Garanzia di Qualità

Team di ricerca e sviluppo professionale

9 processi di controllo di qualità prima di essere spedita.



[service@anlan.com](mailto:service@anlan.com)

Se hai le seguenti domande, non esitare a contattarci

- Guasto del Prodotto
- Informazioni su resi, cambi o riparazioni
- Resi e cambi per imballaggi danneggiati
- Problemi di utilizzo e installazione del prodotto
- Come massimizzare l'efficacia dei prodotti ANLAN
- Come abbinare i prodotti per la cura della pelle adatti al tuo tipo di pelle
- Insoddisfazione per prodotti o servizi o suggerimenti per il miglioramento
- Accesso anticipato ai nostri nuovi prodotti

Grazie per aver scelto ANLAN e non vediamo l'ora di lavorare con voi per migliorare la nostra qualità e i livelli di servizio.

## Misure di sicurezza

Assicurarsi di seguire queste norme per evitare lesioni o danni materiali agli utenti e ad altri. Si prega di leggere attentamente il contenuto del documento per assicurarsi di aver compreso tutte le informazioni e rispettare gli elementi descritti.



Pericolo

Indica che una manipolazione non corretta può causare morte o lesioni gravi all'utente.



Avvertimento

Indica che un funzionamento errato può provocare lesioni lievi all'utente o danni materiali.



Pericolo

**Non utilizzare le seguenti apparecchiature elettromedicali con questo dispositivo insieme:**

- Dispositivi elettronici medici impiantabili come pacemaker
- Dispositivi elettronici medici per oggetti potenzialmente letali come le macchine cuore-polmone
- Dispositivi elettronici medici indossabili come elettrocardiografi

**Non utilizzare questo prodotto se ti trovi in una situazione del genere:**

- Ricevere cure da un medico.
- Durante la gravidanza (può essere utilizzato almeno 6 mesi dopo il parto, consultare un medico prima dell'uso.)
- Periodo mestruale, allattamento
- Minori e persone che non riescono a esprimere chiaramente i propri pensieri.
- Persone affette da cancro, epilessia o altre disabilità funzionali
- Persone affette da malattie del sangue, malattie infettive, ipertensione, tumori maligni, malattie viscerali, malattie acute, tubercolosi e febbre.
- Persone con allergie, pelle sensibile e fragile, dermatite atopica e problemi cutanei.
- Persone con malattie della pelle o allergie al calore
- Le persone che hanno sviluppato lesioni dovute alla stimolazione fisica, ecc.



Vietare

- Non utilizzare questo prodotto vicino ad apparecchiature che emettono onde corte o microonde.
  - Le persone sottoposte a cure dentistiche o otturazioni potrebbero avvertire fastidio ai denti a causa dell'irritazione dell'EMS. Abbassa il livello e regola l'area che desideri utilizzare.
- ※ Le situazioni sopra indicate potrebbero causare incidenti o malfunzionamenti.



Nota

**Non utilizzarlo nei seguenti casi:**

- Se sei estremamente stanco o in cattive condizioni fisiche.
  - Durante l'assunzione di ormoni steroidei, immunosoppressori o farmaci che provocano sonnolenza.
  - Aree in cui la pelle presenta acne, tagli, nei sporgenti, verruche virali o aree in cui la pelle è suppurata e infiammata.
  - Aree in cui la pelle è irritata e anormale a causa di eccessive scottature solari.
  - Area in cui i peli vengono rimossi o rimossi il giorno dell'utilizzo.
  - Se hai subito interventi di chirurgia facciale (chirurgia plastica, chirurgia estetica, ecc.).
- ※ Quanto sopra potrebbe causare incidenti o problemi.



Avvertimento

※ In caso di dubbi, consultare prima il proprio medico per assicurarsi che il dispositivo di bellezza possa essere utilizzato e, in caso di domande, contattare l'assistenza. Per le precauzioni d'uso dettagliate, i contenuti elencati nel manuale di istruzioni hanno la precedenza.

## Specifiche

Nome	ANLAN Massaggiatore Viso Gua Sha Elettrico
Numero di modello	DYM-054
Dimensioni del prodotto	Circa 95*89*34mm
Peso	Circa 132g
Materiale	ABS, PC, Alliage De Zinc, Silicone
Timer modalità	10 Mins (Mode 1& 3) 5Mins(Mode 2)
Lunghezza d'onda	Luce rossa 610~630 nm Luce blu 450~470 nm Luce Viola 370~390nm
Vibrazione	10500RPM±10%
Temperatura	Caldo 38-42-46(±2)°C Freddo 20-19-16(±2,5)°C
Tipo di ricarica	Porta di tipo C
Batteria	800 MAH
Orario di lavoro	Circa 45 minuti
Tempo di carica	Circa 3 ore
Garanzia	1 Anno

## Dettagli del prodotto

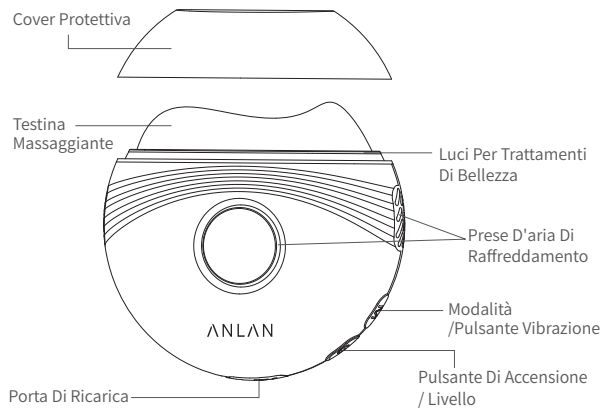

La modalità luce blu ha un timer intelligente da 5 minuti mentre la modalità luce rossa e viola con un timer intelligente da 10 minuti.

## lista imballaggio



Macchina principale x 1



Manuale di istruzioni x 1



Cavo TIPO C x 1

## Informazioni su modalità e funzionamento

### 1. Informazioni Sulle Modalità

Modalità	Funzione	Consigliato	Frequenza d'uso	Timer
Modalità 1	Red Light + Hot Compressluce Rossa + Impacco Caldo	Tonico, Lozione, Gel, Siero	5-10 Minuti Una o due volte al giorno	10 Minuti
Modalità 2	Luce Blu + Compressione Fredda	Tonico, Lozione, Gel, Siero	≤5 Minuti Una o due volte al giorno	5 Minuti
Modalità 3	Luce Viola + EMS Microcorrente	Tonico, Lozione, Gel, Siero	5-10 Minuti Una o due volte al giorno	10 Minuti

### 2. Funzionamento Dei Pulsanti

**Pulsante Di Accensione** 

Premere a lungo per 2 secondi per accendere/spengere il dispositivo.

**Pulsante Livello** 

Dopo l'accensione, premere brevemente per 1 secondo per regolare i livelli di caldo/freddo/EMS (livello 1→livello 2→livello 3)

**Pulsante Modalità** 

Dopo l'accensione, premere brevemente per 1 secondo per cambiare modalità (rosso→blu→viola)

**Pulsante Vibrazione** 

Dopo l'accensione, premere a lungo per 2 secondi per attivare/disattivare la funzione di vibrazione.

## Come usare



Nota

- Assicurarsi di pulire la pelle nell'area del massaggio prima dell'uso
- L'utilizzo della modalità microcorrente richiede di mantenere la pelle idratata in una certa misura
- Se la pelle si secca durante l'uso, ricostituire e applicare prodotti idratanti in modo appropriato affinché la microcorrente EMS funzioni meglio.
- È possibile seguire i passaggi di utilizzo consigliati oppure combinare le modalità a piacimento o utilizzare una modalità da sola, a seconda delle proprie preferenze.

### Per La Cura Del Viso

1. Segui la tua routine quotidiana e pulisci accuratamente il viso



2. Applicare prodotti per la cura della pelle come tonico, essenza, lozione sul viso.



3. Utilizzare la Modalità 1 per sollevare la faccia verso l'alto per favorire l'assorbimento.

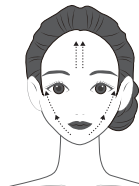

4. Dopo aver assorbito l'essenza, utilizzare la Modalità 2 per trattenere i nutrienti.
5. Utilizzare la Modalità 3 per massaggiare verso l'alto per migliorare l'edema, rassodare la pelle e ridurre le rughe

#### Per La Cura Del Corpo

1. Fare una doccia o lavare la pelle del corpo prima dell'uso



2. Applicare lozione per il corpo, gel o olio essenziale su schiena, braccio o gamba.



3. Scegli le modalità che preferisci per massaggiare la pelle.

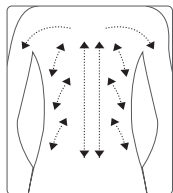

Schiena

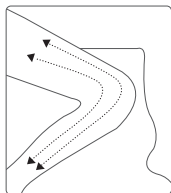

Gamba

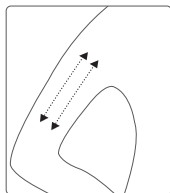

Braccio

#### Informazioni sulla ricarica

- Caricare completamente la macchina prima di utilizzarla per la prima volta.
  - Se non si utilizza questo prodotto per un lungo periodo, caricarlo completamente prima dell'uso
  - Per proteggere la batteria integrata, è necessario caricarla una volta al mese anche se non viene utilizzata per un lungo periodo.
  - Quando la batteria è scarica, collegare la macchina al cavo di ricarica e al caricabatterie e inserirla in una presa di corrente domestica;
  - Durante la ricarica, la luce rossa del tasto interruttore lampeggia. Dopo essere stato completamente caricato, il tasto di accensione/spegnimento non lampeggerà più e rimarrà acceso.
  - Una temperatura troppo bassa o troppo alta ridurrà la durata della batteria, caricare a temperatura ambiente compresa tra 15 °C e 30 °C
  - Il dispositivo principale potrebbe surriscaldarsi leggermente durante la ricarica, ma non si tratta di un malfunzionamento.
- ※Questo prodotto non può essere utilizzato durante la ricarica
- ※Prima di caricare, assicurarsi che la porta di ricarica sia pulita e asciutta.
- ※Assicurati di utilizzare l'adattatore di tensione corretto menzionato in questo manuale per la ricarica.

## Informazioni sulla pulizia e sullo stoccaggio

- Si prega di spegnere la macchina in tempo dopo l'uso. Se sulla macchina rimangono lozioni, essenze o gel, pulirli in tempo.
- Assicurarsi di spegnere l'alimentazione durante la pulizia per evitare scosse elettriche, cortocircuiti o incendi.
- Questo prodotto non è impermeabile, non lavarlo con acqua per evitare danni alla macchina e guasti funzionali.
- Rimuovere lo sporco con un panno morbido inumidito con acqua e strizzato. Se lo sporco non viene via, pulirlo delicatamente con un panno inumidito con detergente neutro diluito.
- Non utilizzare detersivi alcalini, alcool, diluenti, benzina, solventi per unghie, ecc.
- È vietato l'uso di sostanze oleose, candeggina, ecc.
- Non smontarlo, ripararlo o modificarlo da soli.
- La garanzia esclude lesioni, malfunzionamenti, danni causati da uso errato, smontaggio, modifica, riparazione, ecc. e non siamo responsabili per essi una volta che non vengono seguite le precauzioni e le avvertenze di cui sopra.

## Smaltimento del prodotto



Questo prodotto contiene una batteria agli ioni di litio. Le batterie al litio sono una risorsa preziosa che può essere riciclata. Quando si smaltisce questo prodotto, rimuovere la batteria agli ioni di litio e inviarla al contenitore per il riciclaggio per lo smaltimento.

# ANLAN

## Urządzenie upiększające Hot Cool Guasha

INSTRUKCJE UŻYTKOWANIA



※ Ten produkt nie jest urządzeniem medycznym używanym do diagnozowania lub leczenia, ale ogólnym środkiem do pielęgnacji skóry w gospodarstwie domowym. Aby zapewnić bezpieczne i prawidłowe użytkowanie, przed użyciem należy zapoznać się z poniższą instrukcją użytkowania.

## INFORMACJA O MARCE ANLAN

### Ekskluzywna obsługa klienta

Oficjalna strona email: [service@anlan.com](mailto:service@anlan.com)

12 godzin usługi online w dni powszednie.



### Gwarancja jakości

Profesjonalny zespół badawczo-rozwojowy

9 procesów testowania przed wysyłką.



[service@anlan.com](mailto:service@anlan.com)

## Instrukcje bezpieczeństwa

Przeczytaj uważnie treść dokumentu, aby upewnić się, że rozumiesz wszystkie informacje.

Należy upewnić się, że przestrzegane są te środki ostrożności, aby zapobiec obrażeniom użytkowników i innych osób lub utracie mienia.



Niebezpieczeństwo

Wskazuje, że niewłaściwa obsługa może spowodować śmierć lub poważne obrażenia użytkownika.



Ostrzeżenie

Wskazuje, że nieprawidłowe działanie może spowodować łatwe przed obrażeniami użytkownika lub uszkodzeniem mienia.



### Niebezpieczeńst o

Wraz z tym urządzeniem nie należy używać następującego elektrycznego sprzętu medycznego:

- Wszczepialne medyczne urządzenia elektroniczne, takie jak
- rozruszniki serca
- Medyczne urządzenia elektroniczne do przedmiotów zagrażających
- życiu, takich jak monitory czynności serca i płuc
- Medyczne urządzenia elektroniczne do noszenia, takie jak elektrokardiografy

Jeśli jesteś w takiej sytuacji, nie używaj tego produktu:



Zakaz

- Leczenie przez lekarza.
  - Podczas ciąży (można stosować przez co najmniej 6 miesięcy po porodzie, przed użyciem należy skonsultować się z lekarzem).
  - Miesiączka, karmienie piersią
  - Małoletni i osoby, które nie mogą jasno wyrazić swoich myśli.
  - Osoby cierpiące na raka, epilepsję lub inne upośledzenia czynnościowe
  - Osoby cierpiące na choroby krwi, choroby zakaźne, nadciśnienie, nowotwory złośliwe, choroby trzewne, ostre choroby, gruźlicę i gorączkę.
  - Osoby z alergiami, wrażliwą i delikatną skórą, atopowym zapaleniem skóry i problemami skórnyimi.
  - Osoby z chorobami skóry lub alergią na ciepło.
  - Osoby, u których zmiany rozwinęły się w wyniku stymulacji fizycznej itp.
  - Nie używaj tego produktu w pobliżu urządzeń emitujących fale krótkie lub mikrofale.
  - Osoby poddawane zabiegom dentystycznym lub wypełnieniom mogą odczuwać dyskomfort w zębach z powodu podrażnienia EMS. Zmniejsz poziom i dostosuj obszar, którego chcesz użyć.
- ※ Powyższe sytuacje mogą powodować wypadki lub nieprawidłowe działanie.

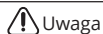

### Uwaga

Nie należy go używać w następujących przypadkach:

- Jeśli użytkownik jest bardzo zmęczony lub w słabej kondycji fizycznej.
- Podczas przyjmowania hormonów steroidowych, leków immunosupresyjnych lub leków powodujących senność.
- W obszarach, w których skóra ma trądzik, rany, wypukłe znamiona, brodawki wirusowe lub w obszarach, w których skóra jest ropna i zaogniona.
- Obszary, w których skóra jest podrażniona i nieprawidłowa z powodu nadmiernego oparzenia słonecznego.
- Obszar, w którym włosy są usuwane lub eliminowane w dniu użycia. Jeśli przeszedłeś operację twarzy (operację plastyczną, operację kosmetyczną itp.).

※ Powyższe może powodować wypadki lub problemy.



Os-  
trzeż-  
enie

※ W razie wątpliwości należy wcześniej skonsultować się z lekarzem, aby upewnić się, że można używać urządzenia kosmetycznego, a w razie pytań skontaktować się z serwisem. W przypadku szczegółowych środków ostrożności dotyczących użytkowania, pierwszeństwo mają treści wymienione w instrukcji obsługi.

## Specyfikacja

Nazwa produktu	Urządzenie upiększające ANLAN Hot Cool Guasha
Numer modelu	DYM-054
Rozmiar	Okolo 95*89*34 mm
Waga	Okolo 132g
Materiał	ABS, PC, stop cynku, silikon
Tryb timera	10 minut (tryb 1 i 3) 5 minut (tryb 2)
Długość fali	Czerwony 610-630 nm , Niebieski 450-470 nm Fioletowy 370-390 nm
Wibracje	10500RPM±10%
Temperatura	Tryb grzania 38-42-45°C (38-42-45°F) Tryb chłodzenia 15-14-13°C (15-14-13°F)
Typ ładowania	Port typu C
Akumulator	800mAh
Czas pracy	Okolo 45 minut (maks.)
Czas ładowania	Okolo 2 godziny

## Wygląd produktu

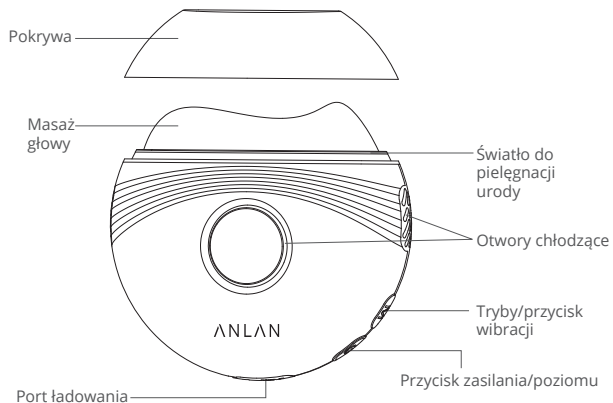

Tryb niebieskiego światła ma 5-minutowy inteligentny timer, podczas gdy tryb czerwonego i fioletowego światła ma 10-minutowy inteligentny timer.

## Zawartość opakowania



Urządzenie główne x1



Instrukcja obsługi x 1



Kabel typu C x1

## Informacje o trybach i działaniu

### 1. Informacje o trybach

Tryby	Cecha	Zalecane	Częstotliwość Użycie	Timer
Tryb 1	Czerwone światło + Gorący kompres	Tonik, balsam, żel, serum	5-10 minut Raz lub dwa razy dziennie	10 minut
Tryb 2	Niebieskie światło + Super kompres	Tonik, balsam, żel, serum	<5 minut Raz lub dwa razy dziennie	5 minut
Tryb 3	Fioletowe światło +EMS Mikroprąd	Tonik, balsam, żel, serum	5-10 minut Raz lub dwa razy dziennie	10 minut

### 2. Sterowanie przyciskami

**Przycisk zasilania** (Power icon)

Długie naciśnięcie przez 2 sekundy włącza/wyłącza urządzenie

**Przycisk poziomu** (Level icon)

Po włączeniu naciśnij krótko przez 1 sekundę, aby ustawić poziom ogrzewania/chłodzenia/EMS (poziom 1>poziom 2>poziom 3).

**Przycisk trybu** (Mode icon) **M**

Po włączeniu zasilania naciśnij krótko przez 1 sekundę, aby zmienić tryb (czerwony-niebieski-fioletowy).

**Przycisk wibracyjny** (Vibration icon) **M**

Po włączeniu naciśnij i przytrzymaj przez 2 sekundy, aby włączyć/wyłączyć funkcję wibracji.

## Zasady użytkowania

### ⚠ Uwaga:

- Przed użyciem należy oczyścić skórę w obszarze masażu.
- Korzystanie z trybu mikroprądów wymaga utrzymania skóry w pewnym stopniu nawilżenia
- Jeśli skóra stanie się sucha podczas użytkowania, należy uzupełnić i odpowiednio stosować środki nawilżające, aby mikrostrumień EMS działał lepiej.
- Można postępować zgodnie z zalecanymi krokami lub łączyć tryby według własnych preferencji.

### Pielęgnacja twarzy

1. Oczyść dokładnie twarz.



2. Nałóż na twarz produkty do pielęgnacji skóry, takie jak tonik, esencja, balsam.



3. Użyj trybu 1, aby podnieść twarz do góry w celu zwiększenia absorpcji.

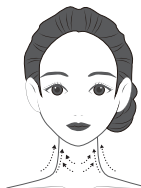
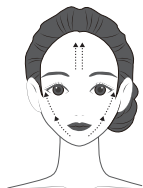

4. Po wchłonięciu esencji użyj trybu 2, aby zablokować składniki odżywcze.
5. Użyj trybu 3 do masażu w górę, aby zmniejszyć obrzęk, napiąć skórę i zredukować zmarszczki.

### Pielęgnacja ciała

1. Umyj dokładnie ciało.



2. Nałóż balsam do ciała, żel lub olejek eteryczny na plecy, ramię lub nogę.



3. Wybierz ulubione tryby masażu skóry

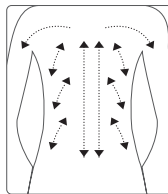

Plecy

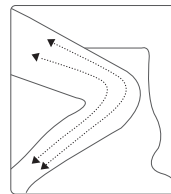

Noga

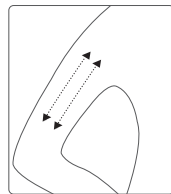

Ramię

## Informacje o ładowaniu

- Przed pierwszym użyciem urządzenia należy je w pełni naładować.
  - Jeśli produkt nie był używany przez dłuższy czas, przed użyciem należy go w pełni naładować.
  - Aby chronić wbudowaną baterię, należy ją ładować raz w miesiącu, nawet jeśli nie jest używana przez dłuższy czas.
  - Gdy bateria jest rozładowana, podłącz urządzenie do kabla ładującego i ładowarki, a następnie podłącz je do domowego gniazdka elektrycznego;
  - Podczas ładowania miga czerwone światło przycisku włącznika. Po pełnym naładowaniu przycisk włączania/wyłączania przestanie migać i pozostanie podświetlony.
  - Zbyt niska lub zbyt wysoka temperatura skraca żywotność baterii, ładuj w temperaturze pokojowej między 15 °C a 30 °C.
  - Główne urządzenie może się lekko nagrzewać podczas ładowania, ale nie jest to usterka.
- ※ Ten produkt nie może być używany podczas ładowania.
- ※ Przed ładowaniem należy upewnić się, że port ładowania jest czysty i suchy.
- ※ Upewnij się, że do ładowania używasz odpowiedniego adaptera napięcia wymienionego w niniejszej instrukcji.

## Czyszczenie i przechowywanie

- Urządzenie należy wyłączyć w odpowiednim czasie po użyciu. Jeśli na urządzeniu
- znajduje się balsam, esencja lub żel, należy je wyczyścić na czas. Podczas czyszczenia należy wyłączyć zasilanie, aby uniknąć porażenia prądem,
- zwarcia lub pożaru.
- Ten produkt nie jest wodoodporny, nie należy myć go wodą, aby uniknąć uszkodzenia urządzenia i jego nieprawidłowego działania.
- Zetrzeć brud miękką szmatką zwilżoną wodą i wykręconą. Jeśli brud nie zostanie usunięty, przetrzyj go delikatnie szmatką zwilżoną rozcieńczonym neutralnym
- detergentem.
- Nie używaj alkalicznych środków czyszczących, alkoholu, rozcieńczalnika, benzyny, zmywacza do paznokci itp.
- Zabronione jest stosowanie substancji tłuszczowych, wybielaczy itp.
- Nie należy samodzielnie demontować, naprawiać ani modyfikować urządzenia.
- Gwarancja nie obejmuje wypadków, awarii, uszkodzeń spowodowanych niewłaściwym użytkowaniem, demontażem, modyfikacją, naprawą itp. i nie ponosimy za nie odpowiedzialności po nieprzebrzeganiu powyższych środków ostrożności i ostrzeżeń.

## Ochrona Środowiska



Zużyty sprzęt elektroniczny oznakowany zgodnie z dyrektywą Unii Europejskiej, nie może być umieszczany łącznie z innymi odpadami komunalnymi. Podlega on selektywnej zbiórce i recyklingowi w wyznaczonych punktach. Zapewniając jego prawidłowe usuwanie, zapobiegasz potencjalnym, negatywnym konsekwencjom dla środowiska naturalnego i zdrowia ludzkiego. System zbierania zużytego sprzętu zgodny jest z lokalnie obowiązującymi przepisami ochrony środowiska dotyczącymi usuwania odpadów. Szczegółowe informacje na ten temat można uzyskać w urzędzie miejskim, zakładzie oczyszczania lub sklepie, w którym produkt został zakupiony.



Produkt spełnia wymagania dyrektyw tzw. Nowego Podejścia Unii Europejskiej (UE), dotyczących zagadnień związanych z bezpieczeństwem użytkownika, ochroną zdrowia i ochroną środowiska, określających zagrożenia, które powinny zostać wykryte i wyeliminowane.

Produkt należy regularnie konserwować (czyścić) we własnym zakresie lub przez wyspecjalizowane punkty serwisowe na koszt i w zakresie użytkownika. W przypadku braku informacji o koniecznych akcjach konserwacyjnych cyklicznych lub serwisowych w instrukcji obsługi, należy regularnie, minimum raz na tydzień oceniać odmienność stanu fizycznego produktu od fizycznie nowego produktu. W przypadku wykrycia lub stwierdzenia jakiegokolwiek odmienności należy pilnie podjąć kroki konserwacyjne (czyszczenie) lub serwisowe. Brak poprawnej konserwacji (czyszczenia) i reakcji w chwili wykrycia stanu odmienności może doprowadzić do trwałego uszkodzenia produktu. Gwarant nie ponosi odpowiedzialności za uszkodzenia wynikające z zaniedbania.

### Środki bezpieczeństwa

Przed przystąpieniem do ładowania sprawdź czy styki urządzenia są czyste. Nigdy nie pozostawiaj urządzenia podczas użytkowania i ładowania bez nadzoru. Zadbaj o to, aby w sytuacji awaryjnej móc szybko odłączyć urządzenie od źródła zasilania. Nigdy nie wystawiaj urządzenia na działanie wysokiej temperatury. Ładuj urządzenie w miejscu suchym i dobrze wentylowanym z dala od materiałów łatwopalnych, zachowaj wolną przestrzeń min 1m od innych obiektów. Nigdy nie zakrywaj urządzenia podczas ładowania. Nigdy nie używaj zasilacza, stacji ładowania, kabli itp bez rekomendacji i atestu producenta. Zadbaj o swoje mienie, urządzenie wyposażone jest w ogniwa które są trudne do ugaszenia, wyposaż się w płachtę gaśniczą.

### Akumulator LI-ION

Urządzenie wyposażone jest w akumulator LI ION (litowo-jonowy), który z uwagi na swoją fizyczną i chemiczną budowę starzeje się z biegiem czasu i użytkowania. Producent określa maksymalny czas pracy urządzenia w warunkach laboratoryjnych, gdzie występują optymalne warunki pracy dla urządzenia, a sam akumulator jest nowy i w pełni naładowany. Czas pracy w rzeczywistości może się różnić od deklarowanego w ofercie i nie jest to wada urządzenia a cecha produktu. Aby zachować maksymalną żywotność akumulatora, nie zaleca się go rozładowywać do poziomu poniżej 3,18V lub 15% ogólnej pojemności. Niższe wartości, jak np. 2,5V dla ogniwa uszkadzają je trwale i nie jest to objęte gwarancją. W przypadku zaniechania używania akumulatora lub całego urządzenia przez czas dłuższy niż jeden miesiąc należy akumulator naładować do 50% i sprawdzać cyklicznie co dwa miesiące poziom jego naładowania. Przechowuj akumulator i urządzenie w miejscu suchym, z dala od słońca i ujemnych temperatur.

### Akumulator LI-PO

Urządzenie wyposażone jest w akumulator LI PO (litowo-polimerowy), który z uwagi na swoją fizyczną i chemiczną budowę starzeje się z biegiem czasu i użytkowania. Producent określa maksymalny czas pracy urządzenia w warunkach laboratoryjnych, gdzie występują optymalne warunki pracy dla urządzenia, a sam akumulator jest nowy i w pełni naładowany. Czas pracy w rzeczywistości może się różnić od deklarowanego w ofercie i nie jest to wada urządzenia a cecha produktu. Aby zachować maksymalną żywotność akumulatora, nie zaleca się go rozładowywać do poziomu poniżej 3,5V lub 5% ogólnej pojemności. Niższe wartości, jak np 3,2V dla ogniwa uszkadzają je trwale i nie jest to objęte gwarancją. W przypadku zaniechania używania akumulatora lub całego urządzenia przez czas dłuższy niż jeden miesiąc należy akumulator naładować do 50% i sprawdzać cyklicznie co dwa miesiące poziom jego naładowania. Przechowuj akumulator i urządzenie w miejscu suchym, z dala od słońca i ujemnych temperatur.

