

# northstates™

*Quality Products  
for the way you live*

## INSTRUCTIONS FOR MODELS 8620 / 8629 / 8715 / 8717 / 8718 / 8719



**IMPORTANT: PLEASE KEEP FOR FUTURE REFERENCE!**

For helpful tips and instructions, please visit our website: [www.northstatesind.com](http://www.northstatesind.com) or contact our Customer Care department via email: [CustomerService@northstatesind.com](mailto:CustomerService@northstatesind.com)  
Phone: (763) 486-1756 or Toll Free: (800) 848-8421

# **WARNING**

- Children have died or been seriously injured when gates are not securely installed. **ALWAYS** install and use gates as directed, using all required parts.
- **STOP** using when a child can climb over or dislodge the gate.
- Install only with locking/latching mechanism securely engaged on side away from child.
- To prevent falls, **NEVER** use at top of stairs without mounting hardware.
- **NEVER** use to keep child away from pool.
- This product will not necessarily prevent all accidents.
- **NEVER** leave child unattended.
- Periodically check all fasteners to be sure they are tight and secure, stop using gate if any parts are missing or become damaged.
- Do not attempt to use this gate in temperatures less than 40 degrees F (4°C) or damage may result.
- This gate is to be used in openings 26" to 42" (66 cm to 106 cm) only. On openings over 40" (101.6 cm) wide, door sockets and/or rail sockets are required.
- Hardware is included for use in solid materials only, such as wood or metal.

Your safety gate contains the following:

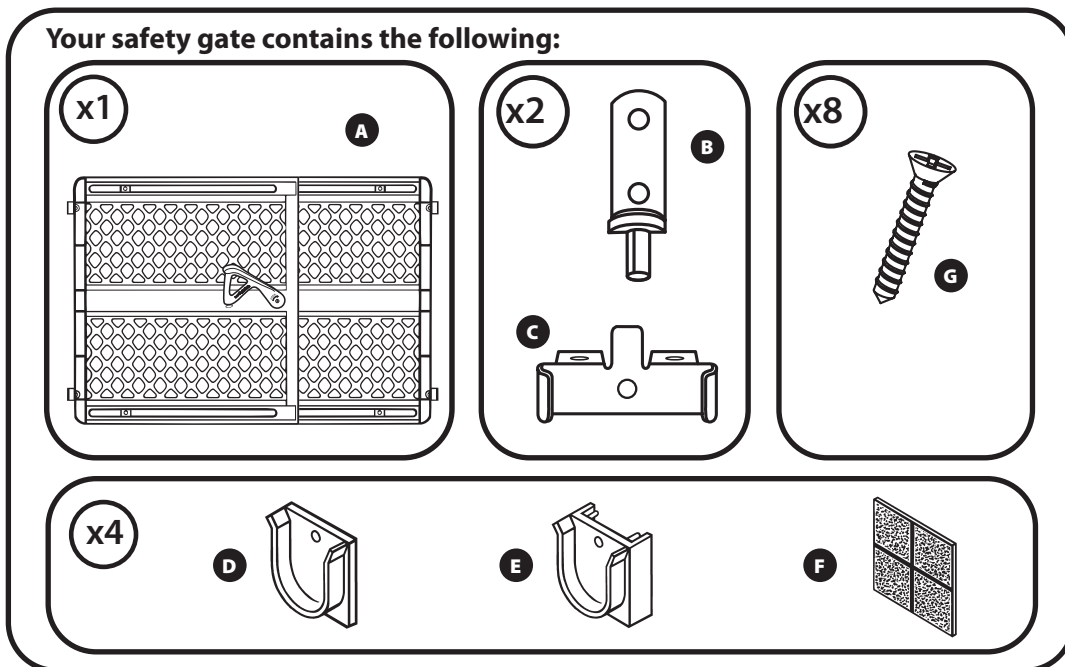

- A. Preassembled gate
- B. Casement hinge
- C. Gate hinge
- D. Door sockets
- E. Rail sockets
- F. Tape pads
- G. Screws

To ensure safe operation additional or replacement parts should be obtained only from North States or its authorized distributors. Contact information appears on the cover of these instructions.  
Replacement parts can be ordered at <http://northstatesind.com/main/shop-parts/>  
Any damage to property during installation of your safety gate is the sole responsibility of the end user.

# INSTALLATION AND OPERATING INSTRUCTIONS

## PRESSURE MOUNTING

Pressure Mounted maximum opening size 40" (if opening is greater than 40" use Door or Rail sockets).

### STEP 1

Place gate on floor with handle on the opposite side of area accessible to the child, expand the gate so that all four bumpers are in contact with sides of the opening.

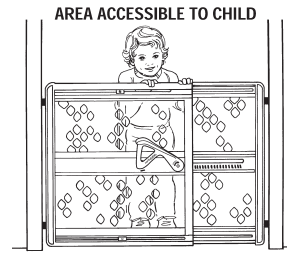

Figure 1

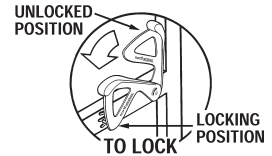

Figure 2

### STEP 2

Rotate locking handle and insert handle tab into the slot that gives you enough tension to secure the gate.

### STEP 3

To release locking handle press down on it lightly, twist it outwards, and pull gently away from the gate.



Figure 3

## PRESSURE MOUNTED USING DOOR SOCKETS (On Openings over 40")

Always use tape pads when using mounting sockets.

Note: Foam tape may leave a foam residue or damage some wall surfaces when removed. Screws, in addition to tape, may be used for added security. Four longer screws are provided in hardware package.

### STEP 1

Place tape pads in recessed area of door sockets.

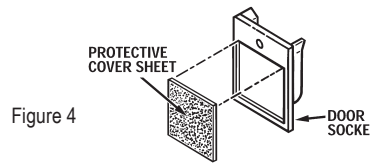

Figure 4

### STEP 2

Remove protective cover sheet from one of the door sockets and with "U" upright, place on a flat, even surface 2 3/4" and not more than 4" above the floor. Do the same on the opposite side. Mount the remaining two door sockets 20" (measured from the bottom of the sockets) above the bottom sockets 1 & 2.

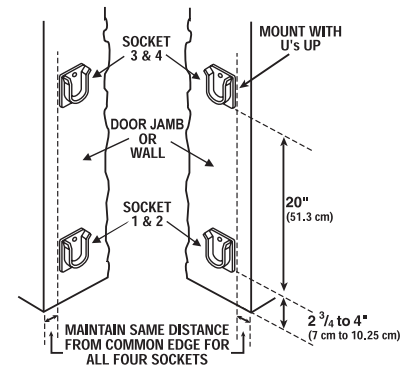

Figure 5

### STEP 3

Mount the gate by aligning the four bumpers in the door sockets and rotating the handle and locking it into the slot that gives you enough tension to secure the gate. See Figure 2.

### STEP 4

To release the locking handle, press down on it lightly, twist it outwards, and pull gently away from the gate.

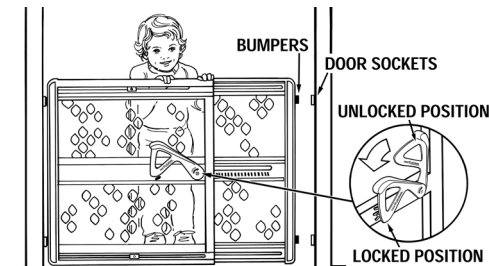

Figure 6

## PRESSURE MOUNTED WITH IRON RAILINGS

If your opening has iron railings on both sides you will need to use all four rail sockets. If one side is a wall, you will need two rail sockets and two door sockets.

Note: Gate must be mounted to a corner post of the railing and railing must be securely fastened to the floor.

### STEP 1

Measure size of railing post. Rail sockets will fit 1", 1 1/8" and 1 1/4" rail posts. Refer to image at right to fit your rail socket.

Continue by following steps 1-4 under Pressure Mounted Using Door Sockets.

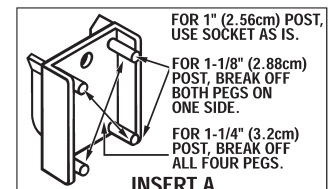
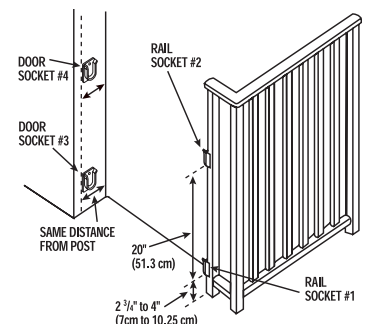

Figure 7



## HARDWARE MOUNTED

Used where additional security is required (top of the stairs etc.).

**Warning: DO NOT MOUNT HINGES INTO SHEETROCK OR PLASTER. HARDWARE IS INCLUDED FOR USE IN SOLID MATERIALS ONLY, SUCH AS WOOD OR METAL.**

### STEP 1

Hold the gate so the locking handle is on the opposite side of the area accessible to the child and determine on which side you want the gate hinges.

### STEP 2

Slide both gate hinges onto the hinge side of the gate and fasten lower hinge with smaller screw provided (do not fasten top at this time).

### STEP 3

Fasten both the casement hinges to the doorway using the longer screws provided. Mount upper casement hinge with hinge facing **down**, mount lower casement hinge with hinge facing **up**.

### STEP 4

Determine the direction you desire the gate to swing.

**Gate to swing towards you**—place bottom gate hinge onto bottom casement hinge using the hole in the hinge that is closest to you.

**Gate to swing from you**—Use the hole in the gate hinge furthest from you.

**DO NOT ALLOW GATE TO SWING OVER THE STAIRS.**

### STEP 5

Slide the gate hinge on the top of the gate up to the casement hinge and fasten the top gate hinge with the small screw provided.

### STEP 6

Place tape pads in recessed area of door or rail sockets.

### STEP 7

Remove protective cover sheet from one of the sockets and with “U” upright, place on a flat, even surface 3” above the floor measured from the bottom of the socket.

Mount second socket 23” (measured from the bottom of the sockets) above bottom socket.

Screws, in addition to tape pads, may be used for added security. Use two longer screws provided.

**Warning: SCREWS ARE REQUIRED IF GATE IS INSTALLED OVER THE STAIRS.**

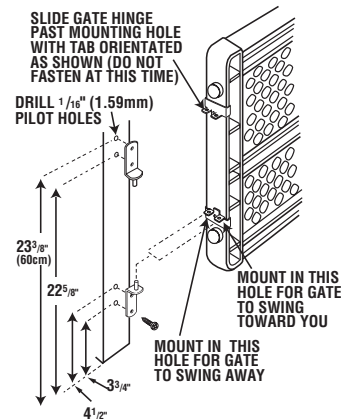

Figure 9

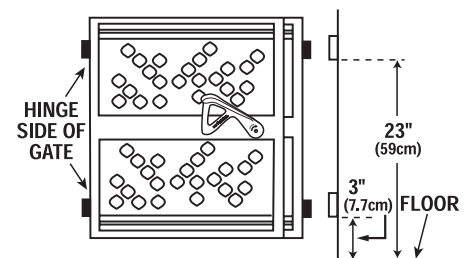

Figure 8

## OPERATION

**To close the gate:** Expand gate so the 2 bumpers fit in the sockets. Rotate locking handle and insert handle tab into the slot that gives you enough tension to secure the gate.(see figure 2)

**To open the gate:** Lightly press down on the locking handle, twist handle outward and pull gently away from the gate. Slide gate together and swing open.

**CLEANING INSTRUCTIONS:** Wash with warm water using mild liquid soap. Use a soft cloth to avoid scratching the gate. Rinse with clear water and wipe dry with a soft cloth. NOTE: Never use solvents, chemicals, scouring powders and sharp tools when cleaning the gate.

# northstates™

*Productos de calidad  
para su estilo de vida*

**INSTRUCCIONES PARA TODOS LOS MODELOS  
8620 / 8629 / 8715 / 8717 / 8718 / 8719**



**IMPORTANTE: ¡CONSERVE COMO REFERENCIA FUTURA!**

Para obtener consejos útiles e instrucciones, visite nuestro sitio web: [www.northstatesind.com](http://www.northstatesind.com), o  
Comuníquese con nuestro Departamento de Atención al Cliente por correo electrónico:

[CustomerService@northstatesind.com](mailto:CustomerService@northstatesind.com)

Teléfono: +1 (763) 486-1756 o número gratuito: (800) 848-8421

**Diseñado para usarse con niños de 6 a 24 meses de edad**

# **ADVERTENCIA**

- Niños han muerto o sufrido lesiones graves porque un recinto no estaba instalada de manera segura. **SIEMPRE** instale y use el recinto conforme a las instrucciones, utilizando todas las piezas requeridas.
- **DEJE** de usarla cuando un niño puede trepar sobre la puerta o desprenderla.
- Instálela solamente con el mecanismo de cierre / traba activado firmemente en el lado opuesto al niño.
- Para evitar caídas, **NUNCA** utilice la puerta en la parte superior de las escaleras sin los componentes de montaje.
- **NUNCA** debe usarse para mantener a un niño alejado de una piscina.
- Este producto no necesariamente evita todos los accidentes.
- **NUNCA** dejar al niño desatendido.
- Revisar periódicamente todos los afianzadores para asegurarse de que estén apretados y firmes, dejar de usar esta barrera si falta cualquier pieza o si se daña.
- No intentar usar esta puerta con temperaturas inferiores a los 40 grados Fahrenheit, o se pueden producir daños.
- Esta barrera sólo se debe usar en portales de 26” hasta 42” (66 cm hasta 106 cm) para portales de mas de 40” (101.6 cm) se deben emplear cojinetes para pasamanos.
- Las piezas de instalación juntas sólo se deben usar en materiales solidos, tales como la madera o el metal.

Su puerta de seguridad incluye lo siguiente:

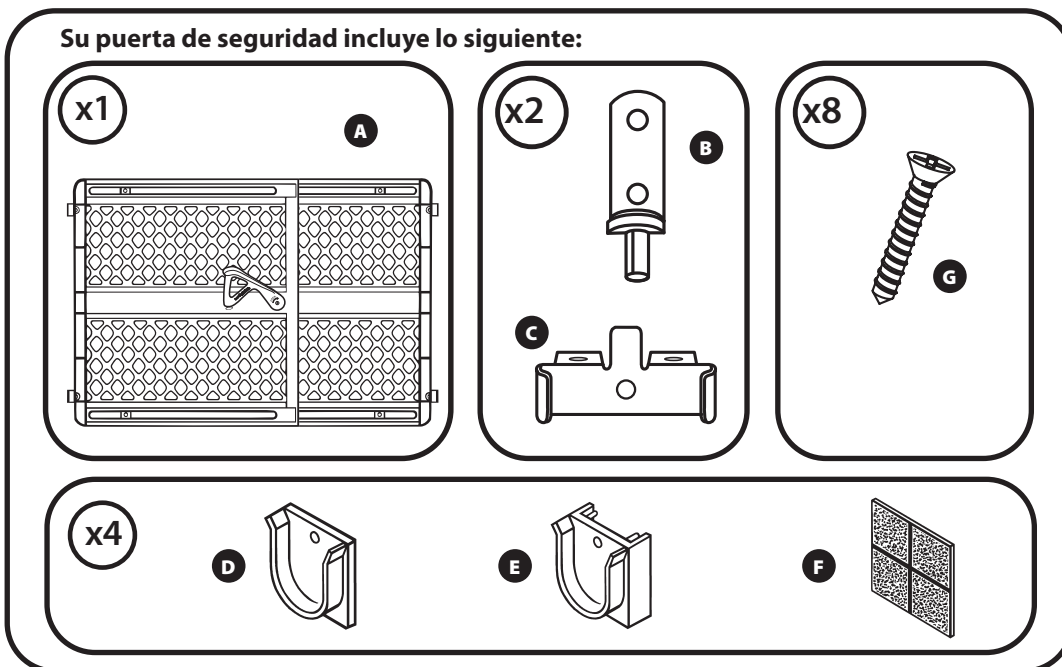

- A. Puerta prearmada
- B. Bisagra del marco
- C. Bisagra de la puerta
- D. Receptáculos de puerta
- E. Receptáculo de riel
- F. Almohadillas de cinta
- G. Tornillos

Para asegurar el funcionamiento seguro, las piezas adicionales o de repuesto deben obtenerse únicamente de North States o de sus distribuidores autorizados. La información de contacto aparece en la portada de estas instrucciones.

Se pueden pedir piezas de repuesto en <http://northstatesind.com/main/shop-parts/>

Cualquier daño a la propiedad durante la instalación de su puerta de seguridad es exclusiva responsabilidad usuario final.

## MONTAJE A PRESION CONVENCIONAL

El tamaño máximo de la abertura para el montaje a presión es de 102 cm (40") (si la abertura mide más de 102 cm (40"), utilice los receptáculos para puerta o para riel).

### PASO 1

Coloque la puerta sobre el piso con la manija en el lado opuesto al área accesible para el niño y extienda la puerta para que los cuatro topes tengan contacto con los lados de la abertura.

### PASO 2

Gire la manija de enganche e inserte la lengüeta de la manija en la ranura que le dé tensión suficiente para asegurar la puerta.

### PASO 3

Para liberar la manija de enganche, presiónela hacia abajo suavemente, gírela hacia fuera y tire de ella suavemente alejándola de la puerta.

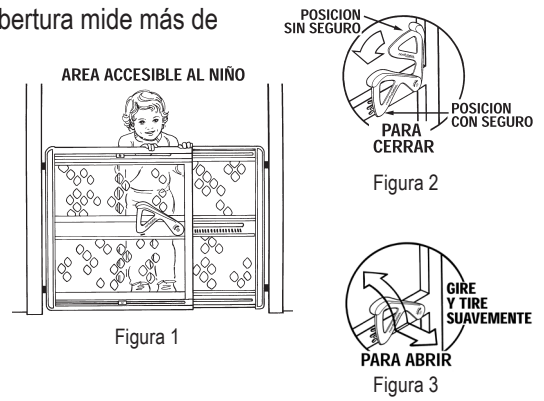

## MONTAJE A PRESIÓN CON RECEPTÁCULOS PARA PUERTA (en aberturas de más de 102 cm (40"))

Siempre use almohadillas adhesivas al utilizar receptáculos de montaje.

Nota: La cinta adhesiva de espuma puede dejar residuos de espuma o dañar la superficie de ciertas paredes al retirarse. Pueden usarse tornillos, además de la cinta adhesiva, para mayor seguridad. Se proveen cuatro tornillos largos en el paquete de componentes de sujeción.

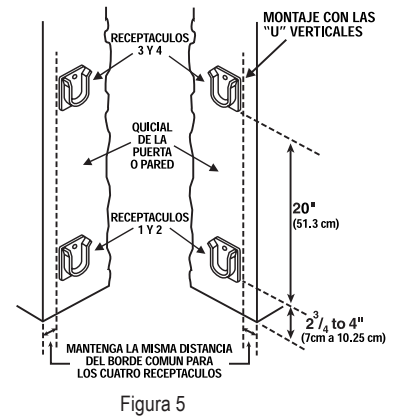
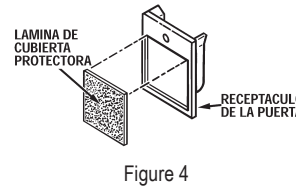

### PASO 1

Coloque las almohadillas adhesivas en el área hundida de los receptáculos para puerta.

### PASO 2

Quite la cubierta protectora de uno de los receptáculos para puerta y, con la "U" en posición vertical, coloque el receptáculo sobre una superficie plana y uniforme situada a una altura de 7 cm (2 3/4") a 10 cm (4") por encima del piso. Haga lo mismo en el lado opuesto. Monte los otros dos receptáculos para puerta 51 cm (20") (medidos desde la parte inferior de los receptáculos) por encima de los receptáculos inferiores 1 y 2.

### PASO 3

Monte la puerta alineando los cuatro topes de los receptáculos para puerta y girando la manija para engancharla en la ranura que le dé tensión suficiente para asegurar la puerta. Vea la figura 2.

### PASO 4

Para liberar la manija de enganche, presiónela hacia abajo suavemente, gírela hacia fuera y tire de ella suavemente alejándola de la puerta.

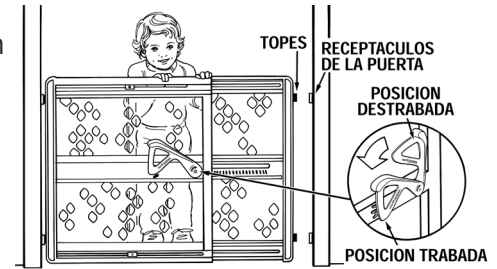

## MONTAJE A PRESIÓN EN BARANDILLAS DE HIERRO

Si la abertura tiene barandillas de hierro en ambos lados, tendrá que utilizar los cuatro receptáculos para balaustre. Si un lado es una pared, necesitará dos receptáculos para balaustre y dos receptáculos para puerta.

Nota: La puerta debe montarse a un balaustre de esquina de la barandilla y la barandilla debe estar firmemente sujeta al piso.

### PASO 1

Mida el tamaño del balaustre. Los receptáculos para balaustre son compatibles con balaustres de 2.5 cm (1"), 2.9 cm (1 1/8") y 3.2 cm (1 1/4"). Consulte la imagen de la derecha para ajustar el receptáculo para balaustre.

Siga los pasos 1 a 4 del montaje a presión con receptáculos para puerta.

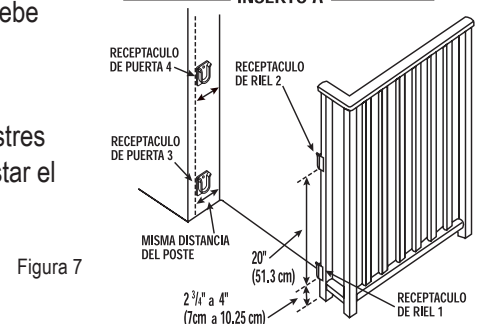

## MONTAJE CON HERRAJES

Se utiliza cuando se requiere seguridad adicional (a la cabeza de las escaleras, etc.).

**Advertencia: NO MONTE LAS BISAGRAS EN TABLAROCA O YESO. LOS COMPONENTES DE SUJECCIÓN INCLUIDOS SON SOLO PARA USARSE EN MATERIALES SÓLIDOS, TALES COMO MADERA O METAL.**

### PASO 1

Sostenga la puerta de manera que la manija de enganche quede en el lado opuesto al área accesible para el niño y determine de qué lado quiere las bisagras para puerta.

### PASO 2

Deslice las dos bisagras para puerta sobre el lado con bisagras de la puerta y sujete la bisagra inferior con el tornillo pequeño provisto (no sujete la bisagra superior en este momento).

### PASO 3

Sujete ambas bisagras para marco al marco de la puerta, utilizando los tornillos largos provistos. Monte la bisagra para marco superior con la bisagra hacia abajo y monte la bisagra para marco inferior con la bisagra hacia **arriba**.

### PASO 4

Determine la dirección en la que quiere que se abra la puerta.

**La puerta se abrirá hacia usted:**—coloque la bisagra para puerta inferior en la bisagra para marco inferior utilizando el orificio de la bisagra más cercano a usted.

**La puerta se abrirá alejándose de usted:** —use el orificio en la bisagra para puerta más lejano de usted.

**NO PERMITA QUE LA PUERTA SE ABRA SOBRE LAS ESCALERAS.**

### PASO 5

Deslice la bisagra para puerta en la parte superior de la puerta hacia arriba hasta la bisagra para marco y sujete la bisagra para puerta superior con el tornillo pequeño provisto.

### PASO 6

Coloque las almohadillas adhesivas en el área hundida de la puerta o de los receptáculos para balaustre.

### PASO 7

Quite la cubierta protectora de uno de los receptáculos para puerta y, con la “U” en posición vertical, coloque el receptáculo sobre una superficie plana y uniforme situada a una altura de 7.6 cm (3”) por encima del piso, medida desde la parte inferior del receptáculo.

Monte el segundo receptáculo 58 cm (23”) (medidos desde la parte inferior de los receptáculos) por encima del receptáculo inferior.

Pueden usarse tornillos, además de las almohadillas adhesivas, para mayor seguridad. Use dos de los tornillos largos provistos.

**Advertencia: SE REQUIEREN TORNILLOS SI SE INSTALA LA PUERTA SOBRE LAS ESCALERAS.**



Figura 9



Figura 8

## OPERACIÓN

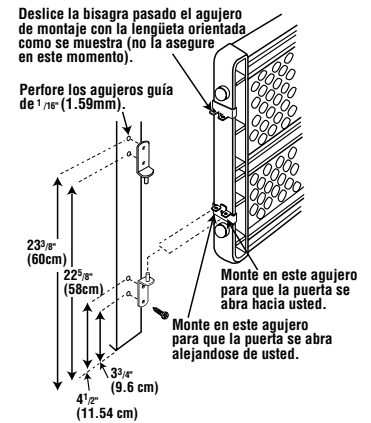
**Para cerrar la puerta:** Extienda la puerta para que los 2 topes entren en los receptáculos. Gire la manija de enganche e inserte la lengüeta de la manija en la ranura que le dé tensión suficiente para asegurar la puerta (vea la figura 2).

**Para abrir la puerta:** Presione la manija de enganche suavemente hacia abajo, gire la manija hacia fuera y tire de ella suavemente alejándola de la puerta. Deslice la puerta para contraerla y ábrala.

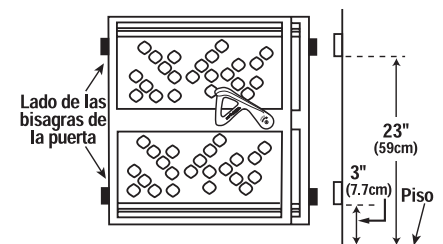
**INSTRUCCIONES DE LIMPIEZA:** Lave con agua tibia y jabón líquido suave. Use un paño suave para no rasguñar la puerta. Enjuague con agua limpia y seque con un paño suave. **NOTA:** Nunca utilice solventes, sustancias químicas, polvos abrasivos ni herramientas filosas al limpiar la puerta.