

cecotec

FUN GROFESTONE 4INOX



Manual de instrucciones
Instruction manual
Manuel d'instructions
Bedienungsanleitung
Manuale di istruzioni
Manual de instruções





Instrucciones de seguridad	5
Safety instructions	7
Instructions de sécurité	8
Sicherheitshinweise	10
Istruzioni di sicurezza	12
Instruções de segurança	14

ÍNDICE

1. Piezas y componentes	17
2. Antes de usar	17
3. Funcionamiento	17
4. Limpieza y mantenimiento	18
5. Especificaciones técnicas	18
6. Reciclaje de electrodomésticos	19
7. Garantía y SAT	19

INDEX

1. Parts and components	20
2. Before use	20
3. Operation	20
4. Cleaning and maintenance	21
5. Technical specifications	21
6. Disposal of old electrical appliances	21
7. Technical support and warranty	22

SOMMAIRE

1. Pièces et composants	23
2. Avant utilisation	23
3. Fonctionnement	23
4. Nettoyage et entretien	24
5. Spécifications techniques	24
6. Recyclage des électroménagers	25
7. Garantie et SAV	25

INHALT

1. Teile und Komponenten	26
2. Vor dem Gebrauch	26
3. Bedienung	26
4. Reinigung und Wartung	27
5. Technische Spezifikationen	27
6. Entsorgung von alten Elektrogeräten	28
7. Garantie und Kundendienst	28

INDICE

1. Parti e componenti	29
2. Prima dell'uso	29
3. Funzionamento	29
4. Pulizia e manutenzione	30
5. Specifiche tecniche	30
6. Riciclaggio di elettrodomestici	31
7. Garanzia e SAT	31

ÍNDICE

1. Peças e componentes	32
2. Antes de usar	32
3. Funcionamento	32
4. Limpeza e manutenção	33
5. Especificações técnicas	33
6. Reciclagem de eletrodomésticos	34
7. Garantia e SAT	34

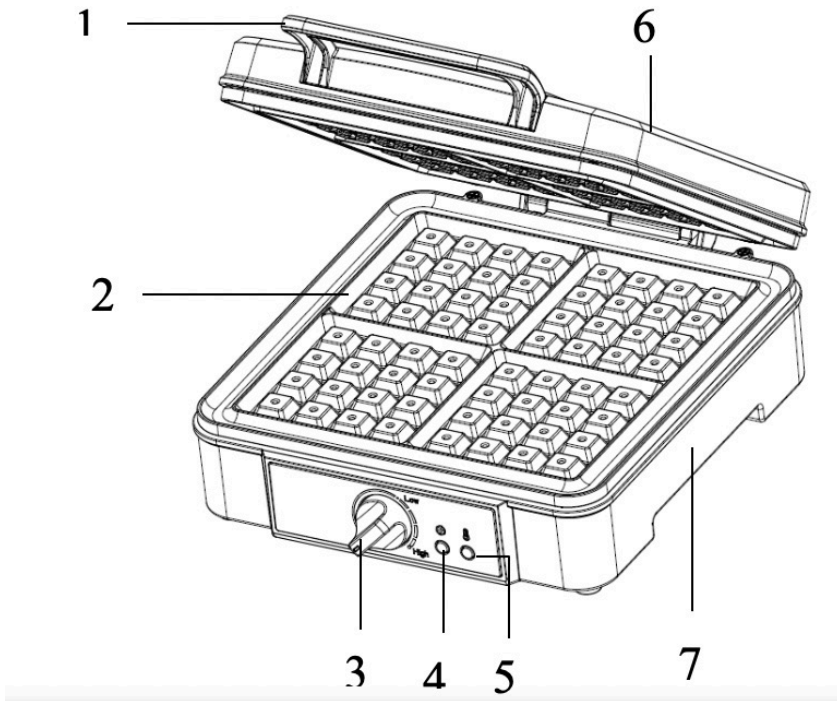

Fig./Img./Abb./Afb./ Rys./Obr. 1



INSTRUCCIONES DE SEGURIDAD

Lea las siguientes instrucciones atentamente antes de usar el producto. Guarde este manual para referencias futuras o nuevos usuarios.

Asegúrese de que el voltaje de red coincida con el voltaje especificado en la etiqueta de clasificación del producto y de que el enchufe tenga toma de tierra.

Asegúrese siempre de que el dispositivo está apagado antes de conectarlo o desconectarlo de la toma de corriente. Tire del enchufe, no del cable.

Este producto está diseñado exclusivamente para uso doméstico.

Apague y desconecte el dispositivo de la toma de corriente cuando no esté en uso y antes de limpiarlo.

No utilice el dispositivo para ningún uso no especificado en el manual.

No deje el producto sin supervisión durante su funcionamiento. No utilice el dispositivo con un cable alargador sin que este haya sido comprobado antes por personal cualificado para ello. El producto estará muy caliente durante e inmediatamente después de funcionar. Utilice guantes u otros accesorios de protección para evitar quemaduras.



Apague y desenchufe el producto cuando no esté siendo usado y antes de limpiarlo. Deje que se enfríe antes de montar o desmontar cualquiera de las piezas.

El uso de accesorios o utensilios no recomendados por Cecotec podría causar riesgo de incendio, descargas eléctricas u otros daños.

No sumerja el cable, el enchufe o cualquier otra parte del producto en agua o cualquier otro líquido, ni exponga las conexiones eléctricas al agua. Asegúrese de que tiene las



manos completamente secas antes de tocar el enchufe o encender el producto.

Inspeccione el cable de alimentación regularmente en busca de daños visibles. Si el cable presenta daños, debe ser reparado por el Servicio de Asistencia Técnica oficial de Cecotec para evitar cualquier tipo de peligro.

No utilice el producto en el exterior, cerca de placas eléctricas o de gas, de llamas o dentro de hornos.

No retuerza, doble, estire o dañe el cable de alimentación. Protéjalo de bordes afilados y fuentes de calor. No permita que el cable toque superficies calientes. No deje que el cable asome sobre el borde de la superficie de trabajo o la encimera.

Desconecte el dispositivo de la toma de corriente después de cada uso.

Extreme la precaución al mover el dispositivo cuando contenga líquidos o alimentos calientes.

El aparato no debe ser usado por niños desde 0 hasta 8 años. Este electrodoméstico puede ser usado por niños a partir de 8 años de edad si están continuamente supervisados.

Este producto puede ser usado por niños/as de a partir de 8 años y personas con capacidades físicas, sensoriales o mentales reducidas, o con falta de experiencia y conocimiento si están supervisados o han recibido instrucción concerniente al uso del aparato de una forma segura y entienden los riesgos que este implica. No permita que los niños jueguen con el dispositivo.

Supervise a los niños para asegurarse de que no jueguen con el producto. Es necesario dar una supervisión estricta si el producto está siendo usado por o cerca de niños.





SAFETY INSTRUCTIONS

Read these instructions thoroughly before using the appliance. Keep this instruction manual for future reference or new users. Make sure that the mains voltage matches the voltage stated on the rating label of the appliance and that the wall outlet is grounded.

Always turn the power off at the power outlet before you insert or remove a plug. Remove by the plug, do not pull on the cord. This appliance is for household use only.

Turn off and disconnect the device from the power supply when not in use and before cleaning.

Do not use an appliance for any purpose other than its intended use.

Never leave the appliance unattended while in use.

Do not use the appliance with an extension cord unless the cord has been checked and tested by a qualified person.

The product will be very hot during and immediately after use. Use gloves or any other protection to avoid burns.



Always unplug the appliance when not in use and before cleaning. Allow it to cool down before taking off parts. The use of accessories or utensils not recommended by Cecotec may cause fire, electrical shock or injury.

Do not immerse the cord, plug, or any non-removable part of the appliance in water or any other liquid, nor expose the electrical connections to water. Make sure your hands are dry before handling the plug or switching on the appliance.

Check the power cord regularly for visible damage. If the cord is damaged, it must be replaced by the official Technical Support Service of Cecotec in order to avoid any type of danger.

Do not use outdoors, near a gas or electric hob, in heated ovens or near open flames.



Do not twist, bend, strain, or damage the power cord in any way. Protect it from sharp edges and heat sources. Do not let it touch hot surfaces. Do not let the cord hang over the edge of the working surface or countertop.

Always unplug the appliance after being used.

Take extreme precaution when moving any appliance containing hot food, water, oil or other liquids.

The appliance is not intended to be used by children under the age of 8. It can be used by children over the age of 8, as long as they are given continuous supervision.

This appliance can be used by children aged 8 and above, and persons with reduced physical, sensory or mental capabilities or lack of experience and knowledge, as long as they have been given supervision or instruction concerning the use of the appliance in a safe way and understand the hazards involved. Children shall not play with the appliance.

Supervise young children to make sure that they do not play with the appliance. Close supervision is necessary when the appliance is being used by or near children.

INSTRUCTIONS DE SÉCURITÉ

Veillez lire les instructions suivantes avec attention avant d'utiliser l'appareil. Gardez bien ce manuel pour de futures références ou pour tout nouvel utilisateur.

Assurez-vous que le voltage du réseau coïncide avec le voltage spécifié sur l'étiquette de classification de l'appareil et que la prise possède une connexion à terre.

Assurez-vous que l'appareil soit éteint avant de le brancher ou débrancher de la prise de courant. Tirez sur la prise, pas sur le câble.

Cet appareil a été conçu pour un usage exclusivement



domestique.

Éteignez et débranchez l'appareil de la prise de courant lorsque personne l'utilise et laissez-le refroidir avant de la nettoyer.

N'utilisez pas le produit pour d'autres utilisations que celles spécifiées dans le manuel.

Ne laissez pas l'appareil sans surveillance lorsqu'il est en fonctionnement.

N'utilisez pas de rallonges si celles-ci n'ont pas été révisées par du personnel qualifié.

L'appareil sera très chaud pendant et immédiatement après son utilisation. Utilisez des gants ou autres accessoires de protection pour ne pas vous brûler.



Éteignez et débranchez l'appareil de la source d'alimentation lorsque vous avez fini de l'utiliser ou ne l'utilisez plus. Laissez refroidir l'appareil avant d'assembler ou de démonter l'une des pièces.

L'utilisation d'accessoires ou d'ustensiles non recommandés par Cecotec pourrait provoquer des incendies, des décharges électriques ou d'autres dommages.

Ne submergez pas le câble, la prise ni aucune autre partie du produit dans l'eau ni dans aucun autre liquide, ni n'exposez les connexions électriques à l'eau. Assurez-vous d'avoir les mains complètement sèches avant de toucher la prise ou d'allumer l'appareil.

Inspectez le câble d'alimentation régulièrement pour rechercher des dommages visibles. S'il présente des dommages, il doit être réparé par le Service Après-Vente Officiel de Cecotec pour éviter tout type de danger.

N'utilisez pas l'appareil en extérieur, près de plaques électriques ou à gaz, près de flammes ni dans des fours.

Ne tordez, ni pliez, ni n'étirez ni n'abîmez le câble d'alimentation.



Protégez-le des bords pointus et des sources de chaleur. Ne laissez pas le câble toucher les surfaces chaudes. Ne laissez pas que le câble dépasse de la surface ou du plan de travail. Débranchez l'appareil de la prise de courant après chaque usage.

Faites bien attention lorsque vous déplacez des appareils contenant des liquides ou des aliments chauds.

L'appareil ne doit pas être utilisé par des enfants de 0 à 8 ans. Il peut être utilisé par des enfants de 8 ans et plus s'ils sont surveillés constamment.

Cet appareil peut être utilisé par des personnes aux capacités physiques, mentales ou sensorielles réduites, ou sans expérience ni connaissances si elles sont surveillées et/ou ont reçu les informations nécessaires à sa correcte utilisation et qu'elles ont bien compris les risques qu'il implique. Ne laissez pas les enfants jouer avec l'appareil.

Surveillez les enfants pour vous assurer qu'ils ne jouent pas avec l'appareil. Une surveillance stricte est nécessaire si le produit est utilisé par ou à côté des enfants.

SICHERHEITSHINWEISE

Lesen Sie die folgenden Hinweise aufmerksam durch, bevor Sie das Produkt verwenden. Bewahren Sie die Bedienungsanleitung zum Nachschlagen oder für künftige Benutzer gut auf.

Vergewissern Sie sich, dass die Netzspannung, mit der auf dem Typenschild des Gerätes angegebenen Spannung übereinstimmt und dass die Steckdose geerdet ist.

Vergewissern Sie sich immer, dass das Gerät ausgeschaltet ist, bevor Sie es an die Steckdose anschließen oder von der Steckdose trennen. Ziehen Sie am Stecker, nicht am Kabel selbst.





Dieses Produkt ist nur zur Nutzung in privaten Haushalt bestimmt.

Schalten Sie das Gerät aus und ziehen Sie den Netzstecker aus der Steckdose, wenn es nicht benutzt wird und bevor Sie es reinigen.

Verwenden Sie das Produkt ausschließlich wie im Bedienungsanleitung beschrieben.

Lassen Sie das Produkt beim Verwenden nicht unbeaufsichtigt. Verwenden Sie das Gerät nicht mit einem Verlängerungskabel, ohne es zuerst von qualifiziertem Personal überprüfen zu lassen.

Das Gerät ist sehr heiß während und unmittelbar nach dem Betrieb. Verwenden Sie Griffe, Handschuhe oder andere Zubehöre für die Vermeidung von Verbrennungen.



Schalten Sie das Gerät aus und trennen es von der Stromversorgung, wenn Sie das Gerät nicht verwenden und bevor Sie es reinigen. Lassen Sie das Gerät abkühlen, bevor Sie die Teile montieren oder demontieren.

Verwenden Sie kein Zubehör, das nicht vom Hersteller empfohlen wurde, da ES zu einem Brand, Stromschlag oder Schäden am Gerät führen könnte.

Tauchen Sie das Netzkabel, den Stecker oder jegliche nicht entfernbaren Teile des Gerätes nicht ins Wasser oder andere Flüssigkeiten ein und lassen Sie die elektrischen Anschlüsse nicht in Berührung mit Wasser kommen. Stellen Sie sicher, dass Ihre Hände völlig trocken sind, bevor Sie die Steckdose berühren oder das Gerät einschalten.

Überprüfen Sie das Netzkabel regelmäßig auf sichtbare Schäden. Wenn das Kabel beschädigt ist, muss es durch den offiziellen Technischen Kundendienst von Cecotec ersetzt werden, um Sach- und Personenschäden zu vermeiden.



Verwenden Sie das Produkt nicht in der Nähe von elektrischen Mehrkochplatten, Gasplatten oder innerhalb von Backöfen.

Das Netzkabel darf nicht verdreht, verbogen oder zu stark gezogen bzw. belastet oder beschädigt werden. Schützen Sie es von scharfen Kanten und Wärmequellen. Lassen Sie niemals den Kabel mit wärmen Oberflächen Kontakt kommen. Lassen Sie das Kabel niemals über der Arbeitsfläche stehen.

Trennen Sie das Gerät von der Stromversorgung Nach jedem Gebrauch.

Gehen Sie beim Bewegen des Geräts äußerst vorsichtig vor, wenn es heiße Flüssigkeiten oder Lebensmittel enthält.

Das Gerät darf von Kindern unter 8 Jahren nicht benutzt werden. Es darf von Kindern ab 8 Jahren benutzt werden, sofern sie unter ständiger Beaufsichtigung während der Nutzung des Gerätes stehen.

Dieses Produkt kann von Kindern ab 8 Jahren und Personen mit eingeschränkten körperlichen, sensorischen oder geistigen Fähigkeiten oder mit mangelnder Erfahrung und Kenntnissen verwendet werden, wenn sie in der sicheren Anwendung des Geräts beaufsichtigt oder unterwiesen werden und die damit verbundenen Risiken verstehen. Lassen Sie Kinder nicht mit dem Gerät spielen.

Kinder sollten beaufsichtigt werden, damit sie nicht mit dem Gerät spielen. Eine besondere genaue und konsequente Beaufsichtigung ist geboten, wenn das Gerät in der Nähe von Kindern verwendet wird.

ISTRUZIONI DI SICUREZZA

Leggere attentamente le seguenti istruzioni prima di usare il prodotto. Conservare questo manuale per riferimenti futuri o nuovi utenti.

Verificare che la tensione di rete coincida con la tensione





specificata nell'etichetta di classificazione del prodotto e che la presa elettrica sia di terra.

Verificare che il dispositivo sia spento prima di collegarlo o scollegarlo dalla presa della corrente. Tirare la presa per scollegarlo, non il cavo.

Questo prodotto è stato progettato esclusivamente per uso domestico.

Spegnere e scollegare il dispositivo dalla presa della corrente e lasciarlo raffreddare prima di pulirlo.

Non utilizzare il dispositivo per nessun uso non specificato nel manuale.

Non lasciare il prodotto senza supervisione durante il suo funzionamento.

Non utilizzare il dispositivo con una prolunga senza essere stato controllato da personale qualificato.

L'apparato sarà molto caldo durante e immediatamente dopo il funzionamento. Utilizzare manici, guanti o altri accessori di protezione per evitare scottature.



Spegnere e scollegare il prodotto quando non si sta usando e prima di pulirlo. Lasciare raffreddare completamente il dispositivo prima di montare o smontare una delle parti.

L'uso di accessori non consigliati da Cecotec potrebbe provocare rischio di incendio, scariche elettriche o altri danni.

Non sommergere il cavo, la spina o qualsiasi altra parte del prodotto in acqua o all'interno di qualsiasi altro liquido, nè esporre le componenti elettriche all'acqua. Verificare di avere le mani completamente asciutte prima di toccare la spina o accendere il prodotto.

Ispezionare regolarmente il cavo di alimentazione alla ricerca di danni visibili. Se il cavo dovesse essere danneggiato, dovrà essere riparato dal Servizio di Assistenza Tecnica ufficiale di



Cecotec per evitare qualsiasi tipo di pericolo.

Non utilizzare il prodotto all'esterno, vicino a placche elettriche o a gas, fiamme o dentro forni.

Non torcere, piegare, tendere o danneggiare il cavo di alimentazione. Proteggerlo da bordi affilati e fonti di calore. Non permettere che il cavo tocchi superfici calde. Non lasciare che il cavo fuoriesca dal bordo della superficie o piano da cucina.

Scollegare il dispositivo dalla corrente dopo l'uso.

Eccedere nella precauzione quando si spostano dispositivi che contengono liquidi o alimenti caldi.

L'apparato non deve essere usato da bambini da 0 a 8 anni. Questo elettrodomestico può essere usato da bambini a partire dagli 8 anni sotto la supervisione continua di un adulto.

Questo prodotto può essere usato da bambini/e a partire dagli 8 anni e persone con capacità fisiche, sensoriali o mentali ridotte, o con mancanza di esperienza e conoscenza solo sotto supervisione o avendo ricevuto istruzioni riguardo l'uso dell'apparato in una forma sicura e comprendono i rischi che lo stesso implica. Non permettere l'uso del dispositivo ai bambini. Supervisionare i bambini per assicurarsi che non giochino con il prodotto. È necessario supervisionare rigidamente nel caso in cui il prodotto venga utilizzato da o vicino a bambini.

INSTRUÇÕES DE SEGURANÇA

Leia as seguintes instruções atentamente antes de usar o produto. Guarde este manual para referências futuras ou novos usuários.

Certifique-se de que a tensão de rede coincide com a tensão especificada na etiqueta de classificação do produto e de que a tomada tenha ligação à terra.





Certifique-se de que o dispositivo está desligado antes de conectar ou desconectar da corrente elétrica. Puxe pela ficha para desconectar, não puxe pelo cabo.

Este produto está desenhado exclusivamente para uso doméstico.

Desligue e desconecte o dispositivo da corrente elétrica quando não estiver a usar e antes de limpar.

Não utilize o dispositivo para usos não especificados no manual.

Não deixe o produto sem supervisão durante o seu funcionamento.

Não utilize o dispositivo com um cabo extensor sem ter sido previamente verificado por pessoal qualificado.

O aparelho está muito quente durante e imediatamente depois de funcionar. Utilize luvas ou outros acessórios de proteção para evitar queimaduras.



Desligue o produto e desconecte da corrente elétrica quando não estiver a ser usado e antes de limpar. Deixe que arrefeça antes de montar ou desmontar qualquer uma das peças.

O uso de acessórios ou utensílios não recomendados por Cecotec poderá causar risco de incêndio, descargas elétricas ou outros danos.

Não submerja o cabo, a ficha ou qualquer outra parte elétrica do produto na água ou qualquer outro líquido nem as exponha as conexões elétricas à água. Certifique-se de que tem as mão completamente secas antes de tocar na tomada ou ligar o produto.

Inspecione o cabo de alimentação regularmente em busca de danos visíveis. Se o cabo apresentar danos, deve ser reparado pelo Serviço de Assistência Técnica Oficial de Cecotec para



evitar qualquer tipo de perigo.

Não utilize o produto no exterior, perto de placas elétricas ou de gás, de chamas ou dentro de fornos.

Não torça, dobre, estique ou danifique o cabo de alimentação. Proteja-o de bordas afiadas e fontes de calor. Não permita que o cabo toque superfícies quentes. Não deixe que o cabo esteja sobre a borda da superfície de trabalho ou do balcão.

Desconecte o dispositivo da corrente elétrica e desligue depois de cada uso.

Tenha muito cuidado ao mover dispositivos que contenham óleo ou outros líquidos quentes.

O aparelho não deve ser usado por crianças de 0 a 8 anos. Este aparelho pode ser usado por crianças de 8 anos se estiverem continuamente sob supervisão.

Este produto pode ser usado por crianças a partir de 8 anos e pessoas com capacidades físicas, sensoriais ou mentais reduzidas, ou com falta de experiência e conhecimento se estão supervisionados ou tenham recebido instruções concernentes ao uso do aparelho de uma forma segura e entendem os riscos que este implica.

Supervisione as crianças de que não brinquem com o produto. É necessário dar supervisão estrita se o produto estiver a ser usado perto ou por crianças.



1. PIEZAS Y COMPONENTES

Fig. 1.

1. Mango
2. Placas antiadherentes
3. Selector de temperatura
4. Indicador luminoso de funcionamiento (rojo)
5. Indicador luminoso de control (verde)
6. Carcasa superior
7. Carcasa inferior

2. ANTES DE USAR

Saque el producto de la caja.

Retire todo el material de embalaje.

Asegúrese de que todas las partes y los accesorios están incluidos, y compruebe que no presentar daños visibles. En caso de que los presenten, contacte con el Servicio de Atención Técnica oficial de Cecotec.

Limpie las placas con un paño suave y húmedo.

Seque las placas con un trapo o papel de cocina.

Engrase ligeramente las placas antiadherentes con un poco de aceite o mantequilla y utilice papel absorbente para esparcirlo.

Seque o limpie el sobrante.

3. FUNCIONAMIENTO

Aviso: al calentar el dispositivo por primera vez, es posible que este emita algo de humo u olor. Esto es normal y no afecta a la seguridad ni al funcionamiento de su dispositivo.

Gire el selector de temperatura hasta la posición deseada. Se recomienda seleccionar el ajuste máximo de temperatura en un principio, y luego ajustarlo.

Seleccione el ajuste de temperatura baja para que la masa del gofre quede menos cocinados y la temperatura alta para que la masa del gofre quede más cocinada o tostada.

Conecte el dispositivo a una toma de corriente. Los indicadores de funcionamiento y de control se encenderán, indicando que el dispositivo ha empezado a precalentarse.

Deje que el dispositivo se precaliente hasta que el indicador de control se apague. Cuando se apague, significará que las placas antiadherentes han alcanzado la temperatura óptima para cocinar.



ESPAÑOL

Para conseguir resultados óptimos, vierta unas gotas de aceite sobre las placas y utilice papel absorbente para esparcir el aceite por toda la superficie de cocinado antes de usar. Esto ayudará a extraer los gofres una vez cocinados.

Vierta la mezcla sobre las placas antiadherentes, puede utilizar una cuchara, una jarra o una manga pastelera.

Aviso: no utilice mangas pasteleras de plástico, ya que podrían derretirse al entrar en contacto con las placas calientes.

Cierre el producto con cuidado. No cierre la tapa bruscamente, esto podría hacer que la mezcla se saliera de las placas.

Deje que la mezcla se cocine durante unos 3-6 minutos aproximadamente, o hasta que considere que se ha dorado.

Para retirar los gofres, utilice siempre una espátula de plástico o de madera. No utilice objetos afilados ni metálicos, ya que podrían dañar la superficie antiadherente de las placas.

4. LIMPIEZA Y MANTENIMIENTO

Desconecte de la toma de corriente y apague el dispositivo después de cada uso, antes de limpiarlo o de guardarlo.

No desmonte el producto para limpiarlo.

Nunca sumerja el dispositivo en agua o en otros líquidos.

No lave el producto en el lavavajillas.

Utilice un paño suave y húmedo para limpiar la superficie del producto.

No utilice utensilios metálicos ni productos de limpieza abrasivos, podrían dañar la superficie antiadherente.

Las placas están recubiertas de un superficie antiadherente, por lo que requieren de una limpieza muy superficial. Simplemente espere a que el producto se haya enfriado por completo y pase un paño húmedo por las placas.

Seque cuidadosamente todas las partes del producto antes de almacenarlo.

Asegúrese de que el producto se ha enfriado por completo y de que está completamente seco antes de guardarlo.

Aviso: puede guardar el dispositivo en posición vertical para ahorrar espacio en la cocina.

5. ESPECIFICACIONES TÉCNICAS

Modelo: Fun GofreStone 4Inox

Referencia del producto: 08017

1200 W, 220-240 V~, 50-60 Hz

Fabricado en China | Diseñado en España



6. RECICLAJE DE ELECTRODOMÉSTICOS



La directiva europea 2012/19/UE sobre Residuos de Aparatos Eléctricos y Electrónicos (RAEE) especifica que los electrodomésticos no deben ser reciclados con el resto de los desperdicios municipales. Dichos electrodomésticos han de ser desechados de forma separada, para optimizar la recuperación y reciclaje de materiales y, de esta manera, reducir el impacto que puedan tener en la salud humana y el medioambiente.

El símbolo del contenedor tachado le recuerda su obligación de desechar este producto de forma correcta. Si el producto en cuestión cuenta con una batería o pila para su autonomía eléctrica, esta deberá extraerse antes de ser desechado y ser tratada a parte como un residuo de diferente categoría.

Para obtener información detallada acerca de la forma más adecuada de desechar sus electrodomésticos y/o las correspondientes baterías, el consumidor deberá contactar con las autoridades locales.

7. GARANTÍA Y SAT

Este producto tiene una garantía de 2 años desde la fecha de compra, siempre y cuando se conserve y envíe la factura de compra, el producto esté en perfecto estado físico y se le dé un uso adecuado tal y como se indica en este manual de instrucciones.

La garantía no cubrirá:

Si el producto ha sido usado fuera de su capacidad o utilidad, maltratado, golpeado, expuesto a la humedad, sumergido en algún líquido o sustancia corrosiva, así como cualquier otra falta atribuible al consumidor.

Si el producto ha sido desarmado, modificado o reparado por personas no autorizadas por el SAT oficial de Cecotec.

Si la incidencia ha sido originada por el desgaste normal de las piezas debido al uso.

El servicio de garantía cubre todos los defectos de fabricación durante 2 años en base a la legislación vigente, excepto piezas consumibles. En caso de mal uso por parte del usuario el servicio de garantía no se hará responsable de la reparación.

Si en alguna ocasión detecta una incidencia con el producto o tiene alguna consulta, póngase en contacto con el Servicio de Asistencia Técnica oficial de Cecotec a través del número de teléfono +34 96 321 07 28.



ENGLISH

1. PARTS AND COMPONENTS

Fig. 1.

1. Handle
2. Non-stick plate
3. Temperature knob
4. Power light indicator (red)
5. Ready light indicator (green)
6. Upper housing
7. Lower housing

2. BEFORE USE

Take the product out of the box.

Remove all packaging material.

Make sure all parts and accessories are included, and check that they do not show any signs of damage. If there are any, contact the official Technical Support Service of Cecotec.

Clean the plates with a soft, dampened cloth.

Dry them with a cloth or paper towel.

Slightly grease the non-stick baking plates with some oil or butter using an absorbent kitchen towel.

Wipe off any excess oil.

3. OPERATION

Note: When the appliance is heated for the first time, it may emit slight smoke or odour. This is normal and does not affect the safety or operating of your appliance.

Set the temperature knob to the desired setting. It is suggested to turn it to maximum temperature at first, and then adjust it.

Choose "Low" for light-coloured waffles and "High" for darker and more cooked waffles

Connect the device to the power supply. The power and ready light indicators will turn on, indicating that the appliance has begun preheating.

Allow the appliance to preheat until the ready indicator goes off. This indicates that the non-stick plates have reached the correct temperature for cooking.

For best results, pour some oil drops in the cooking surface and use kitchen paper to spread it along the whole surface before use. This will assist in the removal of the waffles after cooking.

Pour the mixture into the non-stick plates using a spoon, a jug or a piping bag.



ENGLISH

Note: Do not use disposable plastic piping bags as these may melt if they come into contact with hot plates.

Gently close the product. Do not slam the lip down as it may cause the mixture to run off the cooking plates.

Allow the mixture to cook for approximately 3-6 minutes or until golden.

To remove waffles, always use a plastic or wooden spatula. Never use a sharp object or metal, as this will damage the non-stick surface of the cooking plates.

4. CLEANING AND MAINTENANCE

Always turn off and unplug the appliance after each use and before cleaning and storing it.

Do not disassemble the product to clean it.

Do not immerse the appliance in water or other liquid.

Do not place in the dishwasher.

Use a soft, dampened cloth to clean the product's visible parts.

Do not use metal utensils or abrasive cleaning products, they can damage the non-stick surface.

The cooking plates are coated with non-stick cooking surface, therefore little cleaning is required. Simply wait until the product has completely cooled down, and wipe the cooking plates over with a damp cloth.

Dry thoroughly all the appliance's parts before storing.

Make sure the product has completely cooled down and is completely dry before storing.

Note: The device can be stored vertically to minimize storage space.

5. TECHNICAL SPECIFICATIONS

Model: Fun GofreStone 4Inox

Product reference: 08017

1200 W, 220-240 V~, 50-60 Hz

Designed in Spain | Made in China

6. DISPOSAL OF OLD ELECTRICAL APPLIANCES



The European directive 2012/19/EU on Waste Electrical and Electronic Equipment (WEEE), specifies that old household electrical appliances must not be disposed of with the normal unsorted municipal waste. Old appliances must be collected separately, in order to optimize the recovery and recycling of the materials they contain and reduce the impact on human health and



ENGLISH

the environment.

The crossed out "wheeled bin" symbol on the product reminds you of your obligation to dispose of the appliance correctly. If the product has a built-in battery or uses batteries, they should be removed from the appliance and disposed of appropriately.

Consumers must contact their local authorities or retailer for information concerning the correct disposal of old appliances and/or their batteries.

7. TECHNICAL SUPPORT AND WARRANTY

This product is under warranty for 2 years from the date of purchase, as long as the proof of purchase is submitted, the product is in perfect physical condition, and it has been given proper use, as explained in this instruction manual.

The warranty will not cover the following situations:

The product has been used for purposes other than those intended for it, misused, beaten, exposed to moisture, immersed in liquid or corrosive substances, as well as any other fault attributable to the customer.

The product has been disassembled, modified, or repaired by persons, not authorised by the official Technical Support Service of Cecotec.

Faults deriving from the normal wear and tear of its parts, due to use.

The warranty service covers every manufacturing defects of your appliance for 2 years, based on current legislation, except consumable parts. In the event of misuse, the warranty will not apply.

If at any moment you detect any problem with your product or have any doubt, do not hesitate to contact Cecotec Technical Support Service at +34 963 210 728.





1. PIÈCES ET COMPOSANTS

Img. 1.

1. Poignée
2. Plaques anti-adhérentes
3. Sélecteur de température
4. Témoin lumineux de fonctionnement (rouge)
5. Témoin lumineux de contrôle (vert)
6. Coque supérieure
7. Coque inférieure

2. AVANT UTILISATION

Sortez l'appareil de sa boîte.

Retirez tout le matériel qui compose l'emballage.

Veillez vérifier que toutes les pièces et les accessoires sont inclus dans la boîte et qu'ils ne sont pas abîmés. Dans le cas où il y ait des pièces abîmées, veuillez contacter le Service Après-Vente Officiel de Cecotec.

Nettoyez les plaques avec un chiffon propre, doux et humide.

Séchez les plaques avec un chiffon ou avec du papier essuie-tout.

Engraissez les plaques anti-adhérentes avec un peu d'huile ou du beurre, puis utilisez du papier essuie-tout pour l'étaler.

Séchez ou nettoyez les restes.

3. FONCTIONNEMENT

Avertissement : l'appareil pourrait émettre de la fumée ou des odeurs bizarres lorsque vous le réchauffez pour la première fois. Cela est complètement normal et n'affecte en rien le fonctionnement de l'appareil.

Tournez le sélecteur de température jusqu'à la position souhaitée. Il est recommandé de mettre la température au maximum, puis la régler au fur et à mesure que l'appareil se réchauffe.

Sélectionnez le réglage de température le plus bas pour que la gaufre soit moins cuite et la température la plus élevée pour qu'elle soit plus cuite ou toastée.

Branchez l'appareil sur une prise de courant. Les témoins lumineux de fonctionnement et de contrôle s'allumeront indiquant que l'appareil a commencé à se réchauffer.

Laissez l'appareil se réchauffer jusqu'à ce que le témoin lumineux de contrôle s'éteigne.



FRANÇAIS

Lorsqu'il est éteint, cela signifie que les plaques anti-adhérentes ont atteint la température de cuisson optimale.

Afin d'obtenir des résultats optimaux, versez quelques gouttes d'huile sur les plaques et utilisez du papier essuie-tout pour l'étaler avant de l'utiliser. Cela vous aidera à extraire les gaufres facilement.

Versez le mélange sur les plaques anti-adhérentes. Vous pouvez utiliser une cuillère, une carafe ou une poche à douille.

Note : n'utilisez pas de poches à douille en plastique. Celles-ci pourraient fondre en touchant les plaques.

Fermez l'appareil soigneusement. Ne fermez pas l'appareil brusquement, cela pourrait faire sortir le mélange des plaques.

Laissez le mélange cuire pendant 3-6 minutes ou jusqu'à ce qu'il se dore.

Pour sortir les gaufres, utilisez une spatule en plastique ou en bois. N'utilisez pas d'objets affilés ou métalliques, cela pourrait abîmer la surface anti-adhérente des plaques.

4. NETTOYAGE ET ENTRETIEN

Éteignez et débranchez l'appareil de la prise de courant après chaque utilisation et avant de le nettoyer.

Ne démontez pas l'appareil pour le nettoyer.

Ne submergez jamais l'appareil dans l'eau ni dans aucun autre liquide.

L'appareil ne convient pas pour un nettoyage au lave-vaisselle.

Utilisez un chiffon propre, doux et humide pour nettoyer la surface de l'appareil.

N'utilisez pas d'ustensiles métalliques ni de produits de nettoyage abrasifs, ceux-ci pourraient abîmer la surface.

Les plaques possèdent une surface anti-adhérente, elles nécessitent donc un nettoyage très superficiel. Attendez à ce que le produit refroidisse par complet, puis nettoyez les plaques avec un chiffon humide.

Séchez soigneusement toutes les parties du produit avant de le ranger.

Assurez-vous que le produit ait refroidi complètement et qu'il soit bien sec avant de le ranger.

Note : vous pouvez garder l'appareil en position verticale afin d'économiser de l'espace.

5. SPÉCIFICATIONS TECHNIQUES

Modèle : Fun GofreStone 4Inox

Référence : 08017

1200 W, 220-240 V~, 50-60 Hz

Made in China | Conçu en Espagne

6. RECYCLAGE DES ÉLECTROMÉNAGERS



La directive européenne 2012/19/UE relative aux Déchets d'Équipements Électriques et Électroniques (DEEE) spécifie que les électroménagers ne doivent pas être recyclés avec le reste des déchets municipaux. Ces électroménagers doivent être jetés séparément, afin d'optimiser la récupération et le recyclage des matériaux et, de cette manière, réduire l'impact qu'ils peuvent avoir sur la santé et sur l'environnement.

Le symbole de la poubelle rayée vous rappelle l'obligation de vous défaire de ce produit correctement. Si le produit en question possède une batterie ou une pile pour son autonomie électrique, celle-ci devra être retirée avant de jeter le produit et être traitée à part comme un résidu d'une catégorie différente.

Pour obtenir des informations détaillées sur la manière la plus adéquate de vous défaire de vos électroménagers et/ou des batteries correspondantes, vous devez contacter les autorités locales.

7. GARANTIE ET SAV

Ce produit possède une garantie de 2 ans à partir de la date d'achat, à condition de toujours présenter la facture d'achat, que le produit soit en parfait état, et ait été utilisé correctement comme indiqué dans ce manuel d'instructions.

La garantie ne couvre pas :

Un produit qui ait été utilisé en-dehors de ses capacités ou usages normaux, ayant subi des coups, ayant été abîmé, exposé à l'humidité, submergé dans un liquide ou une substance corrosive, ainsi que tous les incidents dont la faute serait imputable au consommateur.

Un produit qui ait été démonté, modifié ou réparé par des personnes non autorisées par le Service Après-Vente Officiel de Cecotec.

Lorsque le problème a été provoqué par l'usure normale des composants dû à l'utilisation.

Le service de garantie couvre tous les défauts de fabrication pendant 2 ans selon la législation en vigueur, à l'exception des pièces consommables. Dans le cas d'une mauvaise utilisation de la part de l'utilisateur, le service de garantie ne se fera pas responsable de la réparation.

Si vous détectez un incident ou un problème avec le produit, ou vous avez des doutes concernant le produit, veuillez contacter le Service Après-Vente Officiel de Cecotec au +34 9 63 21 07 28.



DEUTSCH

1. TEILE UND KOMPONENTEN

Abb. 1.

1. Griff
2. Antihafbeschichtete Platten
3. Temperaturregler
4. Betriebsanzeige (Rot)
5. Kontrollanzeige (Grün)
6. Oberes Gehäuse
7. Unteres Gehäuse

2. VOR DEM GEBRAUCH

Nehmen Sie das Gerät aus der Verpackung.

Entfernen Sie alles Verpackungsmaterialien.

Vergewissern Sie sich, dass alle Teile und Zubehörteile enthalten sind, und prüfen Sie auf sichtbare Schäden. Falls es sichtbare Schäden gibt, wenden Sie sich an den offiziellen Technischen Dienst von Cecotec.

Reinigen Sie die Platte mit einem glatten feuchten Tuch.

Trocknen Sie die Platten mit einem Tuch oder Küchenpapier.

Fetten Sie die Antihafplatten leicht mit etwas Öl oder Butter ein und streichen Sie sie mit saugfähigem Papier ein.

Trocknen oder säubern Sie den Überschuss.

3. BEDIENUNG

Die Oberfläche des Heizelements kann bei der ersten Verwendung des Geräts etwas Rauch abgeben. Das ist ganz normal und bedeutet kein Fehler.

Drehen Sie den Temperaturwähler in die gewünschte Stellung. Es wird empfohlen, zunächst die maximale Temperatureinstellung zu wählen und diese dann anzupassen.

Wählen Sie die niedrige Temperatureinstellung, so dass der Waffelteig weniger gekocht wird und die hohe Temperatureinstellung, so dass der Waffelteig mehr gekocht oder geröstet wird.

Schließen Sie das Gerät an den Stromanschluss an. Die Betriebs- und Kontrollanzeigen leuchten auf und zeigen damit an, dass das Gerät mit dem Vorheizen begonnen hat.

Lassen Sie das Gerät vorheizen, bis die Kontrollanzeige erlischt. Wenn sie ausgeschaltet ist, bedeutet dies, dass die Antihafplatten die optimale Kochtemperatur erreicht haben.

Um optimale Ergebnisse zu erzielen, gießen Sie einige Tropfen Öl auf die Teller und verwenden Sie absorbierendes Papier, um das Öl vor dem Gebrauch über die gesamte Kochfläche zu





DEUTSCH

verteilen. Dies wird dazu beitragen, die einmal gekochten Waffeln zu herausnehmen. Gießen Sie die Mischung auf die Antihafplatten, Sie können einen Löffel, einen Krug oder einen Spritzbeutel verwenden.

Warnung: Verwenden Sie keine Backbeutel aus Kunststoff, da diese bei Kontakt mit den Heizplatten schmelzen könnten.

Schließen Sie das Produkt sorgfältig. Den Deckel nicht fest schließen, da sonst das Gemisch aus den Platten austreten könnte.

Lassen Sie die Mischung etwa 3-6 Minuten kochen, oder bis Sie das Gefühl haben, dass sie gebräunt ist.

Verwenden Sie immer einen Kunststoff- oder Holzspatel, um die Waffeln zu entfernen. Verwenden Sie keine scharfen oder metallischen Gegenstände, da diese die Antihaf-Oberfläche der Platten beschädigen können.

4. REINIGUNG UND WARTUNG

Ziehen Sie den Stecker aus der Steckdose und schalten Sie das Gerät nach jedem Gebrauch aus, bevor Sie es reinigen oder aufheben.

Bauen Sie das Produkt nicht für die Reinigung ab.

Tauchen Sie niemals das Gerät ins Wasser oder andere Flüssigkeiten ein.

Reinigen Sie das Gerät nicht mit der Spülmaschine.

Verwenden Sie ein feuchtes Tuch, um den Außenteil des Gerätes zu reinigen.

Verwenden Sie keine metallischen Utensilien oder scheuernden Reinigungsmittel, da diese die Antihaf-Oberfläche beschädigen können.

Die Platten sind mit einer Antihaf-Oberfläche beschichtet, so dass sie sehr oberflächlich gereinigt werden müssen. Warten Sie einfach, bis das Produkt vollständig abgekühlt ist, und wischen Sie die Platten mit einem feuchten Tuch ab.

Trocknen Sie alle die Teile des Produkts vorsichtig, bevor Sie es lagern.

Stellen Sie sicher, dass das Gerät sich völlig abgekühlt hat und trocken ist, bevor Sie es lagern.

Hinweis: Sie können das Gerät in einer aufrechten Stellung aufbewahren, um Platz in der Küche zu sparen.

5. TECHNISCHE SPEZIFIKATIONEN

Modell: Fun GofreStone 4Inox

Produktreferenz: 08017

1200 W, 220-240 V~, 50-60 Hz

Made in China | Entworfen in Spanien



DEUTSCH

6. ENTSORGUNG VON ALTEN ELEKTROGERÄTEN



Die Europäische Richtlinie 2012/19/EU über Elektro- und Elektronik-Altgeräte (WEEE) legt fest, dass alte Haushaltsgeräte nicht mit dem normalen unsortierten Siedlungsabfall entsorgt werden dürfen. Alte Geräte müssen gesondert gesammelt werden, um die Verwertung und das Recycling der enthaltenen Materialien zu optimieren und die Auswirkungen auf die menschliche Gesundheit und die Umwelt zu reduzieren.

Das durchgestrichene Symbol "durchgestrichene Abfalltonne" auf dem Produkt erinnert Sie an Ihre Verpflichtung, das Gerät korrekt zu entsorgen. Wenn das Produkt einen eingebauten Akku hat oder Batterien verwendet, sollte der Akku oder die Batterien aus dem Gerät entnommen und separat entsorgt werden.

Die Verbraucher müssen sich mit Ihren örtlichen Behörden oder Einzelhändlern in Verbindung setzen, um Informationen über die ordnungsgemäße Entsorgung ihrer Altgeräte und/ oder ihrer Batterien zu erhalten.

7. GARANTIE UND KUNDENDIENST

Dieses Produkt hat eine Garantie von 2 Jahren ab Kaufdatum. Solange die Kaufrechnung aufbewahrt und versandt wird, befindet sich das Produkt in einwandfreiem Zustand und wird ordnungsgemäß verwendet, wie in dieser Bedienungsanleitung angegeben.

Die Garantie deckt keine Schäden bei denen:

Das Produkt über seine Kapazität oder Anwendbarkeit hinaus missbraucht, geschlagen, nicht ordnungsgemäß behandelt wurde oder mit ätzenden bzw. Korrosiven Substanzen oder Flüssigkeiten in Kontakt geraten ist oder die jeweilige Störung, Fehler, Schaden bzw. Defekt dem Verbraucher zugerechnet werden kann.

Das Produkt von Personen demontiert, repariert oder modifiziert wurde, die nicht vom offiziellen Technischen Kundendienst durch Cecotec autorisiert worden sind.

Der Grund hierfür durch die normale Abnutzung und Verschleiß der Teile und des Zubehörs entstanden ist.

Die Garantieleistung deckt alle Herstellungsbedingten Schäden und Fehler Ihres Produktes für die Dauer von 2 Jahren, nach geltendem Recht. Diese eingeschränkte Gewährleistung gilt nicht für Mängel, die sich aus Unfällen, Missbrauch, unsachgemäße Wartung oder normale Abnutzung ergeben.

Sollte unerwartet eine Störung auftreten oder haben Sie Fragen über Ihrem Produkt, können Sie sich mit dem Kundendienst in Verbindung setzen über die Telefonnummer: +34 963210728





1. PARTI E COMPONENTI

Fig. 1.

1. Manico
2. Piastre antiaderenti
3. Selettore della temperatura
4. Indicatore luminoso di funzionamento (rosso)
5. Indicatore luminoso di controllo (verde)
6. Copertura superiore
7. Copertura inferiore

2. PRIMA DELL'USO

Ritirare il prodotto dalla scatola.

Rimuovere tutto il materiale dall'imballaggio.

Verificare che tutte le parti e accessori siano inclusi e privi di danni visibili. In tal caso contattare il Servizio di Assistenza Tecnica ufficiale di Cecotec.

Pulire le piastre con un panno morbido e umido.

Asciugare le piastre con uno strofinaccio o carta da cucina.

Usare carta assorbente per spargere olio o burro sulle piastre antiaderenti.

Asciugare o pulire l'olio in eccesso.

3. FUNZIONAMENTO

Avviso: è possibile che, riscaldando l'apparato per la prima volta, compaia un leggero odore di bruciato e fumo. Ciò è completamente normale e non ripercuote sul mal funzionamento del prodotto.

Girare il selettore della temperatura fino alla posizione desiderata. Si consiglia di selezionare inizialmente la massima temperatura all'inizio e in seguito regolare il selettore.

Selezionare la temperatura bassa per una cottura inferiore dell'impasto oppure la temperatura alta per un gaufre più tostato.

Collegare il dispositivo alla corrente. Gli indicatori di funzionamento e di controllo si accenderanno, indicando che il dispositivo ha cominciato a preriscaldarsi.

Lasciare preriscaldare il dispositivo fino a che l'indicatore di controllo si spenga. Si spegnerà quando le piastre antiaderenti abbiano raggiunto la temperatura ottimale per cucinare.

Per raggiungere risultati ottimali, versare delle gocce d'olio sulle piastre e usare carta assorbente per spargere l'olio su tutta la superficie di cottura prima dell'uso. Questo procedimento aiuterà ad estrarre i gaufres una volta cotti.



ITALIANO

Versare l'impasto sulle piastre antiaderenti aiutandosi con un cucchiaio, una caraffa o sac a poche.

Avviso: non utilizzare sac a poche in plastica, potrebbero sciogliersi entrando a contatto con le piastre calde.

Chiudere con cura il prodotto. Non chiudere bruscamente il coperchio, potrebbe fare fuoriuscire l'impasto dalle piastre.

Lasciare cuocere per circa 3-6 minuti o fino a dorare il gaufre.

Per ritirare i gaufres, usare sempre una spatola in plastica o legno. Non usare oggetti affilati o metallici che potrebbero danneggiare la superficie antiaderente delle piastre.

4. PULIZIA E MANUTENZIONE

Sc Collegare dalla presa della corrente e spegnere il dispositivo dopo ogni uso e prima di pulirlo o conservarlo.

Non smontare il prodotto per la pulizia.

Non sommergere il dispositivo in acqua o altri liquidi.

Non introdurre il prodotto in lavastoviglie.

Utilizzare un panno morbido e umido per pulire la superficie del prodotto.

Non usare utensili metallici o detergenti per la pulizia abrasivi che potrebbero danneggiare la superficie del prodotto.

Le piastre sono fabbricate con un materiale antiaderente e richiedono una pulizia superficiale. Di conseguenza, lasciare raffreddare completamente il prodotto e passare un panno umido sulle piastre.

Asciugare con cura tutte le parti del prodotto prima di riporlo.

Verificare che il dispositivo sia completamente freddo e asciutto prima di conservarlo.

Avviso: è possibile riporre il dispositivo in posizione verticale per occupare meno spazio in cucina.

5. SPECIFICHE TECNICHE

Modello: Fun GofreStone 4Inox

Riferimento del prodotto: 08017

1200 W, 220-240 V~, 50-60 Hz

Made in China | Progettato in Spagna



6. RICICLAGGIO DI ELETTRODOMESTICI



La direttiva europea 2012/19/UE in riferimento ai Rifiuti di Appareti Elettrici ed Elettronici (RAEE) specifica che gli elettrodomestici non devono essere riciclati con il resto dei rifiuti municipali. Tali elettrodomestici devono essere gettati separatamente, al fine di ottimizzare il recupero e il riciclaggio di materiali e, in questo modo, ridurre l'impatto sulla salute umana e sul medio ambiente.

Il simbolo del cassonetto dei rifiuti barrato le ricorda l'obbligo di gettare correttamente questo prodotto. Se il prodotto in questione è dotato di una batteria o pila per la sua autonomia elettrica, quest'ultima dovrà essere rimossa prima di essere gettata ed essere trattata a parte come rifiuto di categoria differente.

Per ottenere informazioni dettagliate sulla forma più adeguata per gettare gli elettrodomestici e/o le corrispondenti batterie, il consumatore dovrà contattare le autorità locali.

7. GARANZIA E SAT

Questo prodotto ha una garanzia di 2 anni a partire dalla data di acquisto, sempre e quando viene conservata e inviata la fattura di acquisto, il prodotto stia in perfetto stato fisico e si utilizzi in modo adeguato così come indicato nel manuale di istruzioni.

La garanzia non coprirà:

- Se il prodotto è stato utilizzato al di fuori della sua capacità o di utilizzo, maltrattato, colpito, esposto ad umidità, sommerso da qualche liquido o sostanza corrosiva, così come qualsiasi altra mancanza attribuibile al consumatore.
- Se il prodotto è stato smontato, modificato o riparato da persone non autorizzate dal SAT ufficiale di Cecotec.
- Se il problema è stato generato da un'usura normale dei pezzi dovuta all'uso.

Il servizio di garanzia copre tutti i difetti di fabbricazione per 2 anni secondo la legislazione in vigore, ad eccezione dei pezzi consumabili.

Nel caso di cattivo uso da parte dell'utente, il servizio di garanzia non si farà responsabile della riparazione.

Qualora ci fosse un problema con il prodotto o avere una consulenza, contattare il Servizio di Assistenza Tecnica ufficiale di Cecotec attraverso il numero di telefono +34 96 321 07 28.



PORTUGUÊS

1. PEÇAS E COMPONENTES

Fig. 1.

1. Pega
2. Placas anti aderentes
3. Seletor de temperatura
4. Indicador luminoso de funcionamento (vermelho)
5. Indicador luminoso de controlo (verde)
6. Carcaça superior
7. Carcaça inferior

2. ANTES DE USAR

Tire o produto da caixa.

Retire todo o material da embalagem.

Certifique-se de que todas as partes e os acessórios estejam incluídos e verifique a existência de danos visíveis. Em caso de danos, contacte com o Serviço de Assistência Técnica oficial de Cecotec.

Limpe as placas com um pano suave e húmido.

Seque as placas com um pano ou papel de cozinha.

Unte ligeiramente as placas anti aderentes com um pouco de óleo ou manteiga e utilize papel absorvente para o espalhar.

Seque o limpe a parte restante.

3. FUNCIONAMENTO

Aviso: ao aquecer o dispositivo pela primeira vez, é possível que este emita algo de fumo ou cheiro. Isto é completamente normal e não afeta a segurança ou o funcionamento do dispositivo.

Gire o seletor de temperatura à posição desejada. É recomendável selecionar primeiro o ajuste da temperatura máxima e depois ajustá-lo.

Selecione o ajuste de temperatura baixa para que a massa do waffle fique menos cozinhada e a temperatura alta para que fique mais cozinhada ou tostada.

Conecte o aparelho à corrente elétrica. Os indicadores de funcionamento e de controlo acenderão, indicando que o dispositivo começou a aquecer.

Deixe o dispositivo pré-aquecer até que o indicador de controlo se apague. Quando se apagar, significa que as placas antiaderentes atingiram a temperatura ideal para cozinhar.



PORTUGUÊS

Para melhores resultados, verta algumas gotas de óleo sobre as placas e utilize papel absorvente para espalhar o óleo por toda a superfície de cozedura antes da utilização. Isto ajudará a extrair os waffles uma vez cozinhados.

Verta a mistura sobre as placas antiaderentes, pode usar uma colher, um jarro ou um saco de pasteleiro.

Atenção: Não utilize sacos de pasteleiro de plástico, pois podem derreter ao entrar em contacto com as placas quentes.

Feche o produto com cuidado. Não feche a tampa bruscamente, isto pode fazer com que a mistura saia das placas.

Deixe a mistura cozinhar durante cerca de 3-6 minutos, ou até considerar que está dourada.

Utilizar sempre uma espátula de plástico ou madeira para retirar os waffles. Não utilizar objetos afiados ou metálicos, pois podem danificar a superfície antiaderente das placas.

4. LIMPEZA E MANUTENÇÃO

Desconecte o dispositivo da corrente elétrica e desligue-o depois de cada uso e antes de limpar.

Não desmonte o produto para o limpar.

Nunca submerja o produto em água nem em outros líquidos.

Não lave o produto na máquina da louça.

Utilize um pano suave e húmido para limpar a superfície do produto.

Não utilize utensílios metálicos nem produtos de limpeza abrasivos, podem danificar a superfície antiaderente.

As placas são revestidas com uma superfície antiaderente, pelo que requerem uma limpeza muito superficial. Simplesmente aguarde até o produto arrefecer completamente e limpe as placas com um pano húmido.

Enxague cuidadosamente todas as partes do produto antes de usar.

Certifique-se de que o produto tenha arrefecido completamente e de que está seco antes de guardar.

Aviso: pode guardar o dispositivo em posição vertical para poupar espaço na cozinha.

5. ESPECIFICAÇÕES TÉCNICAS

Modelo: Fun GofreStone 4Inox

Referência: 08017

1200 W, 220-240 V~, 50-60 Hz

Made in China | Desenhado em Espanha



PORTUGUÊS

6. RECICLAGEM DE ELETRODOMÉSTICOS



A diretiva europeia 2012/19/UE sobre Resíduos de Aparelhos Elétricos e Eletrônicos (RAEE) especifica que os eletrodomésticos não devem ser reciclados com o resto dos resíduos municipais. Ditos eletrodomésticos terão de ser eliminados de forma separada, para otimizar a recuperação e reciclagem de materiais e, desta maneira, reduzir o impacto que possam ter na saúde humana e no meio ambiente.

O símbolo do contentor riscado recorda a sua obrigação de eliminar este produto de forma correta. Se o produto em questão conta com uma bateria ou pilha para a sua autonomia elétrica, esta deverá extrair-se antes de ser eliminado e ser tratada à parte como um resíduo de diferente categoria.

Para obter informação detalhada acerca da forma mais adequada de eliminar os seus eletrodomésticos e/ou as correspondentes baterias, o consumidor deverá contactar com as autoridades locais.

7. GARANTIA E SAT

Este produto tem uma garantia de 2 anos desde a data de compra, sempre e quando se conserve e envie a fatura de compra, o produto esteja em perfeito estado físico e se lhe dê um uso adequado tal e como se indica neste Manual de Instruções.

A garantia não cobrirá:

- Se o produto tiver sido usado fora da sua capacidade ou utilidade, maltratado, batido, exposto à humidade, submergido em algum líquido ou substância corrosiva, assim como qualquer outra falta atribuível ao consumidor.
- Se o produto foi desmontado, modificado ou reparado por pessoas não autorizadas pelo SAT oficial de Cecotec.
- Se a ocorrência foi originada pelo desgaste normal das peças devido ao uso.

O serviço de garantia cobre todos os defeitos de fabricação durante 2 anos com base à legislação vigente, exceto peças consumíveis. Em caso de mal uso por parte do usuário, o serviço de garantia não se fará responsável pela reparação.

Se em alguma ocasião deteta uma ocorrência com o produto ou tem alguma consulta, entre em contacto com o Serviço de Assistência Técnica oficial de Cecotec através do número de telefone +34 96 321 07 28.







www.cecotec.es

Grupo Cecotec Innovaciones S.L.
C/ de la Pinadeta s/n, 46930
Quart de Poblet, Valencia (Spain)
EA01200504