

//// Crosstour

Action Camera CT7000

User Manual

Contents

English	1
Deutsch	7
Français	13
Italiano	19
Español	25
日本語	31

Thank you for purchasing product from Crosstour. Please read and follow this user manual carefully and keep it in a safe place for future reference.

Crosstour consistently attaches great importance to product quality and high customer satisfaction. We sincerely hope you can make a few suggestions during your use to help us improve our products. Your precious suggestions will help us shape our business to perfectly fit your standards. We'll soon introduce series of new products for our valued customers, please share this with your friends.

Just Let us know if you encounter any problem during your use. Our support team will provide you our best solution without any delay. And all items purchased from Crosstour are covered by 1 year warranty.

You can find our contact information below:

US/EU: support.actioncam@crosstour.co
JP : support.jp@crosstour.co

Look forward to bringing you more great products in the future.

Kind regards,
Crosstour Support Team



Facebook



Instagram



Youtube

Contents

- Keep it safe from falling and dropping.
- Keep it distance from any strong magnetic interference objects like electrical machine to avoid strong radio waves that might be damaging the product and affect the sound or image quality.
- Keep the camera away from water and liquids (unless equipped with waterproof case). This may cause the the camera to malfunction.
- Keep it safe from children while on charging. To fully charge the battery takes around 2 hours. We advise you to take the battery out of the camera after use in order to avoid loss of battery power.
- We recommend you use high quality Class 10 Micro SD Card (Max 32GB) for the best results. The SD card is not included. Please format the micro SD card on the camera before using and restart the camera after formatting.
- Do not expose the product directly to high temperatures over 55°C.
- Do not place heavy objects on the camera.
- Do not place your Micro SD card near strong magnetic objects to avoid data error or loss.
- Do not use the camera when it is low power.
- Do not use the camera while charging.
- Do not attempt to open the case of the camera or modify it in any way.
- Please remove the battery before using as a dash camera.
- In case of overheating, unwanted smoke or unpleasant smell from the device, unplug it immediately from the power outlet to prevent hazardous fire.
- Please store the device in a cool, dry and dust free location.
- Please tear the protective film from camera lens before using.

MOUNTING YOUR CAMERA

Attach your camera to helmets, gear and equipment.

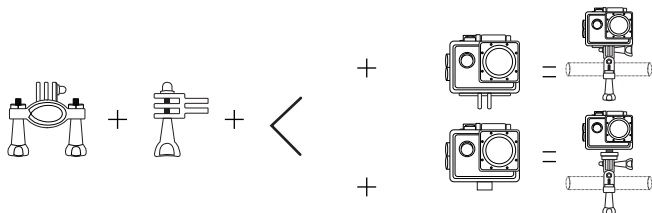
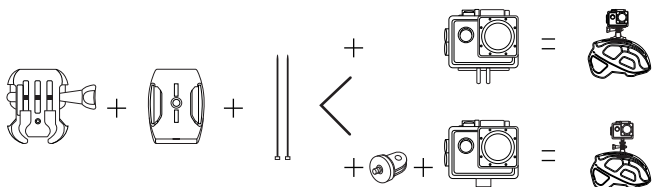
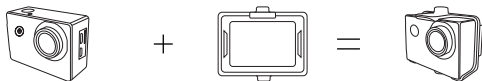

MOUNTING YOUR CAMERA

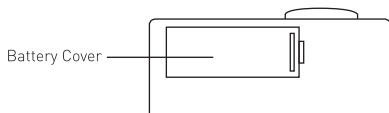
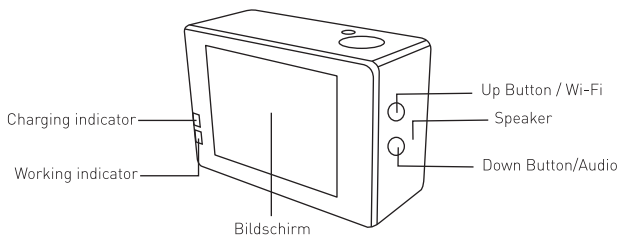
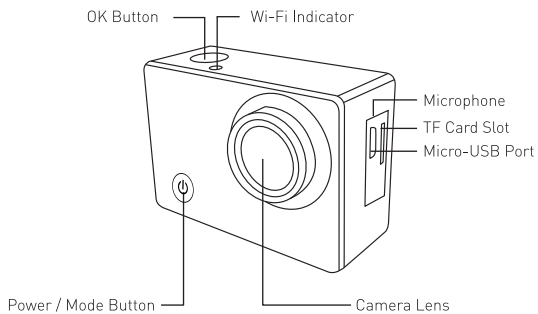

Specifications

Model	CT7000
Video Resolution	1080p (30fps), 720p (30fps), 480p(30fps)
Image Resolution	14MP,12MP,10MP,8MP, 5MP, 3MP
Lens	170° HD wide-angle fisheye lens
Video / Image Format	MOV/JPG
Wi-Fi Connection	Android / iOS supported
Storage	32GB Class 10+ Micro SDHC card support (Max) (not included)
USB Interface	Micro USB 2.0
Charging Time	2 hours
Continuous Recording Time	Up to 90 minutes (or continuously if powered through the cable)
Battery	Removable 3.7V 1050mAh Li-ion battery
Waterproof Case Depth Rating	30m/98.4ft
Language Options	English/Français/日本語/Русский/Italia/Deutsch/简体中文/Español
Weight	64g / 2.24oz [with battery]
Dimensions	59 x 41 x 25mm / 2.33" x 1.61" x 0.97"

Getting Started

Charging

At first, Put the battery into the camera. To charge, connect one end of the included micro-USB cable to a power adapter or a USB charging port and the other end to the micro-USB port on the camera. When you connect the camera to the power, the camera will automatically turn on. To more effectively charge the camera, turn it off. The red charging indicator will stay on when the camera is charging and turn off when the camera is fully charged. Charging with the power adapter takes around 2 hours.

Turning the Camera On/Off

Press and hold the power button for 2 seconds to turn the camera on/off. When the camera is turned on, the two LED status indicators will Light up and the display will turn on.

Using a Micro SD Card

The camera does not include internal storage and requires a micro SD card (Class 10 + recommended and 32GB Max supported) to function. Use a high-quality, branded card for maximum reliability. Insert a micro SD card into the micro SD card slot and format it (Format in camera system settings) to prepare the card for use. Formatting will permanently erase any data on the micro SD card.

Camera Modes

After booting, press the mode button to cycle through video mode, photo mode, playback mode and setting.

Video Mode:

- Press OK button to start or end recording.
- Press "down" button to turn on/off the audio recording.
- Press mode button to cycle to setting mode. Then press OK button to get in video settings.
- Loop recording: Off/3 Mins/5 Mins/10 Mins
- Motion Detection: On/Off

Photo Mode:

- Press OK button to take photos.
- Press mode button to cycle to setting mode. Then press OK button to get in settings. Press mode button to cycle to photo settings.
- Capture Mode: Single Shot/2s Delay/5s Delay/10s Delay
- Resolution: 14M/12M/10M/8M/5M/3M
- Sequence: On/Off (When this mode is On, it will take 3 photos once press the Ok button in photo mode)
- Date Stamp: On/Off

Playback Mode :

- Press OK Button to Play/Pause the video.
- While it is playing back the video, press up button to Fast Backward (2X/4X/8X) and press down button to Fast Forward (2X/4X/8X).

Settings :

Press mode button to cycle through Video setting, Photo setting, general setting, Exit.

General Settings

- Screen Saver: Off/1 Min/3 Mins/5 Mins
- Auto Power Off: Off/3 Mins/5 Mins/10 Mins
- Beep Sound: On/Off
- Language: English/Français/日本語/Русский/Italia/Deutsch/简体中文/Español
- Screen Rotation: On/Off.
- Date/Time: Press OK button to cycle through Year/Month/Day/Hour/Minute/Second. Press mode button to save the date and time.
- Format: Press OK button to format the SD card.
- Default Setting: Press OK button to Restore Default.
- Version: Press OK button to check the camera firmware information.

Operating Camera via Mobile Phone

Download the app to view and control the camera on your mobile device through Wi-Fi connection.

Download the App

Download the "BH10 DV" app from the App Store [iOS 7.1 or Higher] or Google Play [Android 4.3 or higher].

Wi-Fi Connection

- Turn on the camera, press Up button to turn on the wifi function.
- Check the SSID and Password on the screen.
- Find and connect with SSID of the camera and enter the Password.
- Open the "BH10 DV" app on your phone.
- To turn off Wi-Fi and disconnect, press Up button again.

Note:

- The camera can only connect to one device at a time.
- Using the Wi-Fi connection is more energy-intensive; avoid using it when the camera is low on battery.

VORSICHTSMASSNAHMEN

- Schützen Sie das Gerät vor Stößen und Herunterfallen.
- Halten Sie es von Gegenständen mit starken magnetischen Feldern wie elektrischen Maschinen fern, um zu vermeiden, dass starke Funkwellen das Produkt beschädigen und die Ton- oder Bildqualität beeinträchtigen.
- Halten Sie die Kamera von Wasser und Flüssigkeiten fern (es sei denn, sie ist mit einem wasserdichten Gehäuse ausgestattet). Dies kann zu Fehlfunktionen der Kamera führen.
- Halten Sie das Gerät während des Ladevorgangs von Kindern fern. Das vollständige Aufladen des Akkus dauert ca. 2 Stunden. Wir empfehlen Ihnen, den Akku nach dem Gebrauch aus der Kamera zu entnehmen, um einen Verlust der Akkuleistung zu vermeiden.
- Wir empfehlen die Verwendung einer hochwertigen Klasse 10 Micro-SD-Karte (max. 32 GB), um die besten Ergebnisse zu erzielen. Die SD-Karte ist nicht im Lieferumfang enthalten. Bitte formatieren Sie die Micro-SD-Karte vor der Verwendung in der Kamera und starten Sie die Kamera nach dem Formatieren neu.
- Setzen Sie das Gerät keiner direkten Hitzeeinwirkung über 55°C aus.
- Stellen Sie keine schweren Gegenstände auf die Kamera.
- Platzieren Sie Ihre Micro-SD-Karte nicht in der Nähe starker magnetischer Objekte, um Datenfehler oder Datenverlust zu vermeiden.
- Verwenden Sie die Kamera nicht, wenn die Stromversorgung schwach ist.
- Verwenden Sie die Kamera nicht während des Ladevorgangs.
- Versuchen Sie nicht, das Gehäuse der Kamera zu öffnen oder auf irgendeine Weise zu verändern.
- Bitte entfernen Sie den Akku vor einer Verwendung als Dash-Kamera.
- Bei Überhitzung, Rauchentwicklung oder unangenehmen Gerüchen ziehen Sie sofort den Netzstecker aus der Steckdose, um einen gefährlichen Brand zu vermeiden.
- Bitte bewahren Sie das Gerät an einem kühlen, trockenen und staubfreien Ort auf.
- Bitte ziehen Sie vor der Verwendung die Schutzfolie vom Objektiv ab.

MONTIEREN IHRER KAMERA

Montieren Sie Ihre Kamera auf Helmen und weiterer Ausrüstung.

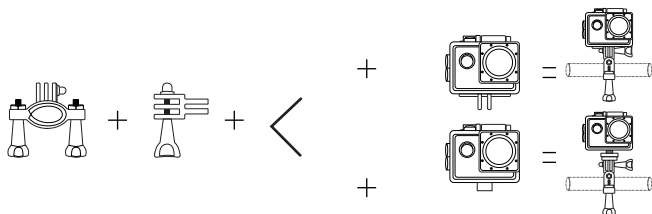
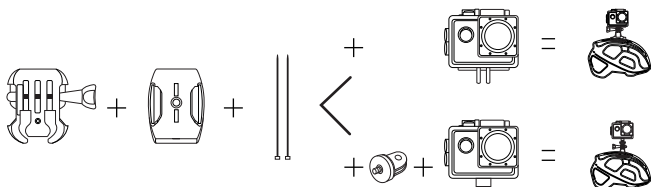
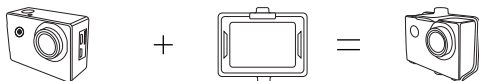

STRUKTUR

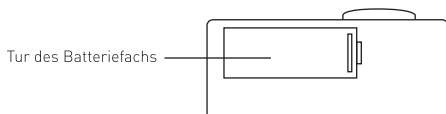
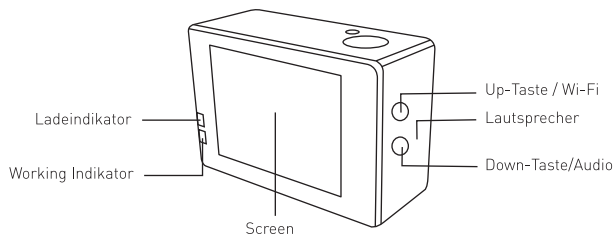
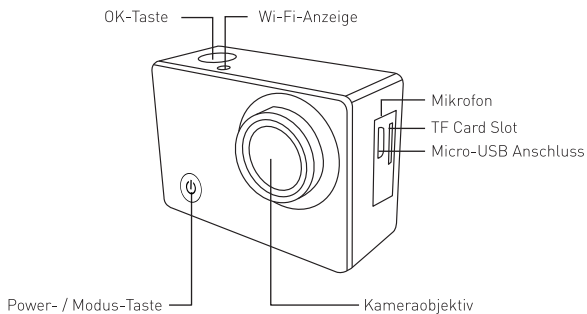

Spezifikationen

Modell	CT7000
Videoauflösung	1080p (30fps), 720p (30fps), 480p(30fps)
Bildauflösung	14MP,12MP,10MP,8MP, 5MP, 3MP
Linse	170° HD Weitwinkel-Fischaugenlinse
Video- / Bildformat	MOV/JPG
Wi-Fi-Verbindung	Android / iOS unterstützt
Storage	Max. 32GB Class 10+ Micro SDHC Karten unterstützt (nicht enthalten)
USB-Anschluss	Micro USB 2.0
Ladezeit	2 Stunden
Kontinuierliche Aufnahmezeit	Bis zu 90 Minuten (oder dauerhaft bei Stromversorgung durch Netzteil)
Batterie	Auswechselbarer 3.7V 1050mAh Li-ion Akku
Wasserdichtes Gehäuse	Bis zu 30m/98.4ft Tiefe
Sprachoptionen	English/Français/日本語/Русский/ Italia/Deutsch/简体中文/Español
Gewicht	64g / 2.24oz [mit Akku]
Abmessungen	59 x 41 x 25mm / 2.33" x 1.61" x 0.97"

Erste Schritte

Aufladen

Legen Sie zuerst den Akku in die Kamera ein. Schließen Sie zum Aufladen ein Ende des mitgelieferten Micro-SB-Kabels an ein Netzteil oder einen USB-Ladeanschluss und das andere Ende an den Micro-USB-Anschluss der Kamera an. Wenn Sie die Kamera an die Stromversorgung anschließen, schaltet sich die Kamera automatisch ein. Um die Kamera effektiver aufzuladen, schalten Sie sie aus. Die rote Ladeanzeige leuchtet, wenn die Kamera aufgeladen wird, und erlischt, wenn die Kamera vollständig aufgeladen ist. Das Aufladen mit dem Netzteil dauert ca. 2 Stunden.

Ein- und Ausschalten der Kamera

Halten Sie die Ein-/Aus-Taste 2 Sekunden lang gedrückt, um die Kamera ein- und auszuschalten. Beim Einschalten der Kamera leuchten die beiden LED-Statusanzeigen auf und das Display wird eingeschaltet.

Verwenden einer Micro-SD-Karte

Die Kamera enthält keinen internen Speicher und benötigt eine Micro-SD-Karte (Klasse 10 + empfohlen und maximal 32 GB unterstützt), um zu funktionieren. Für maximale Zuverlässigkeit verwenden Sie eine hochwertige Markenkarte. Legen Sie eine Micro-SD-Karte in den Micro-SD-Kartensteckplatz ein und formatieren Sie sie ("Formatieren" in den Kamerasystemeinstellungen), um die Karte für die Verwendung vorzubereiten. Durch das Formatieren werden alle Daten auf der Micro-SD-Karte dauerhaft gelöscht.

Kameramodi

Nach dem Startvorgang drücken Sie die Modustaste, um durch den Videomodus, den Fotomodus, den Wiedergabemodus und die Einstellungen zu blättern.

Videomodus:

- Drücken Sie die OK-Taste, um die Aufnahme zu starten oder zu beenden.
- Drücken Sie die Taste "Abwärts", um die Audioaufnahme ein- oder auszuschalten.
- Drücken Sie die Modustaste, um zum Einstellmodus zu wechseln. Drücken Sie dann die OK-Taste, um die Videoeinstellungen aufzurufen.
- Loop-Aufnahme: Aus / 3 Minuten / 5 Minuten / 10 Minuten
- Bewegungserkennung: Ein / Aus

Fotomodus:

- Drücken Sie die OK-Taste, um Fotos aufzunehmen.
- Drücken Sie die Modustaste, um zum Einstellungsmodus zu wechseln. Drücken Sie dann die OK-Taste, um die Einstellungen aufzurufen. Drücken Sie die Modustaste, um zu den Fotoeinstellungen zu wechseln.
- Aufnahmemodus: Einzelaufnahme / 2s Verzögerung / 5s Verzögerung / 10s Verzögerung
- Auflösung: 14M/12M/10M/8M/5M/3M
- Sequenz: Ein/Aus (Wenn dieser Modus aktiviert ist, werden 3 Fotos aufgenommen, wenn Sie im Fotomodus die Taste OK drücken.)
- Datumsstempel: Ein / Aus

Wiedergabemodus:

- Drücken Sie die OK-Taste, um das Video abzuspielen / anzuhalten.
- Drücken Sie während der Videowiedergabe die Aufwärtstaste, um schnell zurückzuspulen [2X / 4X / 8X], und drücken Sie die Abwärtstaste, um schnell vorzuspulen [2X / 4X / 8X].

Einstellungen:

Drücken Sie die Modustaste, um zwischen Videoeinstellungen, Fotoeinstellungen, allgemeinen Einstellungen und Beenden zu wechseln.

Allgemeine Einstellungen

- Bildschirmschoner: Aus / 1 Minute / 3 Minuten / 5 Minuten
- Auto Power Off: Aus / 3 Minuten / 5 Minuten / 10 Minuten
- Signalton: Ein / Aus
- Sprache: English/Français/日本語/Русский/Italia/Deutsch/简体中文/Español
- Bildschirmdrehung: Ein / Aus.
- Datum / Uhrzeit: Drücken Sie die OK-Taste, um Jahr / Monat / Tag / Stunde / Minute / Sekunde zu durchlaufen. Drücken Sie die Modustaste, um Datum und Uhrzeit zu speichern.
- Formatieren: Drücken Sie die OK-Taste, um die SD-Karte zu formatieren.
- Standardeinstellung: Drücken Sie die OK-Taste, um die Standardeinstellungen wiederherzustellen.
- Version: Drücken Sie die OK-Taste, um die Firmware-Informationen der Kamera zu überprüfen.

Bedienung der Kamera über das Handy

Laden Sie die App herunter, um das Bild auf Ihrem Mobilgerät über eine Wi-Fi-Verbindung anzuzeigen und die Kamera zu steuern.

Herunterladen der App

Laden Sie die App "BH10 DV" aus dem App Store [iOS 7.1 oder höher] oder von Google Play [Android 4.3 oder höher] herunter.

Wi-Fi-Verbindung

- Schalten Sie die Kamera ein und drücken Sie die Aufwärtstaste, um die WLAN-Funktion einzuschalten.
- Überprüfen Sie die SSID und das Passwort auf dem Bildschirm.
- Suchen und verbinden Sie sich mit der SSID der Kamera und geben Sie das Passwort ein.
- Öffnen Sie die App "BH10 DV" auf Ihrem Handy.
- Drücken Sie die Aufwärtstaste erneut, um WLAN auszuschalten und die Verbindung zu trennen.

Hinweis:

- Die Kamera kann jeweils nur eine Verbindung zu einem Gerät herstellen.
- Die Verwendung der Wi-Fi-Verbindung ist energieintensiver. Verwenden Sie sie nicht, wenn der Akku der Kamera bereits schwach ist.

Mises en garde

- Veuillez ne pas faire tomber la caméra.
- Gardez-la à distance de tout objet d'interférence magnétique puissant, afin d'éviter les fortes ondes radio qui pourraient endommager le produit et affecter la qualité du son ou de l'image.
- Tenez la caméra éloignée de l'eau et des liquides (à moins d'être équipé d'un boîtier étanche). Cela peut provoquer un dysfonctionnement de la caméra.
- Gardez hors de portée des enfants pendant la charge. Pour charger complètement la batterie il faut environ 2 heures. Nous vous conseillons de retirer la batterie de la caméra après utilisation afin d'éviter toute perte de charge de la batterie.
- Nous vous recommandons d'utiliser une carte Micro SD Classe 10 de haute qualité (max 32 Go) pour de meilleurs résultats. Veuillez formater la carte micro SD sur la caméra avant de l'utiliser et redémarrez la caméra après le formatage.
- N'exposez pas le produit directement à des températures supérieures à 55 ° C.
- Ne placez pas d'objets lourds sur la caméra.
- Ne placez pas votre carte Micro SD à proximité d'objets magnétiques puissants pour éviter toute erreur ou perte de données.
- N'utilisez pas la caméra lorsque la batterie est faible.
- N'utilisez pas la caméra pendant le chargement.
- N'essayez pas d'ouvrir le boîtier de la caméra ou de le modifier de quelque façon que ce soit. Veuillez retirer la batterie avant de l'utiliser en tant que caméra de voiture.
- En cas de surchauffe, de dégagement de fumée indésirable ou d'odeur désagréable de la caméra, débranchez-la immédiatement de la prise de courant pour éviter tout risque d'incendie.
- Veuillez stocker la caméra dans un endroit frais, sec et exempt de poussière.
- Veuillez retirer le film protecteur de l'objectif de la caméra avant de l'utiliser.

MONTAGE DE VOTRE CAMÉRA

Fixez votre caméra aux casques, au matériel et à l'équipement.

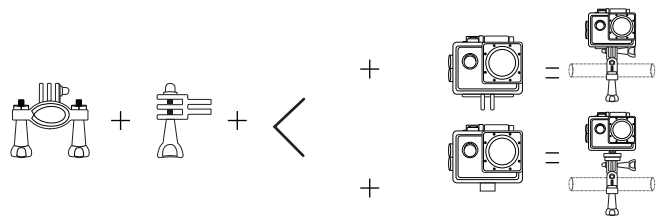
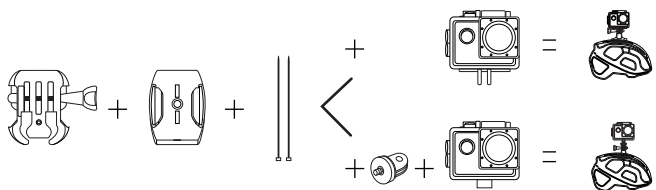
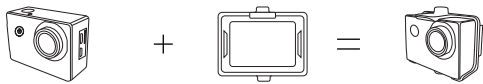
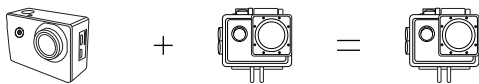

STRUCTURE

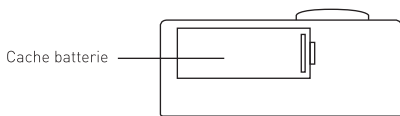
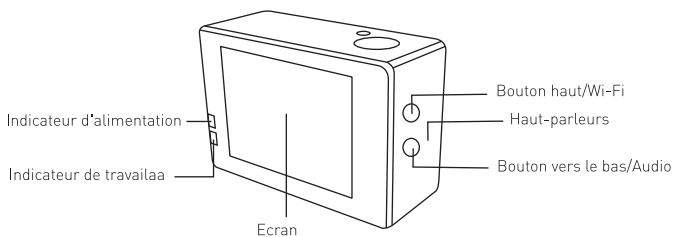
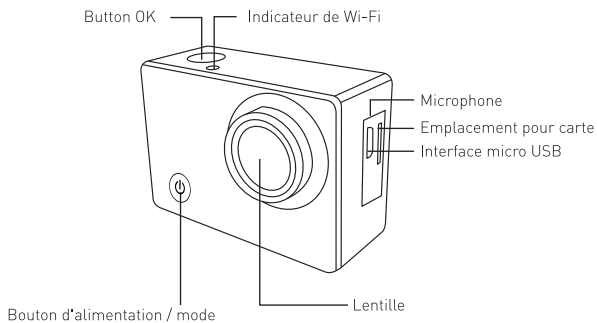

Spécifications

Modèle	CT7000
Résolution de vidéo	1080p (30fps), 720p (30fps), 480p(30fps)
Résolution de l'image	14MP,12MP,10MP,8MP, 5MP, 3MP
Objectif	Objectif fisheye grand angle 170 ° HD
Format de vidéo / image	MOV/JPG
Connexion de Wi-Fi	Android / iOS supporté
Stockage	Prise en charge de cartes micro SDHC 32 Go de classe 10 + (max.) (Non incluses)
Interface de USB	Micro USB 2.0
Temps de charge	2 heures
Temps d'enregistrement continu	Jusqu'à 90 minutes (ou en continu si alimenté par le câble)
Batterie	Batterie Li-ion amovible 3.7V 1050mAh
Évaluation de la profondeur du boîtier étanche	30m/98,4ft
Options de langue	English/Français/日本語/Русский/Italia/Deutsch/简体中文/Español
Poids	64g / 2.24oz [avec batterie]
Dimensions	59 x 41 x 25mm / 2.33" x 1.61" x 0.97"

Commencer

mise en charge:

Au début, insérez la batterie dans la caméra. Pour charger, connectez une extrémité du câble micro-USB fourni à un adaptateur secteur ou à un port de charge USB et l'autre extrémité au port micro-USB de la caméra. Lorsque vous connectez la caméra à l'alimentation, la caméra s'allume automatiquement. Pour charger plus efficacement la caméra, éteignez-la. L'indicateur de charge rouge reste allumé pendant le chargement de la caméra et s'éteint lorsqu'il est complètement chargé. Le chargement avec l'adaptateur secteur prend environ 2 heures.

Pour allumer/éteindre:

Appuyez sur le bouton d'alimentation et maintenez-le enfoncé pendant 2 secondes pour allumer / éteindre la caméra. Lorsque la caméra est allumée, les deux indicateurs d'état s'allument et l'écran s'allume.

Utiliser une carte micro SD

La caméra n'inclut pas de stockage interne et nécessite une carte micro SD (Classe 10 + recommandée et prise en charge maximale de 32 Go) pour fonctionner. Utilisez une carte de marque de haute qualité pour une fiabilité maximale. Insérez une carte micro SD dans la fente pour carte micro SD et formatez-la (Format dans les paramètres système de la caméra) pour préparer la carte à l'utilisation. Le formatage effacera définitivement toutes les données de la carte micro SD.

Modes de caméra

Après le démarrage, appuyez sur le bouton de mode pour parcourir le mode vidéo, le mode photo, le mode de lecture et les réglages.

Mode de vidéo:

- Appuyez sur le bouton OK pour démarrer ou terminer l'enregistrement.
- Appuyez sur le bouton "bas" pour activer / désactiver l'enregistrement audio.
- Appuyez sur le bouton mode pour passer en mode de réglage. Appuyez ensuite sur le bouton OK pour accéder aux paramètres vidéo.
- Enregistrement en boucle: Arrêt / 3 minutes / 5 minutes / 10 minutes
- Détection de mouvement: activé / désactivé

Mode de photo:

- Appuyez sur le bouton OK pour prendre des photos.
- Appuyez sur le bouton mode pour passer en mode de réglage. Appuyez ensuite sur le bouton OK pour accéder aux réglages. Appuyez sur le bouton mode pour passer aux réglages de photo.
- Mode de capture: Prise de vue simple / Délai 2s / Délai 5s / Délai 10s
- Résolution: 14M / 12M / 10M / 8M / 5M / 3M
- Séquence: Activé / Désactivé (lorsque ce mode est activé, il prend 3 photos une fois que vous appuyez sur le bouton OK en mode photo)
- Date Stamp: On / Off

Mode de lecture :

- Appuyez sur le bouton OK pour lire / mettre en pause la vidéo.
- While it is playing back the video, press up button to Fast Backward [2X/4X/8X] and press down button to Fast Forward [2X/4X/8X].

Paramètres:

Appuyez sur le bouton mode pour faire défiler les paramètres vidéo, photo, général, quitter.

réglages généraux

- Économiseur d'écran: Arrêt / 1 Min / 3 Min / 5 Min
- Mise hors tension automatique: Arrêt / 3 Min / 5 Min / 10 Min
- Bip sonore: Allumé/ Éteint
- La langue: English/Français/日本語/Русский/Italia/Deutsch/简体中文/Español
- Rotation de l'écran: Allumé/ Éteint
- Date / heure: Appuyez sur le bouton OK pour faire défiler Année / Mois / Jour / Heure / Minute / Seconde. Appuyez sur le bouton mode pour enregistrer la date et l'heure.
- Formater: Appuyez sur le bouton OK pour formater la carte SD.
- Paramètre par défaut: Appuyez sur le bouton OK pour rétablir les paramètres par défaut.
- Version: appuyez sur le bouton OK pour vérifier les informations du micrologiciel de la caméra.

Utilisation de la caméra via un téléphone portable

Téléchargez l' App pour afficher et contrôler la caméra sur votre appareil mobile via une connexion Wi-Fi.

Téléchargez l'APP

Téléchargez l'App "BH10 DV" sur l'App Store [iOS 7.1 ou une version ultérieure] ou sur Google Play (Android 4.3 ou une version ultérieure).

Connexion de Wifi

- Allumez la caméra, appuyez sur le bouton Haut pour activer la fonction wifi.
- Vérifiez le SSID et le mot de passe à l'écran.
- Recherchez et connectez-vous avec le SSID de la caméra et entrez le mot de passe.
- Ouvrez l'App "BH10 DV" sur votre téléphone.
- Pour désactiver le Wi-Fi et vous déconnecter, appuyez à nouveau sur le bouton Haut.

Remarque:

- La caméra ne peut se connecter qu'à un seul appareil à la fois.
- L'utilisation de la connexion Wi-Fi nécessite plus d'énergie ; évitez de l'utiliser lorsque la batterie de la caméra est faible.

AVVERTENZE D'USO

- Tienila al sicuro da cadute accidentali e urti forti.
- Mantenere a distanza da qualsiasi fonte magnetica come macchinari elettrici per evitare onde radio forti in quanto potrebbe interferire con la cam e potrebbero danneggiare il prodotto e influire sulla qualità del suono o dell'immagine.
- Tenere la fotocamera lontana da acqua e liquidi (a meno che non sia dotata di custodia impermeabile). Ciò potrebbe causare il malfunzionamento della fotocamera..
- Tenere fuori dalla portata dei bambini durante la ricarica. Per caricare completamente la batteria sono necessarie circa 2 ore. Si consiglia di estrarre la batteria dalla fotocamera dopo l'uso per evitare la perdita di carica della batteria.
- Ti consigliamo di utilizzare una scheda Micro SD di classe 10 di alta qualità (max 32 GB) per i avere i migliori risultati in termini di qualità. La scheda SD non è inclusa. Formattare la scheda micro SD sulla fotocamera prima di utilizzare e riavviare la fotocamera dopo la formattazione
- Non esporre il prodotto direttamente ad alte temperature oltre i 55 ° C.
- Non appoggiare oggetti pesanti direttamente sopra la camera.
- Non posizionare la scheda Micro SD in prossimità di oggetti magnetici forti per evitare errori o perdite di dati..
- Non usare la camera quando la batteria e' quasi scarica
- Non usare la camera mentre e' in fase di ricarica
- Non provare ad aprire la custodia della fotocamera o di modificarla in alcuna maniera.
- Rimuovera la batteria quando si usa la fotocamera come dash cam.
- In caso di surriscaldamento, fumo indesiderato o odore sgradevole dal dispositivo, scollegarlo immediatamente dalla presa di corrente per evitare incendi pericolosi.
- Conservare il dispositivo in un luogo fresco, asciutto e privo di polvere..
- Si prega di rimuovere la pellicola protettiva dall'obiettivo della fotocamera prima dell'uso.

MONTAGGIO DELLA FOTOCAMERA

collegare la fotocamera a caschi, equipaggiamento e attrezzatura.

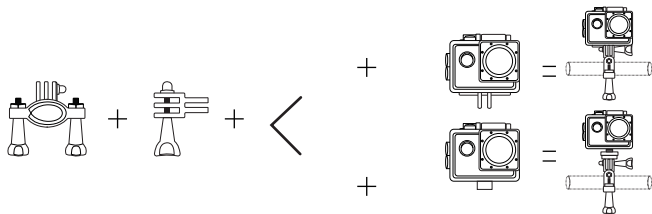
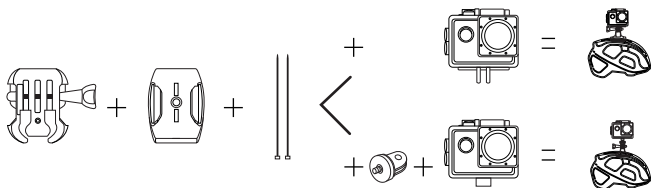
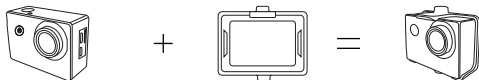

DESCRIZIONE

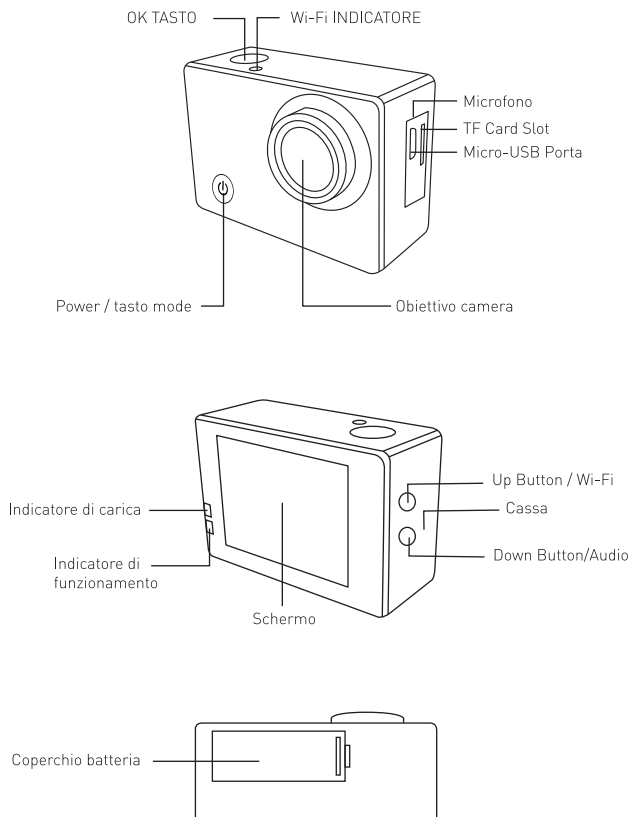

CARATTERISTICHE TECNICHE

Modello	CT7000
Video Risoluzione	1080p (30fps), 720p (30fps), 480p(30fps)
Imagine risoluzione	14MP,12MP,10MP,8MP, 5MP, 3MP
Obiettivo	170° HD wide-angle fisheye lens
Video / Imagine formati	MOV/JPG
Wi-Fi Connessione	Android / iOS supportato
Memoria	32GB Class 10+ Micro SDHC card supportata (Max) (non inclusa)
USB Interfaccia	Micro USB 2.0
Tempo ricarica	2 ore
Registrazione continua	Piu di 90 minuti (o continuamente se alimentato dal cavo)
Batteria	removibile 3.7V 1050mAh Li-ion battery
Rating di impermeabilità	30m/98.4ft
Lingue disponibili	English/Français/日本語/Русский/ Italia/Deutsch/简体中文/Español
Peso	64g / 2.24oz [con batteria]
Dimensioni	59 x 41 x 25mm / 2.33" x 1.61" x 0.97"

INIZIARE

Ricarica

Inizialmente, inserisci la batteria nella fotocamera. Per caricare, collegare un'estremità del cavo micro-USB (incluso) a un adattatore di alimentazione o una porta di ricarica USB e l'altra estremità alla porta micro-USB sulla fotocamera. Quando si collega la fotocamera all'alimentazione, essa si accenderà automaticamente. Per caricare in modo più efficace la fotocamera, spegnerla. L'indicatore di ricarica rosso rimarrà acceso quando la fotocamera è in carica e si spegne quando la fotocamera è completamente carica. La ricarica con l'alimentatore richiede circa 2 ore.

ACCENDERE E SPEGNERE LA CAMERA

Tenere premuto il pulsante di accensione per 2 secondi per accendere / spegnere la fotocamera. Quando la fotocamera è accesa, i due indicatori di stato a LED si accendono e il display si accende.

UTILIZZO DELLA MICRO SD CARD(non inclusa)

La fotocamera non include la memoria interna e richiede una scheda micro SD (classe 10 + consigliata e 32 GB max supportati) per funzionare. Usa una carta di alta qualità per la massima affidabilità. Inserire una scheda micro SD nello slot per scheda micro SD e formattarla (Formatta nelle impostazioni di sistema della fotocamera) per preparare la scheda per l'uso. La formattazione cancellerà permanentemente tutti i dati sulla scheda micro SD.

MODALITÀ DELLA CAMERA:

Dopo l'avvio, premere il pulsante modalità per scorrere tra modalità video, modalità foto, modalità di riproduzione e impostazioni.

Modalità video :

- Premere il tasto OK per iniziare o terminare il video..
- Premi i tasti "giù" per attivare o disattivare l'audio durante la registrazione..
- Premere il pulsante modalità per passare alla modalità impostazione, quindi premere il pulsante OK per accedere alle impostazioni video.
- Registrazione ciclo continuo: Off /3 Mins/5 Mins/10 Mins
- Rilevamento movimento: On/Off

Modalità foto :

- Premi tasto OK per scattare una foto.
- Premere il pulsante modalità per passare alla modalità impostazione, quindi premere il pulsante OK per accedere alle impostazioni.
- Modalità di acquisizione: scatto singolo / ritardo 2 secondi / ritardo 5 secondi / ritardo 10 secondi
- Risoluzione: 14M/12M/10M/8M/5M/3M
- Sequenza: On / Off (Quando questa modalità è attivata, verranno scattate 3 foto una volta che si preme il pulsante Ok in modalità foto)
- Visualizzare data: On/Off

Modalità riproduzione:

- Premere il tasto OK per mettere in pausa e ripartire un video .
- Durante la riproduzione del video, premere il pulsante su per tornare indietro rapidamente (2X / 4X / 8X) e premere il pulsante giù per avanzare rapidamente (2X / 4X / 8X).

Impostazioni:

Premere il pulsante modalità per scorrere le impostazioni Video, Photo, General, o uscire

Impostazioni generali

- Screen Saver: Off/1 Min/3 Mins/5 Mins
- Auto spegnimento Off: Off/3 Mins/5 Mins/10 Mins
- Beep Sound: On/Off
- Lingua: English/Français/日本語/Русский/Italia/Deutsch/简体中文/Español
- Rotazione schermo: On/Off.
- Date/Time: Premere il pulsante OK per scorrere tra Anno / Mese / Giorno / Ora / Minuti / Secondi. Premere il pulsante modalità per salvare la data e l'ora.
- Formattare: Premere il tasto Ok per formattare sd card.
- Impostazioni di fabbrica : Premere il tasto ok per resettare.
- Versione: Premere il tasto OK per controllare il firmware della camera

UTILIZZO DELLA FOTOCAMERA TRAMITE SMARTPHONE

Scarica l'app per visualizzare e controllare la videocamera sul tuo dispositivo mobile tramite la connessione Wi-Fi.

Scaricare l'App

Scarica "BH10 DV" app dall' App Store [iOS 7.1 o superiore] or Google Play [Android 4.3 o superiore].

Connessione Wi-Fi

- Accendi la fotocamera, premi il pulsante Su per attivare la funzione wifi.
- Controllare SSID e password sullo schermo
- Trova e connettiti con SSID della videocamera e inserisci la password.
- Apri l'app "BH10 DV" sul tuo telefono.
- Per disattivare il Wi-Fi e disconnettersi, premere nuovamente il pulsante Su

Note:

- La fotocamera può connettersi con un device per volta.
- L'uso della connessione Wi-Fi richiede più energia ; evitare di usarla quando la fotocamera è quasi scarica.

PRECAUCIONES:

- Manténgalo a salvo de caídas y golpes.
- Mantenga la distancia de cualquier objeto de interferencia magnética fuerte como una máquina eléctrica para evitar la radio fuerte ondas que podrían dañar el producto y afectar el sonido o la calidad de la imagen.
- Mantenga la cámara alejada del agua y los líquidos (a menos que esté equipada con una funda impermeable). Esto puede causar el La cámara funciona mal.
- Manténgalo a salvo de los niños durante la carga. Para cargar completamente la batería, toma alrededor de 2 horas. Le recomendamos sacar la batería de la cámara después de usarla para evitar la pérdida de energía de la batería.
- Le recomendamos que utilice una tarjeta Micro SD Clase 10 de alta calidad (32 GB máx.) Para obtener los mejores resultados. La tarjeta SD no esta incluido. Formatee la tarjeta micro SD en la cámara antes de usarla y reinicie la cámara después de formateo
- No exponga el producto directamente a altas temperaturas superiores a 55 ° C.
- No coloque objetos pesados sobre la cámara.
- No coloque su tarjeta Micro SD cerca de objetos magnéticos fuertes para evitar errores o pérdidas de datos.
- No use la cámara cuando tenga poca potencia.
- No use la cámara mientras se carga.
- Attempt No intente abrir la carcasa de la cámara ni modificarla de ninguna manera.
- Retire la batería antes de usarla como cámara de tablero.
En caso de sobrecalentamiento, humo no deseado u olor desagradable del dispositivo,
- desenchúfelo inmediatamente de la toma de corriente para evitar incendios peligrosos.
- Guarde el dispositivo en un lugar fresco, seco y sin polvo.
- Rasgue la película protectora de la lente de la cámara antes de usar.

MONTAJE DE SU CÁMARA:

Adjunte su cámara a cascos, equipo y equipo.

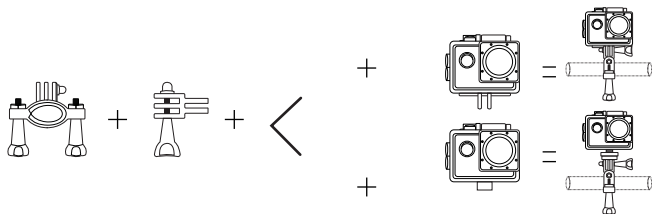
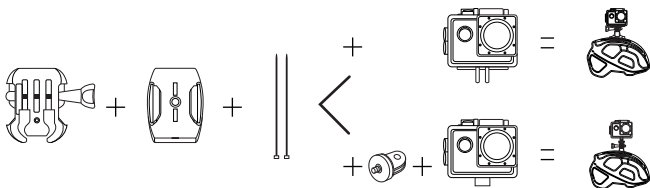
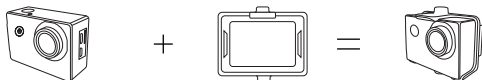
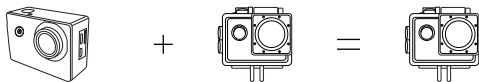

ESTRUCTURA

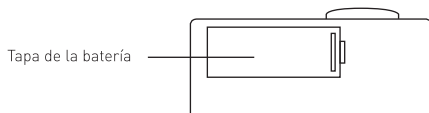
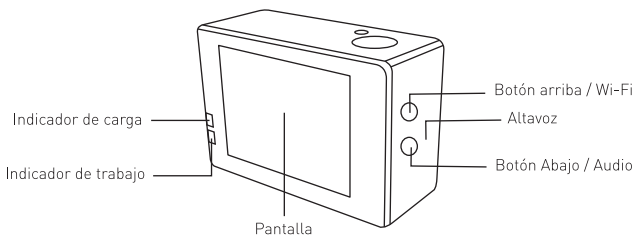
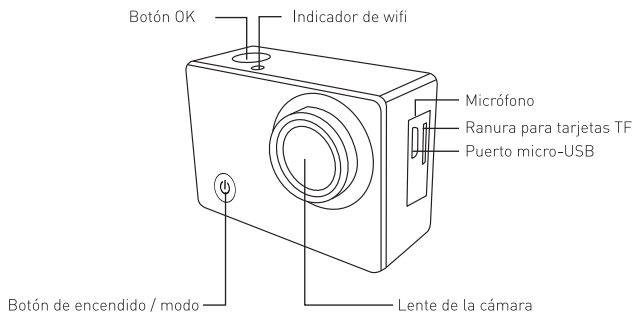

ESPECIFICACIONES

Modelo	CT7000
Resolución video	1080p (30fps), 720p (30fps), 480p(30fps)
Resolución imagen	14MP,12MP,10MP,8MP, 5MP, 3MP
Lente	170° HD
Video / formato imagen	MOV/JPG
Conección Wi-Fi	Android / iOS
Almacenamiento	32GB Class 10+ Micro SDHC card support (Max) (not included)
USB Interfaz	Micro USB 2.0
Tiempo de carga	2 horas
Tiempo de grabacion continua	Hasta 90 minutos(o continuamente si se alimenta a traves del cable)
Batería	Extraible 3.7V 1050mAh Li-ion bateria
Profundidad de la caja resistente al agua	30m/98.4ft
Opciones de idioma	English/Français/日本語/Русский/Italia/Deutsch/简体中文/Español
Peso	64g / 2.24oz (con batería)
Dimensiones	59 x 41 x 25mm / 2.33" x 1.61" x 0.97"

Para empezar

Carga:

Al principio, coloque la batería en la cámara. Para cargar, conecte un extremo del incluido cable micro-USB a un adaptador de corriente o un puerto de carga USB y el otro extremo al puerto micro-USB en la cámara. Cuando conecta la cámara a la alimentación, La cámara se encenderá automáticamente. Para cargar la cámara de manera más efectiva, apáguela. El indicador rojo de carga permanecerá encendido cuando la cámara se esté cargando y se apagará cuando la cámara está completamente cargada. La carga con el adaptador de corriente toma alrededor de 2 horas

Encendido / apagado de la cámara:

Mantenga presionado el botón de encendido durante 2 segundos para encender / apagar la cámara. Cuando ella cámara está encendida, los dos indicadores LED de estado se encenderán y la pantalla se encenderá

Usando una tarjeta Micro SD:

La cámara no incluye almacenamiento interno y requiere una tarjeta micro SD (Clase 10 + recomendado y 32 GB máximo admitido) para funcionar. Use una alta calidad, Tarjeta de marca para la máxima fiabilidad. Inserte una tarjeta micro SD en la tarjeta micro SD ranura y formatee [formatee en la configuración del sistema de cámara] para preparar la tarjeta para su uso. El formateo borrará permanentemente cualquier dato en la tarjeta micro SD.

Modos de cámara

Después de iniciar, presione el botón de modo para recorrer el modo de video, el modo de fotografía, modo de reproducción y configuración.

Modo de vídeo:

- Presione el botón OK para iniciar o finalizar la grabación.
- Presione el botón "abajo" para encender / apagar la grabación de audio.
- Presione el botón de modo para cambiar al modo de configuración. Luego presione el botón OK para entrar ajustes de video.
- Grabación en bucle: apagado / 3 minutos / 5 minutos / 10 minutos
- Detección de movimiento: encendido / apagado

Modo de foto:

- Presione el botón OK para tomar fotos.
- Presione el botón de modo para cambiar al modo de configuración. Luego presione el botón OK para entrarajustes Presione el botón de modo para pasar a la configuración de fotos.
- Modo de captura: Disparo único / 2 segundos / 5 segundos / 10 segundos
- Resolución: 14M / 12M / 10M / 8M / 5M / 3M
- Secuencia: Encendido / Apagado [cuando este modo está Encendido, tomará 3 fotos una vez que presione el botón Ok en modo foto]
- Sello de fecha: Activado / Desactivado

Modo de reproducción

- Presione el botón OK para reproducir / pausar el video.
- Mientras reproduce el video, presione el botón hacia arriba para retroceder rápidamente (2X / 4X / 8X) y presione el botón hacia abajo para Avance rápido (2X / 4X / 8X).

Configuraciones:

Presione el botón de modo para recorrer la configuración de Video, Configuración de foto, ajuste general, salir.

Configuración general:

- Protector de pantalla: apagado / 1 minuto / 3 minutos / 5 minutos
- Apagado automático: apagado / 3 minutos / 5 minutos / 10 minutos
- Sonido: activado / desactivado
- Idioma: inglés / francés / 日本語 / Русский / Italia / Deutsch / 简体 Español
- Rotación de pantalla: Encendido / Apagado.
- Fecha / hora: presione el botón OK para recorrer Año / Mes / Día / Hora / Minuto / Segundo. Presione el botón de modo para guardar la fecha y tiempo.
- Formatear: presione el botón OK para formatear la tarjeta SD.
- Configuración predeterminada: presione el botón OK para restaurar la configuración predeterminada.
- Versión: presione el botón OK para verificar la información del firmware de la cámara.

Utilizando la cámara a través del teléfono móvil:

Descargue la aplicación para ver y controlar la cámara en su dispositivo móvil a través de Conexión wifi.

Descargue la aplicación

Descargue la aplicación "BH10 DV" de App Store (iOS 7.1 o superior) o Google Play (Android 4.3 o superior).

Conexión wifi

- Encienda la cámara, presione el botón Arriba para activar la función wifi.
- Verifique el SSID y la Contraseña en la pantalla.
- Encuentre y conéctese con el SSID de la cámara e ingrese la contraseña.
- Abra la aplicación "BH10 DV" en su teléfono.
- Para apagar el Wi-Fi y desconectarse, presione nuevamente el botón Arriba.

Nota:

- La cámara solo se puede conectar a un dispositivo a la vez.
- El uso de la conexión Wi-Fi consume más energía ; evite usarlo cuando la cámara tiene poca batería.

ご注意

- 落下や落下から安全に保管してください。
- 製品に損傷を与え、音や画像の品質に影響を与える可能性のある強い電波を避けるために、電気機械などの強力な磁気干渉物から距離を置いてください。
- カメラを水や液体に近づけないでください（防水ケースを装備していない場合）。これにより、カメラが誤動作する可能性があります。
- 充電中はお子様手の届かない場所に保管してください。バッテリーを完全に充電するには、約2時間かかります。バッテリーの電力損失を防ぐため、使用後はバッテリーをカメラから取り出すことをお勧めします。
- 最高の結果を得るには、高品質のクラス10マイクロSDカード（最大32GB）を使用することをお勧めします。SDカードは含まれていません。使用する前にカメラでmicro SDカードをフォーマットし、フォーマット後にカメラを再起動してください。
- 製品を55°Cを超える高温になる場所に保管しないでください。
- カメラの上に重いものを置かないでください。
- データのエラーや損失を避けるため、Micro SDカードを強い磁気物体の近くに置かないでください。
- 低電力のときは、カメラを使用しないでください。
- 充電中はカメラを使用しないでください。
- カメラのケースを開けたり、改造したりしないでください。
- ダッシュカメラとして使用する前にバッテリーを取り外してください。
- 過熱、煙、またはデバイスからの不快な臭いの場合は、危険な火災を防ぐために、すぐに電源プラグをコンセントから抜いてください。
- デバイスは、涼しく乾燥した埃のない場所に保管してください。
- 使用する前に、カメラのレンズから保護フィルムを剥がしてください。

カメラの取り付け

カメラをヘルメット、ギア、機器に取り付けます。

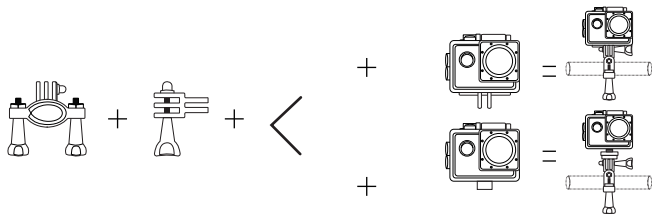
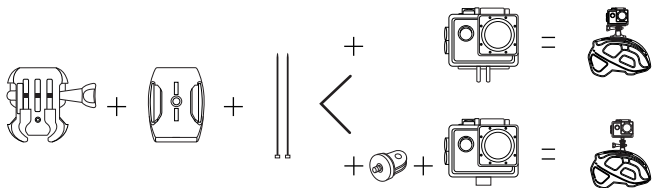
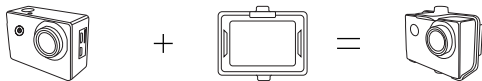

製品図

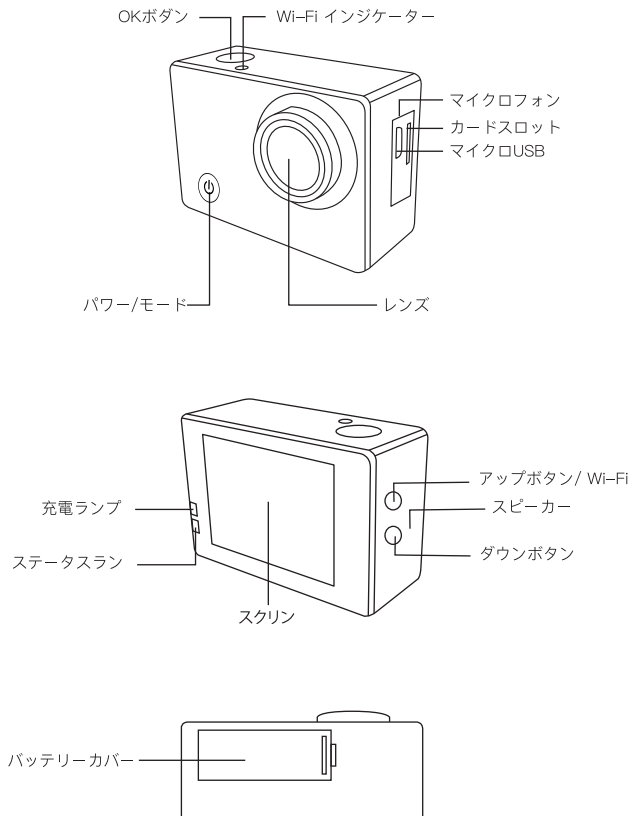

製品仕様

モデル	CT7000
ビデオ解像度	1080p (30fps), 720p (30fps), 480p(30fps)
画像解像度	14MP,12MP,10MP,8MP, 5MP, 3MP
レンズ	170° HD 広角レンズ
ビデオ / 画像 フォーマット	MOV/JPG
Wi-Fi 接続	Android / iOS サポート
容量	32GB クラス 10+ Micro SDHC カード(Max) (カードは含まれていません)
USB インターフェース	マイクロUSB 2.0
充電時間	2 時間
連続記録時間	90分まで(またはケーブルをつないでいる間)
バッテリー	取り外し可能 3.7V 1050mAh Li-ion バッテリー
防水ケース規格	30m/98.4ft
言語オプション	English/Français/日本語/Русский/ Italia/Deutsch/简体中文/Español
重さ	64g / 2.24oz [バッテリー付き]
寸法	59 x 41 x 25mm / 2.33" x 1.61" x 0.97"

使用方法

充電

最初に、バッテリーをカメラに入れます。充電するには、付属のマイクロUSBケーブルの一方の端を電源アダプターまたはUSB充電ポートに接続し、もう一方の端をカメラのマイクロUSBポートに接続します。カメラを電源に接続すると、カメラの電源が自動的にオンになります。カメラをより効果的に充電するには、電源をオフにします。赤い充電インジケータは、カメラの充電中はオンのままで、カメラが完全に充電されるとオフになります。電源アダプタでの充電には約2時間かかります。

カメラのオン/オフを切り替える

電源ボタンを2秒間押し続けて、カメラのオン/オフを切り替えます。カメラの電源がオンになると、2つのLEDステータスインジケータが点灯し、ディスプレイがオンになります。

マイクロSDカードを使用する

カメラには内部ストレージが含まれていないため、機能するにはマイクロSDカード（クラス10以上を推奨、最大32GBをサポート）が必要です。最高の結果を得るには、信頼のある高品質のブランドカードを使用してください。micro SDカードをmicro SDカードスロットに挿入し、フォーマット（カメラシステム設定でフォーマット）して、使用するカードを準備します。フォーマットすると、micro SDカード上のデータが完全に消去されます。

カメラモード

起動後、モードボタンを押して、ビデオモード、写真モード、再生モード、および設定を切り替えます。

ビデオモード:

- OKボタンを押して、記録を開始または終了します。
- 「下」ボタンを押して、オーディオ録音のオン/オフを切り替えます。
- モードボタンを押して設定モードに切り替えます。次にOKボタンを押してビデオ設定に入ります。
- ループ録音: オフ / 3分 / 5分 / 10分
- 動体検知: オン/オフ

写真モード:

- OKボタンを押して写真を撮ります。
- モードボタンを押して設定モードに切り替えます。OKボタンを押して設定に入ります。モードボタンを押して、写真の設定に切り替えます。
- キャプチャモード: シングルショット / 2秒遅延 / 5秒遅延 / 10秒遅延
- 解像度: 14M / 12M / 10M / 8M / 5M / 3M
- シーケンス: オン/オフ（このモードがオンの場合、写真モードでOKボタンを押すと3枚の写真が撮影されます）
- 日付スタンプ: オン/オフ

再生モード:

- OKボタンを押して、ビデオを再生/一時停止します。
- ビデオの再生中に、上ボタンを押して早戻し (2X / 4X / 8X) にし、下ボタンを押して早送り (2X / 4X / 8X) します。

設定:

モードボタンを押して、ビデオ設定、写真設定、一般設定、終了を順に切り替えます。

一般設定

- スクリーンセーバー: オフ / 1分 / 3分 / 5分
- 自動電源オフ: オフ / 3分 / 5分 / 10分
- ビープ音: オン / オフ
- 言語: English / Français / 日本語 / Русский / Italia / Deutsch / 简体中文 / Español
- 画面の回転: オン / オフ。
- 日付/時刻: OKボタンを押して、年/月/日/時間/分/秒を切り替えます。モードボタンを押して、日付と時刻を保存します。
- フォーマット: OKボタンを押してSDカードをフォーマットします。
- デフォルト設定: OKボタンを押して、デフォルトに戻します。
- バージョン: OKボタンを押して、カメラのファームウェア情報を確認します。

携帯電話でカメラを操作する

アプリをダウンロードして、Wi-Fi接続を介してモバイルデバイスでカメラを表示および制御します。

アプリをダウンロードする

App Store [iOS 7.1以降]またはGoogle Play (Android 4.3以降) から「BH10 DV」アプリをダウンロードします。

Wi-Fi接続

- カメラの電源を入れ、上ボタンを押してWiFi機能をオンにします。
- 画面でSSIDとパスワードを確認します。
- カメラのSSIDを見つけて接続し、パスワードを入力します。
- 電話機で「BH10 DV」アプリを開きます。
- Wi-Fiをオフにして切断するには、上ボタンをもう一度押します。

注意:

- カメラは一度に1つのデバイスにしか接続できません。
- Wi-Fi接続の使用は、より電池を消費します。カメラのバッテリー残量が少ない場合は、使用しないでください。

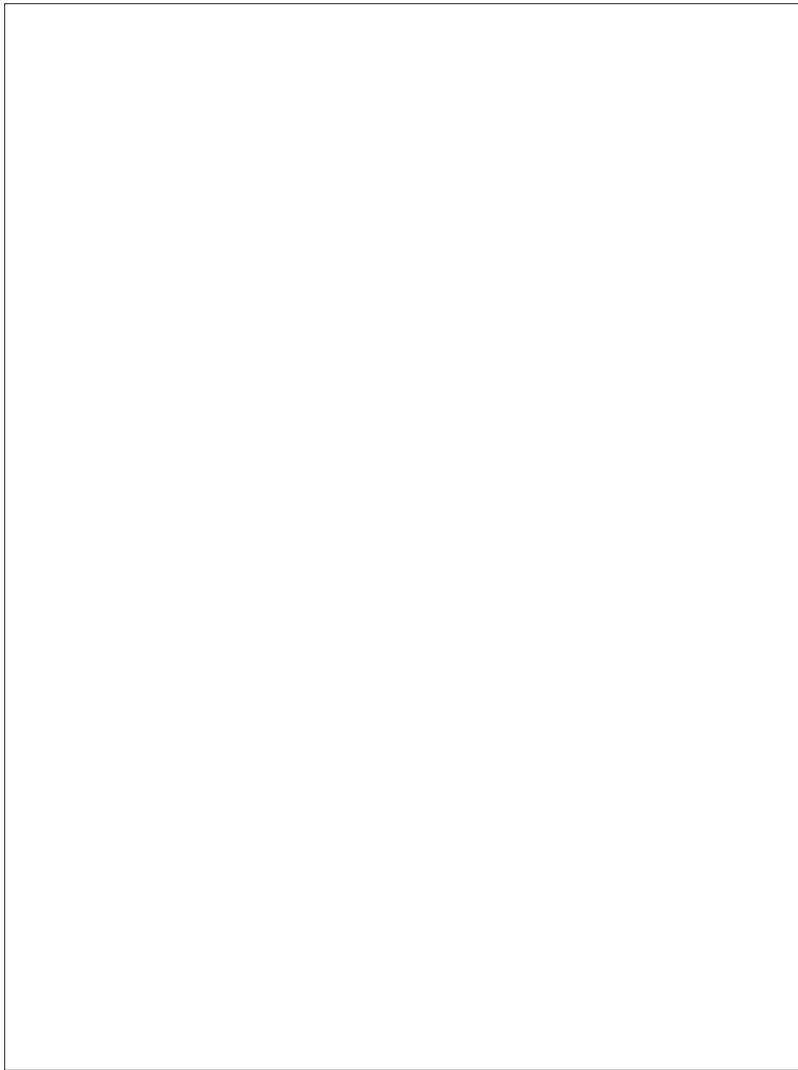



Made in China
Version 1.0