



DeepL

Abonnez-vous à DeepL Pro pour traduire d
Visitez www.DeepL.com/pro pour en savoir

HIKITY

Autoradio User Manual

Support technique par
courriel

hikitySupports@163.com

CONTENU

【Tips et avertissements】	1
【Important Tips】	1
【Test】	1
【Installation】	2
【Connexions de câblage】	3
1. Harnais	3
1.1 Schéma de câblage du produit.....	3
1.2 16 broches (câble d'alimentation).....	4
1.3 Fil vidéo RCA	5
1.4 4 broches USB + 6 broches USB	5
1.5 10pin: Cam-in Cable	6
1.6 8 broches CANBUS、IPOD	6
2. Étape de câblage de la caméra de recul.....	6
【Icon Introduction】	7
1. Machine-Host.....	7
2. À l'écran - Interface principale	8
3. A l'écran - Liste déroulante.....	9
4. À l'écran - Icône APP	9
【Fonction principale et méthode d'utilisation】	10
1. Réglage du son.....	10
2. Carplay/Android Auto sans fil et filaire via l'application "Zlink".	10
2.1 Connexion sans fil Carplay	11
2.2 Méthode de connexion filaire Carplay.....	17
2.3 Méthode de connexion filaire pour Android Auto.....	18
3. Carte hors ligne-HERE WeGo	19
4. Périphériques supplémentaires pris en charge	20
【Paramètres】	20
【Troubleshooting】	22
1> Impossible de démarrer normalement.....	22

2>Arrêt automatique	22
3>Lors du démarrage, seul le logo Android s'affiche, il est bloqué et ne peut pas être utilisé.....	22
4>Bruit	23
5>L'égaliseur est réglé, le son ne peut pas être ajusté	23
6>Pas de son après l'installation	23
7>Au bout d'un moment, il n'y a plus de son	24
8>Le son du microphone de la voiture est très faible, et l'autre partie ne peut pas entendre l'appel Bluetooth.	24
9>Seule la radio é m e t un son, les autres modes (Bluetooth, USB) n'émettent pas de son.	24
10>Appel BT l'interlocuteur peut entendre le son, mais je ne peux pas entendre	26
11>Bluetooth ne fonctionne pas	27
12>Impossible d'accéder à l'APP de navigation, absence de son, retard à l'écran, positionnement imprécis, blocage et impossibilité d'utilisation, etc.	27
13> FM ne trouve pas la radio	267
14>Ne permet pas d'inverser l'image	28
15>GPS, Voice, Language, Offline Maps uniquement en anglais et en chinois	29
16>Le voyant du bouton ne s'allume pas	29
17>L'horloge reste affichée après l'arrêt	29
18>Enlever la radio de la voiture d'origine	29
19> Impossible d'enregistrer les réglages (Pas de mémoire)	29
20>Si vous voulez désactiver l'icône flottante du petit robot de PODOFO+	29
21>Installer l'antenne de navigation	30
22>La carte mémoire ou le lecteur flash USB ne se lit pas (Optional)	29
23>La télécommande ne fonctionne pas (Optional)	29

24>Le produit émet de la fumée.....	29
25>Réinitialisation de la machine	29
26>Apprentissage des boutons du volant	30
27>La lumière du bouton de l'écran est allumée, mais l'écran ne peut pas s'allumer.....	30
28>L'écran tactile et le bouton de gauche ne fonctionnent pas	31

【Tips et avertissements】

Afin de souligner les informations importantes du manuel de l'utilisateur, il convient de prêter une attention particulière à l'étiquette  , qui indique certains avertissements et rappels importants.

【Important Tips】

Veuillez lire toutes les instructions avant l'installation. Il est recommandé que l'appareil soit installé par un professionnel de l'audio automobile.

 Cette machine est adaptée au système d'alimentation 12V du véhicule (un fil de mise à la terre est nécessaire), veuillez ne pas installer cette machine dans un véhicule 24V, sous peine d'endommager la machine.

 Ne réparez pas le fusible d'alimentation sans l'aide d'un professionnel. Une mauvaise

utilisation du fusible peut endommager la machine ou provoquer un incendie.

 Pour éviter d'enfreindre le code de la route, les conducteurs ne peuvent pas regarder de vidéos pendant qu'ils conduisent ou qu'ils utilisent des machines, afin d'éviter les accidents inutiles.

 Pour des raisons de sécurité et pour garantir l'utilisation normale du produit, veuillez inviter des professionnels à installer, démonter ou réparer la machine afin d'éviter les dommages et les accidents.

 Évitez de placer ce produit dans un environnement humide et de l'eau pour le nettoyer.

éviter les incendies dus à des chocs électriques ou d'autres dommages inutiles.

Note : Pour éviter de brûler la machine, ne pas la mettre sous tension avant qu'elle n'ait été mise à l'arrêt.

vous avez branché correctement le cordon d'alimentation

【Test】

Un test simple et rapide avant l'installation permet de confirmer que l'appareil fonctionne normalement et comme prévu. Au cas où une étape erronée de l'installation subséquente entraînerait un dysfonctionnement de l'appareil. Si vous effectuez un test réussi mais que l'appareil ne fonctionne pas après l'installation, vérifiez à nouveau les points suivants

les étapes de l'installation.

Testez l'autoradio : ① Les fils rouge et jaune de l'autoradio se combinent d'abord et sont ensuite connectés au pôle positif de la batterie 12V, ② Le fil noir est connecté au pôle négatif de la batterie. ③ 2 secondes plus tard, vérifiez l'autoradio, si l'écran s'allume, cela signifie que l'autoradio fonctionne correctement.

【Installation】

① Screw Fixed Install

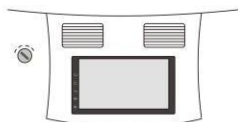

② Embedded Frame Install

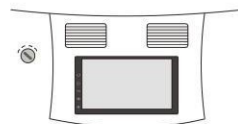
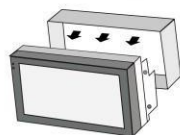

③ Dedicated Frame Fixed Install

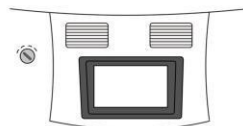

Comme le montre la figure ci-dessus, il y a trois façons d'installer l'appareil, choisissez l'une d'entre elles en fonction de la situation réelle. Bien sûr, vous pouvez également réinstaller le nouvel autoradio en suivant la méthode d'installation de l'autoradio d'origine.

[Connexions de câblage]

(Note : L'image n'est qu'une référence, veuillez vous référer au produit réel)

1. Harnais

1.1 Schéma de câblage du produit

Wire Diagram

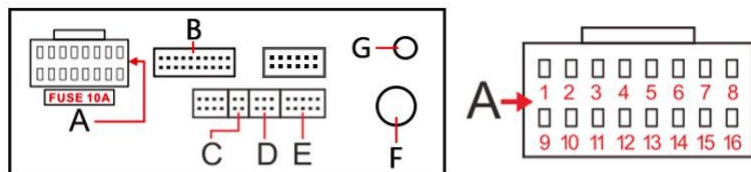

A	1. Ground (B-)(Black)	9. Memory Back up (B+) (+12V).....(Yellow)
	2. Ignition Switch (ACC) (+12V) (Red)	10. illuminate Backlight (ILL)(Orange)
	3. Rear View Camera Control Wire (Pink)	11. KEY2(SWC).....(Orange/Black)
	4. Steering Wheel Control (1).... (Orange/Black)	12. Auto Antenna (ANT)(Blue)
	5. Front Right Speaker (-) (Grey/Black)	13. Rear Left Speaker (-) (Green/Black)
	6. Front Right Speaker (+) (Grey)	14. Rear Left Speaker (+) (Green)
	7. Front Left Speaker (-) (White/Black)	15. Rear Right Speaker (+) (Purple)
	8. Front Left Speaker (+) (White)	16. Rear Right Speaker (-) (Purple/Black)

B	VIDEO OUT (Yellow)..... Video Output	AUDIO IN L(White) Audio Input (Left)
	CVBS IN 1 (Yellow)..... Video Input	SUB WOOFER (Green)..... Subwoofer Output
	AUDIO OUT R(Red) Audio Output (Right)	CVBS IN 2 (Yellow).....Video Input
	AUDIO OUT L(White)Audio Output (Left)	MIC (Black)3.5 MM Microphone Interface
	AUDIO IN R(Red)Audio Input (Right)	AMP CONT (Blue) Amplifier Control Wire

C	USB Extend Cable 1 (4 PIN)	D	USB Extend Cable 2 (6 PIN)
---	----------------------------	---	----------------------------

E	Reversing Camera Signal input	F	Radio Antenna Interface
---	-------------------------------	---	-------------------------

G	GPS Antenna
---	-------------

1.2 16 broches (câble d'alimentation)

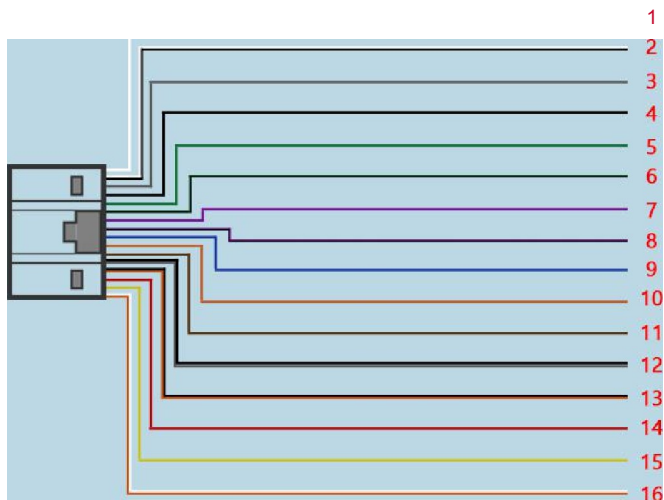

- 1.(Blanc)Enceinte avant gauche +
2. haut-parleuravant gauche (blanc/noir)
3. (Gris)Enceinte avant droite +
- 4.(Noir)GND{Fil de terre| B)
- 5.(Vert)Haut-parleur arrière gauche +
6. haut-parleurarrière gauche (vert/noir)
- 7.(violet)Enceinte arrière droite +
8. (violet/noir)Haut-parleur arrière droit -
- 9.(Bleu).....Puissance de l'antenne
10. (Orange).....ILL gluminate Rétro-éclairage)
11. (Marron).....Dos
- 12.(Gris/Noir)Enceinte .avant droite -
13. (Noir/Orange).....Key-1
- 14.(Rouge)ACC(commutateur d'allumage +12V)
- 15.(Jaune)......B+(Alimentation constante + 12V}
- 16.(Orange/Blanc).....Key-2

1.3 Fil vidéo RCA

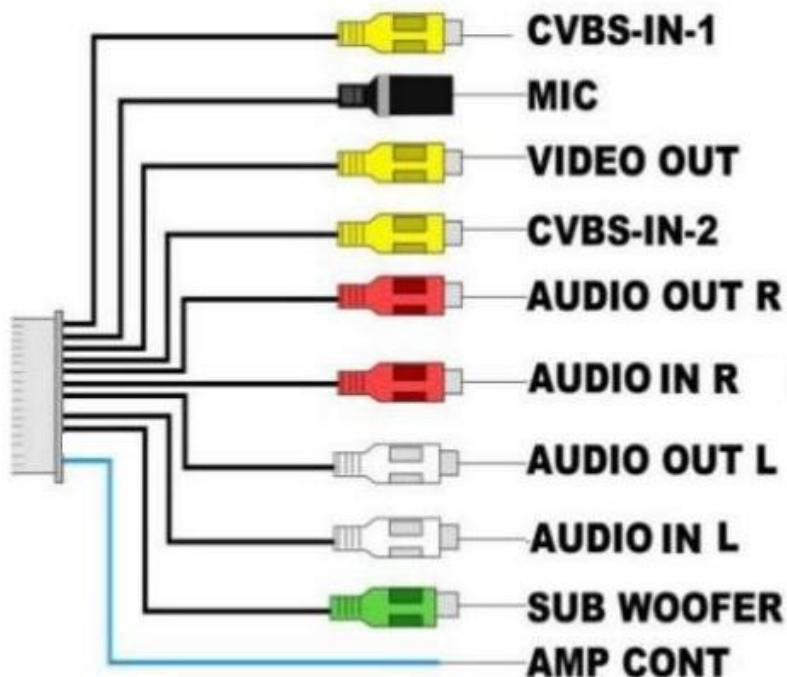

1.4 4 broches USB + 6 broches USB

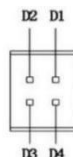

D1 GND
D2 USB_5V
D3 USB_DP1
D4 USB_DN1

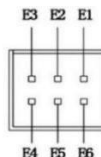

E1 RESERVE
E2 GND
E3 USB_5V
E4 USB_DP2
E5 USB_DN2
E6 RESERVE

1.5 10pin: Cam-in Cable

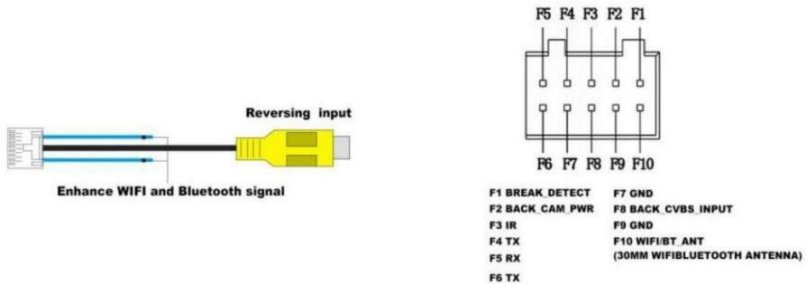

REMARQUE : Que vous utilisiez une caméra de recul ou non, veuillez connecter le câble de la caméra de recul. Dans le cas contraire, vos signaux WiFi et Bluetooth en pâtiront.

1.6 8 broches CANBUS、IPOD



2. Étape de câblage de la caméra de recul :

1. Connexion à "CAM-IN"
2. Connecter le fil noir au négatif de la lampe de recul
3. Connecter le fil rouge au positif de la lampe de recul
4. Connecter le fil de déclenchement (généralement appelé "reverse or back") au positif de la lampe de recul.

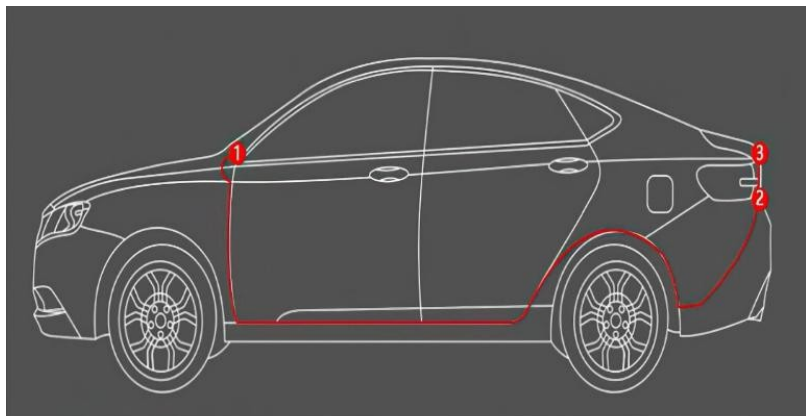



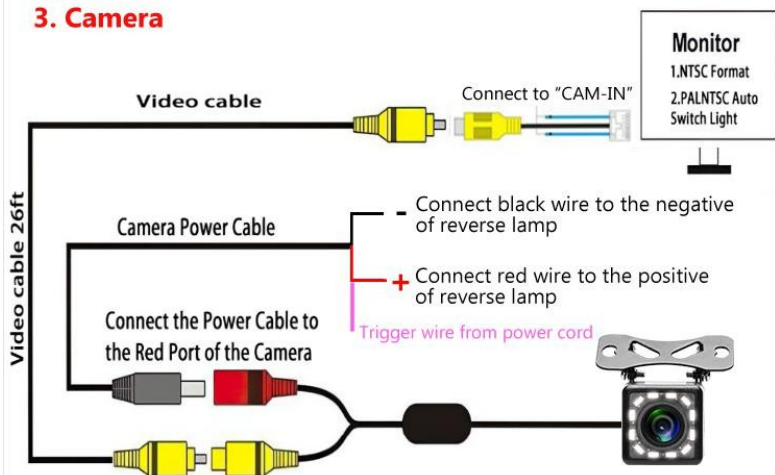

1. Car Radio
2. Camera Power Source
3. Camera



【Icon Introduction】

1. Hébergeur de machines

Symbole	Opérations et contrôles
MIC	Trou de microphone intégré
RST	Réinitialisation (appuyer avec un objet pointu)
	Mise sous tension de l'appareil Appuyez et maintenez enfoncé pendant 3 secondes pour éteindre l'appareil Appuyez brièvement à plusieurs reprises pour mettre en sourdine ou rétablir le son
	Vers le menu principal
	Retour à l'interface précédente
	Appuyez ou maintenez enfoncée la touche de façon répétée pour augmenter le volume
	Appuyez ou maintenez enfoncée la touche de façon répétée pour diminuer le volume









2. À l'écran - Interface principale

(Note : L'interface principale est différente selon les produits, veuillez vous référer au produit spécifique)

Icône	Nom	Opérations
	Menu principal	Touchez pour passer au menu principal
	Cacher le menu	Touchez pour masquer la zone du bouton du menu contextuel
	Les coulisses	Touchez pour afficher les programmes en cours d'exécution dans le arrière-plan
	Retour	Touchez pour revenir à l'interface précédente
	Navi	Touchez pour accéder à l'interface de navigation
	Musique	Touchez pour accéder à la musique locale
	Applications	Touchez pour basculer vers le bureau des icônes d'un application installée
	Radio	Touchez pour accéder à l'interface radio
	Play Store	Touchez pour accéder à la boutique d'applications







	icône flottante	on ou off) (Facultatif)
--	-----------------	-------------------------



3. À l'écran - Liste déroulante

icône	Nom	Opérations
	Wi-Fi	Activer/désactiver le Wi-Fi
	Bluetooth	Activer/désactiver le Bluetooth
	Point d'accès	Ouvrir/fermer le hotspot
	Capture d'écran	Appuyez pour faire une capture d'écran
	Amplificateur de voiture	Allumer/éteindre l'amplificateur de voiture
	Écran éteint	Écran d'ouverture/fermeture
	Réglage de la voiture	Touchez pour accéder au réglage de la voiture
	Nettoyage	La touche au nettoyage
	OPTIQUE	Ouverture/fermeture OPTIQUE

4. À l'écran - Icône APP

(★Cela signifie seulement qu'il y a cette APP dans le produit, si vous avez besoin de l'utiliser, vous devez acheter des accessoires supplémentaires) .

icône	Nom	Opérations
	Vidéo	Touchez pour accéder à la lecture vidéo
	Réglages de la voiture	Touchez pour accéder aux réglages de la voiture
	PODOFO Voice	Touchez pour accéder aux paramètres de la voix intelligente
	Phonelink	Lien miroir (facultatif)
	ICI WEGO	Touchez pour accéder à la carte hors ligne
	★DAB+	Touchez pour accéder à DAB+
	Cartes	Touchez pour accéder à Google map en ligne

	BT	Touchez pour accéder à la fonction Bluetooth
	Gestionnaire de fichiers	Touchez pour accéder à la gestion des fichiers
	Réglage du son	Touchez pour accéder aux réglages du son

	ZLINK (optionnel)	<p>Touchez pour entrer dans ZLINK Peut connecter des appareils avec ou sans fil</p> <p>Carplay/Android Auto</p>
---	--------------------------	---

[Fonction principale et méthode d'utilisation]

1. Réglage du son



2. Carplay sans fil et filaire/Android Auto-via app Zlink



Considérations relatives à la connexion Carplay

- 1、 La fonction Carplay ne prend en charge que la connexion au téléphone portable Apple.
 - 2、 Le câble de données utilisé pour la connexion Carplay doit être le câble d'origine de l'iPhone.
- câble de données

Considérations relatives à la connexion à Android Auto

- 1、 La fonction Android Auto ne peut prendre en charge que la connexion d'Android
- et la version HUAWEI du téléphone ne prend pas en charge la connexion.

- 2、 Votre téléphone Android doit prendre en charge les services Google et installer

Android.
Logiciel auto

3、 Avant d'utiliser la fonction Android Auto, veuillez ouvrir la fenêtre Android Auto de votre téléphone pour vérifier s'il peut être utilisé normalement. Si le téléphone vous invite à effectuer une mise à jour, veuillez d'abord mettre à jour le logiciel.

Remarque : Il s'agit d'une fonction optionnelle, veuillez vérifier votre commande.

2.1 Connexion sans fil Carplay

(1) Veuillez activer la fonction Bluetooth du lecteur de votre voiture



(2) Ouvrez l'option de réglage dans Bluetooth, vous pouvez voir le nom et le mot de passe Bluetooth dans le lecteur de votre voiture.

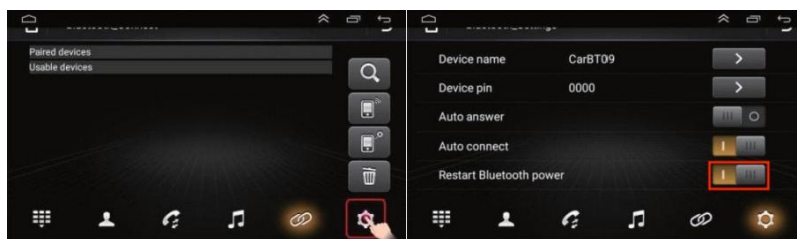

(3) Connectez votre téléphone portable au Bluetooth du lecteur de voiture et associez-le, puis revenez à l'interface de connexion. Le message "phone audio, music audio" apparaît sous le Bluetooth, ce qui signifie que la connexion Bluetooth est réussie.

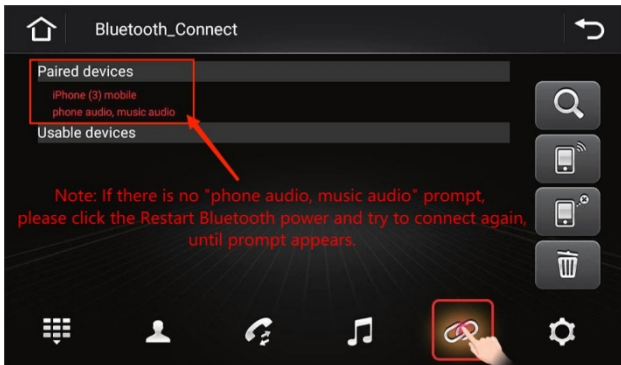

(4) Une fois la connexion Bluetooth réussie, l'APP Carplay intégrée : ZLink dans le lecteur de voiture s'ouvrira automatiquement et attendra que la connexion soit réussie. (Remarque : il se peut que vous deviez attendre un peu plus longtemps pour la première connexion, c'est normal).

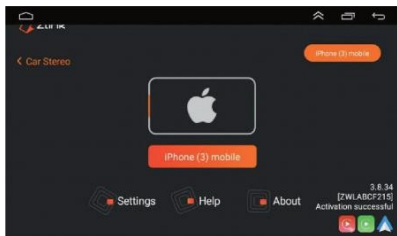

★ Suivez les étapes ci-dessus, si votre connexion Carplay échoue, veuillez procéder comme suit :

(1) Tout d'abord, assurez-vous que la connexion Bluetooth est réussie. Voir les étapes de la connexion Bluetooth.

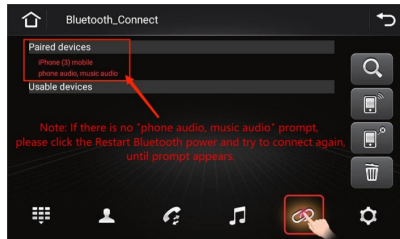

(2) Entrer dans les paramètres Android--Réseau & Internet--Hotspot &tethering- Hotspot WIFI

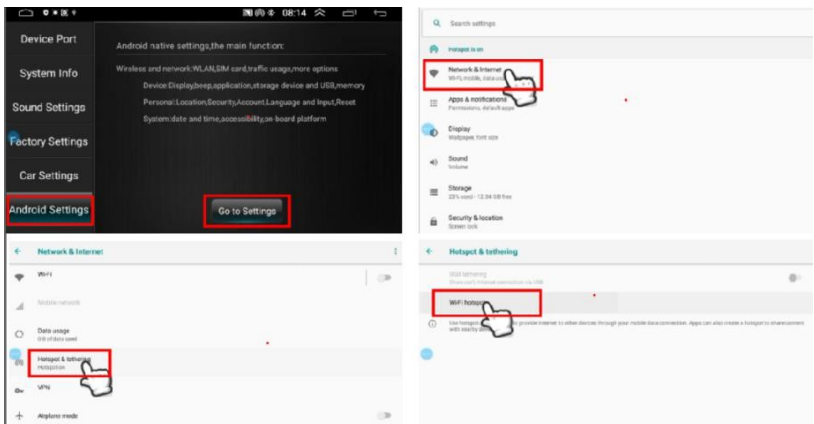

(3) Activez le point d'accès WIFI - cliquez sur "set up WIFI hotspot", vous verrez le nom et le mot de passe WIFI de votre machine, connectez votre téléphone portable au point d'accès du lecteur multimédia de la voiture.



(4) Lorsque le nom de votre téléphone s'affiche dans la liste des appareils connectés, cela prouve que le hotspot est connecté avec succès.

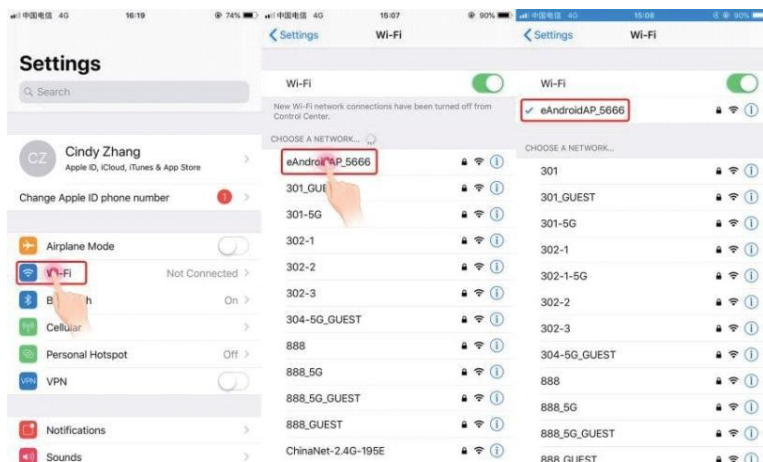



(5) Cliquez sur l'icône dans le coin supérieur gauche pour revenir à l'interface principale et effacer tous les enregistrements en cours

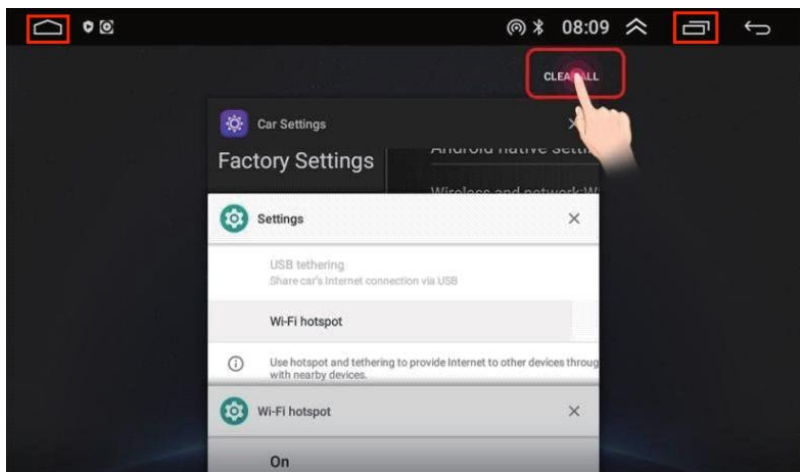

d'exécution en arrière-plan.

(6) Trouvez Zlink et ouvrez-le, cliquez sur connecter



2.2 Méthode de connexion filaire Carplay

- (1) Ouvrez le lecteur de voiture et entrez dans l'interface principale, trouvez l'APP Carplay intégrée : Zlink
- (2) Insérez le câble de données original du téléphone portable Apple dans le lecteur de la voiture et dans le port USB du téléphone portable.
- (3) En attente de connexion

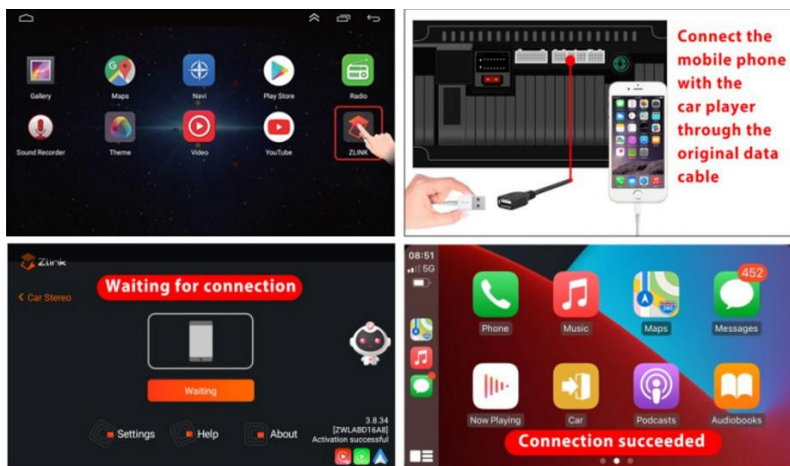

2.3 Méthode de connexion filaire Android Auto

(1) Ouvrez le lecteur de voiture et entrez dans l'interface principale, trouvez l'APP Carplay intégrée : Zlink

(2) Connectez le câble de données original de votre téléphone portable au téléphone portable et branchez l'autre extrémité au port USB du lecteur de voiture (Note : Veuillez utiliser un câble USB à 4 broches pour la connexion) ---attente de la connexion

Note : Lorsque vous branchez le câble USB, le lecteur de voiture peut afficher une boîte de dialogue, comme indiqué dans la figure ci-dessous, veuillez ne pas cliquer, sinon Android Auto risque de ne pas se connecter.

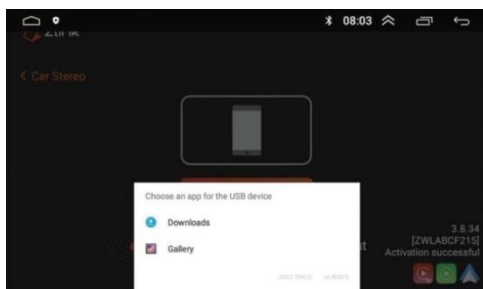

3. Carte hors ligne-HERE WeGo

(Note : Vous pouvez également utiliser Google Maps en ligne)

Suivez les étapes ci-dessous pour l'installer

1. Allumez l'appareil et connectez-le à l'internet via WiFi.
2. Trouvez l'APP nommée **HERE WeGo** dans le menu principal.

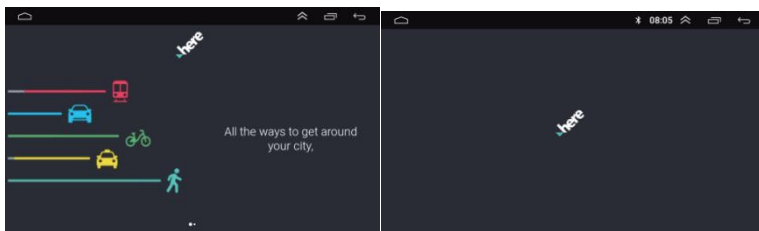

3. Suivez les instructions de l'APP pour accéder à la page principale de la carte et trouver le menu des options.

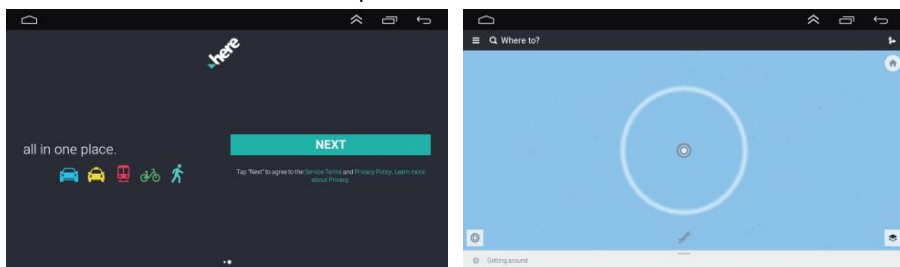

4. Cliquez sur "Utiliser l'application hors ligne" et téléchargez vos données





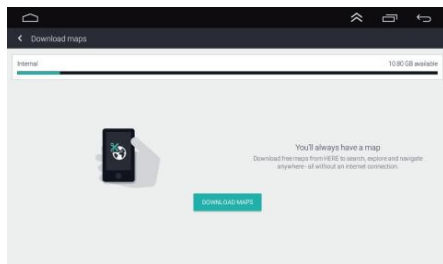
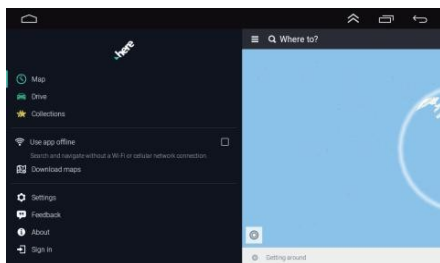



cartographiques préférées dans la fenêtre de l'application.

liste des pays.



4. Dispositifs supplémentaires pris en charge

(Note : L'équipement supplémentaire peut ne pas être inclus dans le paquet, veuillez suivre votre commande)

Icône	Nom	La voie de la connexion
	Microphone externe	Interface MIC RCA
	DAB+ (EN ANGLAIS)	USB
	DVR	USB
	OBD	Bluetooth
	Caisson de basse	Sortie audio RCA ou caisson de basse interface
	Amplificateur	Interface de sortie audio RCA
	Sortie vidéo	USB
	Vue 360	Interface à 12 broches
	Disque U	USB

【Parameters】

Catégorie	Paramètres
Carte mère	9212B/9212BH

Configuration de la mémoire	1G/2G
Configuration du stockage	16G/32G
Tension	12V
Puissance	45W
UNITÉ CENTRALE	8227L
Cœur de métier	4
Fréquence principale	2,5 GHz
Version Android	10.0
Fonction principale	FM/RDS
Communication	WIFI
Caméra arrière Standard	AHD1080 & AHD720 & CVBS
Positionnement par satellite	GPS/Galileo/Glonss
Amplificateur	7388
Décodeur de sons	ADI/DSP/Hi-res:192khz/32bit
Lien miroir	Phonelink
Carplay	Carplay sans fil et câblé
Android outo	Android auto câblé
Version Bluetooth	4.0
Lumières colorées	Lumière blanche
USB	Double USB
Microphone externe	Soutien
Sortie vidéo	Soutien
DVR	Soutien
OBD2	Soutien
DAB+ (EN ANGLAIS)	Soutien
Écran partagé	Soutien
Panorama 360	Soutien
Voix intelligente	Prime
Navigation	Cartes hors ligne et en ligne
Résolution	IPS1024*60 ou écran Quantum1280*720

Mot de passe d'usine	8888
----------------------	------

[Troubleshooting]

PROBLÈMES, CAUSES ET SOLUTIONS

1> Impossible de démarrer normalement

Veillez vérifier les points suivants :

1. Veuillez vous assurer que la source d'alimentation est bien de 12V DC.
2. N'utilisez que les câbles d'alimentation fournis avec la radio.
3. Vérifiez que tous les câbles d'alimentation sont bien connectés :
 - (1) le fil rouge est relié au commutateur d'allumage (ACC)
 - (2) le fil jaune se connecte au positif de la batterie
 - (3) le fil noir se connecte au négatif de la batterie
 - (4) le port d'alimentation est bien inséré
4. Vérifier si le fusible est bon. Remplacer par un fusible de valeur appropriée si nécessaire.

Si tout ce qui précède ne pose pas de problème, veuillez effectuer un test en suivant les étapes suivantes : 1. débrancher tous les autres fils de la radio
2. Connectez uniquement le fil rouge et le fil jaune directement au positif de la batterie 12V DC, et le câble noir au négatif.

3. Vérifiez s'il présente le même problème.

Ainsi, vous pouvez confirmer qu'il s'agit d'une question d'appareil ou de fil de la voiture.

2>Arrêt automatique

L'arrêt automatique est généralement soumis aux conditions suivantes

1. Erreur de connexion du câble : Si le câble bleu (alimentation automatique de l'antenne) est connecté au câble d'alimentation de l'appareil, un arrêt automatique se produira. Veuillez suivre la méthode de câblage correcte pour résoudre le problème.

2. La tension est instable : Veuillez trouver un bloc d'alimentation de 12V-5A et refaire le test pour voir s'il s'éteint automatiquement. S'il ne s'éteint pas automatiquement après le test, remplacez le bloc d'alimentation. S'il

s'éteint automatiquement, c'est qu'il y a un problème avec l'appareil.

3>Lors du démarrage, seul le logo Android s'affiche et

il est bloqué et ne peut être utilisé.

Veillez d'abord vérifier la connexion du câble d'alimentation et du fusible, voir s'ils sont lâches, puis vérifier que la tension de la batterie est stable entre 10V et 16V.

S'ils sont tous bons, il s'agit d'un problème de logiciel.

Veillez envoyer une photo de la version du système dans Setting - System information, une autre photo de l'étiquette en papier collée à l'arrière de l'autoradio, puis je pourrai confirmer l'usine de production et la version, pour plus d'assistance. **4>Bruit**

-Le bruit est généralement causé par deux raisons

1. La puissance du haut-parleur d'origine est trop faible. Lorsque le volume de l'appareil est augmenté, un bruit se fait entendre.

Solution : Lorsque vous changez de haut-parleur ou que vous écoutez des chansons, le volume ne doit pas être trop élevé.

2. Le câble du haut-parleur est mis à la terre.

Solution : Retirez le câble du haut-parleur mis à la terre. Il peut être directement connecté au câble du haut-parleur de l'appareil.

5>L'égaliseur est réglé, le son ne peut pas être ajusté

-Régler le son : tourner le bouton du volume pour le régler.

-Réglages de l'égaliseur : Normalement, appuyez sur le bouton de volume pour afficher l' égaliseur SEL, puis tournez les boutons de volume pour régler chaque effet sonore.

- Le son ne peut pas être réglé :

1. Veuillez réinitialiser l'appareil ou débrancher le cordon d'alimentation et le rebrancher.

2. Le bouton "Volume" est endommagé et peut être remplacé.

6>Aucun son après l'installation

-Cher client, ce produit a été testé avant de quitter l'usine. S'il n'y a pas de son, il s'agit généralement d'une erreur de câblage ou d'un court-circuit

entre le fil du haut-parleur d'origine de la voiture et le fer à repasser.

Veillez suivre les étapes suivantes pour vérifier.

1. Vérifiez que le câble du haut-parleur n'est pas court-circuité. Si c'est le cas, reconnectez-le.
2. Veuillez vérifier le nombre de câbles de haut-parleur dont dispose l'enceinte d'origine.

il n'y a que deux câbles de haut-parleur, cela prouve que le câblage d'origine de la voiture ne correspond pas à notre équipement, vous devez réarranger le câblage d'origine de la voiture, 1 haut-parleur doit être connecté avec 2 câbles de haut-parleur. 2 haut-parleurs doivent avoir 4 câbles de haut-parleur disponibles.

7>Au bout d'un moment, il n'y a plus de son.

- Déconnectez tous les câbles de haut-parleurs de cet appareil (ne déconnectez pas d'autres fils) et trouvez un haut-parleur externe pour connecter les fils d'alimentation gris et violet de l'appareil. Essayez ensuite de voir s'il y a du son.

S'il y a un son, cela prouve que la ligne du haut-parleur de la voiture est court-circuitée par du fer ou que le haut-parleur est endommagé. S'il n'y a pas de son, l'appareil est endommagé.

8>Le son du microphone de la voiture est très faible, et le son du microphone de la voiture est très faible, et le son du microphone de la voiture est très faible.

l'autre partie ne peut pas entendre l'appel Bluetooth

Avez-vous essayé ces solutions ?

- (1) Nettoyez la poussière dans l'orifice du microphone "MIC"
- (2) Réglez le volume de l'autoradio dans réglage - réglage audio/volume - volume Bluetooth. Et réglez-le dans le volume Bluetooth du téléphone.
- (3) Supprimez l'enregistrement de la connexion Bluetooth dans l'autoradio et dans votre téléphone. et procédez à un nouveau couplage.
- (4) Testez avec un autre téléphone portable pour voir s'il s'agit d'un problème de compatibilité.
- (5) Vous pouvez essayer d'installer une application radio en ligne appelée "Bluetooth auto connect" pour remplacer l'application Bluetooth préchargée.
- (6) Réinitialisation de l'appareil

9>Seule la radio émet un son, les autres modes (Bluetooth,

USB) n'émettent pas de son.

Vérifiez que le câble d'alimentation du caisson de basse ou de l'amplificateur est bien branché.

1. S'il y a trois câbles d'alimentation, "+", "-" et "REM", le

câblage : "+" - positif de la batterie

"-" - négatif de la batterie

"REM" - commutateur

d'allumage de la voiture

2. S'il y a deux câbles d'alimentation, "+" et "-", le câblage :

"+" - commutateur
d'allumage de la
voiture "-" - négatif de
la batterie

3. Notez également que les fils "ANT CONTROL" ou "AMP control" n'ont pas besoin d'être connectés.

4. Ainsi, lorsque votre voiture est allumée, le caisson de basse s'allume pour tous les modes audio, et pas seulement pour le mode radio.

10>BT call l'interlocuteur peut entendre le son, mais je ne peux pas.

entendre

Tout d'abord, veuillez vérifier si les autres modes audio peuvent fonctionner correctement, car les problèmes peuvent varier d'un mode à l'autre. Les modes sont les suivants : appel téléphonique Bluetooth, musique Bluetooth, AUX, audio multimédia (applications), radio FM : Appel téléphonique Bluetooth, musique Bluetooth, AUX, audio multimédia (applications), radio FM.

Vous pouvez d'abord tester la musique Bluetooth, car ils partagent le même canal audio (matériel).

Le son des appels téléphoniques Bluetooth n'est émis que par les haut-parleurs avant. La musique Bluetooth est diffusée par les quatre haut-parleurs.

Résultat possible et solution :

1. L'appel téléphonique BT n'a pas de son, mais le son de la musique BT est bon
-Vérifiez si vous avez choisi le mode de sortie sur le téléphone comme Bluetooth, au lieu de téléphone/écouteur, dans l'interface d'appel téléphonique.
-Vérifier que le volume Bluetooth est suffisamment élevé (régler sur le

téléphone et sur l'autoradio "Réglage - réglage du volume - volume Bluetooth").

Vérifier la connexion des câbles des haut-parleurs avant et s'ils sont en bon état.

2. Les appels téléphoniques BT et la musique n'ont pas de son, en même temps, l'audio de l'application n'a pas de son. Mais le son de la radio FM est bon.

-Matériel défectueux, canal audio cassé. Veuillez nous contacter par le centre de vente

11>Bluetooth ne fonctionne pas

- Vérifiez si votre téléphone peut rechercher des codes Bluetooth.
- Étapes de fonctionnement : allumez l'appareil, utilisez le téléphone portable Bluetooth pour rechercher, recherchez CAR-MP5 ou le nom Bluetooth de la voiture, puis cliquez sur connecter, après la connexion, vous pouvez répondre à l'appel ou écouter des chansons par Bluetooth.

Code PIN : 0000/1234

12>L'APP de navigation est inaccessible, il n'y a pas de son, l'écran est retardé, le positionnement est imprécis, l'appareil est bloqué et ne peut pas être utilisé, etc.

Si le problème ci-dessus se produit, vous devrez suivre les étapes suivantes pour le résoudre :

Tout d'abord, vous devez vérifier s'il s'agit d'un problème de câblage. Vérifiez votre câblage, vérifiez si l'interface est endommagée, si le câblage est incorrect, etc. Si c'est le cas, reconnectez en suivant la méthode de câblage correcte. S'il n'y a pas de problème de câblage, l'antenne GPS peut être endommagée.

Deuxièmement, vous devez déterminer s'il s'agit d'un problème de procédure. Si vous ne pouvez pas accéder à Google Online Navigation APP, etc., il y a un problème avec votre programme. Veuillez trouver les informations sur le produit (vous pouvez les afficher dans l'interface des paramètres) et informez le personnel du service clientèle, qui vous indiquera comment mettre à jour le logiciel.

Enfin, si vous utilisez des cartes hors ligne, veuillez désinstaller le logiciel original de cartes hors ligne et demander au service clientèle d'obtenir le logiciel APK de cartes universelles. (Cet APK occupe très peu de mémoire, ne vous inquiétez pas de l'espace occupé).

13> FM ne trouve pas la radio

- Il existe deux situations dans lesquelles la station de radio ne peut pas être recherchée :

1. La fiche de l'antenne n'est pas complètement insérée, l'antenne est déconnectée ou la ligne est déconnectée.

2. Recherche de chaînes, appuyez sur AMS pendant 2 secondes. L'appareil effectuera une recherche automatique ou appuyez sur les touches haut et bas pour effectuer une recherche de chaînes.

recherche. Après avoir essayé les deux points ci-dessus, vous ne pouvez toujours pas résoudre le problème, veuillez débrancher l'antenne et trouver un tournevis ou une bande métallique pour l'insérer à la place de l'antenne.

14>Ne permet pas d'inverser l'image

-Généralement deux situations

1. Connecter la mauvaise ligne ou un câblage insuffisant. Méthode de connexion de la caméra :

a>La première étape consiste à trouver des accessoires (accessoires : un appareil photo + un cordon d'alimentation + un câble vidéo).

La deuxième étape consiste à trouver le port du câblage. Tout d'abord, trouvez la ligne de contrôle d'inversion sur la ligne d'alimentation de l'unité. La ligne de contrôle est une ligne rose ou marron, connectez cette ligne au pôle positif du 12V et l'écran deviendra bleu. Trouvez à l'arrière de l'appareil l'interface d'entrée vidéo CAME, trouvez le positif et le négatif de la lumière de secours.

c>La troisième étape est la connexion:Il y a deux prises sur la caméra,la prise rouge est connectée au cordon d'alimentation,la prise jaune est branchée au câble vidéo,le câble d'alimentation rouge et le câble vidéo sont vissés ensemble et connectés au pôle positif du feu de recul,et n'utilisez pas le fil noir pour la connexion,connectez l'autre extrémité du câble vidéo à l'entrée vidéo CAME à l'arrière de l'appareil.le fil rouge sortant du câble vidéo est connecté au fil de contrôle de l'inversion du cordon d'alimentation.

2.La caméra est cassée. Si la lumière infrarouge de la caméra ne s'allume pas après la connexion correcte, la caméra est endommagée, veuillez la remplacer par une nouvelle.

15>GPS, Voice, Language, Offline Maps uniquement en anglais et en français.

Chinois

En ce qui concerne la voix du GPS, la carte Here WeGo ne propose que des voix en anglais et en chinois, car notre version ne propose que l'anglais et le chinois.

Vous pouvez utiliser une autre application de navigation en ligne pour obtenir une voix dans une autre langue, ou télécharger une autre application de cartographie.

16>Le voyant du bouton ne s'allume pas

1. En ce qui concerne l'éclairage du clavier, veuillez vous assurer que le câble "ILL" est bien connecté au positif de l'éclairage avant de votre voiture. Ce câble déclenchera l'éclairage du clavier lorsque votre phare sera allumé.

2. Le mode de luminosité peut être défini dans le réglage - Réglage d'usine (mot de passe 8888).

- Réglage de l'éclairage principal - cochez les trois options ci-dessous

17>L'horloge reste affichée après l'arrêt

Désolé, la fonction horloge est une fonction fixe du produit et ne peut pas être supprimée. En fait, le produit est éteint, ce qui n'épuise pas l'énergie de la voiture.

18>Enlever la radio de la voiture d'origine

Le mieux est de le faire vous-même. Si vous n'y parvenez pas, vous pouvez demander au service clientèle de vous aider.

19>Impossible d'enregistrer les réglages (Pas de mémoire)

- Il n'y a pas de fonction mémoire pour les deux raisons suivantes

1. Le fil jaune et le fil rouge sont connectés ensemble (le jaune doit être connecté au pôle positif, le rouge doit être connecté à la commande du bouton).

2. Les connexions jaunes et rouges sont inversées (la position du câblage doit être remplacée).

20>Si vous souhaitez désactiver le petit robot de PODOFO+ Floating

Icône

- Tout d'abord, ouvrez le logiciel PODOFO Voice
- Balayez l'interface vers le bas pour trouver l'icône flottante.
- Cliquez pour fermer l'icône flottante

21>Installer l'antenne de navigation

Tout d'abord, vous devez serrer les vis de l'antenne de navigation et de

l'appareil. Ensuite, vous devez fixer le module d'antenne de navigation dans un endroit ensoleillé ou sur le pare-brise (ceci est important car une installation incorrecte affectera le signal de navigation).

22>La carte mémoire ou le lecteur flash USB ne se lit pas (Optional)

- La lecture des clés USB et des cartes mémoire a été testée avant de quitter l'usine. Ne doutez pas de cette machine à la légère.

Formatez d'abord la carte mémoire ou la clé USB sur votre ordinateur, puis téléchargez-la à nouveau et vérifiez si elle est lue.

Si la lecture ne se fait pas, essayez de changer de carte mémoire ou de clé USB.

S'il ne peut toujours pas être connecté, vérifiez si l'interface USB n'est pas desserrée ou endommagée.

S'il ne peut toujours pas être lu, veuillez contacter directement le personnel du service après-vente.

23>La télécommande ne fonctionne pas (Optional)

- Vérifier que la pile de la télécommande est chargée

-Méthode de test : Allumez l'appareil photo du téléphone portable, visez le voyant lumineux de la télécommande, puis appuyez sur le bouton de la télécommande pour vérifier si le téléphone portable s'allume. S'il ne s'allume pas, il n'y a pas de courant et la pile doit être remplacée ; dans le cas contraire, il y a du courant, ce qui prouve qu'il n'y a pas de problème avec la télécommande.

24>Le produit émet de la fumée

-La fumée qui s'échappe du produit prouve que le circuit interne a été brûlé, et le remplacement du fusible ne peut pas résoudre le problème.

- Dans ce cas, l'appareil doit être réparé.

25>Réinitialisation de la machine

1. Lors de la première utilisation du système avant ou après le remplacement de la batterie, la machine doit être réinitialisée.

2. Lorsque la machine ne fonctionne pas correctement, elle doit être réinitialisée.

3. Dans l'interface de configuration du système, cliquez sur restaurer les paramètres d'usine pour rétablir l'état initial de la machine.

4. A l'aide d'un objet pointu, appuyez sur le bouton RESET du panneau, l'écran de contrôle s'éteint.

La machine sera réinitialisée et éteinte, revenant ainsi à l'état initial de l'usine

NOTE : En appuyant sur le bouton RESET, l'initialisation du système perdra l'heure et les valeurs précédemment réglées.

26>Apprentissage des boutons du volant

Branchez les fiches KEY et KEY2 du cordon d'alimentation de l'appareil sur les fils de commande du volant de la voiture d'origine. Après avoir touché l'icône du bouton sur l'écran, trouvez rapidement le bouton de fonction correspondant sur le volant de la voiture d'origine, puis appuyez sur le bouton jusqu'à ce que l'écran de l'appareil indique que la configuration est réussie, puis relâchez le bouton !

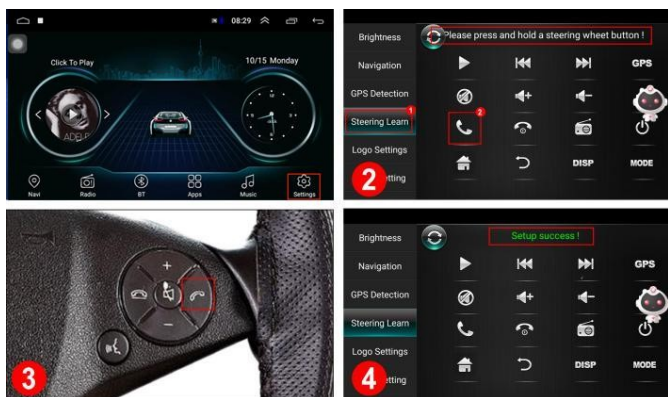

27>La lumière du bouton de l'écran est allumée, mais l'écran ne peut pas s'allumer

1. Vérifiez si la machine fait cela au début ou après un certain temps.
2. Si la machine est utilisée pendant un certain temps, vérifiez si la connexion est lâche. Si la connexion est correcte, la machine est grillée.
3. Vérifier si la machine est alimentée normalement, si le voyant du bouton s'allume.
4. L'écran lumineux ne s'allume pas, vérifiez si la ligne de l'écran est lâche.
5. Vérifier si le câble d'alimentation et le câble de l'antenne

automatique/de la lumière sont branchés à l'envers

28>L'écran tactile et le bouton de gauche ne fonctionnent pas

1 : Écran de correction à cinq doigts

Appuyez et maintenez l'écran avec cinq doigts en même temps, quatre points apparaissent, suivez les instructions, cliquez sur.

2 : Calibration des boutons : cliquez sur [car setting]-[factory setting]-input code 8888-Touch settings-cliquez sur "start", cliquez d'abord sur le bouton de l'interface, puis cliquez sur les touches tactiles correspondantes sur le côté gauche, après la fin de l'apprentissage, cliquez sur "close" pour terminer la calibration des boutons.

3 : Vérifier le fil intérieur de l'écran

Vous pouvez débrancher le fil de l'écran, constater qu'il y a plusieurs fils de l'écran, les retirer et les insérer à nouveau.

4 : Essayez de percer le trou "RES" pour réinitialiser.