



dexim is a trademark of Teleway Industrial Ltd. iPod is a trademark of Apple Inc., registered in the U.S. And other countries. iPhone is a trademark of Apple Inc. "Made for iPod" means that an electronic accessory has been designed to connect specifically to iPod and has been certified by the developer to meet Apple performance standards. "Works with iPhone" means that an electronic accessory has been designed to connect specifically to iPhone and has been certified by the developer to meet Apple performance standards.

Apple is not responsible for the operation of this device or its compliance with safety and regulatory standards. All other registered and unregistered trademarks are the property of their respective owners.

Visit www.dexim.net or call toll free 800-2929-2009 for more information.



dexim™

P-Flip™ Foldable Power Dock



Model# DCA132

EN P-Flip™ Foldable Power Dock	2	RU P-Flip™ Foldable Power Dock	51
FR P-Flip™ Foldable Power Dock	9	AR P-Flip™ Foldable Power Dock	58
DE P-Flip™ Foldable Power Dock	16	JP P-Flip™ Foldable Power Dock	65
ES P-Flip™ Foldable Power Dock	23	CN P-Flip™ Foldable Power Dock	72
NL P-Flip™ Foldable Power Dock	30	SV P-Flip™ Foldable Power Dock	79
IT P-Flip™ Foldable Power Dock	37	SL P-Flip™ Foldable Power Dock	86
PT P-Flip™ Foldable Power Dock	44		



Waste electrical products / batteries should not be disposed of with household waste.
Separate disposal facilities exist, for your nearest facilities.

dexim™

◆ Contents:

- 1 × Foldable Power Dock
- 1 × Mini USB cable

◆ Product Layout:

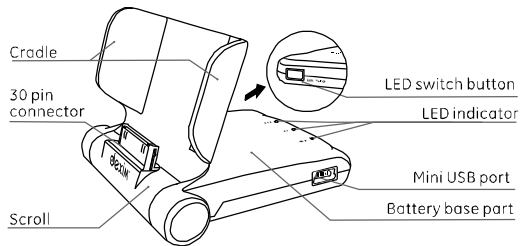

Foldable Power Dock

Mini USB cable

Charge/Sync & Speakerphone

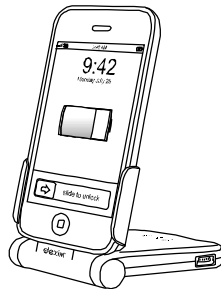

Talking



Watching Videos/Gaming

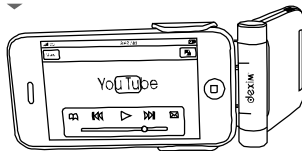

Portable for carrying

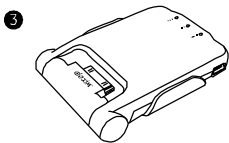
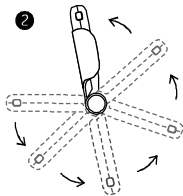
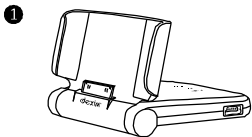

◆ Specifications :

Compatibility: iPhone 3GS, iPhone 3G, iPod touch 2G, iPod touch

Capacity: 2000 mAh Lithium Polymer battery

Power:

Battery output power: 5V DC, 1000mA

Input power: 5V DC, 500mA/1000mA

Mini USB cable length: 1m ± 5cm

◆ Instruction :

1. Charge

Connect to USB power adapter

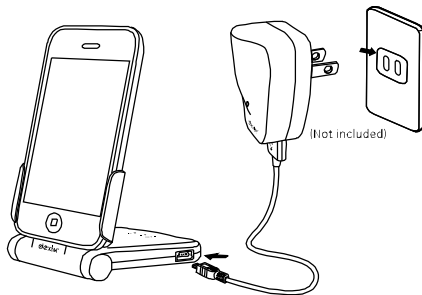

Note:

- The red LED illuminates while iPhone/iPod is being charged and turn off when fully charged.

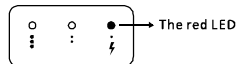

- The LEDs then switch to indicate Foldable Power Dock charging status. While Foldable Power Dock is being charged, all blue LEDs will flash. Once the Foldable Power Dock is fully charged, all blue LEDs will light up and stop charging.

2. Sync

Connect to personal computer for sync & charge

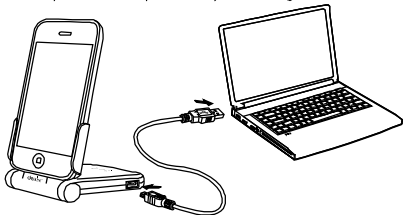

Important note: How to put in & put out your iPhone/iPod

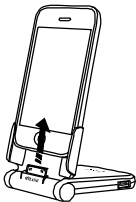

To Remove iPhone/iPod,
slide the iPhone & iPod in
an upward motion

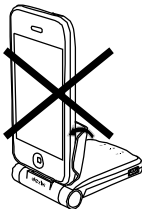

Never pull your iPhone/iPod
towards you to remove

3. Foldable Power Dock Capacity Indicator & LED Light Switch Button

Press the switch to check Foldable Power Dock's power level

- Three LED illuminate means capacity is at high level.
 - Two LED illuminate means capacity is at middle level.
 - One LED illuminates means capacity is at lower level.
- Now please charge your battery.

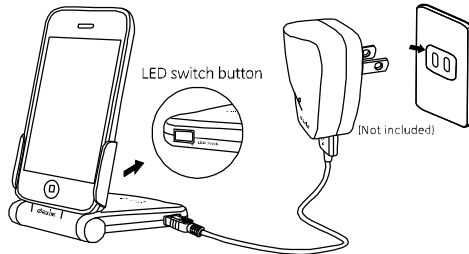

○	○	●	Low
⋮	⋮	⚡	
○	●	●	Middle
⋮	⋮	⚡	
●	●	●	High
⋮	⋮	⚡	

Note: The LEDs then switch to indicate the Foldable Power Dock charging status. While Foldable Power Dock is being charged, all blue LEDs will flash. Once the Foldable Power Dock is fully charged, all blue LEDs will light up and stop charging.

• For technical support, please email us for more information at support@dexim.net.

! WARNING! IMPORTANT SAFETY INSTRUCTION!

Failure to read and follow these safety instructions could result in fire, explosion, electrical shock or other hazard, causing serious and/or fatal injury and/or property damage.

1. Do not modify, disassemble, open, drop, crush, puncture or shred the product
2. Do not expose the product to rain or water
3. Keep away from open flame or sunlight to prevent heat build-up
4. Keep away from high voltage devices
5. This product is not a toy. Keep away from children. Insure that all persons who use the product read and follow these warnings and instructions

◆ Contenu:

- 1 x Station de charge pliable
- 1 x Câble mini USB

◆ Topologie du produit:

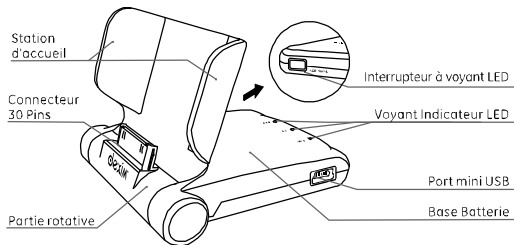

Station de charge pliable

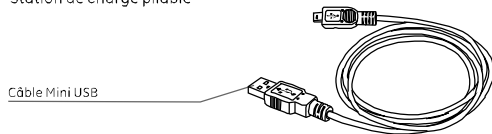

Socle Charge/Sync & communications mains libres

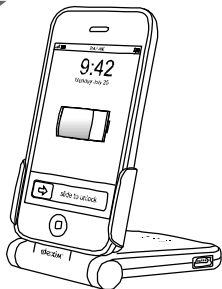

En communication



Regardez des vidéos/Jouer

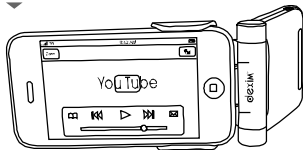

Facile à transporter

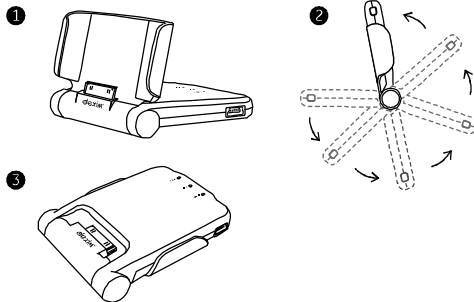

◆ Spécifications :

Compatibilité : iPhone 3GS, iPhone 3G, iPod touch 2G, iPod touch
Capacité : 2000 mAh batterie Lithium Polymer

Alimentation:

Sortie Batterie : 5V DC, 1000mA
 Entrée : 5V DC, 500mA/1000mA
 Longueur du câble Mini USB : 1m ± 5cm

◆ Instructions :

1. Charge

Connectez à l'adaptateur secteur USB

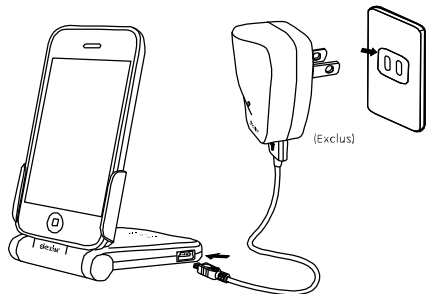

Note:

- Le voyant LED rouge s'allume lorsque l'iPhone/iPod est en charge et s'éteint lorsque la charge est complète.

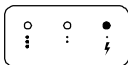

- Les voyants LED indiquent l'état de charge de la batterie. Lorsque la batterie est en cours de charge, les 3 voyants bleus clignotent. Lorsque la batterie est complètement chargée, les 3 voyants bleus arrêtent de clignoter et restent fixe.

2. Synchronisation

Connectez le câble à la prise USB de votre ordinateur pour charger et/ou synchroniser.

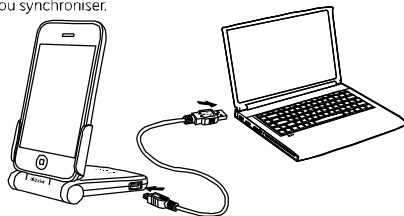

Note Importante : Comment insérer et retirer votre iPhone/iPod

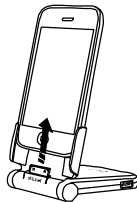

Pour retirer l'iPhone/iPod, faites glisser l'iPhone & iPod dans un mouvement vers le haut

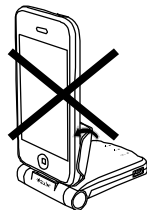

Ne tirez jamais vers vous l'iPhone / iPod pour le retirer

3. Indicateur de charge batterie & interrupteur à voyant LED

Les voyants LED indiquent l'état de charge de la batterie et le niveau de batterie restant. Appuyez sur l'interrupteur à voyant LED pour vérifier le niveau de batterie.

- a. Tous les voyants allumés indiquent une capacité de batterie maximum
- b. 2 voyants allumés indiquent une moitié de capacité batterie
- c. 1 voyant allumé indique une capacité minimum. Chargez la batterie.

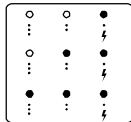
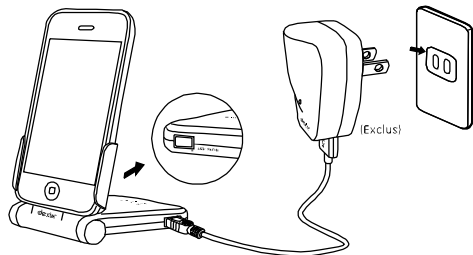

Note: Lorsque la batterie est en charge les 3 voyants clignotent. Lorsque la batterie est complètement chargée, les 3 voyants bleus arrêtent de clignoter et restent fixe.

• Pour du soutien technique, veuillez envoyer un courriel avec des explications à support@dexim.net.



ATTENTION ! INSTRUCTIONS DE SÉCURITÉ IMPORTANTES !

Si vous ne lisez pas ou ne respectez pas les instructions qui suivent, vous pourriez être victime d'un incendie, d'une explosion, d'une décharge électrique ou d'une autre nuisance occasionnant des dommages graves ou mortels aux personnes et/ou aux biens.

1. Ne pas modifier, démonter, ouvrir, écraser, crever ou broyer le produit.
2. Ne pas exposer le produit à la pluie ou à l'eau.
3. Tenir à l'écart des flammes ou des rayons du soleil pour éviter l'échauffement indu.
4. Tenir à l'écart des appareils haute tension.
5. Ce produit n'est pas un jouet. Tenir à l'écart des enfants. Assurez-vous que toutes les personnes qui se servent de ce produit lisent et respectent les présentes instructions.

◆ Inhalt:

- 1× Klappbare Dockingstation
- 1× Mini USB Kabel

◆ Produkt Layout:

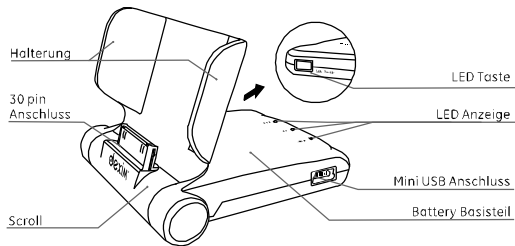

Klappbare Dockingstation

Mini USB Kabel

Laden/Synchronisation & Speaker Phone

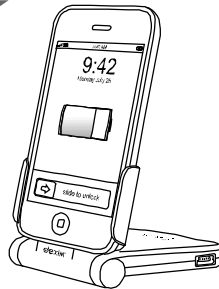

Freisprechen



Freisprechen

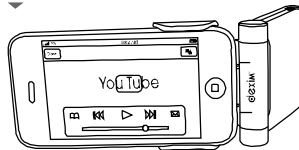

Tragbar

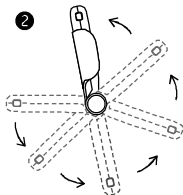
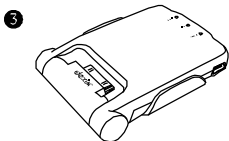
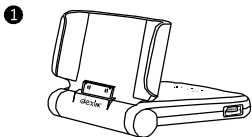

◆ Technische Daten:

Kompatibel: iPhone 3GS, iPhone 3G, iPod touch 2G, iPod touch

Kapazität: 2000mAh Lithium Polymer battery

Energie:

Akku Ausgangsleistung: 5V DC, 1000mA

Akku Eingangsleistung: 5V DC, 500mA/1000mA

Mini USB Kabellänge: 1m ± 5cm

◆ Anleitung:

1. Ladung

Schließen sie den Artikel an den 220Volt Anschluss an.

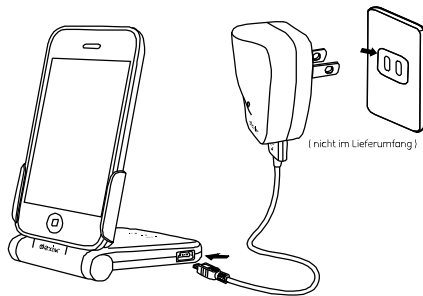

Achtung:

- Die rote LED leuchtet während das iPhone/iPod geladen wird und erlischt, wenn es voll geladen ist.

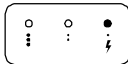

- Die LEDs gehen dann über in den Akkuladezustand. Während der Ladung blinken alle 3 blauen LEDs. Ist der Akku komplett geladen, hören die LEDs auf zu blinken und leuchten nur noch.

2. Synchronisation

Verbinden mit dem Laptop oder PC für Synchronisation und Ladung

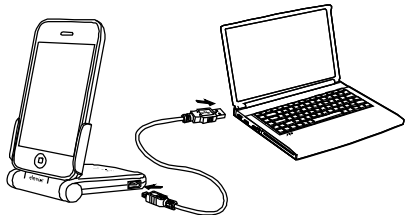

Wichtiger Hinweis: Anschließen und abziehen des Kabels vom iPhone/iPod

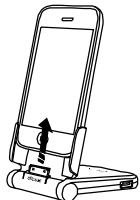

Um das iPhone&iPod zu
anzuschließen oder zu trennen,
ziehen/stecken Sie das

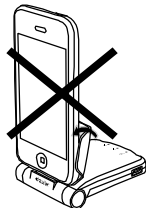

Kabel immer gerade und
niemals in einem Winkel!

3. Akku Kapazität & LED Schalter

LEDs zeigen den Ladezustand an. Drücken Sie den Schalter um den Zustand abzurufen.

- Alle LEDs leuchten, bedeutet: Der Akku ist voll
- Zwei LEDs leuchten, bedeutet: Der Akku ist halbvoll
- Eine LED leuchtet, bedeutet: Der Akku ist fast leer. Bitte schließen Sie ein Ladekabel an.

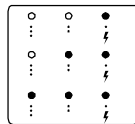
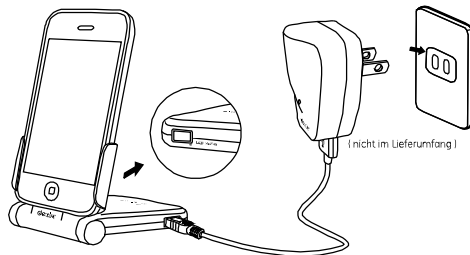

Hinweis: Während der Ladung blinken alle 3 blauen LEDs. Ist der Akku komplett geladen, hören die LEDs auf zu blinken und leuchten nur noch.

• For technical support, please email us for more information at support@dexim.net.

! ACHTUNG! WICHTIGE SICHERHEITSANWEISUNGEN!

Das Versäumen, diese Sicherheitsanweisungen zu lesen bzw. zu befolgen, könnte zu Brand, Explosionen, elektrischem Schock oder sonstigen Gefährdungen führen und ernste und/oder tödliche Verletzungen und/oder Sachschäden verursachen.

1. Bitte das Produkt weder modifizieren, auseinanderbauen, öffnen, fallen lassen, zerdrücken, durchstechen oder zerkleinern.
2. Bitte das Produkt weder Regen noch Wasser aussetzen.
3. Bitte das Produkt von offenen Flammen oder Sonnenlicht fernhalten, um einen Wärmehaufbau zu vermeiden.
4. Bitte von unter Hochspannung stehenden Geräten fernhalten.
5. Dieses Produkt ist kein Spielzeug. Bitte von Kindern fernhalten.
Bitte achten Sie darauf, dass alle Personen, die dieses Produkt verwenden, diese Warnhinweise und Anweisungen lesen und befolgen.

◆ Contenido:

- 1 × Estación de carga plegable
- 1 × Cable mini USB

◆ Descripción del producto:

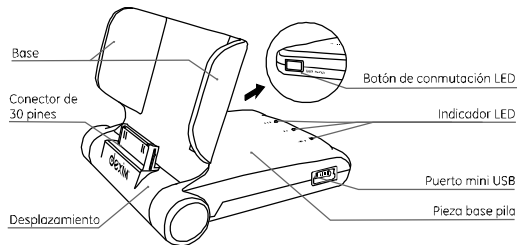

Estación de carga plegable

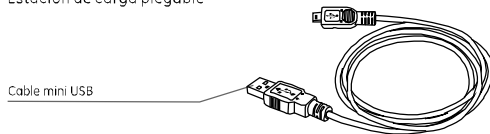

Carga/Sincronización y Teléfono VoIP

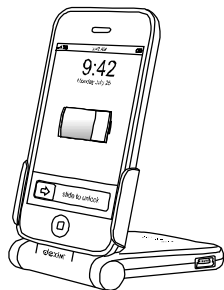

Ver Vídeos y Jugar

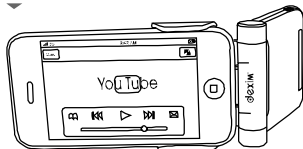

Hablar ▶



Portátil para transporte

1

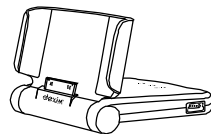

3

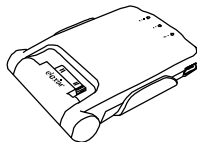

2

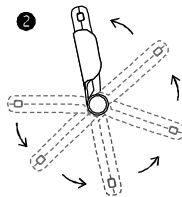

◆ Especificaciones:

Compatibilidad: iPhone 3GS, iPhone 3G, iPod touch 2G, iPod touch

Capacidad: Batería de polímero de Litio 2000 mAh

Corriente:

Salida de corriente de la batería: 5V CC, 1000mA

Corriente de entrada: 5V CC, 500mA/1000mA

Longitud de cable mini USB: 1m ± 5cm

◆ Instrucciones:

1. Carga

Se conecta al adaptador de corriente USB

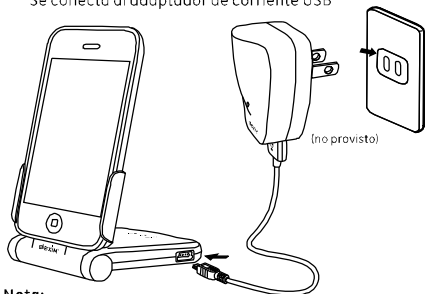

Nota:

- El indicador LED rojo se ilumina mientras se está cargando el iPhone/iPod y se apaga cuando está totalmente cargado.

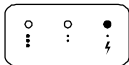

- Entonces, los indicadores LED se apagan para indicar el estado de carga de la batería. Mientras se está cargando la batería, parpadearán los 3 indicadores LED azules. Una vez que la batería esté totalmente cargada, los 3 indicadores LED azules dejarán de parpadear y permanecerán encendidas.

2. Sincronización

Conectar a un ordenador para sincronizar y cargar

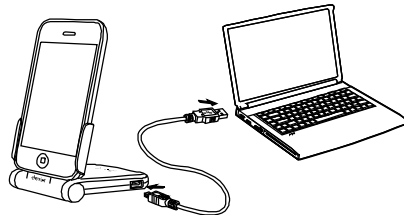

Nota importante: Cómo introducir y sacar su iPhone/iPod

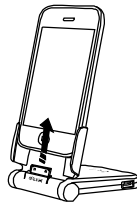

Para quitar su iPhone/iPod, deslizar el iPhone/iPod moviéndolo hacia arriba

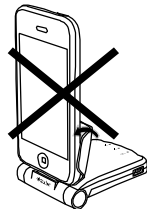

Nunca tire del iPhone/iPod hacia usted para quitarlo

3. Indicador de Capacidad de la Batería y Botón de Conmutación de la Luz LED

Los LED indican el estado de la carga y el nivel de energía de la batería. Pulse el interruptor para comprobar el nivel de energía.

- TODOS los LED iluminados indican que la capacidad está a alto nivel.
 - Dos LED iluminados significan que la capacidad está en el nivel medio.
 - Un LED iluminado significa que la capacidad está en el nivel más bajo.
- Ahora, por favor, cargue su batería.

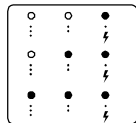
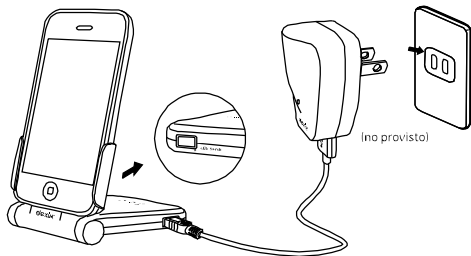

Nota: Mientras se está cargando la batería, parpadearán los 3 indicadores LED azules. Una vez que la batería esté totalmente cargada, los 3 indicadores LED azules dejarán de parpadear y permanecerán encendidos.

- Para servicio técnico, envíenos un mensaje de correo electrónico solicitando más información a support@dexim.net o port@dexim.net.



¡ADVERTENCIA! ¡INSTRUCCIÓN DE SEGURIDAD IMPORTANTE!

Si no lee y sigue estas instrucciones de seguridad, puede sufrir incendio, explosión, choque eléctrico u otro siniestro, de lo cual puede derivar una lesión grave y/o fatal y/o daño a la propiedad.

- 1.No modifique, desarme, abra, deje caer, aplaste, pinche, ni corte en tiras el producto.
- 2.No exponga el producto a la lluvia ni al agua.
- 3.Mantenga lejos de las llamas o de la luz solar para evitar la acumulación de calor.
- 4.Mantenga lejos de dispositivos de alto voltaje.
- 5.Este producto no es un juguete. Manténgalo fuera del alcance de los niños. Asegúrese de que todas las personas que usen el producto lean y sigan estas advertencias e instrucciones.

◆ **Contenuto:**

- 1 x Inklapbaar voedingsdok
- 1 x Mini USB kabel

◆ **Product Uitleg:**

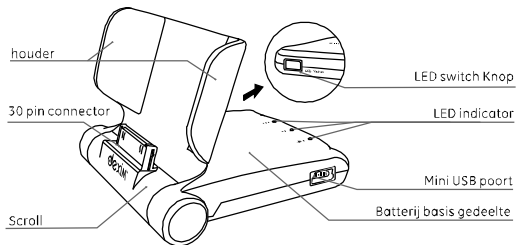

Inklapbaar voedingsdok

Mini USB kabel

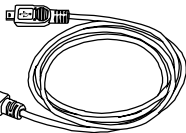

load/synch & luidspreker telefoon

Spreken

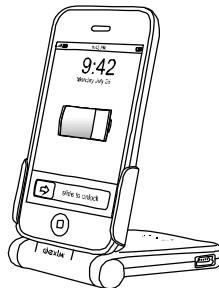

Kijken naar Video & Gaming

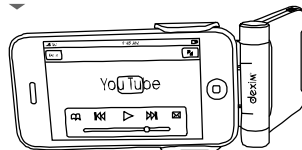

Portable om mee te nemen

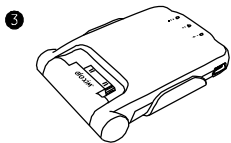
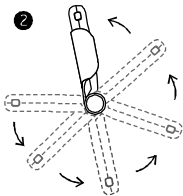
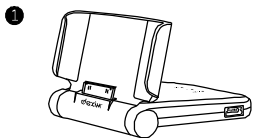

◆ Instructies:

1. Opladen

Verbindt met USB power adapter

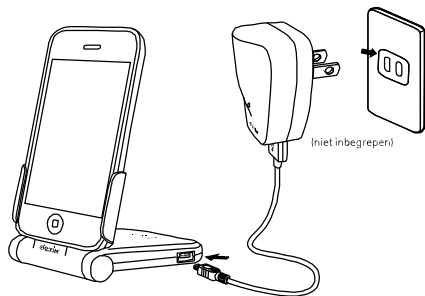

◆ Specificaties:

Compatibiliteit: iPhone 3GS, iPhone 3G, iPod touch 2G, iPod touch

Capaciteit: 2000 mAh Lithium Polymeer batterij

Vermogen:

Batterij output vermogen: 5V DC, 1000mA

Input vermogen: 5V DC, 500mA/1000mA

Mini USB kabel lengte: 1m±5cm

Noot:

- De rode LED is verlicht terwijl de iPhone/iPod wordt geladen en gaat uit wanneer het volledig is opgeladen.

De rode LED

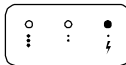

- De LEDs wisselen dan om de batterij status we te geven. Terwijl de batterij wordt geladen, branden alle 3 de blauwe LEDs. Zodra de batterij volledig is opgeladen, stoppen de 3 LED's met knipperen en blijven ze branden.

2. Synchroniseren:

Verbindt met PC om te synchroniseren en te laden

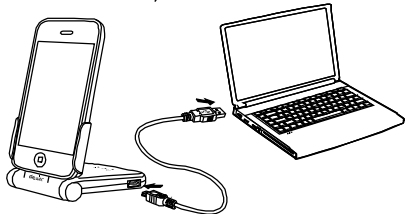

Belangrijke Noot: Hoe de iPhone/iPod er in en er uit te halen

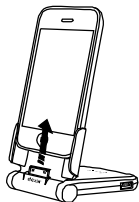

Om de iPhone/iPod te verwijderen, schuif de iPhone/iPod met een beweging naar boven

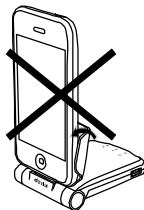

Trek nooit de iPhone/iPod naar u toe om het te verwijderen

3. Batterij Capaciteit Indicator & LED licht Switch knop

LED's geven de oplaad status en het batterij niveau weer. Druk op de switch om het vermogensniveau te checken.

- a. Alle LEDs branden betekent capaciteit is op hoog niveau
- b. Twee LEDs branden betekend dat de capaciteit nog gemiddeld is
- c. Een LED brandt betekent dat de capaciteit op een lag niveau is. U dient nu de batterij op te laden.

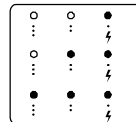
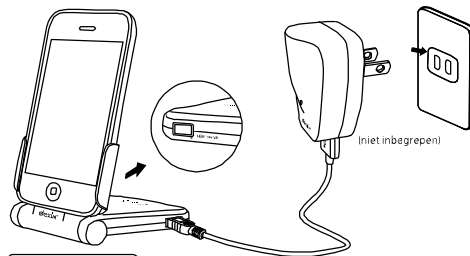

Noot: Terwijl de batterij wordt opgeladen, zullen alle 3 blauwe LED's knipperen. Zodra de batterij volledig is opgeladen, stoppen de 3 blauwe LED's met knipperen en zullen ze blijven branden.

- Voor technische ondersteuning en meer informatie, kunt u ons mailen op support@dexim.net



WAARSCHUWING! BELANGRIJKE VEILIGHEIDS INSTRUCTIE!

Nalaten deze veiligheidsinstructies te lezen en te volgen, kan brand, explosie, elektrische schokken of andere risico's tot gevolg hebben en ernstig en/of dodelijk letsel en/of materiële schade veroorzaken.

1. Dit product niet wijzigen, demonteren, openen, laten vallen, pletten of in stukken snijden.
2. Dit product niet blootstellen aan regen of water.
3. Uit de buurt houden van open vuur of zonlicht om accumulatie van warmte te vermijden.
4. Uit de buurt houden van hoogspanningsapparatuur.
5. Dit product is geen speelgoed. Buiten bereik van kinderen houden. Zorg dat alle personen die dit product gebruiken deze waarschuwing en instructies lezen en volgen.

◆ Contents:

- 1 x Dock di alimentazione richiudibile
- 1 x cavo mini USB

◆ Struttura prodotto:

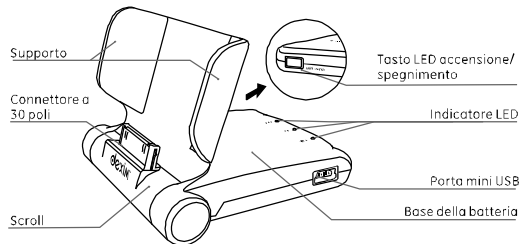

Dock di alimentazione richiudibile

Cavo mini USB

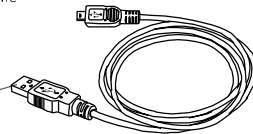

Telefono casse & Caricamento/Sync

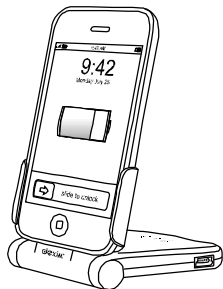

Guardare video & Giocare

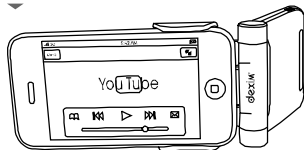

Parlare



Portatile per il trasporto

1

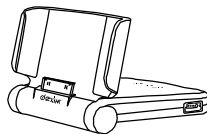

3

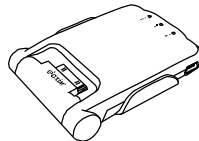

2

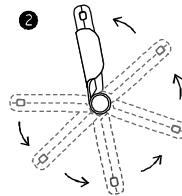

◆ Specifiche:

Compatibilità: iPhone 3GS, iPhone 3G, iPod touch 2G, iPod touch

Capacità: Batteria litio-polimero mAh 2000

Alimentazione:

Potenza in uscita della batteria: 5V DC, 1000mA

Potenza in entrata: 5V DC, 500mA/1000mA

Lunghezza cavo mini USB: 1m ± 5cm

◆ Istruzioni:

1. Caricamento

Collegare all'adattatore USB

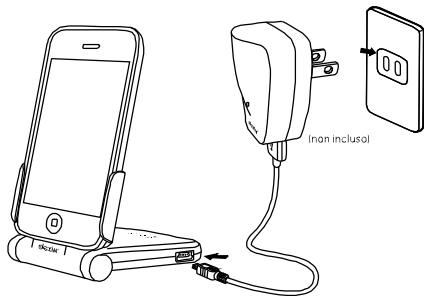

Nota:

- Il LED rosso si illumina mentre l'iPhone/iPod viene caricato e si spegne quando è completamente carico.

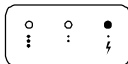

- I LED si accendono per indicare lo stato di caricamento della batteria. Mentre la batteria viene caricata, tutti e 3 i LED blu lampeggeranno. Quando la batteria è completamente carica, i 3 LED blu non lampeggeranno più e rimarranno fissi.

2. Sync

Collegare al computer per la sincronizzazione & il caricamento

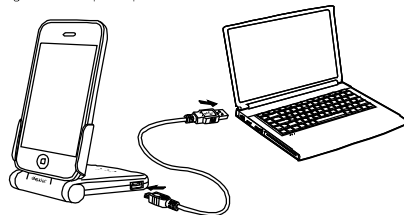

Nota importante: Come agganciare & sganciare l'iPhone/iPod

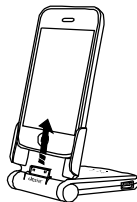

Per rimuovere l'iPhone/iPod, far scivolare l'iPhone/iPod con un movimento verso l'alto

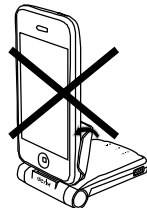

Non tirare mai l'iPhone/iPod verso di voi per rimuoverlo

3. Indicatore capacità batteria & tasto accensione LED

I LED indicano lo stato di caricamento & il livello di carica della batteria. Premere il tasto per controllare il livello di carica.

- Tutti i LED illuminati indicano che la carica è al massimo livello
- Due LED illuminati indicano che la carica è al livello medio
- Un LED illuminato indica che la carica è al livello basso. Si prega di ricaricare la batteria.

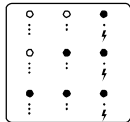
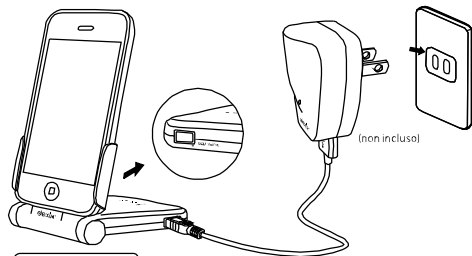

Nota: Mentre la batteria viene caricata, tutti e 3 i LED blu lampeggeranno. Quando la batteria è completamente carica, i 3 LED blu non lampeggeranno più e rimarranno fissi.

• Per l'assistenza tecnica, inviare e-mail per ulteriori informazioni a support@dexim.net



AVVERTENZA! IMPORTANTI ISTRUZIONI PER LA SICUREZZA!

La mancata lettura e osservanza di queste istruzioni di sicurezza potrebbe far nascere incendi, causare esplosioni, shock elettrici e altri pericoli, che potrebbero causare lesioni serie e/o mortali e/o danni alla proprietà.

- Non modificare, disassemblare, aprire, far cadere, stritolare, perforare o ridurre a pezzetti il prodotto.
- Non esporre il prodotto alla pioggia o all'acqua
- Tenere lontano da fiamme libere o dalla luce del sole per prevenire il surriscaldamento
- Tenere lontano dai dispositivi ad alto voltaggio
- Questo prodotto non è un giocattolo. Tenere lontano dai bambini. Fare in modo che tutte le persone che utilizzano il prodotto leggano e osservino questo avvertimento e seguano queste istruzioni

◆ Conteúdo:

- 1 x Estação doca dobrável
- 1 x Mini Cabo USB

◆ Características do Produto:

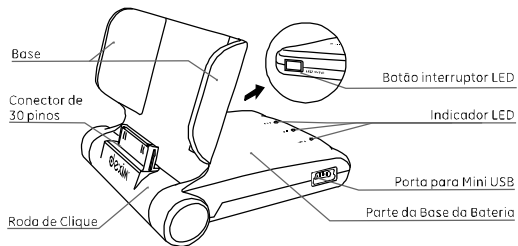

Estação doca dobrável

Mini Cabo USB

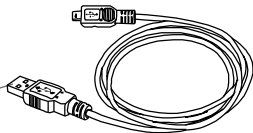

Carregador/Sincronizador e
auriculares de telefone

Conversar ▶

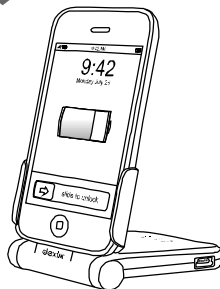

Ver videos e Jogar

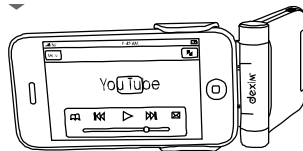

Transportável

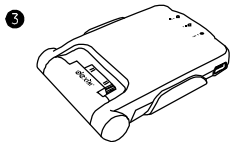
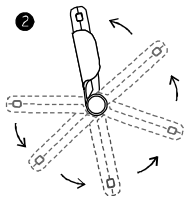
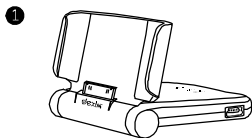

◆ Especificações:

Compatibilidade: iPhone 3GS, iPhone 3G, iPod touch 2G, iPod touch

Capacidade: Bateria de Polímero de Lítio 2000 mAh

Potência:

Potência de saída da Bateria: 5V DC, 1000mA

Entrada de potência: 5V DC, 500mA/1000mA

Comprimento do Mini USB: 1m ± 5cm

◆ Instruções:

1. Carregar

Conectar ao adaptador de corrente USB

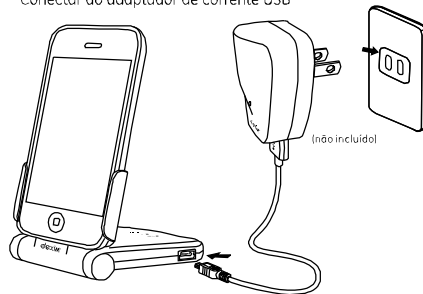

Nota:

- A luz vermelha LED acende-se quando o iPhone/iPod estiver a ser carregado e desliga-se quando este estiver totalmente carregado.

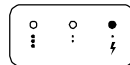

- Os LEDs depois mudam para indicar o estado de carga da bateria. Enquanto a bateria estiver a ser carregada, os 3 LEDs azuis estarão a cintilar. Uma vez que a bateria esteja totalmente carregada, os 3 LEDs azuis deixam de piscar e permanecem iluminados.

2. Sincronizar

Conecte a um computador pessoal para sincronizar e carregar

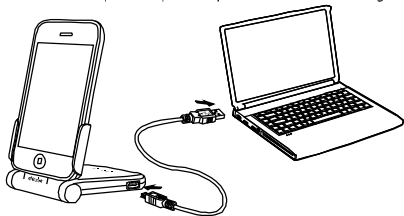

Nota Importante: Como colocar e retirar o seu iPhone/iPod

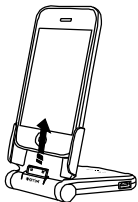

Para retirar o iPhone/iPod,
mova o iPhone/iPod
ascendentemente

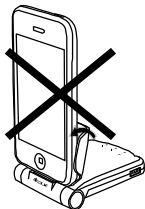

Nunca puxe o seu iPhone/iPod
na sua direcção para o retirar

3. Indicador da Capacidade da Bateria e Botão interruptor da luz LED

Os LEDs indicam o estado da carga e nível de carga da bateria. Pressione o interruptor para verificar o nível da carga.

- Todos os LED iluminados significam que a carga está na sua capacidade máxima
 - Dois LED iluminados significam que a capacidade está a nível médio
 - Um LED iluminado significa que a capacidade está no nível mais baixo.
- Por favor carregue agora a sua bateria.

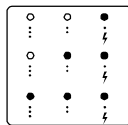
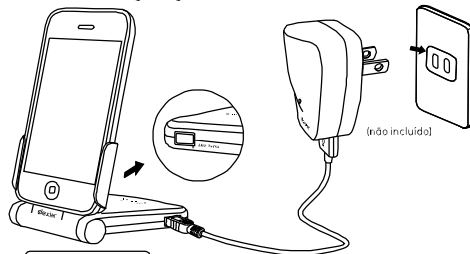

Nota: Enquanto a bateria estiver a ser carregada os 3 LEDs azuis estarão cintilantes. Uma vez que a bateria se encontre totalmente carregada, os 3 LEDs azuis deixarão de piscar e permanecem iluminados.

• Para suporte técnico, envie um e-mail solicitando mais informações para support@dexim.net



AVISO! INSTRUÇÕES DE SEGURANÇA IMPORTANTES!

Não deixe de ler e seguir estas instruções de segurança. Sujeito a riscos de incêndio, explosão, choque elétrico ou outros riscos, que causam ferimentos graves e/ou fatais e danos materiais.

1. Não modifique, desmonte, abra, derrube, amasse, perfure ou rasgue o produto.
2. Não expor o produto à água ou chuva
3. Mantenha distância de fogo ou raios solares diretos, evitando super-aquecimento
4. Mantenha distância de equipamentos de alta voltagem
5. Este produto não é um brinquedo. Mantenha longe do alcance de crianças. Certifique-se de que todas as pessoas que utilizarem o produto tenham lido e sigam estas instruções e este aviso

◆ Комплектность:

- 1 × Складной док-блок питания
- 1 × Мини USB-кабель

◆ Описание продукта:

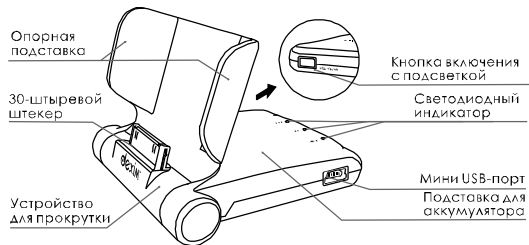

Складной док-блок питания

Мини USB-кабель

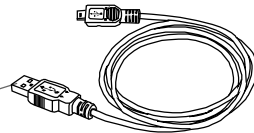

Устройство для зарядки /
синхронизации и телефон
с громкой связью

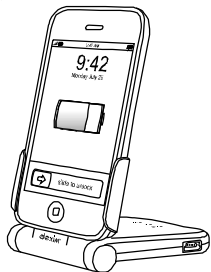

Просмотр видео и игры

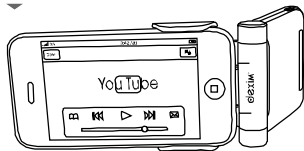

Разговор ▶



Портативный

1

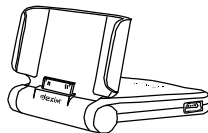

3

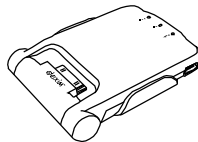

2

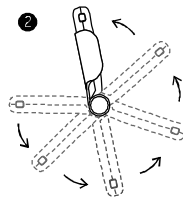

◆ Технические характеристики:

Совместимость: iPhone 3GS, iPhone 3G, iPod touch 2G,
iPod touch

Емкость аккумулятора: Литий-полимерная аккумуляторная
батарея на 2000 мА*ч

Питание:

Выходная мощность аккумулятора: 5 В пост. тока, 1000 мА

Входная мощность: 5 В пост. тока, 500 мА / 1000 мА

Длина мини USB-кабеля: 1 м ± 5 см

◆ Инструкция:

1. Зарядка

Подключите к USB-адаптеру питания

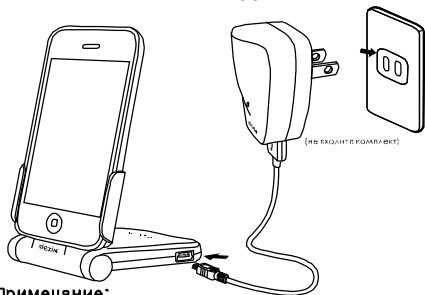

Примечание:

- Во время зарядки iPhone/iPod будет гореть красный светодиодный индикатор. Он погаснет, когда аккумулятор будет полностью заряжен.

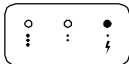

- Затем светодиодные индикаторы включаются, чтобы показать состояние зарядки аккумулятора. Во время зарядки будут мигать все три 3 синих светоиндикатора. По окончании зарядки 3 синих светодиодных индикатора перестанут мигать и будут гореть непрерывно.

2. Синхронизация

Подключите к ПК для зарядки или синхронизации

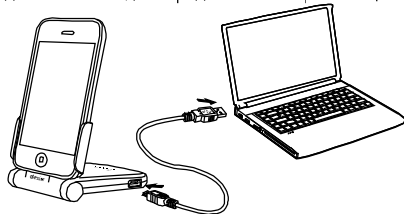

Важное примечание: Подключение и отключение iPhone/iPod

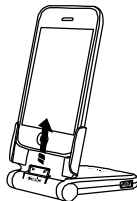

Чтобы извлечь iPhone/iPod, сдвиньте iPhone/iPod вверх.

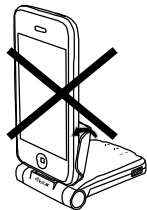

Запрещено дергать за iPhone/iPod на себя, чтобы извлечь из дока.

3. Индикатор емкости аккумулятора и кнопка включения с подсветкой

Светодиодные индикаторы показывают состояние зарядки и уровень заряда аккумулятора. Нажмите на выключатель, чтобы проверить уровень заряда.

- Если горят все индикаторы, значит уровень заряда высокий
- Если горят два индикатора, значит, аккумулятор заряжен наполовину
- Если горит один индикатор, значит уровень заряда аккумулятора низкий. Зарядите аккумулятор.



Примечание: Во время зарядки будут мигать все три 3 синих светоиндикатора. По окончании зарядки 3 синих светодиодных индикатора перестанут мигать и будут гореть непрерывно.



ВНИМАНИЕ! ВАЖНАЯ ИНФОРМАЦИЯ ПО ОБЕСПЕЧЕНИЮ БЕЗОПАСНОСТИ!

Невнимательное чтение и несоблюдение инструкций по обеспечению безопасности могут привести к возникновению пожара, взрыву, поражению электрическим током или другим опасным последствиям, которые способны стать причиной серьезного и/или смертельного ранения и/или повреждения имущества.

- Запрещается изменять конструкцию данного устройства, разбирать его, открывать корпус, ронять, разбивать, прокалывать или разрезать.
- Берегите устройство от дождя или попадания влаги
- Во избежание перегрева устройства держите его подальше от открытого огня или солнечного света
- Не используйте устройство вблизи приборов, находящихся под высоким напряжением
- Это устройство не игрушка. Берегите его от детей. Убедитесь, что все, кто использует это устройство, ознакомились с данными инструкциями и выполняют их.

• Для получения технической поддержки и дополнительной информации отправьте электронное письмо по адресу support@dextm.net.

المحتويات:

- × 1 وحدة إرساء طاقة قبلة للطبي
- × 1 كبل USB صغير

تصميم المنتج:

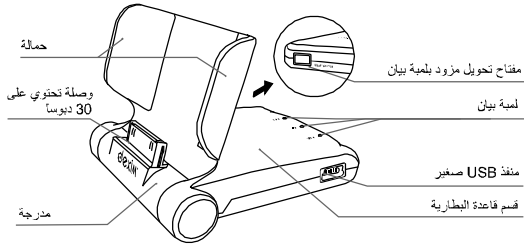

وحدة إرساء طاقة قبلة للطبي

كبل USB صغير

الشحن/مزامنة المعلومات وهاتف
مزود بميكروفون ومكبر للصوت

التحدث

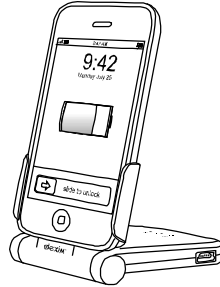

مشاهدة الفيديو والألعاب

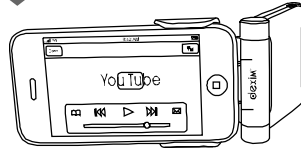

قابل للحمل أو النقل

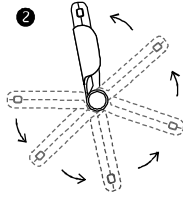
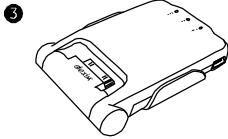
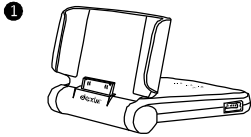

المواصفات:

المرامحة: أيفون 3GS، أيفون 3G، أيبود باللمس 2G، أيبود باللمس (iPhone 3G، iPod touch)
(iPhone 3G S، 2G، iPod touch)

المسعة: بطارية ليثيوم بوليمر بسعة 2000 مللي أمبير في الساعة

الطاقة:

الطاقة الناتجة عن البطارية: 5 فولت تيار مستمر، 1000 مللي أمبير
الطاقة الداخلة: 5 فولت تيار مستمر، 500 مللي أمبير/1000 مللي أمبير
طول كبل USB صغير: 1 متر±5سم

إرشاد:

1. الشحن
وصل بمهايئ طاقة USB

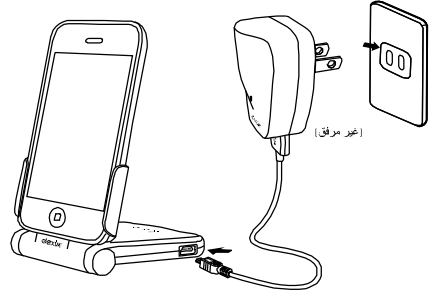

ملحوظة: • تضيئ لمبة البيان الحمراء أثناء شحن أيفون/أيبود وينطفئ الضوء عند اكتمال الشحن.

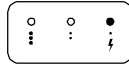

• ثم تشير لمبات البيان بعد ذلك إلى وضع شحن البطارية، وخلال عملية شحن البطارية ستومض لمبات البيان الثلاثة ذات اللون الأزرق، ويمجرد اكتمال شحن البطارية تتوقف لمبات البيان عن الوميض وتظل مضيئة.

2. المزامنة

وصل بحاسب شخصي لمزامنة المعلومات والشحن

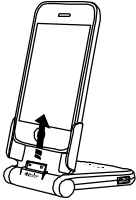
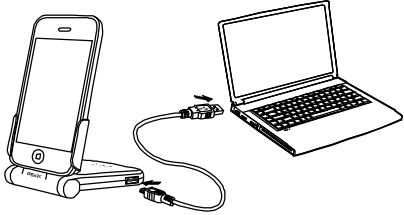

إزالة الأيفون/الأيبود، اسحب أي منهما لأعلى، ولا تسحب الأيفون/الأيبود ناحية مطلقاً لإزالته

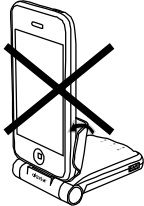

ملحوظة هامة: كيف يمكنك إدخال وإخراج آيفون أو آيبود

3. مؤشر سعة البطارية ومفتاح تحويل ضوء لمبة البيان

تشير لمبات البيان إلى وضع الشحن ومستوى طاقة البطارية، اضغط على المفتاح لمراجعة مستوى الطاقة.

أ. إضاءة كل لمبات البيان تعني بأن مستوى السعة مرتفع

ب. إضاءة لمبتين من لمبات البيان يعني بأن مستوى السعة متوسط

ج. إضاءة لمبة بيان واحدة يعني بأن مستوى السعة منخفض. عندها يرجى شحن البطارية.

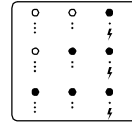
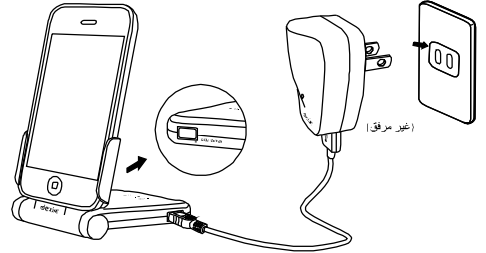

ملحوظة: ستومض كل لمبات البيان الثلاثة زرقاء اللون أثناء عملية شحن البطارية، وبمجرد اكتمال شحن البطارية، سستوقف عن الوميض وتظل مضوية.

• للدعم الفني، أرسل بريداً إلكترونيًا لمزيد من المعلومات على العنوان support@dexim.net

⚠️ تحذير! تعليمات سلامة مامة!

قد ينتج عن عدم قراءة واتباع تعليمات السلامة هذه وقوع حريق أو انفجار أو صعقة كهربائية أو غير ذلك من الأخطار، مما قد يتسبب في إصابة خطيرة و/أو معيئة و/أو الحاق الضرر في الممتلكات.

1. لا تعدّل أو تفكك أو تفتح أو توقع أو تسحق أو تثقب أو تمزق المنتج.
2. لا تعرض المنتج للمطر أو الماء.
3. أبعد عن اللهب المباشر أو أشعة الشمس للوقاية من تصاعد الحرارة.
4. أبعد عن الأجهزة ذات الفولتية العالية.
5. هذا المنتج ليس لعبة. أبقه بعيدا عن متناول الأطفال. وتأكد من أن يقوم آل من يستخدم الجهاز بقراءة واتباع هذه التحذيرات والتعليمات.

◆ 内容物:

- 1 × 折り畳み式パワードック
- 1 × ミニUSBケーブル

◆ 製品見取り図:

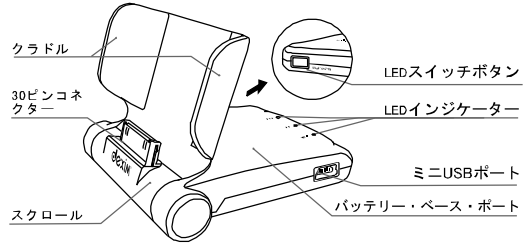

折り畳み式パワードック

ミニUSBケーブル

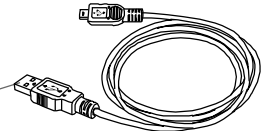

充電・シンク&スピーカーホン

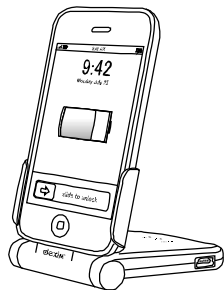

ビデオ鑑賞やゲーム

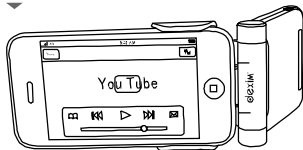

おしゃべり ▶



携帯可能

①

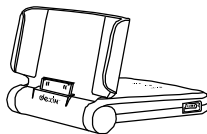

③

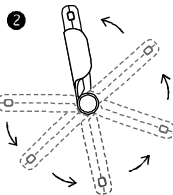
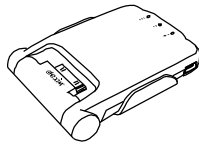

◆ 規格:

適合機種: iPhone 3GS、iPhone 3G、iPod touch 2G、iPod touch

容量: 2000 mAh リチウムポリマー充電電池

電源:

電池出力: 直流5V、1000mA

入力: 直流5V、500mA/1000mA

ミニUSBケーブルの長さ: 1m±5cm

◆ 使い方:

1. 充電

USB電源アダプタに接続してください

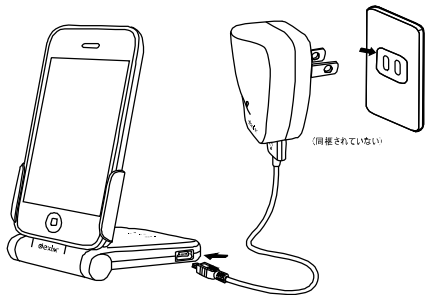

注:

・ iPhone/iPod の充電中には赤色のLEDが点灯し、完全に充電されるとオフになります。

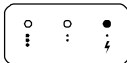

・ LEDはそれから電池の充電状態を表示します。充電中には3つの青色LEDが全て点滅します。完全に充電されると、3つの青色LEDの点滅が止まり、点灯した状態にとどまります。

2. シンク

Connect to personal computer for sync & charge

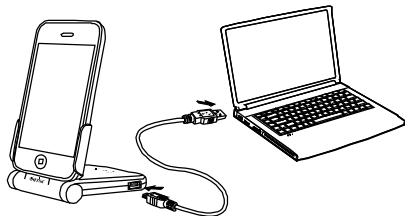

重要な注意事項: iPhone/iPod の取り付け・取り外し方

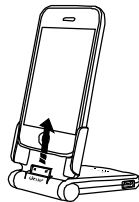

iPhone/iPodを取り外す際には、iPhone/iPodを上に向けてスライドさせてください

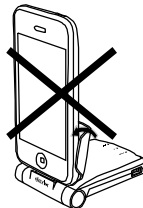

iPhone/iPodの取り外す際には、体側に向けて引かないでください

3. 電池残量インジケータとLEDライト・スイッチ・ボタン

LEDは充電の状態と電池残量を表示します。電池残量のチェックには、スイッチを押してください。

- 全てのLEDの点灯は、電池残量が高いことを示します
- 2つのLEDの点灯は電池残量が中程度であることを示します
- 1つのLEDの点灯は電池残量が低めになっていることを示します。
電池を充電してください。

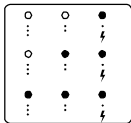
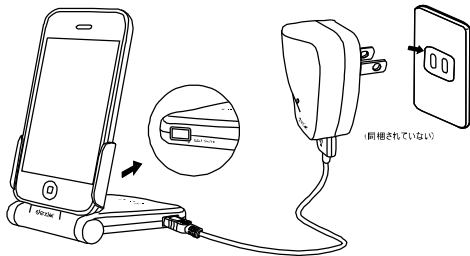

注: 電池の充電中には3つの青色LEDが全て点滅します。電池が完全に充電されると、3つの青色LEDの点滅が止まり、点灯した状態にとどまります。



警告! 重要な安全指示!

これらの安全指示を読まず、順守しない場合には、火事、爆発、電氣的ショック、またはその他の危険を招くことがあり、深刻で致命的な傷害および/または物的損害を引き起こすことがあります。

- この製品を改造したり、分解したり、開いたり、落したり、押しつぶしたり、破裂させたり、または細かく切ったりしないでください。
- この製品を、雨や水にさらさないでください。
- 熱の蓄積を防ぐために、火気または太陽の光から遠ざけてください。
- 高電圧装置から遠ざけてください。
- この製品は玩具ではありません。子供から遠ざけてください。この製品を使うすべての人は、これらの警告と指示を読んで順守することを厳守してください。

• 技術サポートをお求めの方は、support@dexim.net にE-mailしてください。もっと詳しい情報をお届けいたします。

◆ 配件:

- 1 × 可折叠式充电底座
- 1 × 迷你USB 线材

◆ 产品外观:

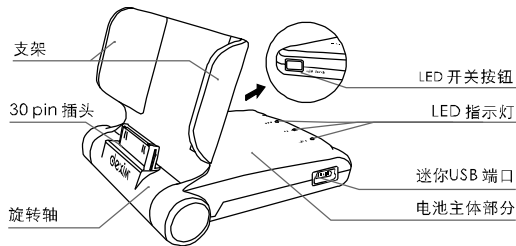

可折叠式充电底座

迷你 USB 线材

充电/数据传输 & 免提电话

通话

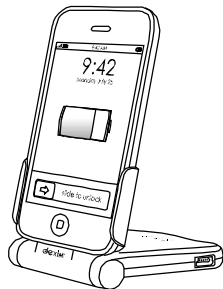

观看视频/游戏

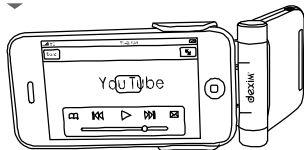

小巧，便携

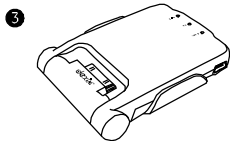
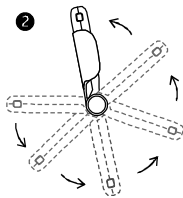
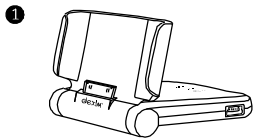

◆ 规格:

适用范围: iPhone 3GS, iPhone 3G, iPod touch 2G, iPod touch
容量: 2000 mAh 聚合锂电池

电源:

输出电源: 5V DC, 1000mA
输入电源: 5V DC, 500mA/1000mA
迷你USB 线材长度: 1m ± 5cm

◆ 使用说明:

1. 充电

连接到USB 电源适配器

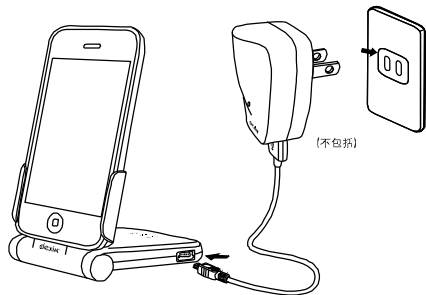

注意:

· 当iPhone/iPod 正在充电时，红色LED指示灯点亮；当iPhone/iPod 电量饱和时，红色LED指示灯熄灭。

红色LED指示灯

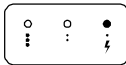

· 然后，LED指示灯切换到指示电池的充电状态。当电池在充电时，3个蓝色LED指示灯依次闪亮。当电池电量饱和时，3个蓝色LED指示灯同时点亮。

2. 数据传输

连接到个人电脑，进行数据传输，充电。

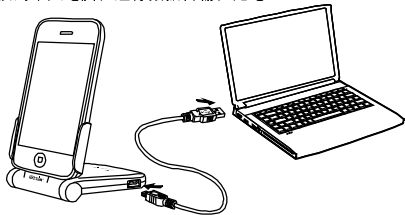

重要指示: 如何插拔iPhone/iPod

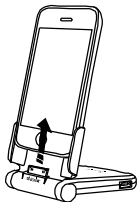

移动iPhone/iPod时，
iPhone&iPod以向上方向
轻轻滑入。

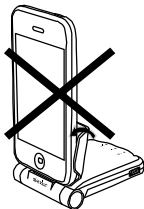

禁止以朝向使用者的方向
插拔iPhone/iPod

3. 电池电量指示灯和LED 灯开关按钮

LED灯指示充电状态以及电池的电量水平。轻触按钮检查电池电量。

- a. LED灯全部点亮代表电池电量处于较高水平
- b. 2个LED灯点亮代表电池电量处于中等水平
- c. 1个LED灯点亮代表电池电量偏低，此时请及时给电池充电。

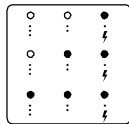
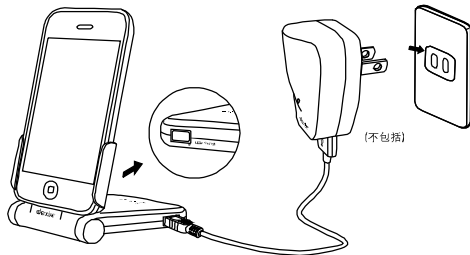

注意: 当电池处于充电状态时，3个蓝色LED指示灯
依次闪亮。当电池电量饱和时，3个蓝色LED指示
灯同时点亮。

• 对于产品的技术支持,详情请email如下地址: support@dexim.net

警告! 重要安全指导!

不阅读和遵循以下安全指示会导致火灾,爆炸,电击或者其他危险,造成严重甚至致命伤害和财产损失。

1. 不要改装,拆卸,拆开,摔落,挤压,刺破或粉碎产品
2. 不要把产品暴露在雨中或水里
3. 远离明火,避免阳光直接照射以防止温度过高
4. 远离高压设备
5. 此产品不是玩具,远离孩子们,确保使用者阅读和遵循警告和安全指导条款。

◆ Innehåll:

- 1 × Hopfällbar strömdockning
- 1 × Mini USB kabel

◆ Produktutformning:

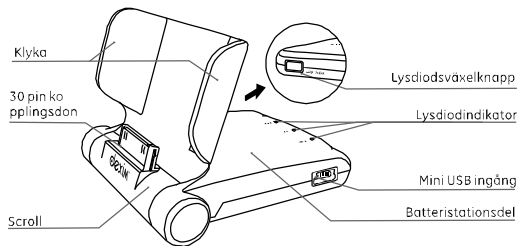

Hopfällbar strömdockning

Mini USB kabel

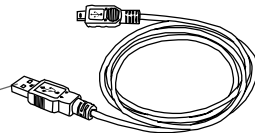

Laddning/Synkronisering & högtalartelefon

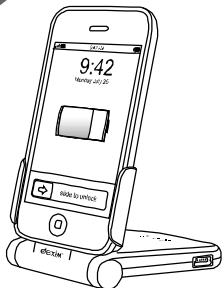

Se på video & spela spel

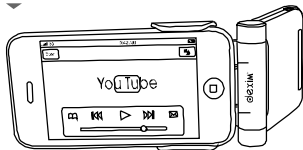

Tala



Portabel för att du ska kunna bära den med dig

1

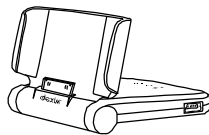

3

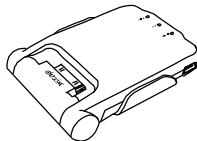

2

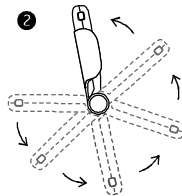

◆ Specifikationer:

Kompatibilitet: iPhone 3GS, iPhone 3G, iPod touch 2G, iPod touch

Kapacitet: 2000 mAh Lithium Polymer batteri

Drift:

Batteristyrka ut: 5V DC, 1000mA

Batteristyrka in: 5V DC, 500mA/1000mA

Mini USB kabel längd: 1m ± 5cm

◆ Instruktioner:

1. Laddning

Anslut till USB ström adapter

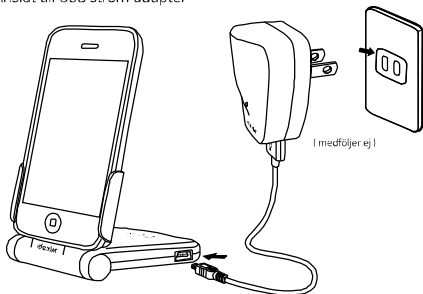

Obs:

- Den röda lysdioden tänds då iPhone / iPod laddas och slocknar då laddningen är färdig.

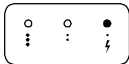

- Lysdioderna växlar därefter över till att indikera batteriernas laddningsstatus. Undertiden som batteriet laddas kommer alla 3 blå lysdioder blinka. När batteriet är fulladdat kommer de 3 blå lysdioderna att sluta blinka och förbli tända.

2. Synkronisering

Anslut till din personliga dator för synkronisering & laddning

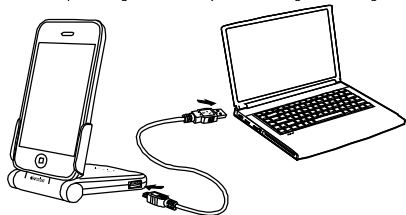

Viktigt: Hur man sätter in och drar ut din iPhone/iPod

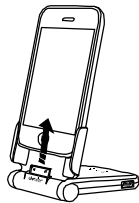

För att dra ur din iPhone/iPod, skjut den i en uppåtående rörelse

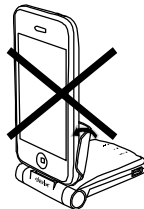

Drag aldrig din iPhone/iPod mot dig för att avlägsna den.

3. Batterikapacitetsindikator & lysdiods lampa och växelknapp

Lysdioderna indikerar laddningsstatus & den nivå som batteristyrkan ligger på. Tryck på strömbrytaren för att kontrollera laddningsnivån.

- När alla lysdioder lyser betyder det att kapaciteten på batterierna är på hög nivå
- När två lysdioder lyser betyder det att kapaciteten på batterierna är på en medelnivå
- När en lysdiod lyser betyder det att kapacitet på batterierna är på en låg nivå. Råder detta läge ska du ladda batterierna.

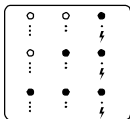
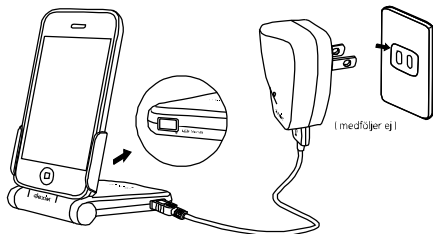

OBS: Då batterierna laddas kommer alla 3 blå lysdioder att blinka. När batteriet är fulladdat kommer den 3:e blå lysdioden att sluta blinka och förbli tänd.

- För teknisk support och mer information, vänligen kontakta oss på support@dexim.net



AVVERTENZA! IMPORTANTI ISTRUZIONI PER LA SICUREZZA!

Försummelse av att läsa och följa dessa säkerhetsföreskrifter kan leda till brand, explosion, elektrisk stöt eller andra faror som orsakar allvarliga och / eller livshotande skador och / eller skada på egendom.

1. Försök inte att ändra, plocka isär, öppna, droppa, krossa, punktera eller riva produkten.
2. Utsätt inte produkten för regn eller vatten
3. Förvaras åtskilt från öppen eld eller solljus för att förhindra att värme uppkommer
4. Förvaras åtskilt från utrustning med hög spänning
5. Denna product är inte en leksak. Förvaras oåtkomligt för barn. Försäkra att alla personer som använder produkten läser och följer dessa varningar och instruktioner.

◆ Vsebina:

- 1 x Foldable Power Dock
- 1 x mini USB-kabel

◆ Pregled izdelka:

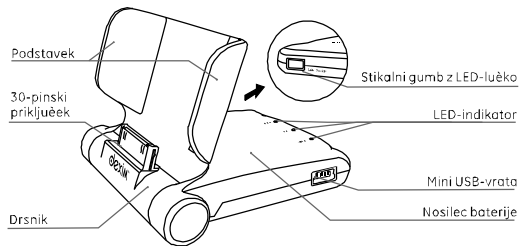

Foldable Power Dock

Mini USB-kabel

Polnjenje/sinhronizacija & prostoročno telefoniranje

Pogovori ▶

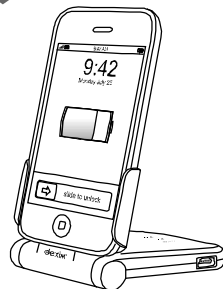

Ogled video posnetkov & igranje iger

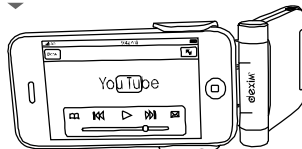

Možnost prenašanja

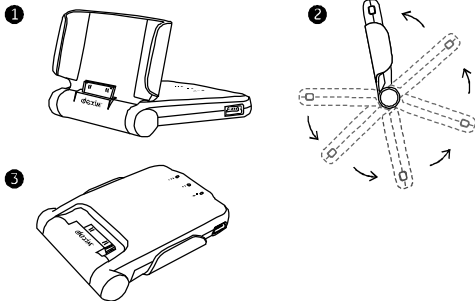
◆ **Specifikacije:**

Združljivost: iPhone 3GS, iPhone 3G, iPod touch 2G, iPod touch

Kapaciteta: Litij-polimerska baterija 2000 mAh

Napetost:

Izhodna napetost baterije: 5 V DC, 1000 mA

Vhodna napetost: 5V DC, 500 mA/1000 mA

Dolžina mini USB-kabla: 1 m±5 cm

◆ **Navodila:****1. Polnjenje**

Priključite na USB-polnilnik

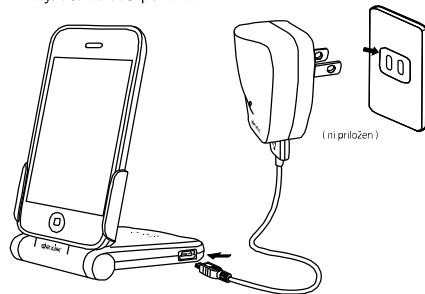
**Opomba:**

- LED-lučka je osvetljena, ko se iPhone/iPod polni – ko je v celoti napolnjen, se lučka ugasne.

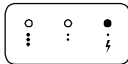

- LED-lučke se nato zamenjajo in prikazujejo stanje polnjenja baterije. Med polnjenjem baterije bodo vse 3 LED-lučke utripale. Ko je baterija do konca napolnjena, bodo 3 LED-lučke prenehale utripati in ostale osvetljene.

2. Sinhronizacija

Za sinhronizacijo in polnjenje povežite z osebnim računalnikom.

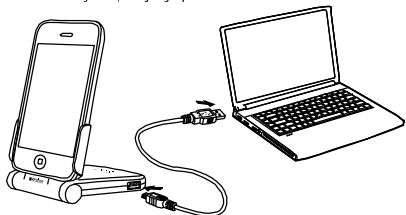

Pomembno obvestilo: Kako izvleči & vstaviti kabel v iPhone/iPod

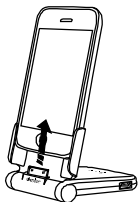

Da bi odstranili iPhone/iPod, ga potisnite v smeri navzgor.

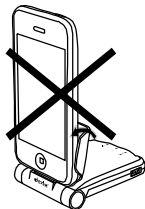

iPhone-a/iPod-a nikoli ne vlecite, da bi ga odstranili.

3. Indikator napoljenosti baterije & stikalni gumb z LED-lučko

LED-lučka prikazuje stanje polnjenja & stopnjo napoljenosti baterije. Če želite preveriti stopnjo napoljenosti, pritisnite stikalo.

- Vse LED-lučke svetijo: visoka napoljenost baterije
- Dve LED-lučki svetita: srednja napoljenost baterije
- Ena LED-lučka sveti: niska napoljenost baterije. Baterijo je v tem primeru treba napolniti.

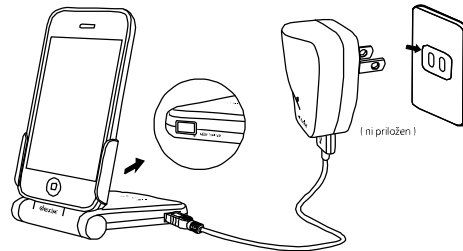

[ni priložen]

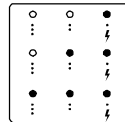

Opomba: Med polnjenjem baterije bodo vse 3 LED-lučke utripale. Ko je baterija do konca napolnjena, bodo 3 LED-lučke prenehale utripati in ostale osvetljene.

• Za tehnično podporo in podrobnejše informacije nam pošljite e-pošto na support@dexim.net.

**OPOZORILO! POMEMBNI VARNOSTNI NAPOTKI!**

Če varnostnih napotkov ne boste prebrali in upoštevali, lahko obstaja nevarnost požara, eksplozije, električnega udara ali druge nezgode, s čimer lahko povzročite resno in/ali smrtno nevarno poškodbo in/ali poškodbo lastnine.

1. Izdelka ne spreminjajte, razstavlajte, odpirajte, mečite na tla, drobite ali prebadajte.
2. Izdelka ne izpostavljajte dežju ali vodi.
3. Hranite izven dosega odprtega ognja ali neposredne sončne svetlobe, da se izdelek prekomerno ne segreje.
4. Hranite izven dosega visokonapetostnih naprav.
5. Ta izdelek ni igrača. Hranite izven dosega otrok. Poskrbite, da bodo vse osebe, ki bodo uporabljale ta izdelek, prebrale in upoštevale ta opozorila in napotke.