

Lave-Vaisselle KARLXTOM

TDQR03A

Lave-vaisselle Compact

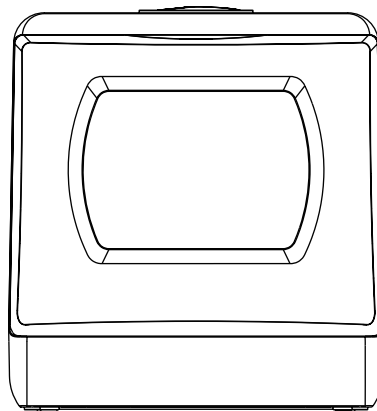

Deutsch / Français / Español / Italiano

Veillez visiter le site Web WWW.KARLXTOM.COM pour consulter la version électronique du mode d'em+ploi. Ou envoyez un e-mail à SUPPORT@KARLXTOM.COM. Merci pour votre collaboration.

MODE D'EMPLOI

Série TDQR03*

En cas de problèmes d'installation
pour ce lave-vaisselle

Veillez envoyer un e-mail à :
support@karlxtom.com

pour assistance : **www.karlxtom.com**

MERCI DE RENDRE LES APPAREILS KARLXTOM UNE PARTIE DE VOTRE MAISON.

KARLXTOM

Innovation Constante – Pour donner aux consommateurs de meilleurs produits

Que vous ayez grandi avec des appareils KARLXTOM, ou que ce soit votre premier, nous sommes heureux de vous accueillir dans la famille.

En enregistrant votre appareil, nous nous assurons, entre autres, de pouvoir vous fournir des informations importantes sur le produit et les détails de la garantie chaque fois que vous en avez besoin.

Enregistrez votre appareil KARLXTOM en ligne.

Site web: www.karlxtom.com

KARLXTOM

SÉCURITÉ

Votre sécurité et celle des autres sont essentielles.

De nombreux avis sécurité importants sont fournis dans ce mode d'emploi et sur votre appareil. Veuillez toujours lire et respecter tous les avis de sécurité.



Ce symbole est le signe d'alerte de sécurité.

Tous les avis de sécurité suivent le symbole d'alerte de sécurité.

Tous les avis de sécurité vous expliquent quel est le danger potentiel, vous indiquent comment réduire les risques de blessures et vous informent de ce qui peut arriver en cas de non-respect des instructions.

SOMMAIRE

<u>spécifications et paramètres</u>	<u>4</u>
<u>garanties importantes</u>	<u>5</u>
<u>connaître votre lave-vaisselle</u>	<u>6</u>
6	Caractéristiques du Lave-vaisselle
6	Lampe à DEL intégrée
7	Panneau de Commande
8	Affichage à DEL
8	Liste des pièces
<u>installation</u>	<u>9</u>
9	Brancher le Tuyau de Vidange sur la Machine
9	Brancher le Tuyau de Vidange à un Égout
10	Installer le Filtre
10	Ajouter de l'Eau au Lave-vaisselle
<u>instructions d'utilisation</u>	<u>12</u>
12	Charger le Panier du lave-vaisselle
12	Dispositions Recommandées pour 4 Places réglées
13	Utilisation du Détergent
<u>sélection du mode</u>	<u>14</u>
14	Cycle de Lavage
14	Mode RAFRAÎCHISSEMENT DE L'AIR
15	Démarrage d'un Cycle de Lavage
16	Oublié d'ajouter une assiette ?
17	À la Fin d'un Cycle de Lavage
<u>nettoyage & entretien</u>	<u>18</u>
18	Système de Filtrage
20	Bras de Pulvérisation
<u>entretien du lave-vaisselle</u>	<u>21</u>
<u>codes d'erreur</u>	<u>23</u>
<u>dépannage</u>	<u>24</u>
<u>information de garantie</u>	<u>27</u>
<u>soutien aux clients</u>	<u>28</u>

FÉLICITATIONS POUR VOTRE ACHAT D'UN LAVE-VAISSELLE DE TABLE PORTABLE COMPLET DE 5 LITRES KARLXTOM PROFESSIONAL

FONCTIONNALITÉS:

- 5 programmes de lavage
- Choix du réservoir intégré ou du montage sur le robinet
- La vapeur générée durant le cycle de lavage pour nettoyer les biberons
- Commandes digitales à DEL
- À utiliser dans tout endroit où il y a de l'eau et de l'électricité
- La circulation d'air automatique sèche la vaisselle

spécifications et paramètres

Alimentation électrique	220-240V 50Hz
Puissance nominale	950W
Spécification de la prise	10A 220-240V
Capacité	4 Places réglées
Pression d'entrée	0.03 ~ 1 Mpa
Capacité du réservoir d'eau	1.3 gallons (5 L)
Mode de séchage	Air chaud PTC
Niveau de bruit	50 dB
Taille du produit (H x L x P)	458 x 428 x 425 mm / 18.05 x 16.86 x 16.75 in
Produktgewicht	12 kg / 26.46 lbs

CE PRODUIT EST RÉSERVÉ À UNE UTILISATION DANS UNE PRISE 220-240V CA UNIQUEMENT

garanties importantes

Il faut toujours respecter les consignes de sécurité de base en utilisant votre lave-vaisselle de table. Lisez toutes les instructions.

Sécurité générale

- La prise de courant doit être mise à la terre, pour éviter toute fuite ou choc électrique ;
- Toutes les parties neuves ou le câble d'alimentation seront remplacés par le technicien en cas de dommages ;
- Installer la machine en respectant l'environnement et les réglementations locales ;
- Pour éviter tout risque de choc électrique, n'immergez pas le câble, la fiche ou toute autre partie de l'appareil dans l'eau ou tout autre liquide.
- Débranchez la machine lorsqu'elle n'est pas utilisée, avant de retirer des pièces et avant de la nettoyer. Laissez refroidir l'appareil avant de monter ou de démonter des pièces et avant de le nettoyer.
- Le fabricant déconseille l'utilisation d'accessoires autres que les pièces fournies par le fabricant. L'utilisation d'accessoires pourrait causer des blessures.
- Ne pas utiliser l'appareil pour un usage autre que celui auquel il est prévu.
- Ne pas placer l'appareil dans un environnement inférieur à 0°C, par exemple la porte extérieure par temps froid ;
- Veuillez utiliser le sel et le détergent spécial pour le lave-vaisselle automatique ;
- Ne pas placer et utiliser la machine dans une plate-forme instable, humide, lisse, inflammable pour éviter tout dommage ;
- Ne pas placer et utiliser la machine à moins de 150mm d'une gazinière ou autre source de chauffage ;
- Ne pas placer d'objet lourd sur la porte lorsque la porte est ouverte pour éviter que la machine ne se renverse ;
- Ne pas projeter d'eau dans la machine pour éviter tout risque de choc électrique. or fire;
- Ne pas boire l'eau restée dans la machine;
- Ne pas laisse les enfants utiliser la machine sans surveillance pour éviter tout danger ;

Précautions de sécurité pour l'utilisation

- Ne pas ouvrir la porte lors du lavage pour éviter que l'eau chaude ne s'échappe et ne provoque des blessures ;
- Ne pas toucher ou bloquer la sortie d'air située sur le côté ;
- Ne pas pencher ou déplacer la machine pendant le lavage ;
- Lorsque vous chargez le lave-vaisselle, mettez les objets pointus dans le panier avec les bords tranchants vers le bas afin qu'ils ne risquent pas d'endommager l'étanchéité de la porte ;
- Veuillez arrêter le lavage, éteindre la machine et fermer le robinet en cas d'anomalie ;
- Veuillez vérifier et nettoyer la machine de temps à autre afin d'obtenir les meilleures performances ;
- Veuillez fixer le tuyau de vidange pour éviter l'écoulement de l'eau tachée ;
- Ne pas tirer de force sur le câble d'alimentation, le tuyau de vidange, le plateau à couverts pour éviter tout dommage ;
- Ne pas utiliser de main mouillée pour faire fonctionner la machine afin d'éviter tout choc électrique ;
- Les enfants sont tenus à l'écart des produits chimiques tels que le sel ou le détergent pour éviter tout dommage.
- Ne pas modifier la fiche fournie avec l'appareil.
- Une mauvaise connexion pourrait entraîner un risque d'électrocution.
- En cas de besoin, consultez un électricien qualifié ou un représentant du service après-vente si vous n'êtes pas sûr que l'appareil est bien utilisé.

**CONSERVER
CES INSTRUCTIONS**

connaître votre lave-vaisselle

Caractéristiques du Lave-vaisselle

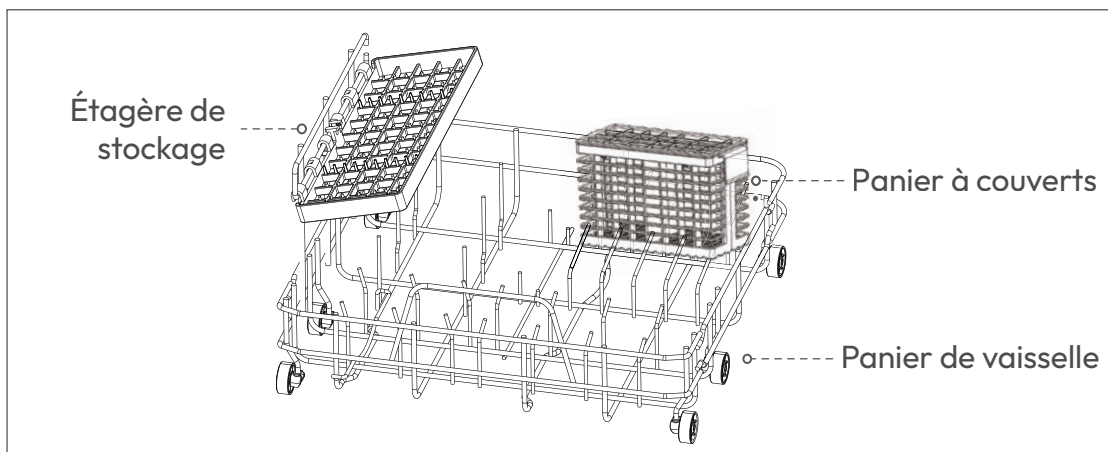
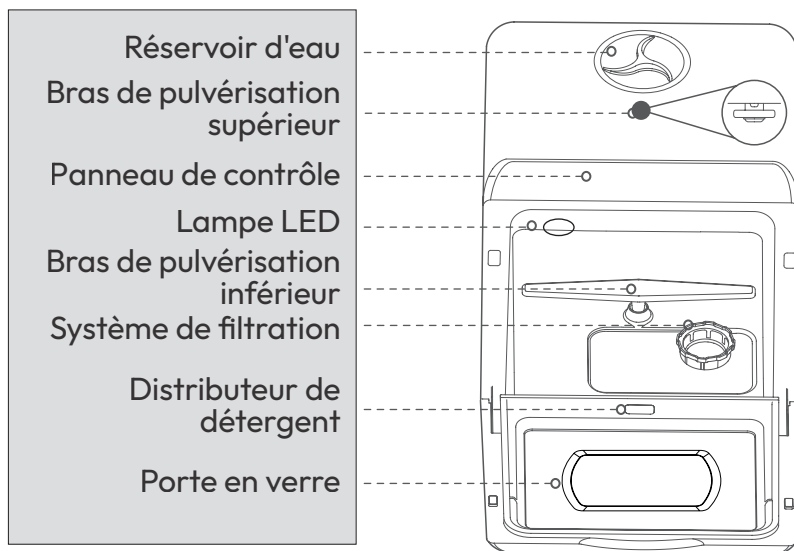

Lampe à DEL intégrée

La lampe à DEL vous permet de vérifier clairement l'état de service du lave-vaisselle. Quand la porte en verre est ouverte, la lampe s'allume automatiquement et quand la porte en verre est fermée, elle s'éteint automatiquement dans les 2 minutes. Lorsque la porte reste ouverte pendant plus de 5 minutes, elle s'éteint automatiquement. Dans les 10 dernières minutes du processus de séchage, la lampe à DEL s'allume, ce qui indique que le séchage est presque achevé.

Panneau de Commande

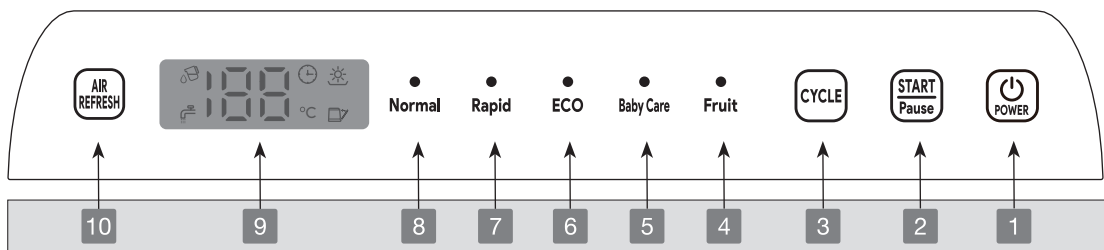

NO.	BOUTON/ INDICATEUR	FUNKTION
1	POWER	Appuyez sur ce bouton pendant 3 secondes pour activer ou désactiver la machine.
2	START / PAUSE	Appuyez sur ce bouton pour commencer ou arrêter un cycle de lavage.
3	CYCLE	Appuyez sur ce bouton pour sélectionner un cycle de lavage et un mode de séchage.
4	FRUIT	Utilisez ce mode pour laver les fruits à surface dure avec de l'eau à température ambiante. Il est inutile d'ajouter du détergent.
5	BABY CARE	Adapté au lavage des biberons, de la vaisselle huileuse et malpropre, ou des produits pour animaux domestiques.
6	ECO	Ce programme standard convient aux charges normalement salies, comme les casseroles, les assiettes, les verres et les plats légèrement sales.
7	RAPID	Un lavage plus court pour les charges légèrement sales.
8	NORMAL	Pour des charges normalement sales, telles que des plats, des verres et d'autres articles de table.
9	DISPLAY	Affiche la température, l'heure, le code d'erreur, etc.
10	AIR REFRESH	72 heures de ventilation automatique intermittente pour supprimer les odeurs et faciliter le stockage.

Affichage à DEL

Affichage de la température, de l'heure, du code d'erreur, etc.

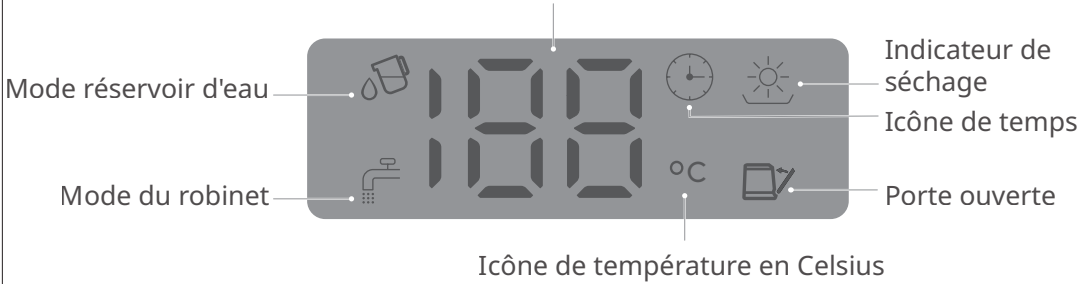

Liste des pièces

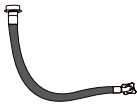

Tuyau d'entrée × 1
(61 po/154 cm)

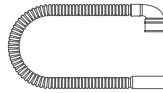

Tuyau de drainage × 1
(61 po/154 cm)

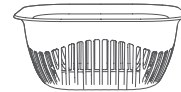

Panier de fruits × 1



Pichet × 1



Collier de tuyau × 1



Panier à couverts × 1

installation

Brancher le Tuyau de Vidange sur la Machine

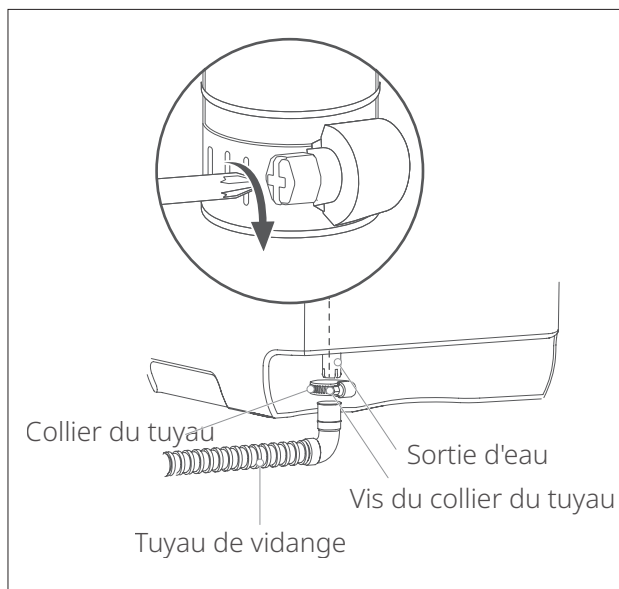

⚠ AVERTISSEMENT: Le tuyau de vidange du lave-vaisselle constitue un élément essentiel de la machine, il doit donc être installé correctement pour drainer l'eau et assurer son travail efficacement.

1. Connectez le tuyau de vidange à la sortie d'eau placée à l'arrière de la machine.
2. Serrez la vis du collier du tuyau avec un tournevis.

Brancher le Tuyau de Vidange à un Égout

1. Il y a trois options pour la connexion à l'égout, A(évier), B(tuyau de drainage de l'évier), et C(tuyau de drainage). Pour les options B et C, il est exigé de percer un trou sur ou sous le comptoir afin que le tuyau puisse passer à travers le comptoir.
2. Le tuyau de drainage doit être bien fixé à sa source de confinement (comme un évier, un récipient, etc.) pour éviter les fuites d'eau. Assurez-vous que le tuyau de drainage n'est pas courbé ou entravé de quelque manière que ce soit.

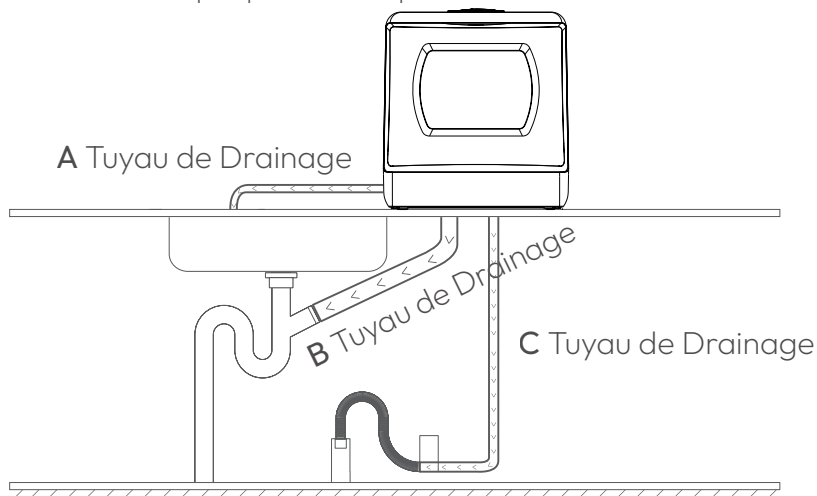

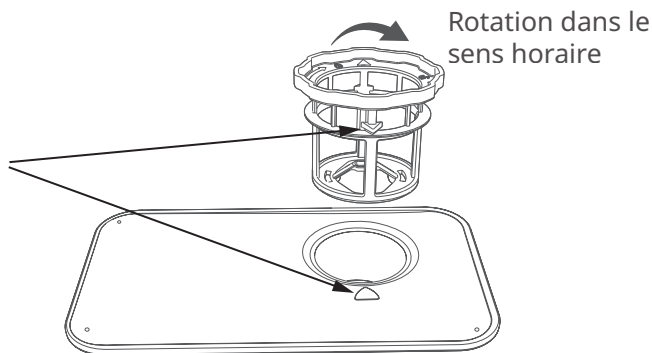

Installer le Filtre

Avant d'utiliser la machine, vous avez besoin de tourner le filtre dans le sens horaire pour le resserrer et aligner la flèche de l'indicateur triangulaire.



Ajouter de l'Eau au Lave-vaisselle

REMARQUE: Cette machine supporte deux modes d'alimentation en eau, dont celui du robinet  et celui du réservoir .



Mode du robinet

1. Enlevez le bouchon de gel de silice de l'entrée d'eau au dos de la machine. Puis, attachez une extrémité du tuyau d'arrivée d'eau à l'entrée d'eau de la machine.
2. Connectez l'autre extrémité du tuyau d'arrivée d'eau à votre robinet et vérifiez qu'il est bien fixé en place. Le tuyau d'arrivée d'eau fourni est équipé d'un connecteur femelle 3/4^{II} GHT, il est donc compatible avec le robinet équipé d'un connecteur mâle 3/4^{II} GHT.

REMARQUE: Si le tuyau d'arrivée d'eau fourni ne s'adapte pas à votre robinet, vous devrez acheter un adaptateur de robinet fileté 3/4^{II} GHT chez un fournisseur de matériel de plomberie. Si vous hésitez sur la marche à suivre, n'hésitez pas à contacter notre équipe de service après-vente.

3. Allumez le lave-vaisselle et appuyez sur le bouton **CYCLE** pour sélectionner un cycle de lavage. Puis, appuyez sur le bouton **START/PAUSE** pour démarrer le cycle de lavage. Le panneau affichera un indicateur blanc  qui signifie que le robinet est correctement connecté et allumé.

REMARQUES:

1. Lorsque le mode robinet est activé, NE PAS débrancher le robinet. Dans le cas contraire, le cycle de lavage ne pourra pas être achevé.
2. L'indicateur de manque d'eau clignotant en rouge   signifie que la machine n'est pas connectée à un robinet, que ce dernier n'est pas ouvert et/ou que le réservoir d'eau n'est pas plein. Si le réservoir d'eau est plein, le panneau affichera un indicateur blanc .

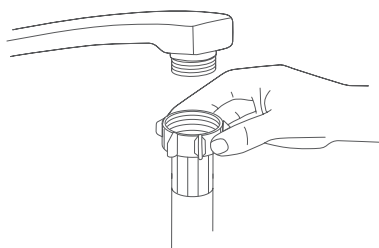
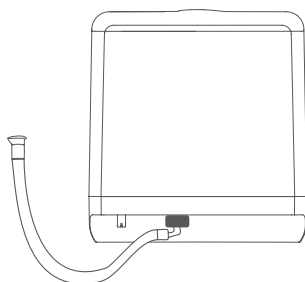



Mode du Réservoir d'Eau

RAPPEL: Si la machine est utilisée pour la première fois ou si elle n'a pas été utilisée depuis longtemps, le débit d'eau peut être insuffisant lorsque le réservoir d'eau est rempli à cause de l'air bloqué dans le système de tuyaux d'eau de la machine, empêchant l'eau de s'écouler à l'intérieur de la machine. En ce cas, vous pouvez secouer légèrement la machine 5 à 6 fois pour évacuer tout l'air bloqué. Cela assurera un écoulement régulier de l'eau.

1. Ouvrez le couvercle du réservoir d'eau et complétez-le avec environ 5 litres (1,3 gallon) d'eau, soit environ 3 pichets. Quand le réservoir est plein, 3 bips sonores se font entendre. Aucun besoin d'ajouter de l'eau pendant le processus de lavage.

REMARQUE: Pour éviter de perdre le couvercle du réservoir, attachez-le au réservoir d'eau.

2. Si le réservoir d'eau n'est pas plein quand vous démarrez un cycle de lavage, un indicateur rouge  clignotant de manque d'eau s'affiche sur le panneau et le buzzer émet un bip. Quand le réservoir d'eau est plein, un indicateur blanc de mode de réservoir d'eau  s'affichera.
3. Avant de démarrer un cycle de lavage, quand la machine détecte que le réservoir d'eau est plein, elle passe automatiquement en mode réservoir d'eau.
4. Pour vidanger le réservoir d'eau à la main. Arrêtez le cycle de lavage et appuyez simultanément sur le bouton **AIR REFRESH** et le bouton **POWER** pendant 3 secondes. Si le réservoir d'eau n'est pas utilisé pendant une longue période, il est recommandé de vider le réservoir d'eau.
5. Le système contrôlera automatiquement toutes les réserves d'eau. Si l'indicateur rouge de manque d'eau apparaît  , il vous faudra remplir le réservoir d'eau ou ouvrir le robinet. Une fois le réservoir d'eau rempli, la machine démarre automatiquement le cycle de lavage sélectionné sans avoir besoin d'appuyer à nouveau sur le bouton **START/PAUSE**. En mode robinet, il est nécessaire d'appuyer à nouveau sur le bouton **START/PAUSE** pour démarrer le cycle de lavage après avoir ouvert le robinet.

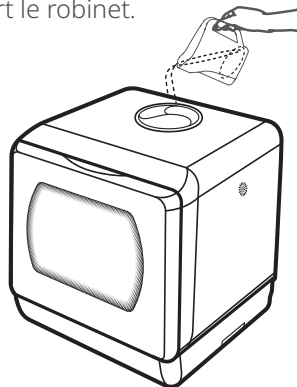

REMARQUE: En cas de manque d'eau, si vous appuyez 5 fois sur le bouton **START/PAUSE** et si aucune alimentation en eau appropriée ne se présente, la machine passe automatiquement en mode veille. Ou si aucune opération de l'utilisateur ou aucun approvisionnement en eau n'est effectué pendant 10 minutes, la machine passe automatiquement en mode veille.

instructions d'utilisation

Charger le Panier du lave-vaisselle

- Enlevez les gros restes d'aliments durs avant de charger la vaisselle dans le lave-vaisselle.

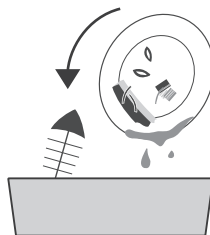

- Référez-vous à l'illustration pour charger le lave-vaisselle. Tous les couverts et vaisselles doivent être inclinés pour améliorer l'efficacité du nettoyage, avec la face sale tournée vers le bras de pulvérisation. Chargez la vaisselle de façon que les pièces soient placées les unes contre les autres, et chargez les articles plats tels que les tasses, glasses, etc. avec l'ouverture tournée vers le bas.
- Les cuillères doivent être tournées vers le côté ouvert vers le bas. Une mauvaise disposition de la vaisselle et des couverts pourrait bloquer le bras de pulvérisation, ce qui pourrait affecter le nettoyage.

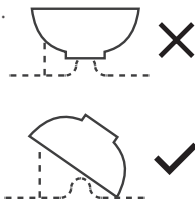

Essayez de laisser la partie sale tournée vers le bras de pulvérisation.

Dispositions Recommandées pour 4 Places réglées

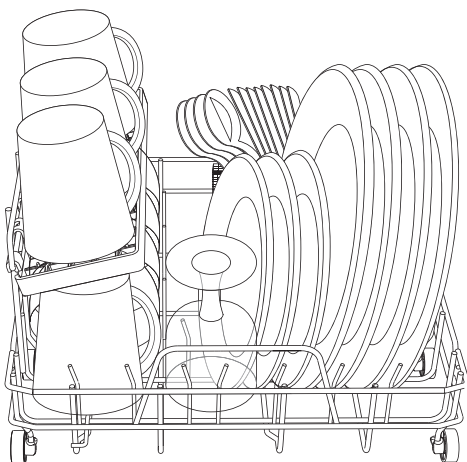

4 × Assiettes à Dîner (10")
3 × Petites Assiettes (8")
1 × Verre
4× Tasses
4 × Cuillères
4 × Fourchettes
4 × Couteaux
4 × Bols de service

IMPORTANT

Pour une performance de nettoyage parfaite, suivez les directives de charge suivantes:

- Grattez toutes les grosses particules d'aliments.
- Faites mollir et/ou tremper les restes d'aliments grillés dans les casseroles.
- Il est inutile de rincer toute la vaisselle sous l'eau courante.
 - Chargez les objets creux tels que les tasses, les verres, les casseroles, etc. avec l'ouverture vers le bas.
 - Les articles courbés ou avec des évidements doivent être chargés inclinés pour que l'eau puisse s'écouler.
 - Toute la vaisselle et les couverts doivent être disposés de manière à ce que les bras de pulvérisation puissent tourner librement pendant le lavage.
- Les couteaux et autres ustensiles à pointes tranchantes doivent être chargés dans le panier de stockage ou le panier à couverts avec leurs pointes vers le bas ou placés en position horizontale afin qu'ils n'endommagent pas l'intérieur du lave-vaisselle.
- Les articles de très petite taille ne doivent pas être lavés dans le lave-vaisselle, ils pourraient tomber.
- La vaisselle et les couverts ne doivent pas être placés à l'intérieur, empilés ou posés les uns contre les autres.
- Pour éviter d'endommager les verres, vérifiez qu'ils ne se rencontrent pas les uns les autres.
- Ne surchargez pas le lave-vaisselle.
- Disposez la vaisselle et les ustensiles de cuisine de manière à ce qu'ils ne soient pas déplacés par la pulvérisation d'eau.

Utilisation du Détergent

Les cousses, le détergent liquide ou en poudre sont tous acceptables. Ajoutez le détergent dans le distributeur de détergent placé au bas de la porte en verre (représenté sur la figure ci-dessous).

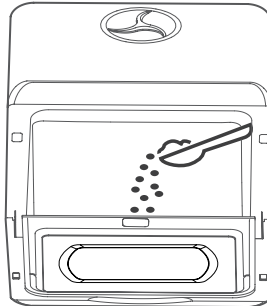

AVERTISSEMENT: Utilisez uniquement un détergent spécialement conçu pour les lave-vaisselle. Ne pas utiliser de produits de rinçage. Le détergent pour lave-vaisselle est corrosif ! Maintenez-le hors de portée des enfants.

- Ne pas ajouter de détergent lors de l'utilisation du mode Fruit.
- L'utilisation du mode de lavage normal combiné à des détergents concentrés à faible alcalinité et contenant des enzymes naturelles réduit la pollution et est bon pour votre vaisselle.
- Le détergent doit être rechargé avant le début de chaque cycle de lavage.
- En général, seule une cuillère à soupe de détergent est nécessaire pour une charge de lavage normale.
- Ajoutez le détergent toujours juste avant de démarrer le lave-vaisselle. Autrement, il pourrait devenir humide et ne se dissoudra pas convenablement.

sélection du mode

Cycle de Lavage

CYCLE	DESCRIPTION DU CYCLE	TEMPÉRATURE	DETERGENT	TEMPS	TEMPS DE SÉCHAGE À L'AIR
NORMAL	<ol style="list-style-type: none">1. Lavage à l'eau chaude2. Rinçage à l'eau froide3. Rinçage à l'eau froide4. Rinçage à l'eau chaude	<ol style="list-style-type: none">1. 55°C4. 68°C	0.28 oz (8 g)	69 minutes	60 minutes
RAPID	<ol style="list-style-type: none">1. Lavage à l'eau chaude2. Rinçage à l'eau froide3. Rinçage à l'eau chaude	<ol style="list-style-type: none">1. 50°C3. 62°C	0.28 oz (8 g)	29 minutes	60 minutes
ECO	<ol style="list-style-type: none">1. Lavage à l'eau chaude2. Rinçage à l'eau froide3. Rinçage à l'eau chaude	<ol style="list-style-type: none">1. 55°C3. 68°C	0.28 oz (8 g)	59 minutes	60 minutes
BABY CARE	<ol style="list-style-type: none">1. Lavage à l'eau chaude2. Rinçage à l'eau chaude3. Rinçage à l'eau froide4. Rinçage à l'eau chaude	<ol style="list-style-type: none">1. 55°C2. 55°C4. 75°C	0.42 oz (12 g)	89 minutes	60 minutes
FRUIT*	<ol style="list-style-type: none">1. Rinçage à l'eau froide2. Rinçage à l'eau froide	Température constante, sans chauffage	Non requis	19 minutes	/

REMARQUES:

- Pour laver la vaisselle en mode réservoir d'eau, il faut ajouter de l'eau avec une température inférieure à 40 °C. Pour le lavage des fruits et légumes, ajoutez de l'eau à température ambiante. Le temps de lavage par défaut est de 19 minutes en mode **FRUIT**. Il est possible d'arrêter le cycle de lavage dans ce mode pour éviter que les fruits ne soient trop lavés ou endommagés.
- Le mode **AIR REFRESH** peut être utilisé avec tous les modes de lavage autres que le mode **FRUIT**.

Mode RAFRAÎCHISSEMENT DE L'AIR

Qu'est-ce que le mode Rafraîchissement de l'Air?

Le mode **AIR REFRESH** vous permet de garder votre vaisselle propre et sèche pendant de longues périodes. Grâce au séchage à l'air chaud et à la ventilation automatique, les bactéries et les odeurs sont éliminées, ce qui vous permet de maintenir la propreté de votre vaisselle pendant son stockage.

Comment cela fonctionne-t-il?

Lorsque le mode est sélectionné, dans les 3 jours suivants, une aération automatique de 15 minutes démarrera toutes les 75 minutes.

Modes de Service

Le mode **AIR REFRESH** est applicable à tout mode de lavage autre que le mode **FRUIT** et peut également être activé séparément.

SÉLECTION DU MODE

- Pour combiner avec un cycle de lavage : Après avoir sélectionné le cycle de lavage **NORMAL, RAPID, ECO, BABY CARE**, prolongez le temps de séchage à l'air en appuyant sur le bouton **AIR REFRESH**. Pour annuler, appuyez simplement sur le bouton **AIR REFRESH** si le séchage ne démarre pas.
- Pour une utilisation séparée : Appuyez simplement sur le bouton **CYCLE**, puis sur le bouton **AIR REFRESH** pour sélectionner le mode **AIR REFRESH**. Ensuite, appuyez sur le bouton **START/PAUSE** pour démarrer.

REMARQUE: Le mode **AIR REFRESH** ne peut pas être arrêté ou annulé pendant le fonctionnement du séchage à l'air et de la circulation intermittente. Pour annuler le mode **AIR REFRESH**, appuyez sur le bouton **POWER** pendant 3 secondes pour éteindre le lave-vaisselle.

Comment le Panneau d'État de Service Indique la Fonction de Séchage de l'Air

Séchage à l'air dans tout cycle de lavage (sauf en mode FRUIT)	Le bouton POWER, START/PAUSE , le bouton CYCLE resteront allumés avec le temps restant et  sur le panneau d'état de service.
Séchage à l'air en mode AIR REFRESH	Le bouton AIR REFRESH et le bouton POWER restent allumés avec "b" et  sur le panneau d'état de service.

Démarrage d'un Cycle de Lavage

1. Chargez le lave-vaisselle. Voir **Chargement du Panier du Lave-vaisselle** (page 12) pour les instructions.
2. Ajoutez du détergent. Voir **Utilisation du détergent** (page 13) pour les instructions.
3. Connectez le tuyau d'arrivée d'eau au robinet. Assurez-vous que le robinet est ouvert à pleine pression. Alternativement, ajoutez manuellement de l'eau dans le réservoir d'eau. Voir la rubrique **Ajout d'eau au lave-vaisselle** (page 10) pour les instructions.
4. Insérez la fiche dans la prise. L'alimentation électrique est de 220-240 V/50 Hz. Le bouton **POWER** doit s'allumer et émettre des impulsions.
5. Appuyez sur le bouton **POWER** et maintenez-le enfoncé pendant 3 secondes pour allumer l'appareil. Le bouton **POWER, START/PAUSE** le bouton **CYCLE** s'allument.

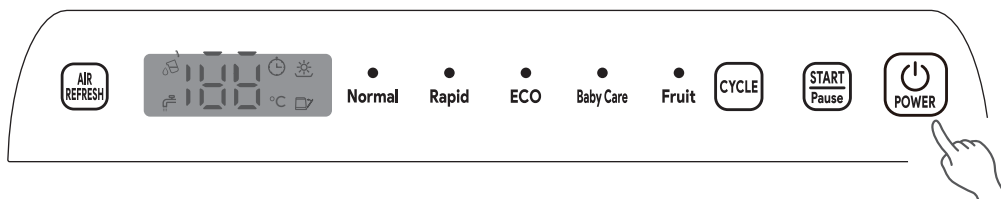

6. Appuyez plusieurs fois sur le bouton **CYCLE** pour sélectionner le cycle de lavage souhaité. Les options sont : Rafraîchissement de l'air, **AIR REFRESH, NORMAL, RAPID, ECO, BABY CARE** et **FRUIT**. Pour plus de détails, reportez-vous au tableau des cycles de lavage.

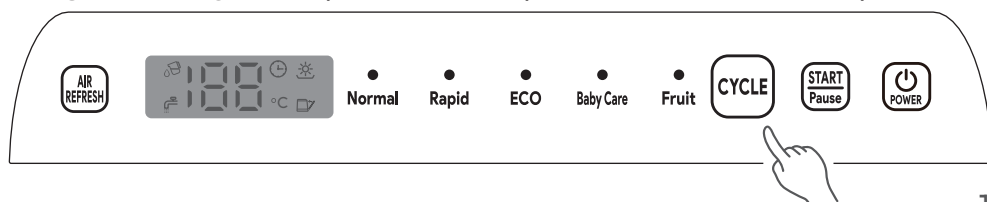

SÉLECTION DU MODE

7. Quand un cycle de lavage est sélectionné, l'indicateur correspondant s'allumera.
8. Appuyez sur le bouton **START/PAUSE**, pour lancer le cycle de lavage.

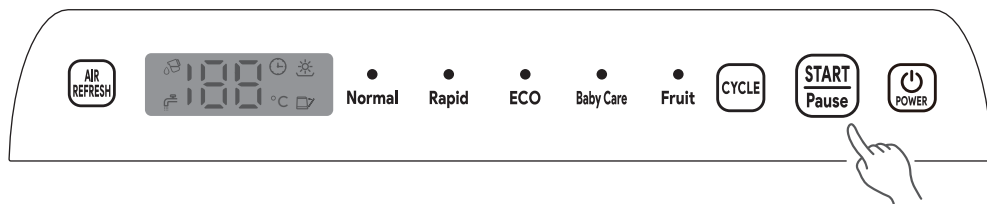

9. Si nécessaire, appuyez sur le bouton **AIR REFRESH** avant ou après le démarrage d'un cycle de lavage, ou lorsque le cycle de lavage est terminé pour ajouter 72 heures supplémentaires de ventilation intermittente pour le stockage.

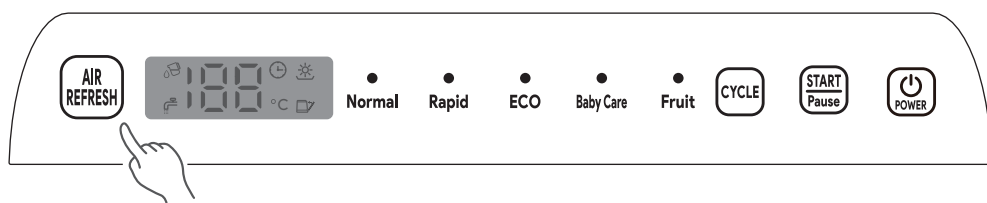

10. Pour arrêter le lave-vaisselle, appuyez sur le bouton **START/PAUSE**. Le bouton clignotera jusqu'à ce que l'on appuie de nouveau dessus pour reprendre le cycle de lavage.

REMARQUE: Le mode AIR REFRESH ne peut pas être arrêté ou annulé pendant le fonctionnement du séchage à l'air et de la circulation intermittente. Pour arrêter le séchage, appuyez sur le bouton **POWER** pendant 3 secondes pour éteindre le lave-vaisselle.

Oublié d'ajouter une assiette ?

Pour ajouter un plat, il faut que le lave-vaisselle ait fonctionné quelque temps avant que le détergent ne soit libéré et que l'eau ne soit évacuée.

REMARQUE: Il est dangereux d'ouvrir la porte une fois le cycle de lavage commencé car l'eau chaude peut vous ébouillanter. Au cas où vous auriez besoin d'ouvrir complètement la porte, appuyez sur le bouton **START/PAUSE**, puis ouvrez lentement la porte.

1. Appuyez sur le bouton **START/PAUSE** pour arrêter le cycle de lavage.
2. Après que les bras de pulvérisation ont cessé de se déplacer, vous pouvez ouvrir la porte. La lampe à DEL s'allume.
3. Ajoutez la vaisselle oubliée.
4. Fermez la porte.
5. Appuyez sur le bouton **START/PAUSE**. Le lave-vaisselle recommence à fonctionner.

À la Fin d'un Cycle de Lavage

Lorsque le cycle de nettoyage est terminé, la machine vidangera l'eau pendant 1 minute, et 6 bips sonores se déclencheront. Il commencera ensuite le cycle de séchage. Une fois le cycle de lavage complet terminé, la machine passe automatiquement en mode veille.

REMARQUE: Si le mode AIR REFRESH est activé, la machine commencera le mode AIR REFRESH une fois le cycle de lavage terminé. Après la fin du séchage à l'air, la machine entrera automatiquement en mode veille.

1. Coupez l'alimentation en eau, si branchée. Si le réservoir d'eau n'est pas utilisé pendant une longue période, il est recommandé de le vider en pressant et en maintenant enfoncés à la fois le bouton **AIR REFRESH** et le bouton **POWER** simultanément pendant 3 secondes.
2. Débranchez la machine de la source d'alimentation.

REMARQUE: Lorsque le cycle de lavage est achevé, il existe quelques gouttelettes à l'intérieur du lave-vaisselle ou sur la vaisselle. C'est normal.

nettoyage & entretien

Système de Filtrage

REMARQUES:

- Ne jamais faire fonctionner le lave-vaisselle sans les filtres en place. Le mauvais positionnement des filtres pourrait réduire le niveau de performance du lave-vaisselle et endommager la vaisselle et les ustensiles.
- Assurer les filtres sont correctement assemblés.
- L'ensemble du système de filtrage doit être nettoyé une fois par semaine.
- Éliminez les restes d'aliments et nettoyez les filtres sous l'eau courante.
- Lorsque le nettoyage des filtres, évitez de les frapper contre des surfaces. Cela pourrait déformer les filtres et nuire aux performances de votre lave-vaisselle

Les filtres protègent la pompe contre les plus gros restes d'aliments ou d'autres objets. Pour des performances et des résultats optimaux, il faut nettoyer régulièrement le système de filtration.

Le système de filtration comprend un filtre grossier, un filtre plat (filtre principal) et un microfiltre (filtre fin).

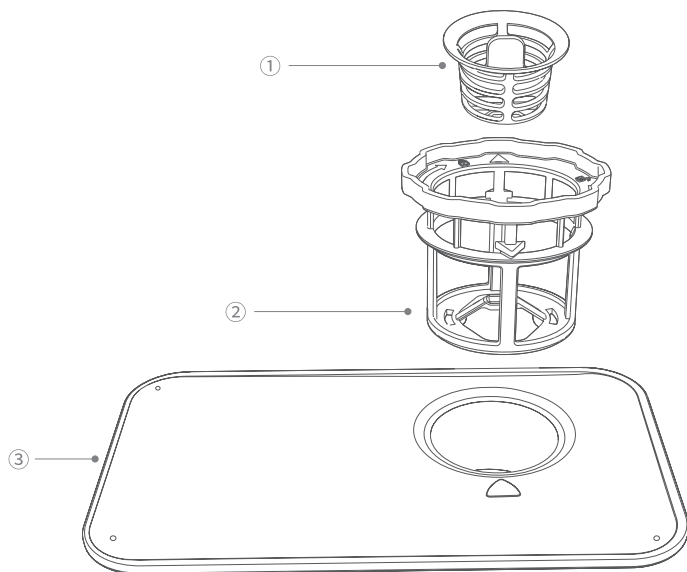

- ①. Filtre à particules grossières : Ce filtre récupère les éléments plus gros, tels que les morceaux d'os ou de verre qui pourraient bloquer le drain.
- ②. Filtre fin : Ce filtre récupère la terre et les résidus alimentaires dans la base cylindrique et évite que la terre ne soit redéposée sur la vaisselle lors du cycle de lavage.
- ③. Filtre principal : Les particules alimentaires et de terre prises au piège par ce filtre sont décomposées par un jet spécial sur le bras de pulvérisation et évacuées dans le drain.

Pour enlever le système de filtrage

1. Tournez le filtre fin dans le sens anti-horaire pour le retirer de la machine.

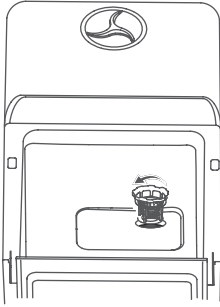

2. Appuyez sur les pattes au centre du fond du filtre fin pour séparer le filtre à particules grossières du filtre fin.

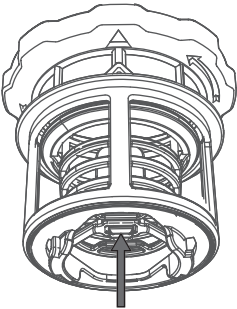

3. Enlevez le filtre principal en le tirant vers le haut.

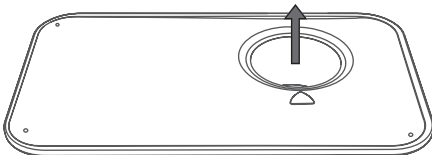

Pour nettoyer le système de filtrage

1. Rincez le système de filtrage sous l'eau courante. Nettoyez le filtre à particules grossières et le filtre fin avec une brosse douce.

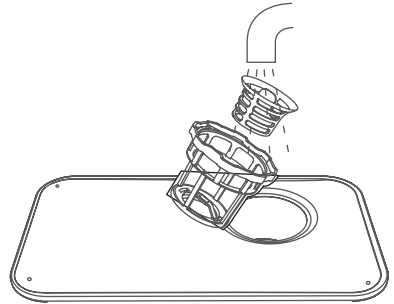

2. Pour réinstaller le système de filtration, positionnez le filtre principal sur son siège et poussez-le vers le bas, alignez les pattes au fond du filtre à particules grossières avec le trou du filtre fin correspondant, puis insérez le filtre à particules grossières dans le filtre fin. Ensuite, placez le filtre fin dans son siège et tournez dans le sens horaire pour le serrer.

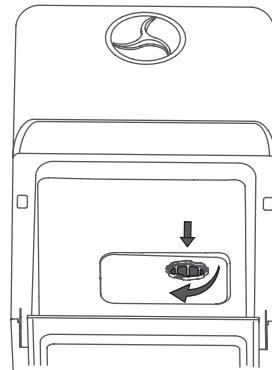

Bras de Pulvérisation

Les bras de pulvérisation supérieurs et inférieurs sont facilement démontables pour le nettoyage périodique des buses, prévenant ainsi tout risque d'obstruction. Nettoyez-les à l'eau courante et remplacez-les soigneusement dans leurs sièges, tout en vérifiant que le mouvement rotatif n'est en aucun cas bloqué.

Pour Enlever et Nettoyer les Bras de Pulvérisation

1. Ouvrez la porte et retirez le panier.
2. Retirez le bras de pulvérisation inférieur en attrapant le bras du milieu et en le tirant vers le haut. Dévisser le bras de pulvérisation supérieur en tournant dans le sens anti-horaire.

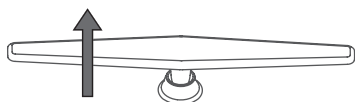

Bas



Supérieure

3. Lavez les bras sous l'eau courante et brossez tous les bras de pulvérisation. Si nécessaire, utilisez des outils à pointe tranchante, comme une aiguille, pour nettoyer les buses.

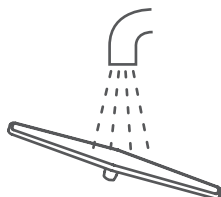

4. Remplacez le bras de pulvérisation inférieur sur son siège en le poussant vers le bas et en le fixant. Remplacez le bras de pulvérisation supérieur en le vissant dans le sens horaire dans son siège. Assurez-vous que le mouvement du bras de pulvérisation n'est pas bloqué avant de commencer un autre cycle.

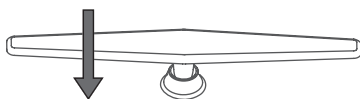

Bas

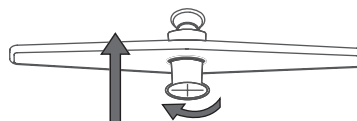

Supérieure

entretien du lave-vaisselle

Entretien Quotidien

- Le panneau de commande et l'extérieur sont à nettoyer à l'aide d'un chiffon légèrement humide. Après le nettoyage, séchez-les soigneusement. Ne jamais utiliser d'objets tranchants, de tampons abrasifs ou de nettoyeurs agressifs sur aucune partie du lave-vaisselle. Pour enlever les taches ou les tâches sur la surface de l'intérieur, veuillez utiliser un chiffon imbibé d'eau et d'un peu de vinaigre.
- Il peut se former quelques taches d'huile sur le bord de la paroi intérieure ou de la porte du lave-vaisselle après le lavage des vaisselles très sales. Pour le nettoyage du bord de la porte, utilisez uniquement un chiffon doux, chaud et humide. Évitez de mettre de l'eau à l'intérieur de la serrure de la porte et des composants électriques.
- Nettoyez régulièrement les joints de la porte avec un chiffon humide pour éviter les odeurs émanant de particules alimentaires bloquées dans le joint de la porte.

⚠ AVERTISSEMENT: Ne jamais utiliser de nettoyeur à pulvériser pour nettoyer le panneau de porte, cela pourrait endommager la serrure de la porte et les composants électriques. Les agents abrasifs ou les serviettes en papier ne doivent pas être utilisés parce qu'il risque de rayer ou de laisser des taches sur la surface en acier inoxydable.

Protection du Lave-vaisselle Contre le Gel

Veuillez appliquer des mesures de protection contre le gel pendant l'hiver. Après chaque lavage, prenez les mesures suivantes :

1. Éteignez le lave-vaisselle. Coupez l'alimentation électrique du lave-vaisselle.
2. Coupez l'alimentation en eau et débranchez le tuyau d'arrivée d'eau à l'arrière de l'appareil.
3. Vidangez l'eau du tuyau d'arrivée et de l'orifice d'entrée (utilisez un plateau ou un récipient pour récupérer l'eau).
4. Rebranchez le tuyau d'arrivée d'eau à l'orifice d'entrée.
5. Enlevez le système de filtrage et utilisez une éponge pour absorber l'eau présente dans la zone du filtre (récipient).

Si votre lave-vaisselle ne marche plus à cause du gel ou de la glace, veuillez contacter notre équipe de service après-vente.

Conseils généraux

Pour maintenir votre lave-vaisselle en bon état de fonctionnement, il faut respecter les suggestions suivantes :

- Avant de nettoyer ou d'effectuer un entretien, retirez toujours la fiche.
- **Après chaque lavage** - Fermez l'alimentation en eau de l'appareil et ouvrez légèrement la porte afin que l'humidité et les odeurs ne soient pas bloquées à l'intérieur.
- **Si le lave-vaisselle n'est pas utilisé pendant une période longue** - Il est recommandé de faire un cycle de lavage avec le lave-vaisselle vide, puis d'éteindre le lave-vaisselle, de retirer la fiche de la prise, de couper l'alimentation en eau, de vidanger le réservoir d'eau et de laisser la porte de l'appareil légèrement ouverte. Cela contribuera à prolonger la durée de vie des joints de la porte et à éviter les odeurs.
- **Déplacement de l'appareil** - Déplacement de l'appareil - En cas de déplacement de l'appareil, essayez de le maintenir en position verticale. Ne pas transporter l'appareil sur le côté ou à l'envers.

ENTRETIEN DU LAVE-VAISSELLE

- **Connexion de l'eau** - Notre tuyau d'eau est équipé d'un connecteur femelle 3/4^{II} GHT, il est donc adapté aux robinets équipés d'un connecteur mâle 3/4^{II} GHT. Connectez le connecteur femelle à votre robinet et assurez-vous qu'il est bien fixé en place.

VEUILLEZ REMARQUER: si le tuyau d'arrivée d'eau fourni ne s'adapte pas à votre robinet, vous devez acheter un adaptateur de robinet fileté 3/4^{II} GHT chez un fournisseur de matériel de plomberie. En cas de doute sur les démarches à suivre, n'hésitez pas à contacter notre équipe de service après-vente.

- **Drainage de l'eau** - Le tuyau de drainage doit être correctement installé pour éviter les fuites d'eau. Assurez-vous que le tuyau de drainag n'est pas coudé ou bloqué de quelque manière que ce soit. Dans le cas où le niveau de l'évier est plus élevé que la surface où vous avez placé votre lave-vaisselle, il est nécessaire de vidanger l'excès d'eau dans un récipient qui se trouve dans une position plus basse que le lave-vaisselle. Dans le cas où vous auriez besoin d'un tuyau de vidange plus long, assurez-vous d'utiliser un tuyau de vidange similaire et que sa longueur ne dépasse pas 12 pieds. À défaut, l'effet de nettoyage du lave-vaisselle pourrait être réduit.

codes d'erreur

CODES	BRUIT DE SONNERIE	TYPE D'ERREUR	SOLUTIONS
L'icône de manque d'eau continue de clignoter en rouge)	10 bips (une fois par seconde)	Un défaut dans l'arrivée d'eau	<ol style="list-style-type: none"> 1. Assurez-vous que le robinet est connecté et allumé, ou que le réservoir d'eau est plein. 2. Redémarrez l'appareil. Si l'icône clignote toujours en rouge, contactez l'équipe d'assistance Karlxtom.
E2	5 beeps every 2 seconds	Erreur de vidange	<ol style="list-style-type: none"> 1. Consultez le tuyau de vidange et assurez-vous que le tuyau n'est pas coudé ou bloqué. 2. Éteignez l'appareil et vérifiez si un élément ne bloque pas le système de filtration ou le tuyau de vidange. 3. Assurez-vous que tous les tuyaux ne sont pas bloqués.
E3		Trop-plein	Basculez la machine vers l'arrière à un angle de 30-45 degrés et maintenez-la dans cette position pendant au moins 2 minutes, en laissant l'eau s'écouler de la machine. Redémarrez l'appareil. Si le code d'erreur continue à persister, contactez l'équipe d'assistance Karlxtom.
E4		Erreur de senseur	<p>Redémarrez la machine.</p> <p>Si le code d'erreur est toujours présent, contactez l'équipe de support Karlxtom.</p>
E5		erreur de communication interne	
E6		Panne du système de chauffage	
E7	Panne de l'interrupteur à pression		

dépannage

PROBLÈMES		CAUSES POSSIBLES	SOLUTIONS
PROBLÈMES TECHNIQUES	Lave-vaisselle ne fonctionne pas	Le fusible est brûlé ou le disjoncteur est déclenché.	Remplacez le fusible ou réinitialisez le disjoncteur. Retirez tous les autres appareils qui partagent le même circuit avec le lave-vaisselle.
		L'alimentation électrique n'est pas allumée.	Vérifiez que le câble d'alimentation est correctement branché dans la prise murale. Vérifiez que le lave-vaisselle est allumé et que la porte est bien fermée.
		Manque d'eau.	Ouvrez le robinet ou ajoutez de l'eau dans le réservoir jusqu'à ce que l'indicateur de manque d'eau s'éteigne.
		La porte du lave-vaisselle n'est pas correctement fermée.	Vérifiez que la porte est complètement fermée.
	Insuffisance de débit d'eau	Présence d'air bloqué dans le système de conduites d'eau de la machine.	Agitez légèrement la machine 5 à 6 fois pour faire évacuer tout l'air emprisonné.
	L'eau n'est pas pompée du lave-vaisselle	Des coudes dans le tuyau d'évacuation.	Vérifiez le tuyau de vidange.
		Le système de filtratge est bloqué.	Vérifiez le filtre à particules grossières.
		L'évier de la cuisine est bloqué.	Vérifiez l'évier de votre cuisine pour vérifier son écoulement. Si l'évier de cuisine ne s'écoule pas, contactez un plombier.
	Le cycle de lavage ne peut pas être sélectionné	Le lave-vaisselle est en marche.	Re-sélectionnez un programme en interrompant le programme en cours ou attendez que le programme en cours se termine.
	PROBLÈMES GÉNÉRAUX	Mousse dans le récipient	Mauvais détergent.

dépannage

PROBLÈMES		CAUSES POSSIBLES	SOLUTIONS
PROBLÈMES GÉNÉRAUX	Intérieur de chambre coloré	Un détergent avec colorant a été utilisé.	Ne pas utiliser de détergents avec des colorants.
	Décoloration de la vaisselle en plastique.	La température de lavage est trop élevée.	Sélectionnez un cycle de lavage avec des températures plus basses.
	Film blanc sur la surface intérieure.	Eau dure et minérale.	Ce problème est difficile à éviter dans les zones où l'eau est dure. Pour le nettoyage de l'intérieur, utilisez une éponge humide avec du détergent pour lave-vaisselle, avec des gants en caoutchouc. Ne jamais utiliser de produit nettoyant autre que le détergent pour lave-vaisselle, au risque de produire de la mousse ou du moussoux.
	Il y a des taches de rouille sur les couverts.	Les éléments touchés ne sont pas résistants à la corrosion.	Évitez de laver des objets qui ne sont pas résistants à la corrosion dans le lave-vaisselle.
BRUIT	Bruit de frappement à l'intérieur de la chambre pendant le fonctionnement	Le bras de pulvérisation frappe contre un article dans le panier.	Arrêtez le programme et réarrangez les objets qui bloquent les bras de pulvérisation.
	Bruit de frappement à l'intérieur de la chambre en cours de fonctionnement	Les éléments ne sont pas bien placés dans le panier.	Arrêtez le cycle de lavage et fixez les articles dans le panier.
	Bruit de frappement dans les conduites d'eau	Le lave-vaisselle est en marche.	Cette opération n'a aucune influence sur le fonctionnement du lave-vaisselle. Si vous n'êtes pas sûr, contactez un plombier qualifié.

dépannage

PROBLÈMES		CAUSES POSSIBLES	SOLUTIONS
RÉSULTAT DE LAVAGE INSATISFAISANT	La vaisselle n'est pas nettoyée	Les assiettes ne sont pas chargées correctement.	Voir "Chargement du panier du lave-vaisselle" pour les instructions.
		Le cycle de lavage n'était pas assez puissant.	Sélectionnez un cycle de lavage plus intense. Référez-vous au tableau des cycles de lavage pour plus de détails.
		Des objets ont bloqué la voie des bras d'aspersion.	Réarrangez les objets pour que les bras de pulvérisation puissent tourner librement.
		Le système de filtrage n'est pas propre ou n'est pas correctement installé.	Nettoyez et/ou installez correctement le système de filtrage.
		La quantité de détergent distribuée est insuffisante.	Utilisez plus de détergent ou changez de type de détergent.
	Apparition de traces sur la verrerie	Combinaison d'eau douce et d'une quantité insuffisante de détergent.	
	Crème d'œuf laissée sur la vaisselle	Solidification des protéines.	Nettoyez la vaisselle à la main avec de la crème aux œufs.
Marques noires ou grises sur la vaisselle	Des ustensiles en aluminium se sont frottés contre la vaisselle.	Vérifiez que la vaisselle est correctement chargée et ne se frotte pas l'une contre l'autre.	
Détergent laissé dans le distributeur	La vaisselle bloque le distributeur de détergent.	Vérifiez que les assiettes sont chargées correctement.	
RÉSULTAT DE SÉCHAGE INSATISFAISANT	Les assiettes ne séchent pas	Mauvais chargement.	Vérifiez que les assiettes sont chargées correctement.
		Cycle de lavage inapproprié.	Choisissez un cycle de lavage approprié.
		Mauvais effet de séchage pour la vaisselle en plastique/en bois.	Séchez la vaisselle à la main.
		Le cycle de séchage n'est pas encore achevé.	Patiencez pour que le cycle de séchage se termine.
		Les couverts ont un revêtement de mauvaise qualité.	L'évacuation de l'eau est plus difficile avec ces types d'articles. Ces types de couverts et de vaisselle ne sont pas adaptés au lavage dans le lave-vaisselle.
	Des gouttes d'eau laissées à l'intérieur de la machine	Temps de séchage insuffisant.	Sélectionnez le mode AIR REFRESH pour ajouter plus de temps de séchage à l'air.

information de garantie

Nom du produit	Lave-vaisselle compact
Numéro de modèle	TDQR03A
Période de garantie par défaut	1 an
Pour votre propre référence, il est recommandé d'enregistrer votre numéro de commande et la date d'achat.	
Date de l'achat	
Numéro de commande	

CONDITIONS ET POLITIQUE

Karlxtom garantit que tous les produits sont de qualité supérieure en termes de matériaux, de fabrication et de service, à compter de la date d'achat et jusqu'à la fin de la période de garantie.

Karlxtom se chargera de remplacer tout produit déclaré défectueux en raison de défauts de fabrication, en fonction de l'admissibilité. Les remboursements sont disponibles dans les 30 premiers jours de l'achat. Les remboursements ne sont disponibles que pour l'acheteur original du produit. La présente garantie s'applique uniquement à l'usage personnel et ne concerne pas les produits qui ont été utilisés à des fins commerciales, de location ou pour tout autre usage autre que celui auquel le produit est destiné. Aucune autre garantie que celles réglées expressément avec chaque produit n'est offerte.

La présente garantie n'est pas transférable. Karlxtom n'est pas responsable, de quelque manière que ce soit, des dommages, pertes ou inconvénients résultant de la panne de l'équipement due à la négligence de l'utilisateur, à un mauvais usage ou à une utilisation non conforme au MODE D'EMPLOI ou à tout autre AVERTISSEMENT de sécurité ou d'utilisation inclus dans l'emballage et le manuel du produit.

La présente garantie ne s'applique pas dans les cas suivants:

- Des dommages dus à un abus, un accident, une altération, une mauvaise utilisation, une altération ou un vandalisme.
- Entretien inapproprié ou inadéquat.
- Dommages liés au transport de retour.
- Utilisation non surveillée par des enfants de moins de 18 ans.

Karlxtom décline toute responsabilité pour les dommages causés par l'utilisation du produit autrement que pour l'usage prévu ou conformément aux instructions du MODE D'EMPLOI. Certaines états n'autorisent pas l'exclusion ou la limitation des pertes accidentelles ou consécutives, par conséquent la clause de non-responsabilité qui précède peut ne pas s'appliquer à vous. La présente garantie vous donne des droits légaux spécifiques et vous pouvez également avoir d'autres droits, qui peuvent varier d'un état à l'autre.

TOUTES LES GARANTIES EXPLICITES ET IMPLICITES, DONT LA GARANTIE DE QUALITÉ MARCHANDE, SONT LIMITÉES À LA PÉRIODE DE LA GARANTIE LIMITÉE.

Garantie supplémentaire d'un an

Cette garantie d'un an peut être prolongée d'une année supplémentaire. Visitez le site

www.karlxtom.com/pages/product-registration et entrez votre numéro de commande pour enregistrer votre nouveau produit pour la garantie supplémentaire.

Si vous ne pouvez pas fournir le numéro de commande de votre produit, veuillez taper une courte REMARQUE dans le champ du numéro de commande avec la date de réception de votre produit.

Produits Défectueux & Retours

En cas de dysfonctionnement de votre produit pendant la période de garantie spécifiée, veuillez contacter soutien aux clients via support@karlxtom.com en indiquant votre numéro de commande. NE PAS jeter votre produit avant de nous contacter. Une fois votre demande approuvée par l'équipe de soutien aux clients, veuillez renvoyer l'appareil avec une copie de votre facture et de votre numéro de commande.



soutien aux clients

Nous sommes à votre disposition !

Si vous rencontrez des problèmes ou si vous avez des questions concernant votre nouveau produit, nous vous invitons à contacter notre équipe de soutien aux clients. Votre satisfaction est notre objectif !

soutien aux clients

E-mail: support@karlxtom.com

* Veuillez préparer votre numéro de confirmation de commande avant de communiquer avec soutien aux clients.

PRÉSENTEZ-NOUS CE QUE VOUS FAITES

Nous espérons que tout cela vous a aidé. Nous sommes heureux de voir vos magnifiques résultats, et nous pensons que vous souhaitez partager vos photos de charme ! D'autres membres de la communauté attendent vos téléchargements - choisissez simplement la plateforme de votre choix ci-dessous. Snap, hashtag, et taggez, KARLXTOM Appareils ménagers !

#KARLXTOM



@KarlxtomHome

Vous réfléchissez à quoi cuisiner ?

De nombreuses idées de recettes sont disponibles, de notre part et de celle de la communauté Karlxtom.

PLUS DE PRODUITS DE KARLXTOM

Si vous êtes heureux avec ce lave-vaisselle de comptoir portatif, la gamme ne s'arrête pas là. Visitez www.karlxtom.com pour une gamme de tous les appareils de cuisson magnifiques et bien conçus. Ils peuvent parfaitement trouver leur place dans votre cuisine !





KARLXTÖM

QUESTIONS OU COMMENTAIRES ?

EMAIL	OU VISITEZ-NOUS EN LIGNE À
support@karlxtom.com	www.karlxtom.com

NO.CODE: KX-2302CE_FR