

SwitchBot

Robot Vacuum Cleaner S1 Plus / ロボット掃除機S1 Plus

User Manual / 取扱説明書

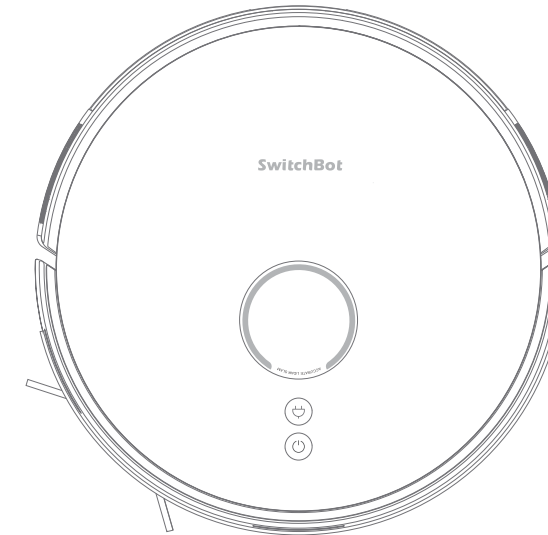

※ Please read this user manual carefully before using your device.

※このたびは、SwitchBot製品をお買い上げいただき、誠にありがとうございます。取扱説明書をよくお読みのうえ、正しく安全にお使いください。

www.switchbot.jp
www.switch-bot.com

V1.0-2204

Contents / もくじ

1. 日本語	02-11
--------	-------

パッケージ内容

メインユニット×1 自動ゴミ収集ベース×1 サイドブラシ×2 モップ取付ブラケット×1 モップ×1 ダストバッグ×3
小型メンテナンスツール×1 防水シート×1 取扱説明書×1

各部のなまえ

メインユニット

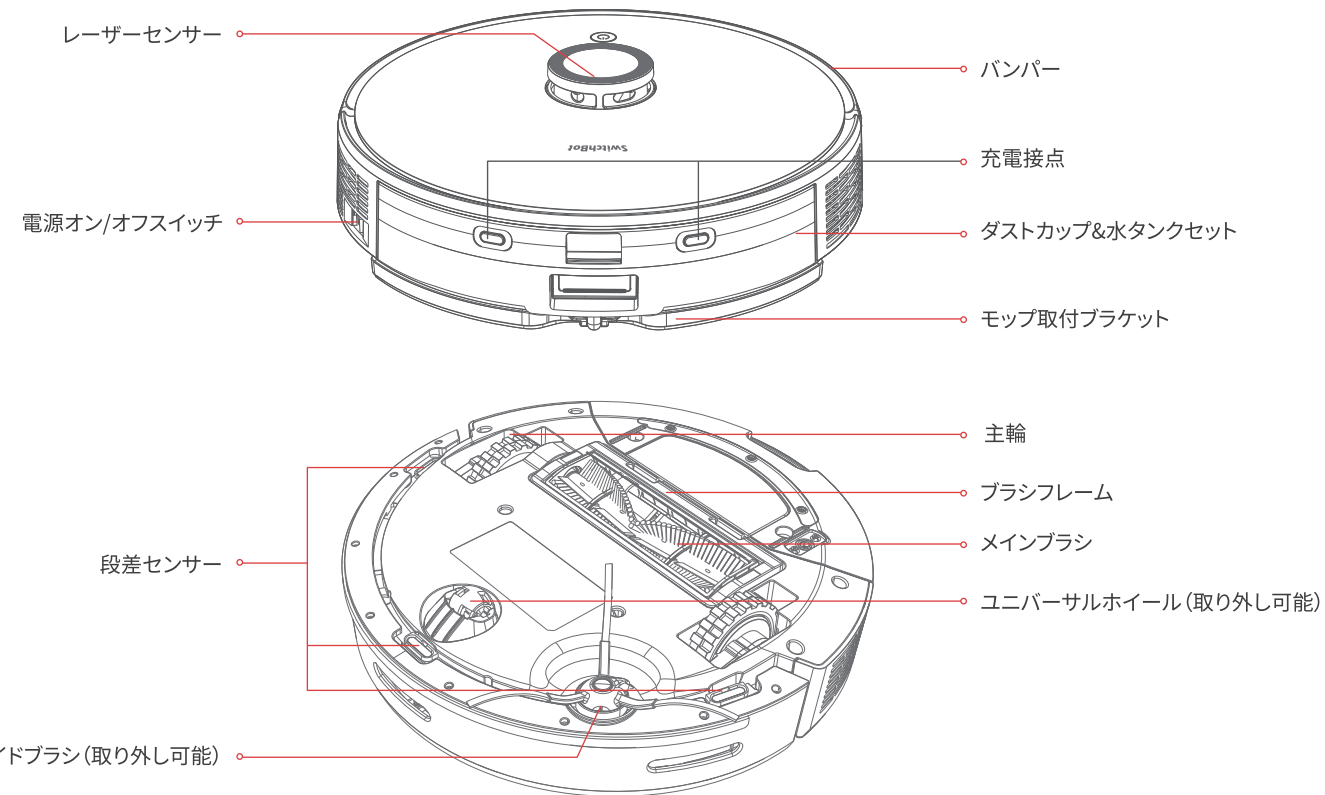
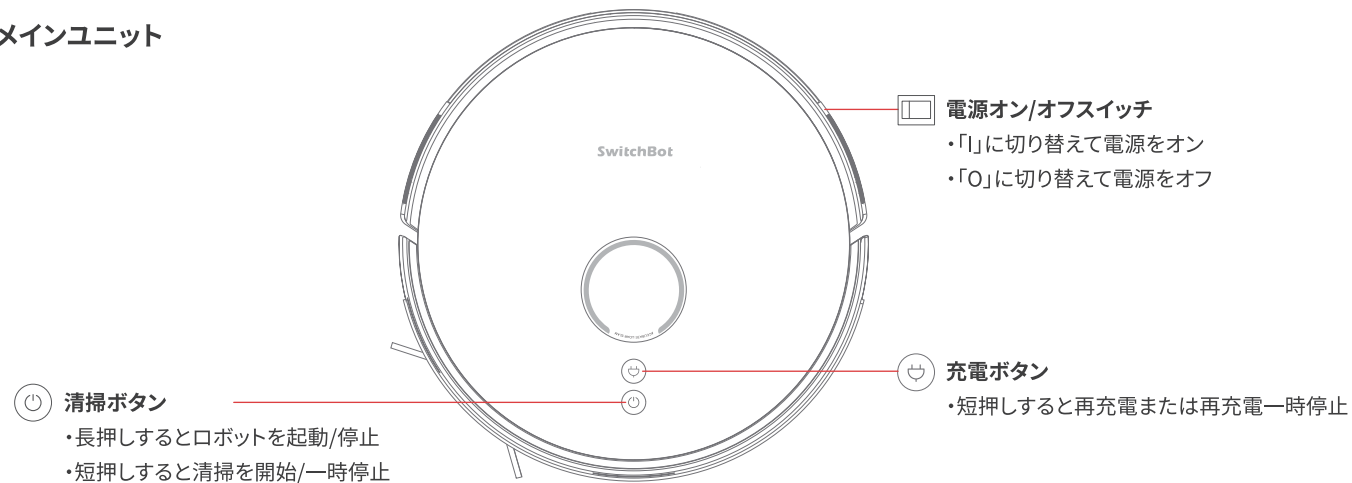

ダストカップ&水タンクセット

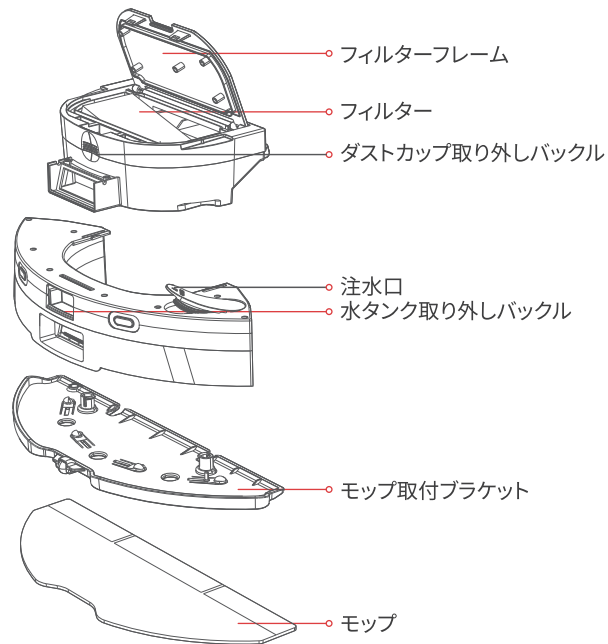

自動ゴミ収集ベース

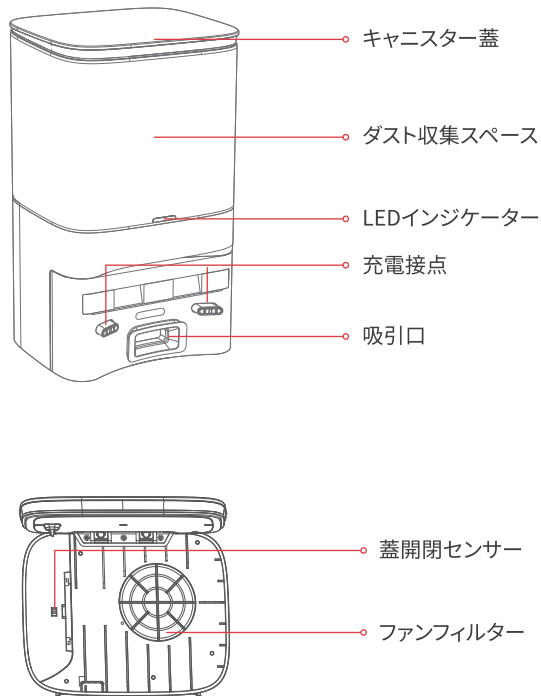

お使いになる前に

- スマホやタブレットのBluetoothバージョンが4.2以上を確認してください。
- 下図のQRコードをスキャンして、SwitchBotアプリをダウンロードしてください。
- SwitchBotのアカウントをログインもしくは作成してください。



iOS 11.0+



Android 5.0+

設置

1. 自動ゴミ収集ベースは水平で硬い床の上に配置し電源に接続します。
 - 余剰のケーブルを整理し、掃除中にロボットによってケーブルが引き伸ばされないようにしてください。
 - 自動ゴミ収集ベースの両側は1メートル、前面は1.5メートル離し、このエリア内には障害物や強力なライトが存在しないようにしてください。
 - 自動ゴミ収集ベースは階段、その他のオープンエリア、および熱源（ヒーターなど）から1.5メートル以上離れた場所に配置してください。
 - 自動ゴミ収集ベースはカーペットの上には置かず、また頻繁に移動しないでください。
 - 自動ゴミ収集ベースを移動すると、ロボットが自身の位置設定を誤ったり、現在のマップを削除してしまう場合があります。この場合、ロボットは次の掃除中に新しいマップを作成して保存します。
 - ロボットの作動時間が5分を超え、そして自動充電に成功すると、ベースは自動的にゴミの収集を開始します。

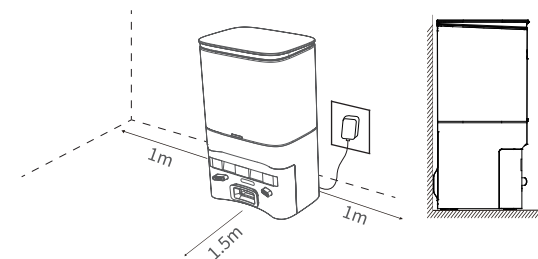

2. キャニスター蓋を開き、ダストバッグカードをレールに沿って下へスライドさせ、蓋を閉めます。

- 電源を入れると、LEDインジケーターが白く点灯し、ダストバッグが所定の位置にあることを示します。
- 破損したダストバッグは使用しないでください。ゴミ収集ファンが破損する可能性があります。

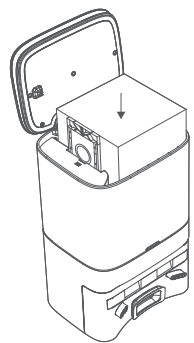

3. ロボットを床に置き、バンパーの両端にある保護用スポンジを両方とも外します。

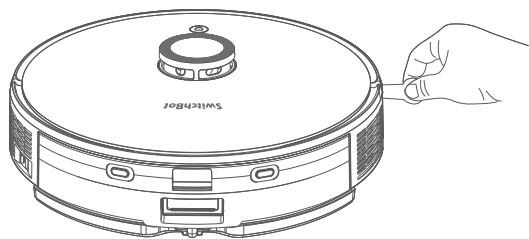

4. 電源入れ/充電

ロボット左側の電源オン/オフスイッチを「I」に切り替えます。



方法1:  を5~10秒間長押ししてロボットをオンにします。

方法2: ロボットを自動ゴミ収集ベースに置き、充電接点に合わせます。自動ゴミ収集ベースのLEDインジケーターがオフになると、ロボットの電源が自動的にオンになり充電を開始します。

※ご注意:

- 自動ゴミ収集ベースおよびロボットの充電接点を定期的に掃除してください。
- バッテリー残量が不十分な場合、ロボットの電源を入れることができません。自動ゴミ収集ベースに置くくと自動的にオンになります。
- ロボットはバッテリー残量が30%以上のときのみ掃除を開始します。
- 自動ゴミ収集ベースの電源は常に維持してください。

5. Wi-Fi 接続

1. アプリに登録してログインし、SwitchBotアプリの右上にある[+]をタップして、デバイスを選択します。
2. ロボット左側の電源オン/オフスイッチを「I」に切り替え、 を5~10秒間長押しして電源を入れます。
3.  +  を同時に押し続けます。ロボットが設定モードに入ると、音声案内が聞こえます。LEDインジケーターが青色に点滅します。
4. アプリに戻り、ガイドに従って設定を完了します。

安全上のご注意

ご使用になる前に、安全に関する指示をすべて読んでください。説明書に従って操作しない場合、重大な怪我や損傷が発生する恐れがあります。

- 本製品は、機器の安全な使用について監督および指示があり、関連する危険性について理解している場合のみご利用いただけます。
- 小さなお子様やペットは、ロボットの動作中に監督が必要です。
- 本製品と一緒に使用できるのは認定されたアダプター、電源コード、プラグ、バッテリーおよび充電ステーションのみです。認定されていない付属品を使用すると、熱、煙、火災の発生または爆発の危険があります。
- ロボットまたは付属品に損傷がある場合は、すぐに製品の使用を中止してください。SwitchBotサポートセンターに連絡し、購入または交換してください。SwitchBotにより指定または認定された修理担当者以外が本製品の解体、修理または修正を行うことはできません。
- いかなる場合もロボットの上に物(子供やペットを含む)を置かないでください。
- 本製品は、室内の乾燥した場所で、室温が0°C~40°Cの範囲内のみ、使用および保管してください。
- 掃除およびメンテナンス作業を行うまえに、ロボットを必ず充電ステーションから外してください。
- ロボットまた充電ステーションを濡れた手で触らないでください。また濡れた布で拭かないでください。
- ロボットまたは充電ステーションを水で洗わないでください。

使用上のご注意

- ・本製品は家庭環境における床の清掃に使用します。屋外（オープンバルコニーなど）、非接地面（ソファなど）、商業または産業環境では使用しないでください。
- ・ご使用になる前に、ブラインドまたはカーテンのストラップ、電源コードなどを整理して、ロボットの障害にならないようにしてください。
- ・壊れやすい物（花瓶など）を床から取り除き、ロボットにより貴重物が破損しないようにしてください。
- ・小型メンテナンスツールはお子様の手が届かない場所に置いてください。
- ・ロボットの作動中に、ゴミ吸引部には髪の毛、指、またはその他の身体の一部を近づけないでください。
- ・本製品で鋭利な物体（装飾の破片、ガラス、および鉄くぎなど）を掃除しないでください。
- ・本製品で燃焼中または発煙中の物体（消火されていないタバコの吸い殻など）を掃除しないでください。

メインユニットLEDインジケータースタtus

LEDインジケータースタtus	デバイス状態
青く点灯	ロボットは充電完了しました。または正常に掃除しています。
青く呼吸	ロボットは充電中です。
青く点滅	ロボットはWi-Fi接続中です。
赤く点灯	電池残量が少なくなっています。
赤く点滅	ロボットの電源が切れています。または故障しました。

自動ゴミ収集ベースLEDインジケータースタtus

LEDインジケータースタtus	デバイス状態
白く点灯	ベースの電源がオンになっていて、ロボットがベース上にありません。
インジケータースタtus消灯	ロボットは充電中です。
白く点滅	ロボットがベースに正常に接続されているか、ベースがゴミ収集を開始/終了します。
赤く点灯	ダストバッグが正しく取り付けられていません。
赤く点滅	ゴミが正しく収集されていないか、不適切な操作をしました。

ネットワーク初期化

⊕ + ⊕ を同時に3秒間押し続けると、Wi-Fiがリセットされます。

ファームウェアアップデート

より快適にご利用いただくために、常にファームウェアを最新のバージョンに更新することをおすすめです。新しいバージョンがあると、アカウントにアップデートの通知を送信します。ファームウェアのアップデートを行う際に、SwitchBot製品のバッテリーが十分であることを確認して、スマホをSwitchBot製品に近づけて行ってください。

困ったときは

Q: 保護用スポンジを取り除く必要がありますか？

A: はい、バンパーの両側にある保護用スポンジを外して、ロボットが正常に動作するようにしてください。

Q: Wi-Fiに接続失敗した場合はどうすればよいですか？

A:

- ①ロボットの電源オン/オフスイッチがオンになっているか確認してください。
- ②ロボットは2.4G Wi-Fiのみに接続でき、5G Wi-Fiには接続できないため、スマートフォンを2.4G Wi-Fiに接続してください。
- ③iOS13以降を搭載したiPhoneの場合、アプリの位置情報許可を有効にしてください。
- ④ロボットWi-Fiに接続する前に、スマートフォンのモバイルデータ通信を無効にし、Wi-Fi接続のみを有効にしてください。
- ⑤Androidスマートフォンの場合は、SwitchBotアプリのすべての権限を有効にしてください。
- ⑥無線LANルーターでSSIDブロードキャストが有効になっていることを確認します。
- ⑦ロボットのWi-Fiがルーターのブラックリストに追加されていないことを確認します。

Q: 水タンクの使用注意点

A:

- ①より良い水拭き効果を得るために、初めて床をモップで拭くときは、水拭きモードを使用する前に少なくとも2回清掃モードを使用することをお勧めします。
- ②ロボットが作動しているときは、水タンクを取り出すことはできません。
- ③注水口から水を入れた後、ソフトゴムカバーを注水口にしっかり押し込んでください。
- ④ロボットを長期間使用しないと、少量の液体が見つかるのが正常です。

下記のQRコードまたはウェブサイトにてご確認ください。

<https://support.switch-bot.com/hc/ja/categories/4648638633623>



製品仕様

メインユニット仕様

製品型番: W3011010

色: ホワイト

材料: ABS、PP、PMMA

本体寸法: 340×340×95mm

本体重量: 3750g±100g

バッテリー: 5000mAh

定格電力: 30W

定格電圧: 14.8V

バッテリー持続時間: 250分間/210分間/140分間/110分間---静音

モード/標準モード/パワーモード/MAXモード

動作温度: 0°C-40°C

通信方式: 2.4GHz Wi-Fi

対応OS: iOS 11.0以降、Android 5.0以降

自動ゴミ収集ベース仕様

本体寸法: 220×180×380mm

定格電力: 950W

定格出力: 24V = 1.5A

免責事項について

1. 本製品に対する許可のない修理、不正使用、衝突、放置、誤使用、水浸、または事故による破損、改造、認定されていない付属品の使用
2. 保証期限切れ
3. 不可抗力による破損
4. 所有者またはユーザーによって生じた製品および付属品の欠陥

保証

保証期間がご購入日から1年間になります。保証期間内には製品の交換・返品・返金等に対応いたします。ただし、以下のいずれかに該当する場合は保証範囲以外でございます。

1. 不適切な取り扱いや誤用・乱用等による故障や損傷
2. 不適切な使用環境での使用や保存等による故障や損傷(例えば: 水のかかる環境で使用したり、デバイスを取り付けする時の落下による故障)
3. 不当な修理や改造・分解及び異常電圧等に起因する故障や損傷
4. 本製品仕様に適合しないサードパーティのコンポーネントまたは製品との併用に起因する故障や損傷
5. 弊社が発行するガイドラインの範囲を超えた製品の操作に起因する故障や損傷
6. 火災・地震・水害及び盗難等の災害による故障や損傷
7. 電池などの消耗部品または経時的に劣化が当然予測される部品
8. 公式サイトや店舗以外の方式でご購入の場合(例えば: 中古屋で購入など)
9. その他当社の責任とみなされない故障や損傷

アフターサービス

製品についてのご意見とご不明な点等がございましたら、下記の方法でお気軽にお問い合わせください。

- ①SwitchBotアプリのプロフィールの「フィードバック」
フィードバックにはスマホスクリーンの録画機能があります。ご利用中に動作不良等の問題がございましたら、迅速に問題を判明させて頂くため、是非ご利用ください。
- ②サポートメールアドレス: support@wondertechlabs.com
- ③サポートウェブサイト: support.switch-bot.com/hc/ja

※お客様の個人情報のお取り扱いについて

弊社はお客様の個人情報を、弊社製品のご相談への対応や修理及びその確認などに利用させていただき、これらの目的のためにご相談内容の記録を残すことがあります。ご提供いただいた個人情報は適切に管理し、お客様の個人情報の保護に万全を尽くしてまいります。