

ユーザーマニュアル

サーキュレーター—静音13m² 上下角度調節機能付き ホワイト

User Manual

Air Circulator, quiet 13m² with vertical adjustment- White

B0CB127PGQ

目次

安全に関する注意事項	3
パッケージ内容	4
各部の名称	4
サーキュレーターの設定アップ	4
サーキュレーターの使用	5
清掃とメンテナンス	5
よくある質問 (FAQ)	7
仕様	7
製品の廃棄	7
フィードバックとサポート	8

安全に関する注意事項

本説明書をよくお読みになり、以降も参照できるよう、大切に保管してください。このサーキュレーターを第三者に譲渡される場合、本説明書も併せてお渡しください。電気機器を使用する際は、火災、感電、人身事故の危険を減らすため、以下の基本的な安全注意事項を必ず守ってください。

⚠ 警告 怪我の危険!可動部との接触を避けてください。すべての部品が完全に停止するまで待ってから、それらに触れるようにしてください。

⚠ 注意 火災や感電の危険を避けるため、サーキュレーターをソリッドステート速度制御装置と併用しないでください。

⚠ 注意 火災の危険があります!電源プラグは交換しないでください。取り外してはならない安全装置(ヒューズ、AFCI、LCDI)が入っています。電源プラグが破損した場合は、本製品を廃棄してください。

- サークュレーターは完全に組み立てられた状態で出荷されます。使用前に、すべての部品およびハードウェアがしっかりと固定されていることを確認してください。
- サークュレーターを電源に接続する前に、電源の定格電圧および定格電流が、製品の定格ラベルに記載されている電源の詳細と一致していることを確認してください。
- サークュレーターの開口部に指や異物を入れたり、吹出口を塞いだりしないでください。
- 電源コードまたは差込口に不具合がある時は、サーキュレーターを使用しないでください。サーキュレーターを廃棄するか、検査または修理のために認定サービス拠点に返送してください。
- コードをカーペットの下に通さないでください。コードをラグやランナーなどで覆わないでください。コードを家具や電化製品の下に通さないでください。コードは人通りの多い場所には敷設せず、つまづかないようにします。
- フロントガードのない状態で、またはフロントガードが破損している状態で、サーキュレーターを使用するのは絶対におやめください。
- サークュレーターの上に衣類やカーテンを置かないでください。運転中に衣類やカーテンがサーキュレーターに吸い込まれ、製品が破損するおそれがあります。
- 使用中は、怪我や製品への損傷を避けるため、手、髪、衣服、物品をフロントガードに近づけないでください。
- メンテナンスや清掃の前に、サーキュレーターのプラグを抜くか、電源から切り離してください。

使用目的

- このサーキュレーターは家庭用であり、業務用ではありません。
- 乾燥した屋内でのみ使用してください。
- 不適切な使用または本書の指示に従わずに生じた損害に対しては、責任を負いかねません。

パッケージ内容

▶ サーキュレーター

▶ ユーザーマニュアル

各部の名称

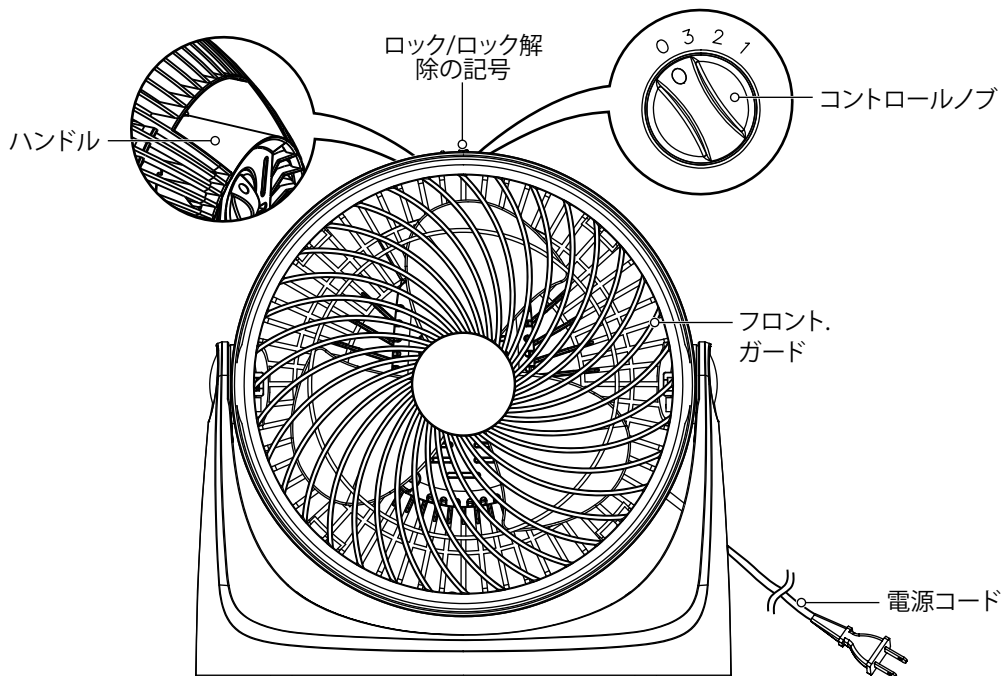

サーキュレーターの設定アップ

1. 梱包材をすべて取り除きます。

⚠ 危険 窒息の危険性あり! 梱包材は、お子様の手の届かない場所に保管してください。これらは窒息の潜在的な危険となります。

2. サーキュレーターに輸送中の損傷がないか確認してください。

サーキュレーターの使用

サーキュレーターをオンにする

- 電源コードをコンセントに差し込みます。
- コントロールノブをお好みのスピードに調整します。

番号	スピード
3	高
2	中
1	低
0	オフ

角度を調節する

角度を調整するには、ファンのヘッドを上下に回します。

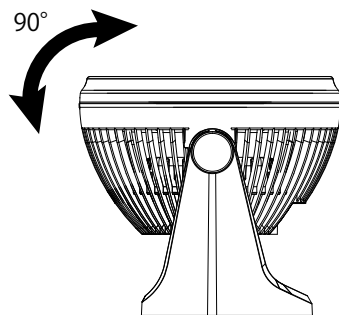

清掃とメンテナンス

⚠ 警告 感電のリスク! 感電を防ぐため、サーキュレーターのプラグを抜いてから掃除してください。

⚠ 警告 感電のリスク! 掃除の際は、サーキュレーターを水やその他の液体に浸さないでください。サーキュレーターを流水にさらさないでください。

ファンブレードの掃除

1. 三角形のマークが裏側の線と重なるまでフロントガードを反時計回りに回し、フロントガードを引き抜きます。

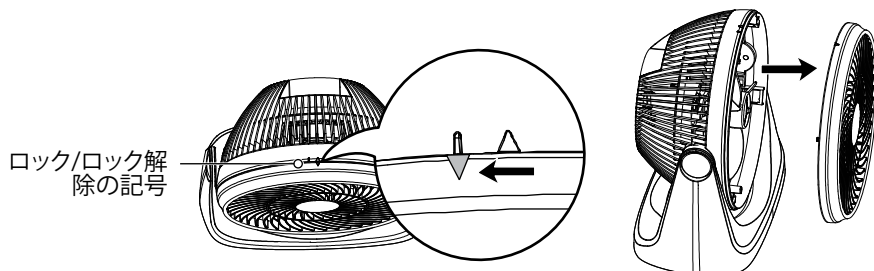

2. 湿らせた柔らかな布でブレードの汚れを落とし、完全に乾かしてください。サーキュレーターからブレードを取り外すことはできません。

▲ 注意 サーキュレーターの掃除には、腐食性の洗剤、ワイヤーブラシ、研磨剤入りたわし、金属、鋭利な器具は絶対に使用しないでください。

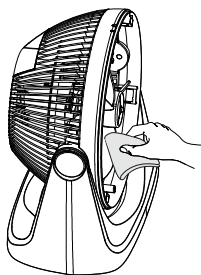

3. フロントガードの三角マークを裏側上部の線に合わせ、フロントガードを時計回りに回転させて三角マークを合わせます。

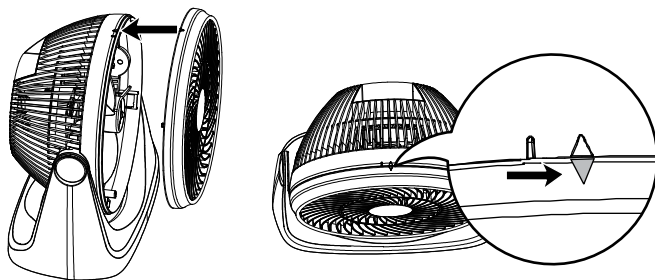

サーキュレーターの保管

サーキュレーターは元の梱包のまま、乾燥した場所に保管してください。お子様やペットが近づかない場所に保管してください。

よくある質問 (FAQ)

問題

サーキュレーターが作動しない

解決策

- ▶ ブレードの妨げになっているものを取り除きます。
- ▶ 電源コードがコンセントに差し込まれていることを確認してください。
- ▶ サーキュレーターが冷えるのを待ち、再起動してみてください。

問題

サーキュレーターが振動する

解決策

- ▶ サーキュレーターが平らな場所にあることを確認してください。
- ▶ サーキュレーターのブレードを掃除してください。

仕様

定格電圧	100VAC 50/60 Hz
電力消費	35W(高速モード)
傾斜角度	0~90°
材料	プラスチック
コードの長さ	5.9フィート(1.8 m)
モデル番号	FT19-16AB-JP

製品の廃棄

廃棄処分

 WEEE (廃電気・電子機器) 指令は、再利用とリサイクルを増やし、埋め立て処分される WEEE の量を減らすことによって、電気および電子製品が環境に与える影響を最小限に抑えることを目的としています。本製品またはそのパッケージに示されている記号は、この製品が製品寿命に達した際に、通常の家廃棄物とは別に廃棄する必要があることを示すものです。天然資源を保護するために、リサイクルセンター等で電子機器を廃棄する責任はお客様にあることに注意してください。各国では、電気および電子機器のリサイクルのための収集センターを設置することが求められています。リサイクルの収集場所に関する情報については、関連する電気および電子機器の廃棄処分管理機関、お住まいの市役所/区役所・町村役場、または家庭廃棄物処理業者等にお問い合わせください。

フィードバックとサポート

ご意見お待ちしております。顧客体験をできるかぎり良いものにするため、顧客レビュー記入にご協力ください。

 amazon.co.jp/review/review-your-purchases#

Amazon Basics 製品についてサポートが必要な場合は、下記ウェブサイトをご利用ください。

 amazon.co.jp/gp/help/customer/contact-us

販売元:アマゾンジャパン合同会社

所在地:〒153-0064 東京都目黒区下目黒 1 丁目 8-1

アルコタワーアネックス

URL: <https://www.amazon.co.jp/>

Contents

Safety Instructions	10
Package Contents	11
Parts Overview	11
Setting Up the Air Circulator	11
Using the Air Circulator	12
Cleaning and Maintenance	12
Troubleshooting	14
Specifications	14
Legal Notices	14
Feedback and Help	15

Safety Instructions

Read these instructions carefully and retain them for future use. If this air circulator is passed to a third party, then these instructions must be included. When using electrical appliances, basic safety precautions should always be followed to reduce the risk of fire, electric shock, and/or injury to persons including the following:

⚠ WARNING Risk of Injury! Avoid contact with moving parts. Wait until all components have completely stopped before touching them.

⚠ CAUTION To reduce the risk of fire or electric shock, do not use your air circulator with any solid-state speed control device.

⚠ CAUTION Risk of Fire! Do not replace attachment plug. Contains a safety device (fuse, AFCI, LCDI) that should not be removed. Discard product if the attachment plug is damaged.

- ▶ Your air circulator is shipped fully assembled. Before use, verify that all the components and (hardware) are secure.
- ▶ Before connecting your air circulator to the power supply, check that the power supply voltage and current rating corresponds with the power supply details shown on the product's rating label.
- ▶ Do not insert fingers or foreign objects in any opening of your air circulator, and do not obstruct the air vents.
- ▶ Do not operate any air circulator with a damaged cord or plug. Discard the air circulator or return to an authorized service facility for examination and/or repair.
- ▶ Do not run cord under carpeting. Do not cover cord with throw rugs, runners, or similar coverings. Do not route cord under furniture or appliances. Arrange the cord away from traffic areas and where it will not be tripped over.
- ▶ Never use your air circulator without the safety guard or with a damaged safety guard.
- ▶ Do not place any clothes or curtains on the air circulator as they could be sucked into your air circulator during operation and damage the product.
- ▶ During use, keep hands, hair, clothing, and utensils away from the safety guard to avoid injuries and damage to the product.
- ▶ Unplug or disconnect your air circulator from the power supply before maintenance or cleaning.

Intended Use

- ▶ This air circulator is intended for household use only, not for commercial use.
- ▶ Use only in dry, indoor areas.
- ▶ No liability will be accepted for damages resulting from improper use or non-compliance with these instructions.

Package Contents

▶ Air Circulator

▶ User Manual

Parts Overview

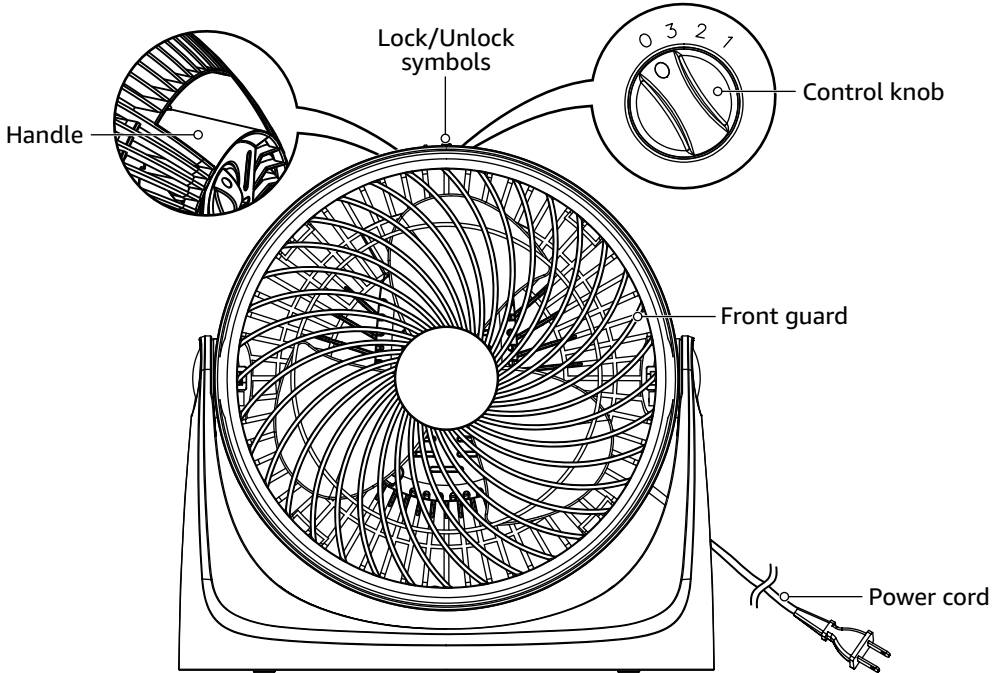

Setting Up the Air Circulator

1. Remove all packaging materials.

⚠ DANGER Risk of suffocation! Keep packaging materials away from children. These materials are a potential source of danger (e.g. suffocation).

2. Check your air circulator for damage that may have occurred in transport.

Using the Air Circulator

Turning on the Air Circulator

1. Plug the power cord into an outlet.
2. Turn the control knob to your desired speed:

Number	Speed
3	High
2	Medium
1	Low
0	Off

Adjusting the Tilt

To adjust the tilt, turn the head of the fan up or down.

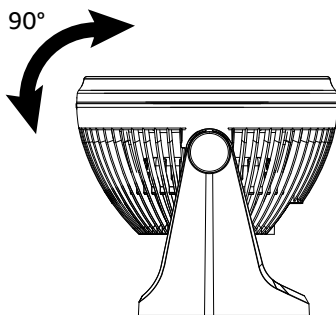

Cleaning and Maintenance

⚠ WARNING Risk of electric shock! To prevent electric shock, unplug your air circulator before cleaning.

⚠ WARNING Risk of electric shock! During cleaning do not immerse your air circulator in water or other liquids. Never hold your air circulator under running water.

Cleaning the Fan Blades

1. Turn the front cover counterclockwise until the triangle symbol meets the line on the back cover, then pull off the front cover.

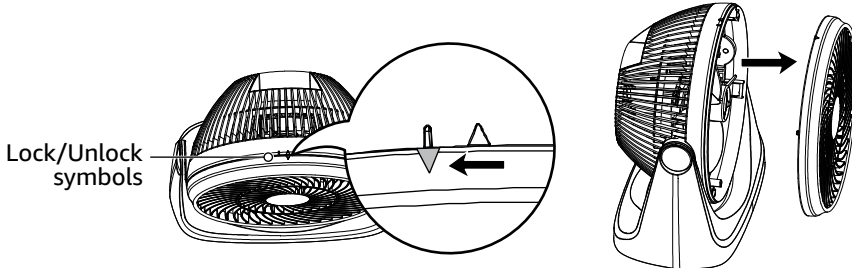

2. Clean the blades with a soft, moist cloth, then dry completely. The blades cannot be removed from the air circulator.

⚠ CAUTION Never use corrosive detergents, wire brushes, abrasive scourers, metal, or sharp utensils to clean your air circulator.

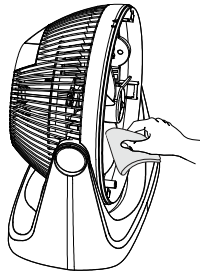

3. Align the triangle symbol on the front cover with the line at the top of the back cover, then rotate the front cover clockwise the triangle symbols align.

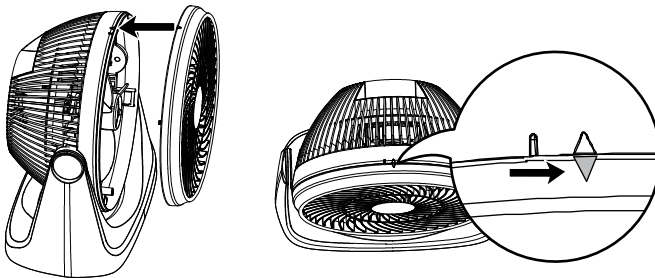

Storing the Air Circulator

Store your air circulator in its original packaging in a dry area. Keep away from children and pets.

Troubleshooting

Problem

Air circulator doesn't turn on

Solutions

- ▶ Remove anything that is obstructing the blades.
- ▶ Make sure the power cord is plugged into an outlet that is receiving power.
- ▶ Wait for your air circulator to cool down and try restarting it.

Problem

Air circulator vibrates

Solutions

- ▶ Make sure that your air circulator is on a level surface.
- ▶ Clean the blades of your air circulator.

Specifications

Rated Voltage	100VAC 50/60 Hz
Power Consumption	35W (High mode)
Tilt Angle	0~90°
Material	Plastic
Power Cord Length	5.9 ft. (1.8 m)
Model number	FT19-16AB-JP

Legal Notices

Disposal



The Waste Electrical and Electronic Equipment (WEEE) Directive aims to minimise the impact of electrical and electronic goods on the environment, by increasing re-use and recycling and by reducing the amount of WEEE going to landfill. The symbol on this product or its packaging signifies that this product must be disposed separately from ordinary household wastes at its end of life. Be aware that this is your responsibility to dispose of electronic equipment at recycling centers in order to conserve natural resources. Each country should have its collection centers for electrical and electronic equipment recycling. For information about your recycling drop off area, please contact your related electrical and electronic equipment waste management authority, your local city office, or your household waste disposal service.

Feedback and Help

We would love to hear your feedback. To ensure we are providing the best customer experience possible, please consider writing a customer review.

Scan the QR Code below with your phone camera or QR reader:



If you need help with your Amazon Basics product, please use the website or number below.

 amazon.com/gp/help/customer/contact-us

 +1 877-485-0385 (US Phone Number)

amazon basics

amazon.com/AmazonBasics

中国製

MADE IN CHINA

V02-10/23

