



*NOTICE D'INSTALLATION D'UTILISATION
ET ENTRETIEN*

POÊLES À GRANULÉS VENTILES

**BOSTON
NIAGARA
QUBO**



Sommaire

1.	INTRODUCTION	7
1.1	RÉVISION DE LA PUBLICATION	7
1.2	ENTRETIEN DU MANUEL ET COMMENT LE CONSULTER	7
1.3	SYMBOLES DU MANUEL	7
1.4	AVERTISSEMENTS DE SÉCURITÉ	8
1.5	CONDITIONS DE GARANTIE	9
1.5.1	AVERTISSEMENTS - NOTES POUR LE CLIENT	10
1.6	PIÈCES DÉTACHÉES	11
1.7	MISES EN GARDE POUR L'ÉLIMINATION CORRECTE DU PRODUIT	11
1.8	UTILISATIONS AUTORISÉES ET INTERDITES	11
1.9	COMBUSTIBLE.....	11
1.10	EMBALLAGE ET MANIPULATION	12
1.10.1	EMBALLAGE	12
1.10.2	MANIPULATION DU POELE	12
1.11	CONDUIT DES FUMÉES	13
1.11.1	AVANT-PROPOS	13
1.11.2	CONDUIT DES FUMÉES	13
1.1.1	CARACTERISTIQUES TECHNIQUES	14
1.1.2	HAUTEUR-DÉPRESSION	14
1.1.3	ENTRETIEN	14
1.1.4	CHEMINÉE.....	15
1.1.5	COMPOSANTS DE CHEMINÉE	15
1.1.6	PRISE D'AIR EXTÉRIEUR.....	16
1.1.7	CONDUITS VENTOUSES.....	16
1.1.8	RACCORDEMENT AU CONDUIT DE FUMÉES.....	17
1.1.9	EXEMPLES D'INSTALLATION CORRECTE en ZONE 1.....	18
1.2	ACCESSOIRES FOURNIS.....	19
2.	INSTALLATION.....	20
2.1	AVANT-PROPOS	20
2.2	DIMENSIONS GÉNÉRALES	20
2.2.1	FICHE D'ENCOMBREMENTS BOSTON/BOSTON ETANCHE.....	20
2.2.2	FICHE D'ENCOMBREMENTS NIAGARA/NIAGARA ETANCHE.....	20
2.2.3	FICHE D'ENCOMBREMENTS QUBO/QUBO ETANCHE	21
2.3	DONNÉES TECHNIQUES	21
2.3.1	Boston/Niagara/Qubo 9 kw/9 kw Etanche.....	21
2.4	POSITIONNEMENT POÊLE.....	22
2.5	SCHEMA ELECTRIQUE -Carte électronique.....	22

2.5.1	RACCIRDEMENT ELECTRIQUE	23
2.6	VENTILATION	23
2.7	CANALISATION D'AIR CHAUD (Option).....	23
2.7.1	UTILISATION DU POÊLE CANALISÉ (SANS SA CANALISATION)	24
3.	UTILISATION.....	25
3.1	AVANT-PROPOS	25
3.2	PREMIER ALLUMAGE	25
3.3	TABLEAU DE CONTRÔLE	25
3.4	MENU UTILISATEUR.....	26
3.5	DÉMARRAGE.....	27
3.6	REGLAGE DU POÊLE.....	27
3.7	ÉCHEC ALLUMAGE	28
3.8	COUPURE D'ÉNERGIE.....	28
3.9	RÉGLAGE DE LA TEMPÉRATURE.....	28
3.10	TEMPÉRATURE FUMÉES	28
3.11	EXTINCTION	28
3.12	REGLAGE DE L'HORLOGE	28
3.12.1	PROGRAMMATION JOURNALIERE.....	29
3.12.2	PROGRAMMATION WEEKEND.....	29
3.12.3	PROGRAMMATION HEBDOMADAIRE.....	29
3.13	APPROVISIONNEMENT GRANULÉS.....	30
3.14	TELECOMMANDE.....	30
3.15	MODULE WIFI	30
4.	DISPOSITIFS DE SÉCURITÉ.....	31
4.1	ALARME "BLACK-OUT"	31
4.2	ALARME "SONDE FUMEE"	31
4.3	ALARME "FUMEE CHAUDE".....	31
4.4	ALARME "ASPIRAT EN-PANNE"	31
4.5	ALARME "MANQUE ALLUMAGE"	31
4.6	ALARME "MANQUE PELLET"	31
4.7	ALARME "SECURITE THERM"	32
4.8	ALARME "MANQUE DEPRESS"	32
5.	ENTRETIEN	33
5.1	AVANT-PROPOS	33
5.2	NETTOYAGE BRASERO ET TIROIR À CENDRE	33
5.3	NETTOYAGE DU RÉSERVOIR ET DE LA VIS SANS FIN.....	34
5.4	NETTOYAGE DE LA CHAMBRE DES FUMÉES ET DES PASSAGES DES FUMÉES	34
5.5	NETTOYAGE DE L'ASPIRATEUR DES FUMÉES.....	37

5.6	NETTOYAGE Du VENTILATEUR AMBIANT	37
5.7	NETTOYAGE ANNUEL DU CONDUIT DES FUMÉES	37
5.8	NETTOYAGE GÉNÉRAL	37
	37
5.9	NETTOYAGE DES PARTIES EN MÉTAL PEINT	37
5.10	NETTOYAGE DE LA CÉRAMIQUE ET PIERRE (si pourvus)	38
5.11	REPLACEMENT DES JOINTS	38
5.12	NETTOYAGE De la vitre	38
6.	EN CAS D'ANOMALIES	39
6.1	ALARMES	39
6.2	SOLUTION DES PROBLEMES	41
7.	DONNÉES TECHNIQUES	43
7.1	INFORMATION POUR LES REPARATIONS	43
8.	LISTE DES PIÈCES DE RECHANGE avec leur positionnement respectif	44

1. INTRODUCTION

Cher client,

Nous vous remercions d'avoir préféré dans votre achat un poêle de notre production. Nous sommes sûrs que nous vous avons fourni un produit techniquement valide. En effet, nos produits sont conçus et fabriqués conformément aux normes européennes de référence pour les produits de construction (EN13240 poêles à bois, EN 14785 appareils à pellets, EN 13229 cheminées/inserts à bois) avec des matériaux de haute qualité et une grande expérience dans le processus de transformation, les produits répondent également aux exigences essentielles de la directive 2014/35/UE (basse tension) et de la directive 2014/30/UE (compatibilité électromagnétique).

Ci-dessous, nous vous donnons quelques éclaircissements afin que vous puissiez connaître et utiliser au mieux ce produit, ainsi que l'entretenir régulièrement. Pour qu'elle puisse obtenir

Nous vous suggérons de faire attention aux instructions contenues dans ce manuel. Ce manuel d'installation et d'utilisation constituant partie intégrante du produit: s'assurer qu'il est toujours à l'appui de l'appareil, même en cas de cession à un autre propriétaire, en cas de perte demander une copie au service technique de la zone ou en le téléchargeant directement sur le site web de l'entreprise.

Tous les réglages Tocali, y compris ceux qui feront référence aux normes nationales et européennes doivent être respectés lors de l'installation de l'appareil.

En Italie, sur les installations à biomasse inférieures à 35 kW, il est fait référence au D.M. 37/08 et tout installateur de qualité qui en a les exigences doit délivrer le certificat de conformité de l'installation installée.

Notre service technique agréé reste à votre entière disposition pour toutes les occurrences.

1.1 RÉVISION DE LA PUBLICATION

Le contenu du présent manuel et de nature strictement technique et propriété de Stufe a Pellet Italia.

La société se réserve le droit de modifier le produit à tout moment sans préavis. La société propriétaire protège ses droits strictement par la loi.





1.2 ENTRETIEN DU MANUEL ET COMMENT LE CONSULTER

Prenez soin de ce manuel et conservez-le dans un endroit d'accès facile et rapide.

En cas de perte de celle-ci, demander une copie au CAT ou télécharger le fichier directement sur notre site www.poelesagranulesitalia.com

1.3 SYMBOLES DU MANUEL

- Les icônes à côté de chaque paragraphe indiquent à qui s'adresse chaque argument (Utilisateur final et/ ou Technicien agréé et/ou fumiste spécialisé).
- Les symboles ATTENTION indiquent une note importante

	UTILISATEUR
	TECHNICIEN AUTORISÉ (C'est à dire EXCLUSIVEMENT le Fabricant du poêle ou le Technicien Autorisé par le Service d'Assistance Technique)
	FUMISTE SPÉCIALISÉ
	ATTENTION: LIRE ATTENTIVEMENT LA NOTE
	ATTENTION: POSSIBILITÉ DE DANGER OU DE DOMMAGE IRRÉVERSIBLE

1.4 AVERTISSEMENTS DE SÉCURITÉ



ATTENTION ! La prudence n'est jamais trop grande : avant l'installation lisez et observez ces règles fondamentales

- L'installation, la connexion électrique, la vérification de l'exploitation et l'entretien doivent être effectués exclusivement par du personnel autorisé et qualifié. Installez le produit conformément à toutes les lois locales, nationales et réglementaires en vigueur dans le lieu, la région ou l'état.
- Compte tenu du poids du produit, avant l'installation, assurez-vous que le revêtement est en mesure de supporter le poids et de fournir une isolation appropriée dans le cas où il est construit en matériaux inflammables (par ex. bois, tapis et plastique).
- Les instructions du présent manuel doivent toujours être respectées pour la bonne utilisation du produit et des équipements électroniques qui y sont connectés et pour prévenir les accidents.
- Toutes les réglementations locales, y compris celles relatives aux normes nationales et européennes, doivent être respectées lors de l'installation de l'appareil.
- Vérifiez que le système électrique et les prises de courant ont la capacité de supporter l'absorption maximale du poêle indiquée sur la plaque signalétique; Connectez le produit à une prise électrique Norme tension 230v - 50hz, en évitant d'utiliser des adaptateurs, prises multiples ou rallonges; S'assurer que le système électrique est équipé de la mise à la terre et du disjoncteur différentiel selon les normes en vigueur.
- Pour l'installation du poêle, il faut respecter les dispositions légales en vigueur pour l'évacuation des fumées dans la cheminée. Il est conseillé de raccorder le produit à la cheminée via un terminal insécable. Rappelons qu'il est nécessaire de s'adresser à un centre de service agréé et habilité pour l'installation et l'entretien périodique du produit afin de s'assurer de l'efficacité du tirage de la cheminée, avant et pendant la défense de combustions du poêle.
- Toute manipulation ou remplacement non autorisé de pièces non originales du produit peut être dangereux pour la sécurité de l'opérateur et dégage la société de toute responsabilité civile et pénale.
- Pendant le fonctionnement, la plupart des surfaces du produit sont très chaudes (porte, poignée, verre, tuyaux de sortie de fumée, etc.). **Il faut donc éviter d'entrer en contact avec ces parties sans vêtements de protection appropriés tels que des gants de protection thermique.**
- **Il est interdit de faire fonctionner le produit avec la porte ouverte ou avec le verre cassé.**
- Ne restez pas longtemps devant le produit en fonctionnement. Ne chauffez pas trop l'endroit où vous séjournez et où le produit est installé. Cela peut nuire à votre condition physique et causer des problèmes de santé.
- Le stockage du produit et du revêtement doit être effectué dans des locaux exempts d'humidité et ceux-ci ne doivent pas être exposés aux intempéries.
- Il est recommandé de ne pas enlever les pieds prévus pour l'appui du corps du produit au sol afin de garantir une isolation adéquate, en particulier dans le cas de sols en matériaux inflammables.
- Placez une plaque de sol comme base pour le produit, si le sol est en matériau inflammable par ex. parquet ou moquette. (considérant que la plaque doit blanchir à l'avant du poêle d'au moins 25/30cm.).
- Pour l'allumage du feu, évitez catégoriquement d'utiliser des liquides inflammables; lorsque le poêle est allumée, l'allumage des granulés est automatique.
- Les opérations d'entretien extraordinaire doivent être effectuées uniquement par du personnel autorisé et qualifié.
- En cas d'utilisation saisonnière du poêle, en cas de mauvais tirage ou de conditions climatiques défavorables (températures < 0 °C), vérifier que la cheminée est parfaitement isolée et non obstruée afin d'éviter la congélation et le risque de reflux des fumées.
- En cas d'incendie de la cheminée, éteignez immédiatement le produit, déconnectez-le du réseau et n'ouvrez jamais la porte. Ensuite, appelez les autorités compétentes.
- Il est recommandé, pour des raisons de sécurité, de maintenir une distance d'au moins 20 cm. entre les flancs chauds du poêle et tout matériau de revêtement inflammable (par ex.
- Parois nacrées, papier peint, etc.) ou l'utilisation de matériaux d'isolation spécifiques disponibles dans le commerce. Cette évaluation doit également être faite en ce qui concerne les meubles, les fauteuils, les rideaux et autres.
- Pour faciliter les éventuelles interventions d'assistance technique, ne pas encastrer le produit dans

des espaces restreints, ne pas le mettre contre les murs, car cela pourrait compromettre le bon flux d'air.

- L'absence de tirage par le conduit de cheminée (par ex. l'obstruction ou la fermeture de l'entrée d'air du brasier ou du brasier lui-même) perturbe le fonctionnement du poêle qui, pendant la phase d'allumage automatique, peut provoquer un dosage excessif de pellets dans la douille en raison du retard de déclenchement du feu.
- Les granulés qui alimentent le produit doivent nécessairement avoir les caractéristiques décrites dans le manuel suivant.
- Évitez de laisser des enfants seuls près du poêle, car toutes les parties chaudes du poêle peuvent provoquer de graves brûlures.
- Ne pas faire des interventions sur le poêle que celles prévues pour l'utilisation normale ou recommandées dans ce manuel pour résoudre des problèmes mineurs et, en tout cas, toujours retirer la fiche de la prise de courant avant d'intervenir et fonctionner uniquement avec le poêle froid.
- Il est absolument interdit de retirer la grille de protection du réservoir à pellets.
- Toujours vérifier et s'assurer que la porte de la chambre de combustion est hermétiquement fermée pendant l'allumage et le fonctionnement du poêle.
- L'allumage automatique des pellets est la phase la plus délicate, afin qu'elle puisse avoir lieu sans inconvénients, il est recommandé de toujours garder le produit et le brasier propres.
- En cas de dysfonctionnement, le produit ne peut être rallumé qu'après avoir corrigé la cause du problème.
- « Stufe a Pellet Italia » n'est pas responsable des inconvénients, des manipulations, des ruptures et tout ce qui est dû au non-respect des indications données dans ce manuel.
- Le livret fait partie intégrante de l'appareil, il doit donc être conservé et accompagner l'appareil lui-même au cas où celui-ci deviendrait propriété.
- Cet appareil n'est pas utilisable par les personnes (y compris les enfants) ayant des capacités physiques, sensorielles, mentales ou ayant peu d'expérience et de connaissances, à moins qu'elles ne soient vues ou instruites sur l'utilisation de l'appareil par la personne responsable de sa sécurité.
- Utiliser uniquement le combustible recommandé par le fabricant. Le produit ne doit pas être utilisé comme incinérateur. L'utilisation de combustibles liquides est strictement interdite.
- Les instructions du présent manuel doivent toujours être respectées pour la bonne utilisation du produit et des équipements électroniques qui y sont connectés et pour prévenir les accidents.
- Avant de commencer toute opération, l'utilisateur ou toute personne qui s'apprête à travailler sur le produit devra avoir lu et compris tout le contenu de ce manuel d'installation et d'utilisation. Des erreurs ou de mauvais réglages peuvent entraîner des conditions dangereuses et/ou un fonctionnement irrégulier.
- Éteignez le produit en cas de panne ou de mauvais fonctionnement.
- **L'accumulation de granulés non brûlés dans le brûleur après chaque "défaillance d'allumage et d'alarme" doit être enlevée avant de procéder à un nouvel allumage. Vérifiez que le brûleur est propre et bien placé avant de rallumer.**
- Ne pas laver le produit avec de l'eau. L'eau peut pénétrer à l'intérieur de l'unité et endommager les isolations électriques, provoquant des chocs électriques.
- Installez le produit dans des locaux qui ne présentent pas de danger d'incendie et équipés de tous les services tels que les alimentations (air et électricité) et les gaz d'échappement.
- Ne montez pas sur le produit et ne l'utilisez pas comme support.
- Ne pas mettre à sécher le linge sur le produit. Les sècheurs ou produits similaires doivent être tenus à distance de sécurité du produit. **Il y a un risque d'incendie!**
- **Toute responsabilité pour une mauvaise utilisation du produit est entièrement à la charge de l'utilisateur et décharge le fabricant de toute responsabilité civile et pénale.**
- En cas de défaillance du système d'allumage, ne forcez pas l'allumage en utilisant des matériaux inflammables.

1.5 CONDITIONS DE GARANTIE

L'entreprise garantit le produit, à l'exception des éléments sujets à l'usure normale énumérés ci-dessous, pour la durée de 2 (deux) ans à compter de la date d'achat, pour les particuliers, 1 an pour les entreprises.

De plus, pour que la garantie soit valable et qu'elle puisse être exploitée, l'installation de façon professionnelle

et la mise en marche de l'appareil doivent être effectuées exclusivement par un personnel qualifié qui, dans les cas prévus, devra remettre une déclaration de conformité de l'installation et du bon fonctionnement du produit, à l'utilisateur.

Il est conseillé d'effectuer le test fonctionnel du produit avant de terminer les finitions (revêtements, peinture des murs, etc.).

Les installations qui ne répondent pas aux normes en vigueur, ainsi que l'usage impropre et l'omission de l'entretien comme prévu par le fabricant, annulent la garantie du produit.

La garantie est valable à condition que les indications et les mises en garde contenues dans le manuel d'utilisation et d'entretien qui accompagne l'appareil pour permettre l'utilisation la plus correcte, soient respectées.

Le remplacement de l'ensemble de l'appareil ou la réparation d'un de ses composants ne prolongent pas la durée de la garantie qui reste inchangée.

La garantie sous-entend le remplacement ou la réparation, gratuits, des parties reconnues comme défectueuses à l'origine pour des vices de fabrication.

En cas de manifestation d'un défaut, l'acheteur devra conserver le certificat de garantie et l'exhiber au Centre d'assistance technique avec le document remis lors de l'achat, afin de bénéficier de la garantie.

Sont exclus de la présente garantie tous les dysfonctionnements et/ou dommages à l'appareil dus aux causes suivantes:

- Dommages causés par le transport et/ou le déplacement.
- Toutes les pièces défectueuses à cause d'un usage négligé, d'un entretien erroné, d'une installation non conforme à ce qui a été spécifié par le producteur (toujours se reporter au manuel d'installation et d'utilisation fourni avec l'appareil).
- Dimensionnement erroné par rapport à l'usage ou défauts d'installation ou bien omission de l'adoption des mesures nécessaires afin de garantir l'exécution de façon professionnelle.
- Surchauffe impropre de l'appareil, à savoir utilisation de combustibles non conformes aux types et aux quantités indiqués sur les consignes fournies.
- Dommages supplémentaires causés par des interventions erronées de l'utilisateur en essayant de remédier à la défaillance initiale.
- Aggravation des dommages causée par une utilisation ultérieure de l'appareil de la part de l'utilisateur après la manifestation du défaut.
- En présence du poêle, éventuelles corrosions, incrustations ou ruptures provoquées par des courants vagabonds, de la condensation, de l'eau agressive ou acide, des traitements détartrants effectués de façon impropre, un manque d'eau, des dépôts de boue ou de calcaire
- Manque d'efficacité des cheminées, des conduits de fumées ou des parties de l'installation dont l'appareil dépend.
- Dommages dus aux altérations exécutées sur l'appareil, agents atmosphériques, calamités naturelles, actes de vandalisme, décharges électriques, incendies, défauts de l'installation électrique et/ou hydraulique.
- Le défaut d'exécution du nettoyage annuel, de la part d'un technicien autorisé ou d'un personnel qualifié, entraîne l'annulation de la garantie.

1.5.1 AVERTISSEMENTS - NOTES POUR LE CLIENT

La mise en service de l'appareil pourra être effectuée par SAV ou par un revendeur habilité et qualifié; la Garantie prendra effet à la date sur le reçu et/ou reçu fiscal.

NE SONT PAS CONSIDERES COMME DES INTERVENTIONS EN GARANTIE :

- Les parties sujettes à l'usure normale telles que les joints d'étanchéité, les vitres, les revêtements et les grilles en fonte, les pièces peintes, chromées ou dorées, les poignées et les câbles électriques, les bougiés, les boutons rotatifs, toutes les parties amovibles du foyer.
- Les variations chromatiques des parties peintes et en céramique/pierre serpentine ainsi que les craquelures de la céramique puisque ce sont des caractéristiques naturelles du matériau et de l'utilisation du produit.
- Les travaux de maçonnerie.
- Les petites pièces du système (le cas échéant) non fournies par le producteur.

Toute intervention technique sur le produit pour l'élimination des défauts susmentionnés et des dommages conséquents devra donc être convenue avec le Centre d'assistance technique qui se réserve d'accepter ou pas le travail correspondant, et qui quoi qu'il en soit, ne sera pas effectuée à titre de garantie mais d'assistance

technique à fournir aux conditions éventuellement et spécifiquement convenues et selon les tarifs en vigueur pour les travaux à effectuer.

Les frais qui pourraient s'avérer nécessaires pour remédier à ses interventions techniques erronées, à ses manipulations ou, dans tous les cas, à des facteurs de détérioration pour l'appareil qui ne sont pas attribuables à des défauts d'origine seront à la charge de l'utilisateur.

Sous réserve des limites imposées par les lois ou les règlements, toute garantie de confinement de la pollution atmosphérique et acoustique reste également exclue.

L'entreprise décline toute responsabilité en cas de dommages éventuels pouvant, directement ou indirectement, toucher des personnes, des objets ou des animaux, qui résultent d'une non observation de toutes les prescriptions indiquées dans le mode d'emploi et qui concernant notamment les mises en garde en matière de l'installation, de l'utilisation et de l'entretien de l'appareil.

1.6 PIÈCES DÉTACHÉES

Toute réparation ou mise au point nécessaire doit être faite avec le plus grand soin et la plus grande attention; c'est pourquoi nous vous recommandons de vous adresser au concessionnaire qui a effectué la vente ou au Centre d'Assistance Technique le plus proche, en précisant:

- Modèle de l'appareil
- Numéro de facture et en-tête
- N° numéro de lot (si présent à l'arrière du poêle)
- Type de problème

Utiliser uniquement des pièces détachées d'origine que vous pouvez trouver auprès de nos Centres d'Assistance.

1.7 MISES EN GARDE POUR L'ÉLIMINATION CORRECTE DU PRODUIT



La démolition et l'élimination du produit sont à la charge et sous la responsabilité du propriétaire qui devra agir conformément aux lois en vigueur dans son pays en matière de sécurité, de respect et de protection de l'environnement.

À la fin de sa vie utile, le produit ne doit pas être éliminé avec les déchets urbains.

Il peut être confié aux centres de tri sélectif mis à disposition par les administrations municipales, ou bien aux revendeurs qui fournissent ce service.

Éliminer séparément le produit permet d'éviter des conséquences négatives possibles sur l'environnement et sur la santé liée à une élimination inappropriée et

permet de récupérer les matériaux dont il est composé afin d'effectuer une importante économie d'énergie et de ressources.

1.8 UTILISATIONS AUTORISÉES ET INTERDITES

- Le produit est destiné exclusivement au chauffage de pièces.
 - Le produit fonctionne exclusivement avec des granulés de bois et doit être installé à l'intérieur des locaux.
 - N'utilisez pas l'appareil comme incinérateur ou de toute autre manière que celle pour laquelle il a été conçu.
 - Ne pas utiliser d'autres combustibles que les granulés.
 - Ne pas utiliser de combustibles liquides.
 - Ne pas utiliser le produit comme échelle ou structure d'appoint.
 - Ne pas laisser sécher le linge sur le produit. Tout séchoir à linge ou similaire doit être tenu à distance du produit. **Danger d'incendie.**
 - Le produit n'est pas un appareil de cuisson.
 - **Lors du nettoyage, NE retirez JAMAIS la grille de protection dans la zone de chargement des granulés.**
-  Toute responsabilité pour une mauvaise utilisation du produit est entièrement à la charge de l'utilisateur et décharge le fabricant de toute responsabilité civile et pénale.
- Ne pas effectuer de modifications non autorisées à l'appareil.

1.9 COMBUSTIBLE

Nous conseillons d'utiliser des granulés de premier choix car leur influence sur la puissance calorifique et la formation de cendre est considérable.

Les granulés auront de préférence les caractéristiques suivantes (nous conseillons les pellets conformément à la norme EN14961-2 de type ENplus-A1) :

- Ø6-7mm (de Classe D06)
- Longueur maximum 40 mm
- Puissance calorifique de 5kWh/kg
- Humidité \leq 10%
- Résidu de cendre de \leq 0,7%
- Bien pressés
- Dépourvus de résidus de collants, résines et autres additifs

Des granulés inaptes engendrent une mauvaise combustion et bouchent fréquemment brasero et conduits d'évacuation; ils font augmenter la consommation, diminuer le rendement calorifique, encrasser la vitre et augmenter la quantité de cendre et de granulés imbrûlés.



Tout granulé humide engendre une mauvaise combustion et un mauvais fonctionnement; il faudra par conséquent s'assurer de le stocker dans des locaux secs et à une distance d'un mètre au moins du poêle et/ou de toute autre source de chaleur.

Nous conseillons d'essayer les différents types de granulés qu'on trouve dans le commerce et de choisir celui qui donnera les meilleures performances.

Les granulés de qualité médiocre peuvent endommager le poêle et, de ce fait, faire déchoir la garantie et la responsabilité du constructeur.

Nous n'adoptons que des matériaux de 1er choix sur tous nos produits comme l'inox-acier- etc... Avant d'être mis sur la marché, ils subissent des tests de certification rigoureux en laboratoire, mais malgré cela, sur les pièces qui assurent le flux des granulés (vis sans fin), il pourrait y avoir de très légères variations dans le matériau utilisé, rugosité, porosité ou bien, au contraire, un entraînement trop fluide qui pourrait causer des variations naturelles dans l'apport du combustible (granulés) et provoquer une flamme excessive ou insuffisante qui pourrait conduire à l'extinction si elle devenait trop basse.

On conseille le réglage des paramètres de la part d'un Centre Assistance Agréé.

1.10 EMBALLAGE ET MANIPULATION



1.10.1 EMBALLAGE

L'emballage se compose d'une boîte en carton recyclable selon les normes RESY, d'inserts recyclables en EPS (polystyrène expansé) et d'une palette en bois.

Tous les matériaux d'emballage peuvent être réutilisés pour un usage similaire ou éventuellement éliminés en tant que déchets solides urbains, dans le respect des normes en vigueur.

Une fois l'emballage retiré, vérifiez que le produit soit intact.

1.10.2 MANIPULATION DU POELE

Que le poêle soit emballé ou déballé, il est nécessaire d'observer les instructions suivantes pour la manipulation et le déplacement du poêle à partir de l'achat jusqu'à son utilisation et pour tout déplacement futur:

- Manipuler le poêle avec des moyens adaptés en faisant attention aux normes en vigueur en matière de sécurité;
- Retirer les attaches de fixation sur la palette ;
- Dévisser les vis de fixation du socle du poêle placées sous la palette
- Déplacer doucement le produit en le plaçant près du lieu d'installation
- Ne pas retourner et/ou mettre sur le côté le poêle. Le maintenir en position verticale ou selon les dispositions du constructeur ;
- Si le poêle possède des parties en faïence, en pierre, en verre ou en matériaux délicats, manipuler l'ensemble avec extrême précaution.

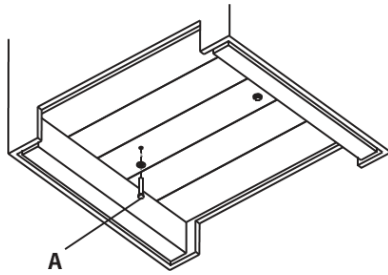

Figure 1 - Enlèvement vis de fixation

1.11 CONDUIT DES FUMÉES



1.11.1 AVANT-PROPOS

Ce chapitre Conduit de Fumées a été rédigé en collaboration avec Assocosma (www.assocosma.org) et est tiré des normes européennes (EN 15287 - EN 13384 - EN 1856 - EN 1443 - NF DTU 24.1 - NF DTU 24.2).

Il fournit des indications sur la correcte réalisation du conduit des fumées mais ne doit en aucun cas remplacer les normes en vigueur dont le fabricant/installateur agréé doit être en possession.



Vérifiez auprès des autorités locales l'existence de normes restrictives concernant la prise d'air comburant, le système d'évacuation des fumées, le conduit de fumée et la cheminée.

L'Entreprise décline toute responsabilité concernant le mauvais fonctionnement du poêle si celui-ci est imputable à l'utilisation d'un conduit de fumées dont les mauvaises dimensions ne respectent pas les normes en vigueur.

1.11.2 CONDUIT DES FUMÉES

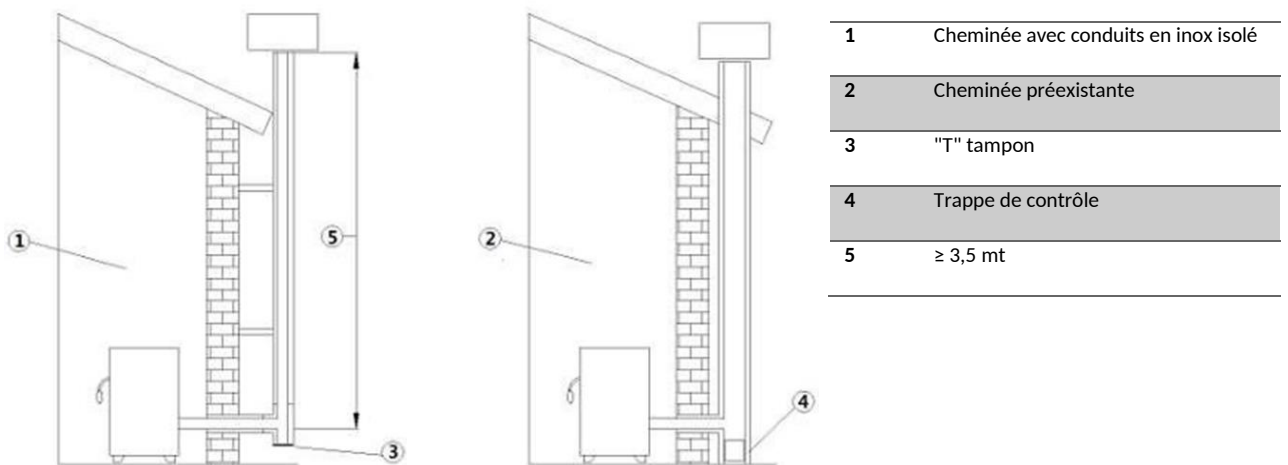
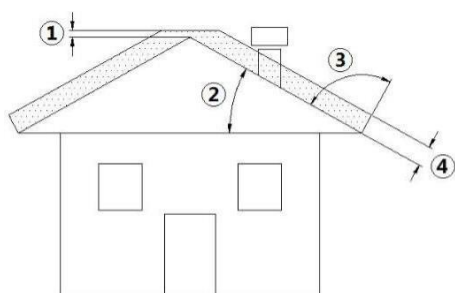

Figure 2 - Conduit de fumées

- Le conduit des fumées ou cheminée revêt une grande importance dans le bon fonctionnement d'un poêle à combustibles solides à tirage forcé.
- Il est donc essentiel que le conduit de fumées soit correctement construit et soit toujours efficace.
- Le conduit de fumées doit être simple avec des tubes en inox isolés (1) ou raccordé à un conduit de fumées existant.
- Les deux solutions doivent avoir un "T" tampon et/ou une trappe de contrôle (4).

1.1.1 CARACTERISTIQUES TECHNIQUES



1	Hauteur au-dessus du faitage = 0,5 mt
2	Inclinaison du toit $\geq 10^\circ$
3	90°
4	Distance mesurée à 90° à partir de la surface du toit = 1,3 mt

Figure 3 - Toit en pente

- Le conduit de fumées doit être étanche aux fumées.
- Il doit être droit sans point d'étranglement et doit être constitué de matériaux imperméables aux fumées et à la condensation, thermiquement isolés et aptes à résister dans le temps aux sollicitations mécaniques normales.



L'extérieur doit être isolé afin d'éviter les phénomènes de condensation et réduire l'effet de refroidissement des fumées

- Il doit être tenue à distance de matériaux combustibles ou facilement inflammables grâce à un interstice d'air ou des matériaux isolants. Vérifier la distance conseillée par le fabricant de la cheminée.
- L'entrée du conduit doit se trouver dans la même pièce que l'appareil ou, tout au plus, dans une pièce voisine et avoir en dessous de l'entrée une chambre de récupération des solides et de la condensation dont la trappe d'accès métallique doit être étanche.
- Des aspirateurs auxiliaires ne pourront pas être installés le long du conduit ni sur la cheminée.
- La section interne du conduit de cheminée peut être ronde (c'est la meilleure) ou carrée et les côtes peuvent avoir un rayon minimum de 20 mm.
- La dimension de la section doit être:
 - Minimum $\varnothing 80$ mm (pour les poêles jusqu'au 8,5 kW)
 - Minimum $\varnothing 80$ mm (pour les poêles de 9 kW et plus)
- Faire vérifier l'efficacité du conduit de fumées par un ramoneur expert. Il pourrait être nécessaire de tuber le conduit à l'aide de matériau répondant aux normes en vigueur.
- L'évacuation des fumées doit passer entre le toit.
- Le conduit de cheminée doit être CE selon la norme EN 1443. Nous joignons un exemple de plaquette:

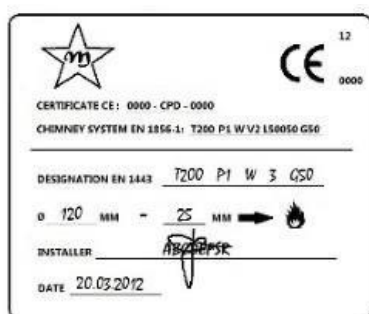

Figure 4 - Exemple de plaquette

1.1.2 HAUTEUR-DÉPRESSION

La dépression (le tirage) d'un conduit de fumées dépend également de sa hauteur. Vérifier la dépression selon les valeurs reportées au paragraphe CARACTÉRISTIQUES. Hauteur minimum 3,5 mètres.

1.1.3 ENTRETIEN

Les conduits d'évacuation des fumées (conduit de cheminée + conduit de fumées + cheminée) doivent toujours être propres, nettoyés et contrôlés par un ramoneur qualifié, en conformité avec les normes locales, selon les indications du fabricant de la cheminée et les directives de votre compagnie d'assurance.

En cas de doutes, toujours appliquer les normes les plus restrictives.

Il est nécessaire de faire contrôler et nettoyer le conduit de fumée et la cheminée par un ramoneur qualifié au moins une fois par an.

Le ramoneur devra délivrer une déclaration écrite attestant la sécurité de l'installation.

Le non nettoyage nuit à la sécurité

1.1.4 CHEMINÉE

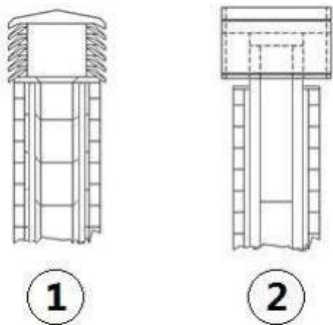

Figure 5 - Cheminée anti-vent

La cheminée joue un rôle important dans le bon fonctionnement de l'appareil de chauffage:

- Il est conseillé de choisir une cheminée de type anti vent, voir Fig. 5.
- L'aire des percages pour l'évacuation des fumées doit correspondre au double de l'aire du conduit de fumée et doit être conçue de manière à assurer l'évacuation des fumées, même en cas de vent.
- Elle doit empêcher l'entrée de la pluie, de la neige et d'éventuels animaux.
- La zone d'échappement dans l'atmosphère doit se trouver au-delà de la zone de reflux due à la forme du toit ou à des obstacles se trouvant à proximité.

1.1.5 COMPOSANTS DE CHEMINÉE

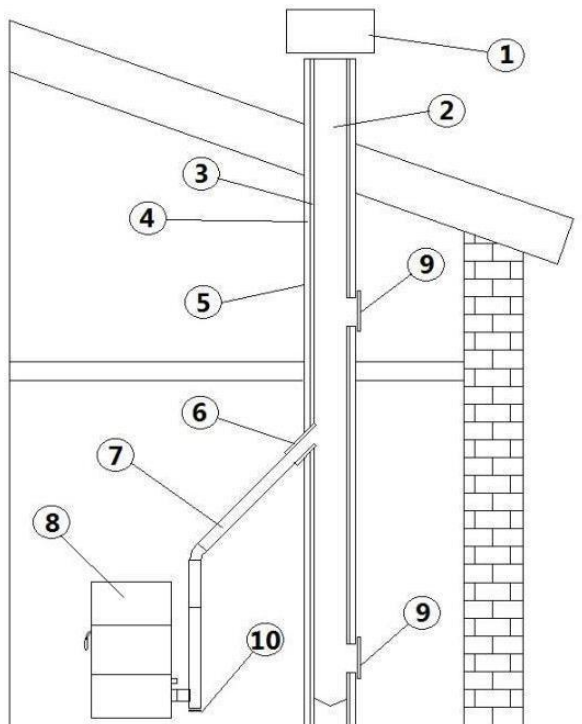

Figure 6 - Composants de cheminée

1	Cheminée
2	Voie d'écoulement
3	Conduit de fumées
4	Isolant thermique
5	Mur extérieur
6	Raccord de la cheminée
7	Conduit de fumée
8	Générateur de chaleur
9	Porte de contrôle
10	Raccord avec "T" tampon

1.1.6 PRISE D'AIR EXTÉRIEUR

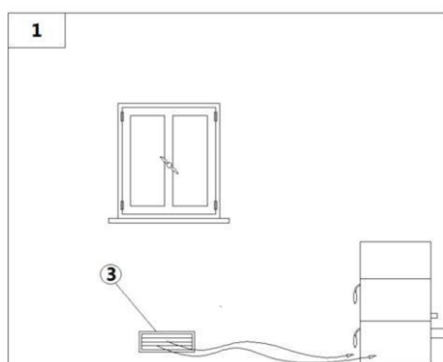

Figure 7 - Directement depuis l'extérieur

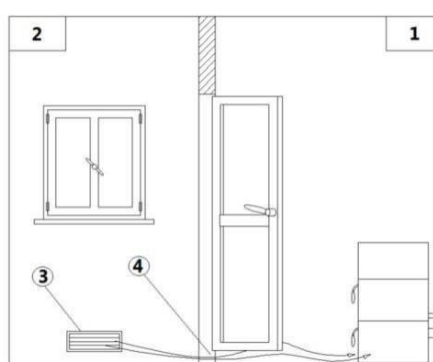

Figure 8 - Indirectement depuis la pièce adjacente

1	Local à aérer
2	Local adjacent
3	Prise d'air extérieur
4	Augmentation de la fente sous la porte

- Il est obligatoire de se munir d'un dispositif de renouvellement de l'air extérieur pour assurer le bien-être ambiant.
- L'afflux d'air entre l'extérieur et la pièce peut se produire directement, à travers une ouverture dans les murs extérieurs de la pièce (solution conseillée voir Fig. 8 ou indirectement, par aspiration de l'air par des pièces proches de celle à ventiler (voir Fig. 7).
- Les pièces comme les chambres, les garages, les entrepôts de matériaux inflammables sont à éviter.
- La prise d'air doit avoir une surface nette totale de 80cm² minimum: cette surface devra être augmentée si d'autres générateurs actifs sont présents dans la pièce (par exemple: ventilateur d'extraction d'air, hotte de cuisine, autres poêles, etc.). Ces appareils mettent en dépression l'environnement et peuvent donc causer des problèmes.
- Il est nécessaire de vérifier que, lorsque tous les appareils sont allumés, la chute de pression entre la pièce et l'extérieur ne dépasse pas la valeur de 4,0Pa : si nécessaire, agrandir la prise d'air (EN 13384).
- La prise d'air devra être réalisée à une hauteur proche du sol avec une grille de protection externe anti-volatiles et qui ne devra pas être obstruée.
- La prise d'air n'est pas nécessaire dans le cas d'une installation étanche.

1.1.7 CONDUITS VENTOUSES (HORIZONTAL & VERTICAL) POUR INSTALLATION AVEC POËLE ÉTANCHE (Normes France -Zone Toiture 2 & façade -3)

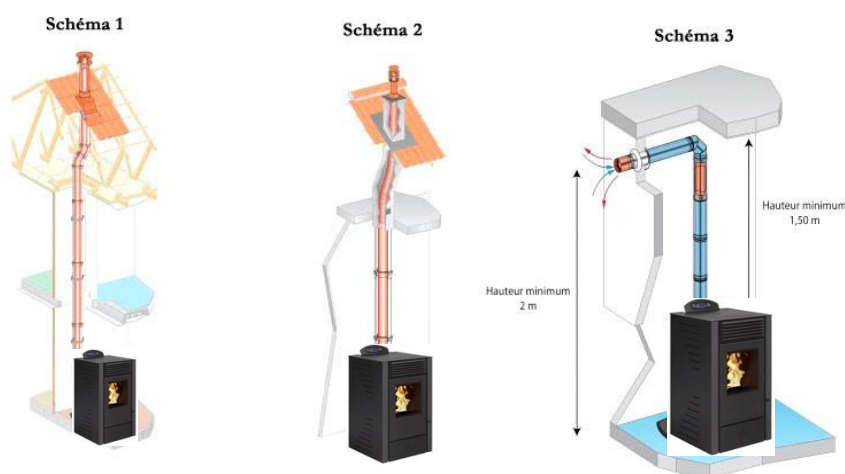

Figure 9- Conduits ventouses double flux pour installation avec poêle étanche en Zone 3 ou Zone 2

Configuration cheminées pour poêle étanche : si le poêle est étanche et que l'on veut que toute l'installation soit également étanche, suivre les instructions ci-dessous:

- Il est nécessaire de prélever l'air nécessaire à la combustion directement depuis l'extérieur (connexion sur le double-pot avec un flexible).
- En configuration ventouse HORIZONTALE utiliser un tuyau en double-flux d'un diamètre minimum de

Ø80/125 mm et d'une longueur maximum de 2 mètres; pour la fixation, voir schéma ci-dessous en Zone 3

- Pendant l'installation il est nécessaire de vérifier les distances minimales nécessaires (2 mt) des fenêtres, portes ou ouvertures à la sortie des fumées en façade car (par exemple) une fenêtre ou une porte ouverte peuvent provoquer un retour des fumées à l'intérieur de l'habitation.
- En configuration ventouse VERTICALE utiliser un tuyau double flux comme sur le schéma ci-dessous d'un diamètre minimum 80/125 mm Avec sortie en toiture Zone 2 comme schéma ci-dessous.
- Avertissements: vérifier auprès des autorités locales s'il existe des normes restrictives concernant la prise d'air comburant: si de telles normes existent, elles doivent être respectées. Dans certains pays et/ou villes, l'installation étanche est obligatoire: en cas de doute, toujours appliquer les normes les plus restrictives

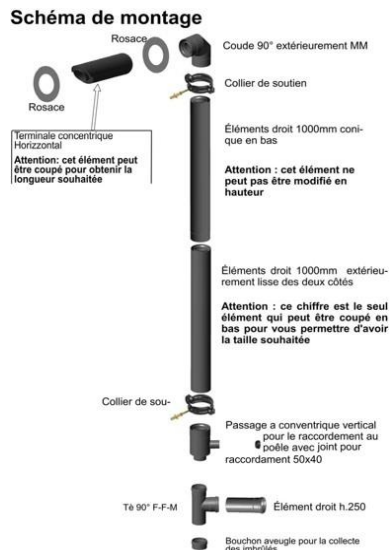

Figure 10 - Ventouse horizontale

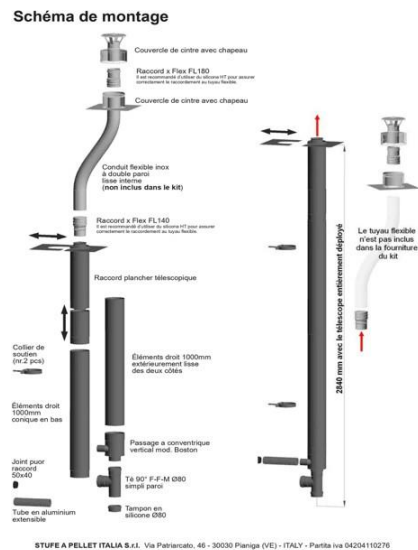

Figure 11 - Ventouse Verticale

1.1.8 RACCORDEMENT AU CONDUIT DE FUMÉES

Le poêle à pellets fonctionne grâce à un tirage des fumées forcé par un ventilateur, il est obligatoire de s'assurer que tous les conduits soient correctement réalisés selon la norme EN 1856-1, EN 1856-2 et la norme UNI/TS 11278 concernant le choix des matériaux. L'ensemble doit être réalisé par du personnel ou des entreprises spécialisées selon la norme NF DTU 24.1 et NF DTU 24.2.

- Le raccordement entre l'appareil et le conduit de fumées doit être court afin de favoriser le tirage et d'éviter la formation de condensation dans les tuyaux.
- Le diamètre du conduit de fumées doit être égal ou supérieur à celui du tuyau de raccordement (Ø80/100 mm).
- Certains modèles des poêles peuvent avoir une évacuation sur le top et/ou à l'arrière. S'assurer que l'évacuation non utilisée soit fermée avec le bouchon fourni

TYPE D'INSTALLATION	TUYAU Ø80 mm	TUYAU Ø100 mm
Longueur minimale verticale	1,5 mt	2 mt
Longueur maximale (avec 1 raccord)	6,5 mt	10 mt
Longueur maximale (avec 3 raccords)	4,5 mt	8 mt
Nombre maximum de raccords	3	3
Sections horizontales (pente minimale 3%)	2 mt	2 mt
Installation à des altitudes supérieures à 1200 mètres au niveau de la mer	NON	Obligatoire

- Pour les conduits de fumées utiliser un tuyau en tôle spéciale pour fumisterie d'un diamètre de Ø80 mm ou Ø100 mm selon le type de l'installation, avec des joints en silicones.
- Il est interdit d'installer des tuyaux métalliques flexibles, en fibre-ciment ou en aluminium.
- Pour les déviations il est obligatoire de toujours utiliser un raccord (avec angle > 90°) avec un bouchon

de contrôle permettant un nettoyage facile des tuyaux.

- Toujours s'assurer qu'après le nettoyage, les bouchons de contrôles soient refermés hermétiquement et que le joint soit en bon état.
- Il est interdit de raccorder plusieurs appareils au même conduit de fumées.
- Il est interdit de faire passer dans le même conduit les fumées d'évacuation provenant de hottes situées au-dessus.
- Il est interdit d'évacuer directement les produits de la combustion à l'extérieur et vers des espaces clos même à ciel ouvert.
- Il est interdit de raccorder d'autres appareils de tout type (poêles à bois, hottes, chaudières, etc.).
- Le conduit de fumée doit être à une distance minimale de 500 mm des éléments de construction inflammables ou sensibles à la chaleur.

1.1.9 EXEMPLES D'INSTALLATION CORRECTE en ZONE 1

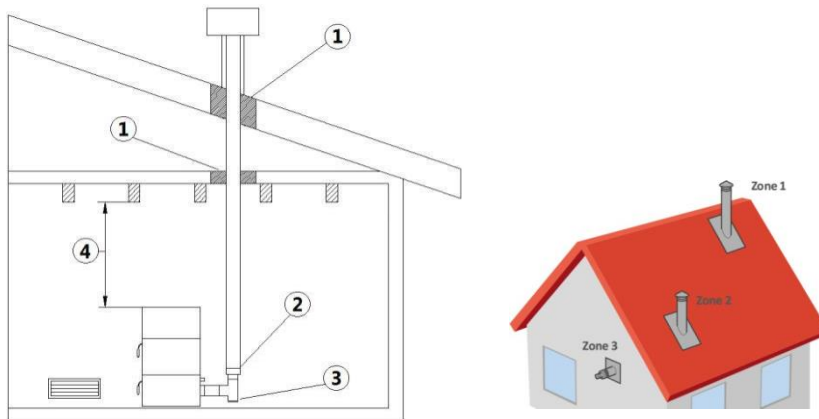

Figure 12 - Exemple 1

1	Isolant
2	Eventuelle réduction de $\varnothing 100$ à $\varnothing 80$ mm
3	Bouchon de contrôle
4	Longueur minimale de sécurité = 0,5 mt

Installation du conduit de fumées d'un diamètre de $\varnothing 80/100$ mm avec perçage d'un trou pour le passage du tuyau.

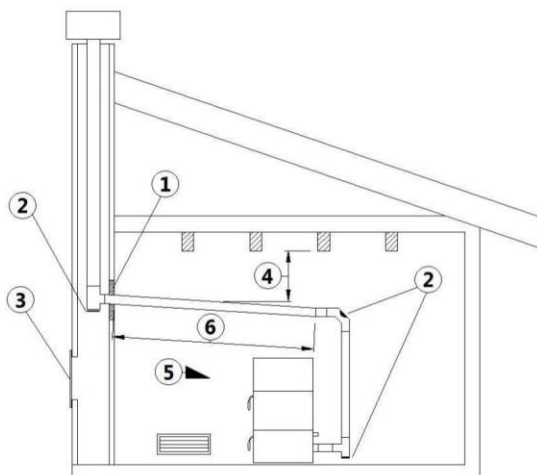

Figure 13 - Exemple 2

1	Isolant
2	"T" tampon
3	Porte d'inspection
4	Longueur minimale de sécurité = 0,5 mt
5	Inclinaison $\geq 3^\circ$
6	Longueur horizontale ≤ 1 mt

- Vieux conduit de fumées, d'un diamètre de $\varnothing 180/100$ mm minimum avec réalisation d'une porte extérieure pour le nettoyage de la cheminée.

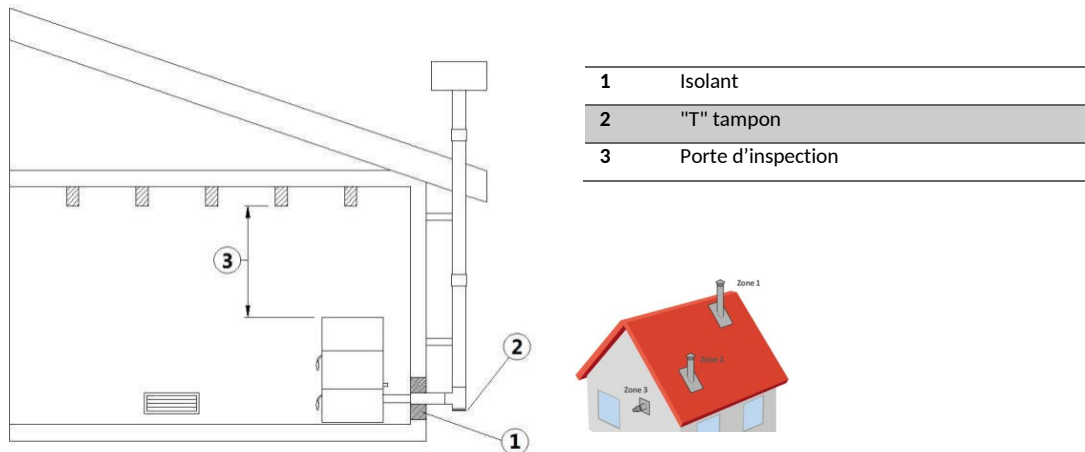

Figure 14 - Exemple 3

- Conduit de fumées extérieur réalisé exclusivement avec des tuyaux en inox isolés, c'est-à-dire avec une double paroi d'un diamètre minimum de $\varnothing 100/120$ mm: l'ensemble doit bien être fixé au mur. Avec cheminée anti-vent.
- Système de canalisation avec raccords en T permettant un nettoyage facile sans le démontage des tuyaux.



Vous devez vérifier avec le fabricant de la cheminée les distances de sécurité à respecter et le type de matériau isolant pour être utilisé (EN 13501 - EN 13063 - EN 1856 - EN 1806 - EN 15827).

1.2 ACCESSOIRES FOURNIS

Le produit est fourni avec:

- Câble d'alimentation électrique;
- Pieds réglables;
- Mode d'emploi.

2. INSTALLATION



2.1 AVANT-PROPOS

L'emplacement du montage doit être choisi en fonction de la pièce, de l'évacuation et du conduit de fumées. Vérifiez auprès des autorités locales l'existence de normes restrictives concernant la prise d'air comburant, la prise d'aération, le dispositif d'évacuation des fumées y compris le conduit de fumées et la cheminée.

Vérifier une éventuelle présence d'autres poêles ou d'appareils qui mettent la pièce en dépression; avec le poêle allumé, qu'il n'y ait pas dans la pièce de CO.

Vérifier que la cheminée ait le tirage nécessaire et que durant le trajet de la fumées, le tout soit effectué en sécurité (éventuelles pertes de fumées et distance des matériaux inflammables, etc.)

L'installation de l'appareil doit permettre un nettoyage facile de ce dernier, des tuyaux d'évacuation des fumées et du conduit de fumées, ainsi qu'un accès facile à la prise d'alimentation électrique (voir CONNEXION ÉLECTRIQUE).

Pour installer plusieurs appareils, il faut adapter les dimensions de la prise d'air extérieur

2.2 DIMENSIONS GÉNÉRALES

2.2.1 FICHE D'ENCOMBREMENTS BOSTON

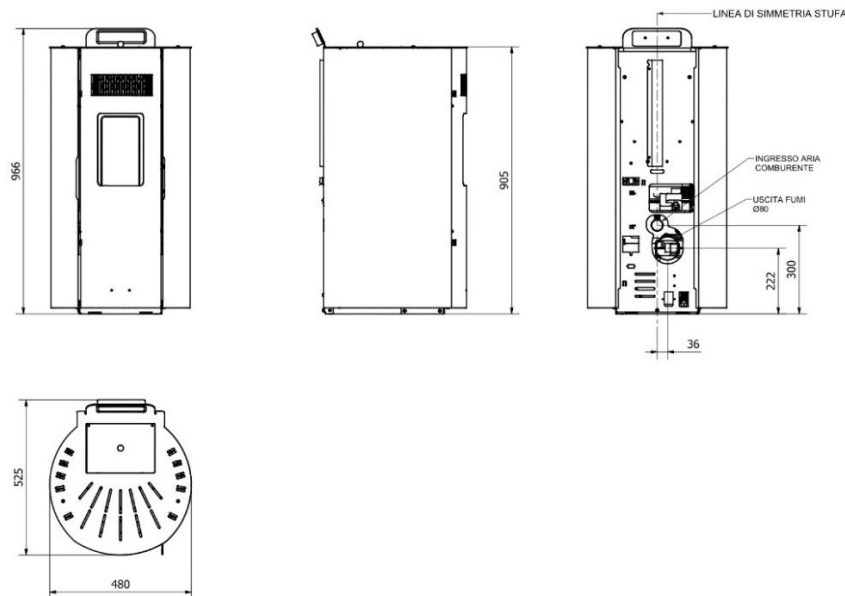

2.2.2 FICHE D'ENCOMBREMENTS NIAGARA

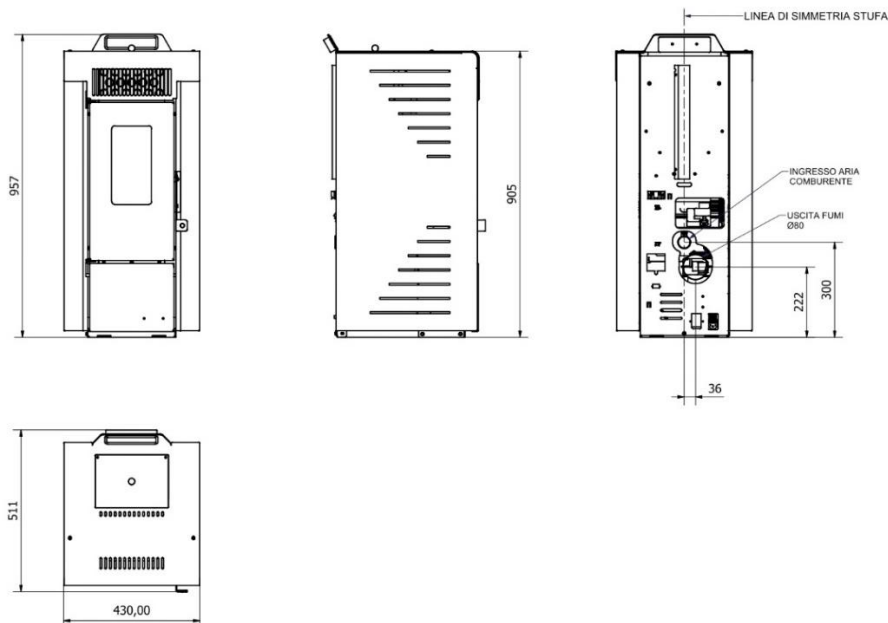

2.2.3 FICHE D'ENCOMBREMENTS QUBO

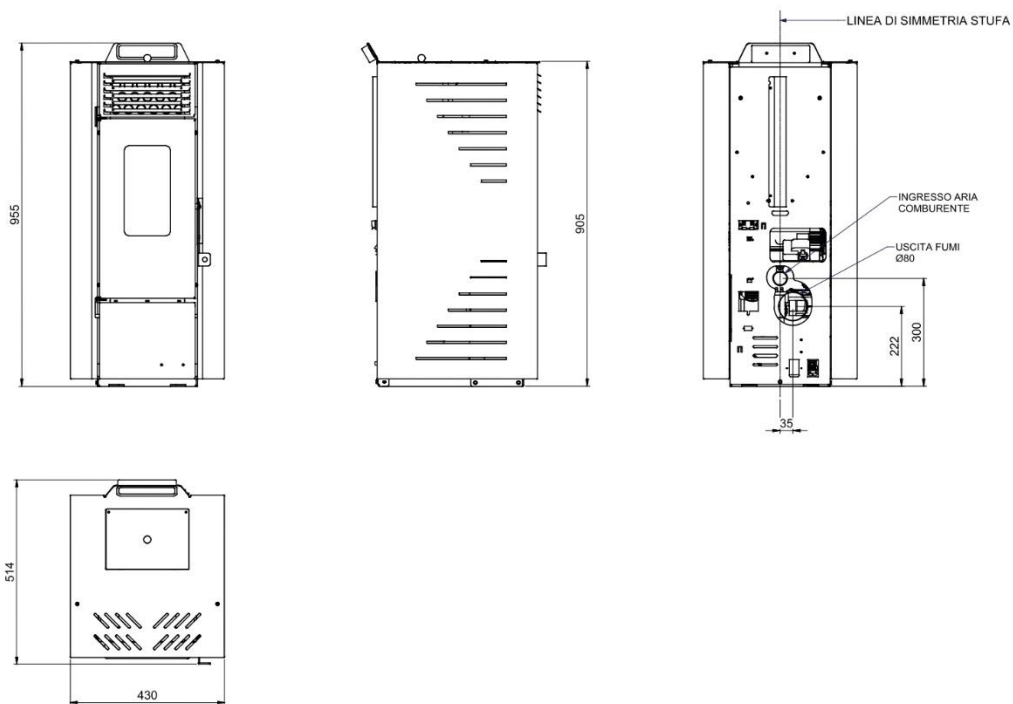

2.3 DONNÉES TECHNIQUES

2.3.1 Boston/Niagara/Qubo 9 kw/9 kw Etanche



Boston 9 kw



Qubo 9 kw



Niagara 9 kw

DONNÉES TECHNIQUES 9kw :

- A) **Surface chauffante:** 80 MQ
- B) **Dimensions (cm):** H.96, L.48, P.48
- C) **Capacité du réservoir:** 16 KG
- D) **Poids à vide:** 70 KG
- E) **Efficacité:** 91 %
- F) **Horaires :** quotidien / hebdomadaire
- G) **Puissance utile maximale:** 9 KW
- H) **Puissance utile minimale:** 3 KW
- I) **Autonomie maxi:** 21 H
- J) **Consommation maximale de pellets:** Déterminé par la classe énergétique de l'habitation
- K) **Consommation minimale de pellets:** 0,73 KG/H
- L) **Bruit :** EN 15036-1: 34dB
- M) **Diamètre de sortie de fumée:** 80mm
- N) **Connexion wifi:** en option
- O) **Télécommande :** en option
- P) **Classe énergétique:** A +
- Q) **Chambre de combustion:** En acier 310s, un acier

2.4 POSITIONNEMENT POÊLE

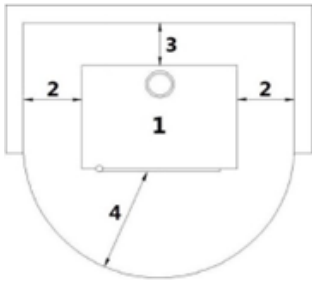

Figure 15 - Installation générique

Il est obligatoire d'installer le poêle à distance de sécurité des murs et/ou meubles, avec un écart minimum de 300 mm aux murs. Dans certains pays même les murs portants de maçonnerie sont considérés comme murs inflammables.

Procéder à l'installation sur les murs intéressés d'une plaque résistante au feu. Contrôler que à la puissance maximal la température des murs ne doit pas excéder les 80°C.

Si il est nécessaire ajouter les protections nécessaires. Si les murs sont en matériel inflammable, contrôler les distances de sécurité.

côtes, de 200 mm derrière, afin de permettre un refroidissement efficace de l'appareil et une bonne distribution de la chaleur.

2.5 SCHEMA ELECTRIQUE - Carte électronique

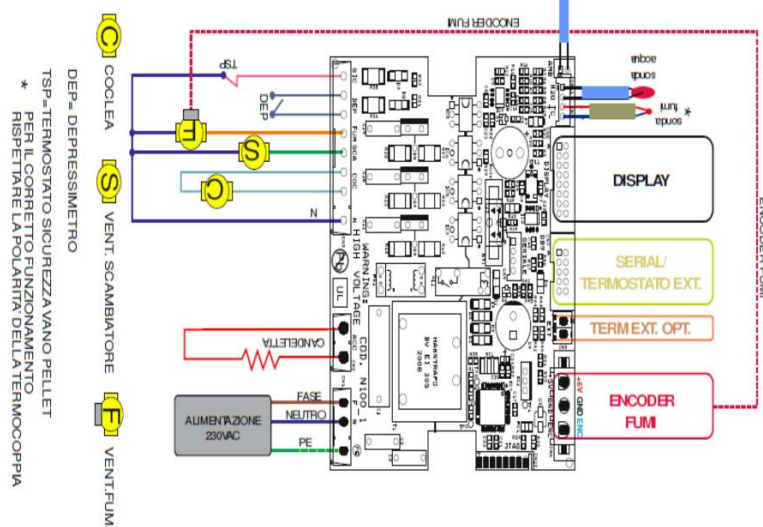
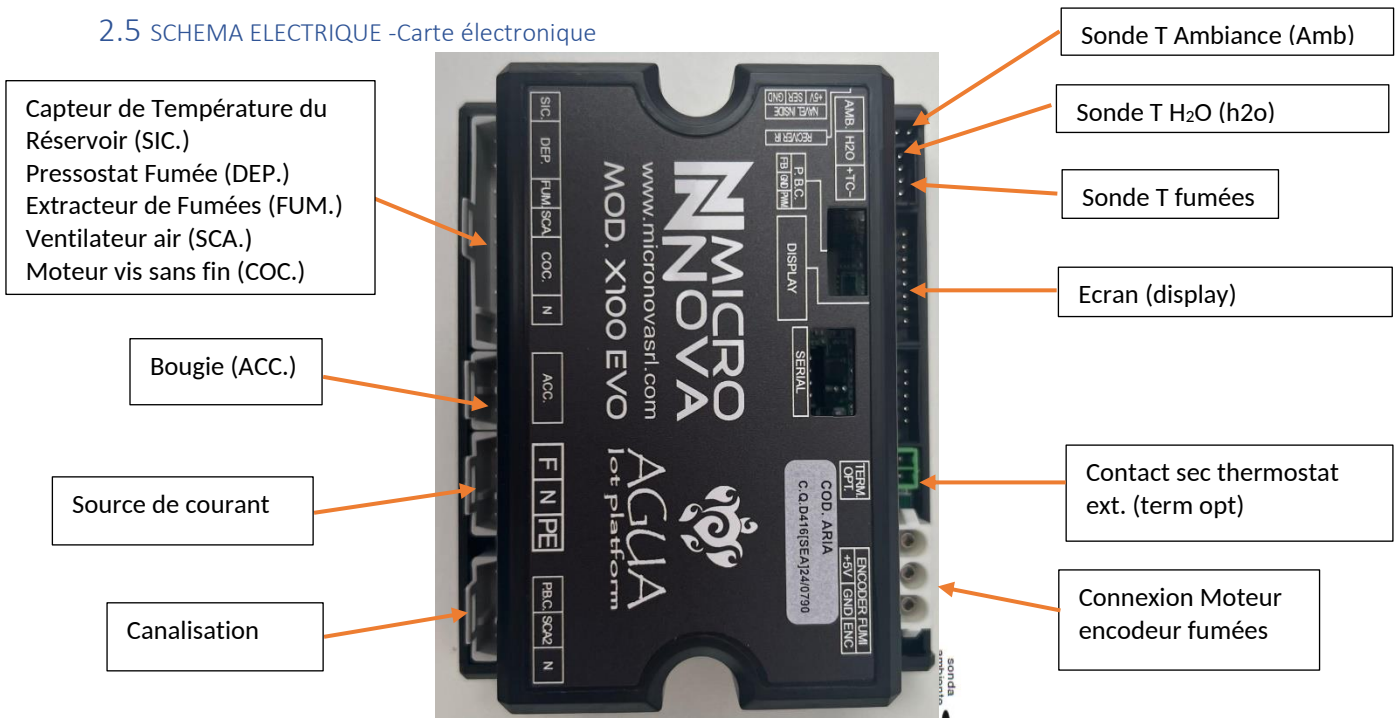

2.5.1 RACCORDEMENT ELECTRIQUE



Important: l'appareil doit être installé par un technicien spécialisé!

- Le branchement électrique s'effectue au moyen d'un câble avec fiche sur une prise électrique capable de supporter la charge et la tension de chaque modèle comme indiqué dans le tableau des données techniques (voir CARACTÉRISTIQUES).
- La fiche doit être facilement accessible quand l'appareil est installé.
- S'assurer que le réseau électrique dispose d'une mise à terre suffisante: si celle-ci est inexistante ou insuffisante, procéder à sa réalisation selon les normes en vigueur.
- Branchez le cordon d'alimentation avant sur le dos du poêle, puis à une prise murale.



Figure 16 - Prise électrique avec interrupteur général et boîtier Fusibles

- L'interrupteur général O/I doit être activé seulement pour allumer le poêle, autrement Il est conseillé de le tenir éteint.
- Ne pas utiliser de rallonge.
- Si le câble d'alimentation est abîmé, il doit être remplacé par un technicien agréé.
- Quand vous n'utilisez pas le poêle, débranchez-le.

2.6 VENTILATION



Le poêle est doté d'une ventilation.

L'air repoussé par le ventilateur permet au poêle de se maintenir à un bas régime de température évitant des sollicitations excessives des matériaux le composant.

Ne pas obstruer les fentes d'air chaud avec des objets, car il y a un risque de surchauffe du poêle !

Le poêle n'est pas adapté pour la cuisson des aliments.

2.7 CANALISATION D'AIR CHAUD (Option)



Figure 17 - Exemple de canalisation

- Pour la canalisation, il est recommandé de ne pas dépasser les 5 mètres total des tuyaux en comprenant maximum 3 coudes de 90° (chaque coude correspond à 1 mètre) car l'air chaud perdrait de son efficacité.
- Utiliser des tuyaux d'un diamètre de 80 mm avec des parois internes lisses.
- Si les tuyaux passent à travers des murs froids, isoler les tuyaux avec un matériau adapté.
- Sur la bouche de sortie, mettre une grille de protection à grandes mailles avec une superficie nette totale d'un minimum de 40 cm².
- Si vous désirez augmenter la portée d'air, il faut installer à la sortie du tuyau un petit ventilateur mural d'une portée supérieure à 130m³/h. **Cette opération doit être effectuée par un technicien agréé.**

2.7.1 UTILISATION DU POÊLE CANALISÉ (SANS SA CANALISATION)

Le poêle peut également être utilisé sans canaliser l'air dans d'autres pièces.

Dans ce cas, il faut monter un diffuseur pour la pièce sur la partie arrière du poêle à l'endroit où se trouve la bouche de sortie du ventilateur de canalisation.



Figure 18 - Montage d'un diffuseur - Ø 80 mm coude en acier – aluminium ou pvc

3. UTILISATION



3.1 AVANT-PROPOS

Pour un rendement maximum et une consommation minimum, suivre les instructions suivantes.

- Les pellets s'enflamment très facilement si l'installation a été effectuée correctement et si le conduit de fumées fonctionne.
- Allumez à puissance 1, pendant au moins 2 heures pour permettre aux matériaux qui constituent le poêle et le foyer d'absorber les sollicitations élastiques internes.
- Les résidus de graisses de production et les peintures peuvent dégager des odeurs et de la fumée pendant les premières heures de fonctionnement : nous conseillons vivement d'aérer la pièce parce qu'elles pourraient s'avérer nocives pour les personnes et pour les animaux.
- Pendant l'utilisation de la poêle, la vernis à l'intérieur de la chambre de combustion pourrait subir des altérations. Ce phénomène peut être imputable à plusieurs raisons : excessif réchauffement de la poêle, agents chimiques qui se trouvent à l'intérieur d'un mauvais granulé, mauvais tirage de la cheminée, etc. Par conséquent l'étanchéité de la peinture dans la chambre de combustion ne peut pas être garantie.



Les valeurs de programmation de 1 à 5 sont paramétrées par le fabricant et ne peuvent être modifiées que par un technicien agréé.

3.2 PREMIER ALLUMAGE

Le poêle est pré-paramétré par Stufe a Pellet Italia lors de la phase de montage.



Les paramètres entrés peuvent nécessiter un ajustement par un technicien qualifié, en fonction du type de conduit de fumée et de la longueur des granulés (L. moy. = 3 +/- mm). La société décline toute responsabilité pour éventuels dysfonctionnements résultant d'une mauvaise installation, d'une négligence d'entretien ou d'une mauvaise utilisation. Assurez-vous que les raccordements électriques et, dans le cas échéant d'une chaudière, hydrauliques ont été effectués correctement.



Vérifiez également que le système hydraulique dispose d'un vase d'expansion suffisant pour garantir une sécurité maximale. Il est rappelé que l'expansion est calculée en considérant 10 % de tout le volume contenu dans l'installation.







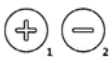

En cas de dommages éventuels sur l'installation ou l'appareil la garantie fabricant ne pourra être prise en considération. Dans le cas d'une chaudière, la présence du vase d'expansion monté sur l'appareil ne garantit pas une protection adéquate contre les dilatations thermiques subies par l'eau de l'installation.

Effectuer le remplissage de l'installation à travers un robinet de remplissage (à prévoir à l'extérieur du poêle). Pendant la phase de remplissage, il est recommandé de ne pas dépasser la pression maximale de 1,4 bar. La lecture de la pression peut être effectuée directement sur le manomètre (non en dotation). La phase de chargement de l'eau doit être simultanée à la sortie de l'air du réseau de remplissage.

Avant de démarrer le poêle, vérifiez également que le creuset soit bien encastré dans son berceau contre la paroi verticale de la chambre de combustion. Lorsque le réservoir est chargé pour la première fois, la vis devra être amorcée pendant une certaine période, et donc pendant ce temps, le pellet ne tombera pas tout de suite à l'intérieur du creuset. Tenez donc compte de cela à la première mise en service !

3.3 TABLEAU DE CONTRÔLE

ELEMENT DU TABLEAU	DESCRIPTION
	P1 et P2: en mode réglage de la température, elles augmentent ou diminuent la valeur du thermostat de 60C à 400C max. En maintenant appuyée la touche P2 la température des fumées d'évacuation apparaît. Les deux touches ont une fonction de programmation.
	P3: permet d'accéder au réglage de la température et au menu des paramètres pour l'utilisateur et le technicien.
	P4: allumage et extinction, déblocage d'alarmes éventuelles et arrêt de la programmation.

	P5 et P6: augmentent et diminuent la puissance calorifique de 1 à 5.
	Chrono: programmation horaire activée
	Bougie: allumage activée.
	Vis sans fin: activée.
	Aspirateur des fumées: activé.
	Ventilateur échangeur: activé.
	-
	Alarme: activée.

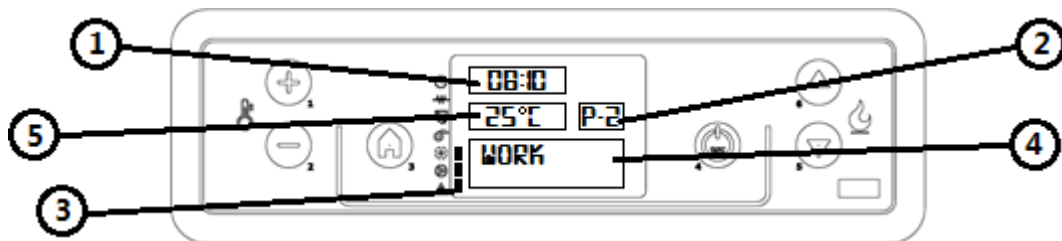

Figure 19 - Tableau de contrôle LCD

1	Horloge
2	Puissance
3	État
4	Température ambiante
5	Dialogue

3.4 MENU UTILISATEUR

En appuyant **une seule fois sur la touche P3**, on accède au **menu des paramètres utilisateur**. Pour les dérouler appuyer sur les touches P5 et P6. Nous avons:

POS	RÉFÉRENCE	DESCRIPTION
Menu 01	REGLER VENTILAT (exclusivement pour CANALISATION)	Appuyer une fois sur la touche P3: le ventilateur Nr2 apparaît (pour simple canalisation) ou les ventilateurs Nr2 et Nr3 apparaissent (pour double canalisation). Avec les touches P1 ou P2 vous pouvez varier la vitesse de ceux-ci (V1/2/3/4/5 ou mode AUTO- ds ce cas le ventilateur se couple à la vitesse du ventilateur frontal -principal)
Menu 02	SET HOROLOGE	Règle la date et l'heure. La carte électronique est équipée d'une batterie lithium permettant une autonomie de l'horloge de 3/5 ans.
Menu 03	SET CHRONO	Appuyer une fois sur la touche P3 : l'inscription "PERMETTR CHRONO" apparaît. Appuyer encore une fois sur P3 et avec les touches P1 et P2, régler sur "OFF" ou "ON". ATTENTION : ne pas activer si la fonction STANDBY est activée!

Menu 04	SELECT LANGUE	Appuyer une fois sur la touche P3 et avec les touches P1 et P2 choisir la langue désirée puis revenir sur le menu principal avec P4
Menu 05	MODE STAND-BY	Active une fonction qui enclenche les phases d'extinction et d'allumage si la température programmée est dépassée depuis plus de 10 minutes Si la température ambiante augmente le poêle s'éteint automatiquement (REFROIDISSEMENT) ou si elle baisse de plus de 2C*(DELTA -par rapport à la T* de consigne !), le poêle se rallume automatiquement, en partant du DÉMARRAGE. QUAND positionner sur Menu 05 appuyer 1 fois sur P3 et avec les touches P1 et P2, régler sur "OFF" ou "ON". ATTENTION: ne pas activer si la fonction PROG CHRONO est activé !
Menu 06	MODE RONFLEUR (alarme sonore)	Appuyer une fois sur P3 et avec les touches P1 et P2, régler sur "OFF" ou "ON".
Menu 07	CHARGE INITIAL	Lors du premier allumage du poêle, la vis sans fin est complètement vide. Si une précharge est nécessaire, appuyer sur la touche P3, puis sur P1 pour le démarrage et P4 pour l'interruption.
Menu 08	ETAT POELE	Affiche tous les paramètres liés à l'état du poêle: ce menu est réservé au Technicien agréé
Menu 09		Réservé au Technicien agréé.
Menu 10	TYPE GRANULES	Permet de régler la flamme selon le débit de la vis sans fin pour le type de granulés et le tirage de la cheminée pour le type de cheminées
Menu 11	TYPE CHEMINEES	

3.5 DÉMARRAGE

Avant l'allumage, vérifiez s'il y a des papiers ou des manuels dans la chambre de combustion, assurez-vous que la porte soit fermée et que la prise soit branchée dans la prise électrique.

Avant d'allumer le poêle, assurez-vous que le brasier soit propre.

Pour allumer le poêle, maintenez enfoncé le bouton P4 pendant quelques secondes jusqu'à ce que "START" apparaisse, suivi de " ATTENTE PRECHAUF " qui démarre le préchauffage de la résistance d'allumage. Après environ 2 minutes, " CHARGE PELLETT, ATTENTE FLAMME " apparaît : la vis sans fin charge le pellet et le chauffage de la bougie d'allumage commence. Lorsque la température est suffisamment élevée (après environ 7-10 minutes), la phase d'allumage est terminée et l'écran affiche " FEU PRESENT ".

Une fois la phase " FEU PRESENT " terminée, l'écran passe en mode " TRAVAIL ". La puissance thermique sélectionnée et la température ambiante sont affichées et prises en compte. Pendant cette phase, les boutons P5 et P6 permettent de régler la puissance du poêle de 1 à 5. Si la température ambiante dépasse la limite réglée lors de la régulation de la température, la puissance est réduite au minimum et " TRAVAIL, MODULATION " est affiché. Lorsque la température ambiante descend (de plus de 2 °C) en dessous de la température réglée, le poêle remonte vers la puissance réglée.



3.6 REGLAGE DU POÊLE

Le poêle est réglé selon les dimensions du conduit de cheminée et des granulés utilisés et paramètres techniques (voir CARACTÉRISTIQUES).

Si les paramètres ne sont pas satisfaisants, le technicien agréé peut régler le poêle.

- Si les **granulés sont courts (longueur 1,5/2 cm.)**, vous risquez par ex. d'encrasser le brasero, la vitre, d'avoir une mauvaise combustion ainsi que des risques de hautes températures des fumées. **Réduire la chute des granulés avec le "Menu 10** » : appuyer touche P3 puis P5 pour aller sur Menu10 "TYPE PELLETT", appuyer encore sur la touche P3 "valeur 00 CHARGE PELLETT" et avec touche P2 réduire la quantité des granulés de -1 (égal à -2%) à -9 (égal à -18%).

NB :La flamme en P1 ou Travail Modulation

Ne doit pas dépasser le bord du creuset de plus de 5 cm de hauteur !

- Si le conduit de fumée a un tirage inférieur à 12Pa (conséquence : flamme faible, vitre encrassée, consommation pellet excessive) **Augmenter les tours de l'aspirateur** des fumées dans le menu "Menu 11-type conduits" : appuyer sur la touche P3 puis avec P5 descendez sur le Menu 11 - Type

Conduits/Cheminées.

Entrer ensuite avec P3 " valeur 00 ASP-FUME, CHEMINEE" et avec la touche P1 augmenter les tours de l'aspirateur de fumée de +1 (égal à +5%) à +9 (égal à +30%).

- Si Conduit Cheminée avec tirage élevé (par ex.: vitre blanche-flamme très jaune-bcp cendres hors du brasero) réduire tours aspirateur fumées de -1 à -9



Faire attention à la valeur si elle est positive (-9 à +9) ou négative.

3.7 ÉCHEC ALLUMAGE

Si le pellet ne s'allume pas, l'allumage raté est signalé par une alarme "AL05-MANQUE ALLUMAGE".

- Si la température ambiante est plus basse, la bougie n'est pas en mesure de pourvoir à l'allumage. Pour l'aider dans cette phase, insérer dans le brasero quelques pellets supplémentaires et au-dessus des pellets un bloc d'allumage allumé (par exemple un allume-feu).
- Un trop-plein de pellets dans le brasero ou des pellets humides ou creuset sale donc obstrué rendent l'allumage difficile. Une épaisse fumée blanche nocive pour la santé et pouvant entraîner des explosions dans la chambre de combustion peut se former. **Il ne faut donc pas rester devant le poêle lors de la phase d'allumage si l'on constate la présence d'une épaisse fumée blanche !!**



Si après quelques mois la flamme est faible et/ou de couleur orange, ou si le verre devient considérablement noir, ou le brasier s'incruste, nettoyer le poêle, nettoyer le tuyau de fumées et le conduit des fumées.

3.8 COUPURE D'ÉNERGIE

- Après une coupure de l'alimentation électrique inférieure à 5 secondes, le poêle retrouve la puissance fixée. Après une coupure de l'alimentation électrique de plus de 5 secondes, le poêle entre dans la phase "ATTENTE REFROIDI".
- Une fois la phase de refroidissement terminée, le poêle repart automatiquement en suivant les différentes phases.

3.9 RÉGLAGE DE LA TEMPÉRATURE

- Pour modifier la température ambiante, il suffit d'appuyer sur les touches P1 et P2 selon la température désirée en affichant "SET TEMP AMBIANCE".
- Pour visualiser la température fixée, appuyer une seule fois la touche P1.

3.10 TEMPÉRATURE FUMÉES

Pour vérifier la température des fumées à la sortie de l'évacuation, il suffit de maintenir appuyer la touche P2.

3.11 EXTINCTION

Pour éteindre le poêle, maintenir la touche P4 : l'inscription "NETTOYAG FINAL" apparaît sur l'écran.

Pendant cette phase, le flux de pellets est interrompu et, après environ 10 minutes, l'aspirateur des fumées s'éteint également (cela survient toujours indépendamment du fait que le poêle soit chaud ou froid). Ensuite apparait "OFF".

3.12 REGLAGE DE L'HORLOGE

- Appuyer sur la touche P3 puis la touche P5 jusqu'à apparition du menu (02) "SET HOROLOGE".
- Appuyer une fois sur P3 (JOUR) et avec les touches P1 et P2 sélectionner le jour de la semaine (lundi, mardi, mercredi, jeudi, vendredi, samedi ou dimanche).
- Appuyer une seconde fois sur la touche P3 (HEURES) et avec les touches P1 et P2 régler l'heure.
- Appuyer une troisième fois sur la touche P3 (MINUTES) et avec les touches P1 et P2 régler les minutes.

- Appuyer une quatrième fois sur la touche P3 (JOUR) et avec les touches P1 et P2 régler le jour du mois (1, 2, 3...29, 30, 31).
- Appuyer une cinquième fois sur la touche P3 (MOIS) et avec les touches P1 et P2 régler le mois.
- Appuyer une sixième fois sur la touche P3 (ANNÉE) et avec les touches P1 et P2 régler l'année.
- Pour sortir du programme appuyer deux fois sur la touche P4.

3.12.1 PROGRAMMATION JOURNALIERE

Elle permet d'activer, de désactiver et de régler les fonctions du chronothermostat journalier. Appuyer sur la touche P3 puis la touche P5 jusqu'à apparition du menu (03) "SET CHRONO". Appuyer une fois sur la touche P3 et avec les touches P5 et P6 choisir "PROGRAM JOUR". Appuyer une fois sur la touche P3, "CHRONO JOUR" apparaît. Avec les touches P1 et P2, mettre sur "OFF" ou "ON".

Il est possible de régler deux phases de fonctionnement délimitées par des horaires choisis. Après "CHRONO JOUR":

- Appuyer sur P5: "START 1" apparaît, avec les touches P1 et P2 régler l'heure d'allumage ou "OFF".
- Appuyer sur P5: "STOP 1" apparaît, avec les touches P1 et P2 régler l'heure d'extinction ou "OFF".
- Appuyer sur P5: "START 2" apparaît, avec les touches P1 et P2 régler l'heure d'allumage ou "OFF".
- Appuyer sur P5: "STOP 2" apparaît, avec les touches P1 et P2 régler l'heure d'extinction ou "OFF".
- Appuyer trois fois sur la touche P4 pour sortir du menu.

3.12.2 PROGRAMMATION WEEKEND

Elle permet d'activer, de désactiver et de régler les fonctions du chronothermostat pour le samedi et le dimanche.

Appuyer sur la touche P3 puis la touche P5 jusqu'à apparition du menu (03) "SET CHRONO". Appuyer une fois sur la touche P3 et avec les touches P5 et P6 choisir "PROGRAM FIN SEMA". Appuyer une fois sur P3, "CHRONO FIN SEMA" apparaît, avec les touches P1 et P2, mettre sur "OFF" ou "ON".

Il est possible de régler deux phases de fonctionnement délimitées par des horaires choisis qui ne seront actifs que les samedis et dimanches.

Après "CHRONO FIN SEMA":

- Appuyer sur P5 : "START 1 FINE SEMA" apparaît, avec les touches P1 et P2 régler l'heure d'allumage ou "OFF".
- Appuyer sur P5 : "STOP 1 FIN SEMA" apparaît, avec les touches P1 et P2 régler l'heure d'extinction ou "OFF".
- Appuyer sur P5 : "START 2 FIN SEMA" apparaît, avec les touches P1 et P2 régler l'heure d'allumage ou "OFF".
- Appuyer sur P5 : "STOP 2 FIN SEMA" apparaît, avec les touches P1 et P2 régler l'heure d'extinction ou "OFF".
- Appuyer trois fois sur la touche P4 pour sortir du menu.

3.12.3 PROGRAMMATION HEBDOMADAIRE

Elle permet d'activer, de désactiver et de régler les fonctions du chronothermostat pendant toute la semaine (samedi et dimanche inclus). Appuyer sur la touche P3 puis la touche P5 jusqu'à apparition du menu (03) "SET CHRONO". Appuyer une fois sur la touche P3 et avec les touches P5 et P6 choisir "PROGRAM HEBDOMAD". Appuyer une fois sur P3, "CHRONO HEBDOMAD" apparaît, avec les touches P1 et P2, mettre sur "OFF" ou "ON".

Il est possible de régler quatre phases de fonctionnement délimitées par des horaires choisis. Après "CHRONO SEMAINE":

- Appuyer sur P5 : "START PROG-1" apparaît, avec les touches P1 et P2 régler l'heure d'allumage ou "OFF". Appuyer sur P5 : "STOP PROG-1" apparaît, avec les touches P1 et P2 régler l'heure d'extinction ou "OFF".
- Appuyer sur P5 : "LUNDI PROG-1" apparaît, avec les touches P1 et P2 mettre sur "OFF" ou "ON".
- Appuyer sur P5 : "MARDI PROG-1" apparaît, avec les touches P1 et P2 mettre sur "OFF" ou "ON".
- Appuyer sur P5 : "MERCREDI PROG-1" apparaît, avec les touches P1 et P2 mettre sur "OFF" ou "ON".
- Appuyer sur P5 : "JEUDI PROG-1" apparaît, avec les touches P1 et P2 mettre sur "OFF" ou "ON".
- Appuyer sur P5 : "VENDREDI PROG-1" apparaît, avec les touches P1 et P2 mettre sur "OFF" ou "ON".
- Appuyer sur P5 : "SAMEDI PROG-1" apparaît, avec les touches P1 et P2 mettre sur "OFF" ou "ON".
- Appuyer sur P5 : "DIMANCHE PROG-1" apparaît, avec les touches P1 et P2 mettre sur "OFF" ou "ON".

À ce point, continuer en appuyant sur la touche P5 et répéter toutes les opérations précédentes pour le PROG-2, PROG-3, PROG-4.

- Appuyer trois fois sur la touche P4 pour sortir du menu.

3.13 APPROVISIONNEMENT GRANULÉS



Figure 20 - Ouverture incorrecte du sac des granulés



Figure 21 - Ouverture correcte du sac des granulés

Il est déconseillé de remplir le réservoir avec les granulés quand le poêle fonctionne.

Ne pas mettre en contact le sachet de combustible avec les surfaces chaudes du poêle.

Il ne faut pas verser dans le réservoir des résidus de combustible (braises imbrûlées) venant des restes d'allumages.

3.14 TELECOMMANDE



- Le poêle peut être commandé par télécommande.
- Pour le fonctionnement il faut 1 pile du type Lithium batterie CR 2025.

Les piles usées contiennent des métaux nocifs pour l'environnement et doivent donc être éliminées séparément dans des bacs prévus à cet effet.

Touche 1	Augmente la température désirée
Touche 2	Diminue la température désirée
Touche 3	On/off
Touche 4	Menu
Touche 5	Diminue la puissance du niveau 5 au niveau 1 Touche 6
Touche 6	Augmente la puissance du niveau 1 au niveau 5



Figure 22 - Télécommande

3.15 MODULE WIFI



Figure 23 - Module WI-FI

Grâce au module WiFi, commandez à distance votre poêle à granulés via vos ordinateurs, tablettes et smartphones.

Le tout se fait à travers une application Apple ou Android.

Cette application peut être installée sur plusieurs appareils en même temps.

Le boîtier wifi vous permet à distance, via votre mobile :

- D'allumer / éteindre votre poêle à granulés
- De régler la température ambiante
- De régler la puissance
- De visualiser la température actuelle de votre poêle ainsi que tous les paramètres

4. DISPOSITIFS DE SÉCURITÉ

AVANT-PROPOS

Les dispositifs de sécurité permettent de prévenir et d'éliminer les risques de dommages aux personnes, aux animaux et aux objets.

Leur violation et l'intervention pour une éventuelle réparation de personnel non agréé sont interdites sous peine d'annuler la garantie et la responsabilité du fabricant.

4.1 ALARME "BLACK-OUT"

"ALARM ACTIVE" "AL 1 - BLACK OUT": coupure de énergie électrique pendant le allumage.

- Réparer l'erreur avec la touche P4. Le poêle effectue un bref "NETTOYAG FINAL" et apparaît enfin "OFF".
- Nettoyer le brasero et rallumer le poêle en appuyant sur la touche P4.

4.2 ALARME "SONDE FUMEE"

Le conduit de fumées est équipé d'une sonde qui contrôle la température de fonctionnement. "ALARM ACTIVE" "AL 2 - SONDE FUMEE": la sonde est endommagée ou débranchée.

- Effacer l'erreur avec la touche P4. Le poêle effectue un bref "NETTOYAG FINAL" et apparaît enfin "OFF".
- Vérifier le type de panne selon ALARMES.
- Nettoyer le brasero et rallumer le poêle en appuyant sur la touche P4.

4.3 ALARME "FUMEE CHAUDE"

Si la sonde des fumées relève au niveau de l'évacuation une température supérieure à 180°C, sur l'écran apparaît "FUMEE CHAUDE". À ce point, le débit de combustible (pellets) est ramené à la phase 1.

Cette fonction a pour but de ramener les valeurs aux données préétablies. Si pour des raisons diverses et variées, la température augmente au lieu de diminuer, quand les 200°C sont atteints, apparaît "ALARM ACTIVE" "AL 3 - FUMEE CHAUDE" et le poêle enclenche la phase d'extinction.

- Effacer l'erreur avec la touche P4. Le poêle effectue un bref "NETTOYAG FINAL" et apparaît enfin "OFF".
- Vérifier la type de panne selon ALARMES.
- Nettoyer le brasero et rallumer le poêle en appuyant sur la touche P4.

4.4 ALARME "ASPIRAT EN-PANNE"

"ALARM ACTIVE" "AL 4 - ASPIRAT EN-PANNE": l'aspirateur des fumées est en panne.

- Effacer l'erreur avec la touche P4. Le poêle effectue un bref "NETTOYAG FINAL" et apparaît enfin "OFF".
- Vérifier le type de panne selon ALARMES.
- Nettoyer le brasero et rallumer le poêle en appuyant sur la touche P4.

4.5 ALARME "MANQUE ALLUMAGE"

"ALARM ACTIVE" "AL 5 - MANQUE ALLUMAGE": la température est trop basse pour l'allumage.

- Effacer l'erreur avec la touche P4. Le poêle effectue un bref "NETTOYAG FINAL" et apparaît enfin "OFF".
- Vérifier le type de panne selon ALARMES.
- Nettoyer le brasero et rallumer le poêle en appuyant sur la touche P4.

4.6 ALARME "MANQUE PELLET"

Si la sonde des fumées relève au niveau de l'évacuation une température inférieure au seuil minimum, apparaît

"ALARM ACTIVE" "AL 6 - MANQUE PELLE".

- Effacer l'erreur avec la touche P4. Le poêle effectue un bref "NETTOYAG FINAL" et apparaît enfin "OFF".
- Remplir le réservoir.
- Nettoyer le brasero et rallumer le poêle en appuyant sur la touche P4.

4.7 ALARME "SECURITE THERM"

Un thermostat à automatique est installé près du réservoir. Celui-ci intervient quand la température thermique du réservoir dépasse les limites autorisées, éliminant ainsi la possibilité que les pellets s'enflamment à l'intérieur du réservoir à cause d'une surchauffe.

"ALARM ACTIVE" "AL 7 - SECURITE THERM": le thermostat coupe l'alimentation électrique à la vis sans fin.

- Effacer l'erreur avec la touche P4. Le poêle effectue un bref "NETTOYAG FINAL" et apparaît enfin "OFF".
- Vérifier le type de panne selon ALARMES.
- Nettoyer le brasero et rallumer le poêle en appuyant sur la touche P4.

4.8 ALARME "MANQUE DEPRESS"

Le poêle est reliée à un pressostat qui contrôle le tirage.

"ALARM ACTIVE" "AL 8 - MANQUE DEPRESS": le pressostat qui n'est pas correctement fermé coupe l'alimentation électrique à la vis sans fin.

- Effacer l'erreur avec la touche P4. Le poêle effectue un bref "NETTOYAG FINAL" et apparaît enfin "OFF".
- Vérifier le type de panne selon ALARMES.
- Nettoyer le brasero et rallumer le poêle en appuyant sur la touche P4.

5. ENTRETIEN



5.1 AVANT-PROPOS

Pour une longue durée de vie du poêle, le nettoyer régulièrement comme indiqué dans les paragraphes reportés ci-dessous.

- Les conduits d'évacuation des fumées (conduit de cheminée + conduit de fumée + cheminée) doivent toujours être propres, nettoyés et contrôlés par un ramoneur qualifié, en conformité avec les normes locales, selon les indications du fabricant de la cheminée et les directives de votre compagnie d'assurance.
- En cas d'absence de normes locales et de directives de votre compagnie d'assurance, il est nécessaire d'effectuer nettoyage du conduit de cheminée, du conduit de fumée et de la cheminée au moins une fois par an.
- Au moins une fois par an, il est nécessaire de faire nettoyer la chambre de combustion, de vérifier les joints, de nettoyer les moteurs et les ventilateurs et de contrôler la carte électrique.



Toutes ces opérations doivent être programmées à temps avec le service Technique d'assistance agréé.

- Après une longue période de non-utilisation, avant d'allumer le poêle, contrôler que le système d'évacuation des fumées ne soit pas obstrué.
- Si le poêle est utilisé de manière continue et intense, toute l'installation (y compris la cheminée) doit être nettoyée et contrôlée à une fréquence plus importante.
- Pour un éventuel échange des parties endommagées, demander une pièce de détachée d'origine à votre Revendeur Agréé.

5.2 NETTOYAGE BRASERO ET TIROIR À CENDRE



Nettoyer minimum chaque 2 jours le brasero et tiroir à cendre !

- Ouvrir la porte



Figure 24 - Extraction du brasero et du tiroir à cendre

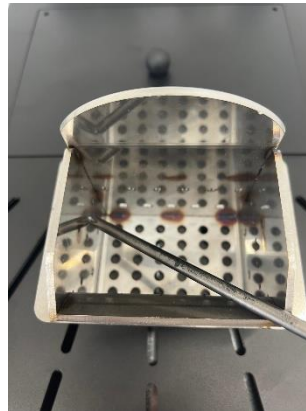

Figure 25 - Nettoyage brasero

- Enlever le brasero de son logement en le soulevant et vider la cendre.
- Enlever le tiroir à cendre de son logement en le soulevant et vider la cendre.
- Si besoin est, nettoyer à l'aide d'un objet pointu les trous obstrués par les incrustations.



Figure 26 - Nettoyage espace autour du brasero

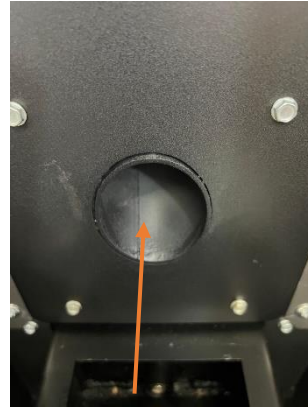

Figure 27 - Nettoyage avec nettoie-pipes

- Nettoyer et aspirer également l'espace du brasero et du tiroir à cendre en enlevant la cendre qui s'est accumulée à l'intérieur.
- Ecouvillonner aussi le trou où les pellets tombent.
- La cendre doit être placée dans un récipient métallique avec un couvercle étanche; ce conteneur ne doit jamais entrer en contact avec des matériaux combustibles (par exemple posé sur un sol en bois) car la cendre conserve la braise allumée longtemps à l'intérieur.
- Seulement quand la cendre est éteinte, on peut la jeter dans les déchets organiques.



5.3 NETTOYAGE DU RÉSERVOIR ET DE LA VIS SANS FIN

Lors de chaque ravitaillement de granulés, contrôler la présence éventuelle de farine/sciure ou autres résidus au fond du réservoir. Enlever les résidus à l'aide d'un aspirateur.

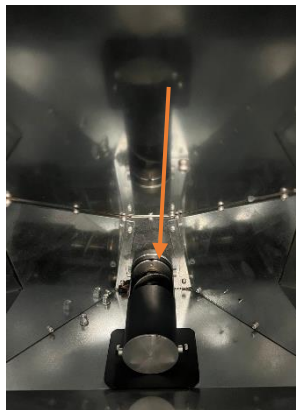

Figure 28 - Nettoyage réservoir et vis sans fin

5.4 NETTOYAGE DE LA CHAMBRE DES FUMÉES ET DES PASSAGES DES FUMÉES



Chaque saison (ou 2000 h de travail) nettoyer la chambre des fumées des passages des fumées. **Pour cela veuillez débrancher au préalable le poêle de son conduit de fumées !**

Afin de ôter les côtés du poêle en fonction du modèle:



Embouts : Hexagonal H3/H4 mm-Tournevis à croix PH2- DOUILLE 7 mm



Figure 29 - Déconnecter le câble plat



Figure 30 Retrait de l'écran (appuyer sur les leviers latéraux de l'écran)

Après avoir déposé le boîtier du display

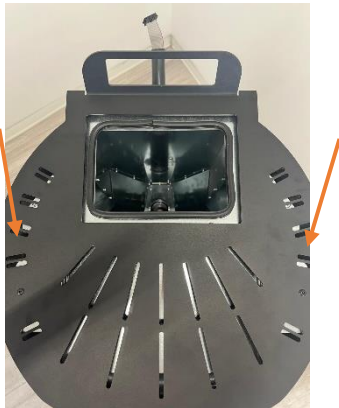

Figure 31 - Retrait du dessus (en dévissant les 2 vis)



Figure 32 - Retrait des vis du côté



Figure 33 - Retrait du côté en tirant vers le haut

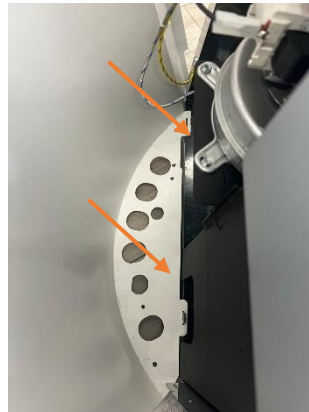

Figure 34 - Vue interne : pour fixer le panneau à la base, il y a deux trous

Déposer le creuset et le tiroir ainsi que le pare-flamme des échangeurs et ensuite Le couvercle du moteur extraction fumées. Dévisser les boulons du bouclier de la chambre de combustion.

- A l'aide d'un écouvillon, nettoyer la partie (échangeurs) haute de la chambre de combustion
- Dévisser les 2 vis du panneau galvanisé de fermeture du compartiment des fumées (boîte à fumées) et déposer si nécessaire le moteur des fumées.
- Nettoyer à l'aide d'un goupillon et aspirer les cendres qui se sont accumulées à l'intérieur et compartiment interne.

- Après le nettoyage, répéter l'opération en sens inverse et en vérifiant l'intégrité et l'efficacité du joint: si nécessaire le faire remplacer par un technicien agréé.



Exemple de matériels pour l'entretien interne.



Figure 35 - Passages supérieur des fumées-échangeurs



Figure 36 - Passage des fumées dans les échangeurs (vue sans pare-flamme)



Figure 37 - Vue frontale des échangeurs. Nettoyage avec une brosse

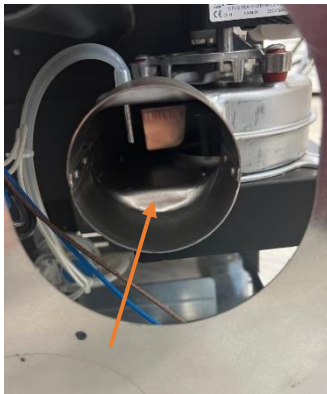

Figure 38 - Nettoyage bouche sortie moteur fumées



Figure 39 - Nettoyage du moteur de fumées

Chaque saison (ou 2000 h de travail) nettoyer le système d'évacuation



Fig. 40 - Nettoyage du collecteur des fumées

- Comme décrit dans NETTOYAGE DE LA CHAMBRE DES FUMÉES ET DES PASSAGES DES FUMÉES (parag. 5.4).
- Enlever le "T" tampon du raccord
- Aspirer la cendre accumulée à l'intérieur.
- Après le nettoyage, répéter l'opération en sens inverse et en vérifiant l'intégrité et l'efficacité du joint: si nécessaire le faire remplacer par un technicien agréé.



Il est important de refermer le bouchon autrement les fumées nocives se répandent dans la salle.



5.5 NETTOYAGE DE L'ASPIRATEUR DES FUMÉES

Chaque année, nettoyer l'aspirateur des fumées en enlevant la cendre ou la poussière qui pourraient causer un déséquilibre des pales et un bruit accru avec risque de rupture de celles-ci.

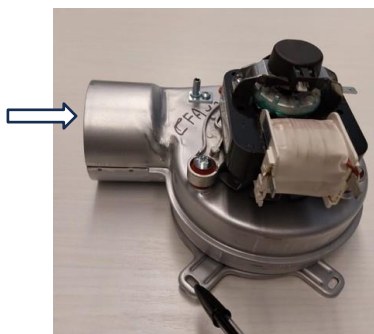

Figure 41 - Nettoyage de l'aspirateur des fumées -phase 1

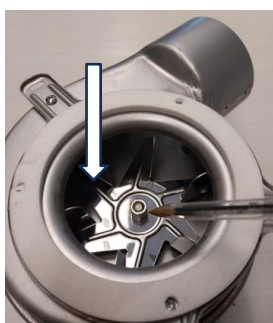

Figure 42 - nettoyage côté turbine Phase 2

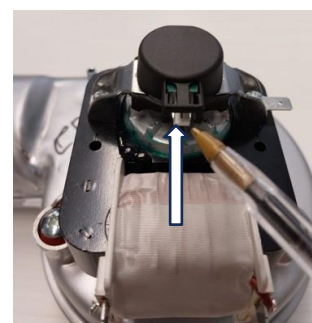

Figure 43 - nettoyage côté connectique encodeur Phase 3



5.6 NETTOYAGE Du VENTILATEUR AMBIANT

Chaque année, nettoyer le ventilateur ambiant en enlevant la cendre ou la poussière qui pourraient causer un déséquilibre des pales et un bruit accru et risque de rupture des pales.

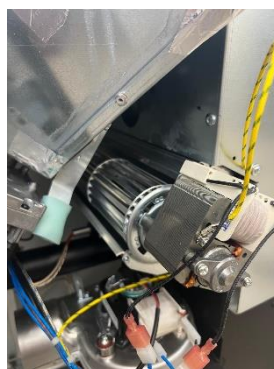

Figure 44 - Nettoyage de le ventilateur ambiant

Ôter les côtés comme décrit dans NETTOYAGE DE LA CHAMBRE DES FUMÉES ET DES PASSAGES DES FUMÉES (paragraphe. 5.4)

Enlever la poussière accumulée dans les pales à l'aide d'une brosse et d'un aspirateur



5.7 NETTOYAGE ANNUEL DU CONDUIT DES FUMÉES

Chaque année, enlever la suie à l'aide de brosses.

Le nettoyage doit être effectué par un technicien compétent qui s'occupera du nettoyage du conduit de cheminée, du conduit de fumées et de la cheminée, il vérifiera leur bon fonctionnement et délivrera une déclaration écrite attestant la sécurité de l'installation. Cette opération doit être effectuée au moins une fois par an.



5.8 NETTOYAGE GÉNÉRAL

Pour le nettoyage des parties extérieures et intérieures du poêle, ne pas utiliser pailles de fer, acide muriatique ou autres produits corrosifs et abrasifs.



5.9 NETTOYAGE DES PARTIES EN MÉTAL PEINT

Pour le nettoyage des parties en métal peint, utiliser un chiffon doux. Ne jamais utiliser des produits dégraissants comme de l'alcool, des diluants, de l'acétone, de l'essence car ils endommageraient irrémédiablement la peinture.

5.10 NETTOYAGE DE LA CÉRAMIQUE ET PIERRE (si pourvus)



Certains modèles de poêle possèdent un revêtement extérieur en céramique ou pierre. Ils sont fabriqués artisanalement et c'est pourquoi elles peuvent présenter inévitablement des craquelures, des gravelures, des ombres.

Pour le nettoyage des céramiques ou pierres, il est conseillé d'utiliser un chiffon souple et sec. Si l'on utilise un produit détergent quelconque, ce dernier s'imprènera à travers les craquelures et les mettra en évidence.

5.11 REMPLACEMENT DES JOINTS



Si les joints de la porte à feu, du réservoir ou de la chambre des fumées se détériorent, il est nécessaire de les faire remplacer par un technicien agréé afin de garantir le bon fonctionnement du poêle.



Utiliser uniquement des pièces de rechange d'origine.

5.12 NETTOYAGE De la vitre



La vitrocéramique de la porte à feu résiste à une température de 700°C mais n'est pas résistante aux écarts de températures. Un éventuel nettoyage à l'aide de produits pour verre achetés dans le commerce doit se faire quand le verre est froid pour ne pas provoquer l'explosion de ce dernier.



Vous devez nettoyer la vitre de la porte tous les jours!

6. EN CAS D'ANOMALIES



6.1 ALARMES



















Avant tout essai et/ou intervention du technicien agréé, celui-ci devra vérifier que les paramètres de la carte électronique correspondent à son tableau de référence.



En cas de doutes sur l'utilisation du poêle, appeler TOUJOURS un technicien agréé pour éviter Des dommages irréparables !

ALARM	CAUSE	SOLUTIONM	INTERVENTION
AL 1 - BLACK OUT	Coupure de courant pendant la phase d'allumage ou de fonctionnement.	Vérifiez que le câble d'alimentation est bien inséré à la fois dans la prise de courant et dans le bloc d'alimentation du poêle. Vérifiez le fusible.	
		SINON faire contrôler par technicien à l'intérieur du poêle que la connectique entre la carte électronique et le bloc d'alimentation sont bien connectés.	
AL 2 - SONDE FUMEE	Sonde température des fumées déconnectée	Faire vérifier la connectique entre la carte électronique et la sonde - ou faire remplacer la sonde	
	Sonde de température des fumées défectueuse Faire vérifier le poêle.	Faire remplacer la sonde des fumées.	
AL 3 - FUMEE CHAUDE	Sonde T* fumées défectueuse.	Faire remplacer la sonde des fumées.	
	Paramètre configuré dans la carte en Puissance 5 trop élevé	Descendre valeur dans Menu utilisateur -Menu 10 - Type granulés -ou Faire régler la charge des pellets dans Paramètres Usine (Menu Technique)	
AL 4 - ASPIRAT EN PANNE	Aspirateur des fumées défectueux	-Faire : vérifier que la turbine ne soit pas bloquée par quelques obstacles- vérifier la connexion de son câble d'alimentation vers et sur la porte de la carte électronique - contrôler la connexion de l'encodeur sur la carte électronique- voir schéma électrique (page 24 -parag. 2.4) ou faire remplacer le moteur ! NB : Les pellets ne peuvent brûler seulement grâce à la dépression du conduit de fumées sans l'aide de l'aspirateur. Si nécessaire immédiatement remplacer l'aspirateur des fumées par un technicien agréé. Le fonctionnement du poêle sans l'aspirateur des fumées peut être nocif pour la santé.	
AI 5 - MANQUE ALLUMAGE	Réservoir vide	Remplir le réservoir.	
	Le brasero n'a pas été nettoyé	Nettoyer le brasero avec brosse et écouvillon	
	Seuil d'allumage non atteint par la sonde t* fumée	Vider le brasero, attendre la fin du refroidissement et rallumer. Si le problème persiste appeler un technicien agréé - attention point « AL 02 Sonde Fumées » !	
	Bougie d'allumage défectueuse	Faire remplacer la bougie d'allumage.	
	Température extérieure trop rigide	Rallumer le poêle.	
	Pellets humides	Vérifier que les pellets soient entreposés dans une pièce sèche.	

	La sonde t* des fumées ne relève pas la température correcte ou est bloquée	Faire vérifier la connectique ou si nécessaire faire remplacer la sonde des fumées.	
	Carte électronique défectueuse	Faire remplacer la carte électronique.	
AL 6 - MANQUE PELLET	Réservoir vide	Remplir le réservoir.	
AL 7 - SECURITE THERM	Surchauffe du poêle	Laisser le poêle refroidir et rallumer. Consulter aussi le point AL 03 - FUM Chaud - Si le problème persiste, appeler un technicien agréé.	
	Le ventilateur échangeur ambiant ne fonctionne pas	Faire remplacer le ventilateur ambiant.	
	Interruption momentanée de l'alimentation électrique	Le manque de tension pendant le fonctionnement engendre une surchauffe du poêle et l'intervention du thermostat automatique. Laisser refroidir et rallumer le poêle.	
	Thermostat automatique défectueux	Faire remplacer le thermostat automatique.	
	Carte électronique défectueuse	Faire remplacer la carte électronique.	
AL 8 - MANQUE DEPRESS	Évacuation conduits ou cheminée obstrués	La cheminée d'évacuation est partiellement ou totalement obstruée. Appeler un ramoneur qualifié qui effectuera un contrôle depuis l'évacuation du poêle jusqu'au terminal de cheminée. Nettoyer immédiatement.	
	Aspirateur des fumées En panne (voir AL04 !)	Les pellets ne peuvent brûler complètement malgré la dépression du conduit de fumées sans l'aide de l'aspirateur fumées. Faire immédiatement remplacer l'aspirateur des fumées par un technicien agréé. Le fonctionnement du poêle sans l'aspirateur des fumées peut être nocif pour la santé.	
	Le tuyau de connexion pressostat - aspirateur fumées est encrassé	Faire nettoyer ou faire déboucher le conduit	
	Pressostat défectueux	Faire vérifier la connectique de celui-ci - que le thermostat ne soit pas encrassé ou bouché - si défectueux Faire remplacer le pressostat	
	Carte électronique défectueuse	Faire remplacer la carte électronique	
	Cheminée trop longue	Consulter un ramoneur qualifié, faire vérifier que la cheminée d'évacuation répond aux normes en vigueur.	
	Conditions météo défavorables	En cas de vent fort, celui-ci peut exercer une pression négative sur la cheminée. Vérifier et rallumer le poêle.	
AL 9 - PORTE OUVERTE	La porte n'est pas correctement fermée	Fermer la porte correctement et vérifier que les joints ne soient pas abîmés et éventuellement les faire remplacer par un technicien agréé.	
	Pressostat relève un débit d'air anormal	Nettoyage de celui-ci ou substitution	

6.2 SOLUTION DES PROBLEMES















Avant tout essai et/ou intervention du technicien agréé, il devra vérifier que les paramètres de la carte électronique correspondent à son tableau de référence.



En cas de doute sur l'utilisation de poêle, appelez TOUJOURS le personnel technique agréé afin d'éviter des dommages irréparables !

PROBLEME	CAUSE	SOLUTION	INTERVENTION
Le panneau de contrôle ne s'allume pas	Le poêle n'est pas alimenté	Vérifier que la fiche soit raccordée.	
	Fusible de protection carte a sauté	Vérifier et au besoin remplacer fusible protection carte (4A-250V).	
	Panneau de commande défectueux	Remplacer la console du panneau de commande.	
	Câble plat déconnecté ou défectueux	Contrôler si endommagé entre le panneau et la carte et remplacer si nécessaire	
	Carte électronique défaillante	Remplacer la carte.	
Les pellets n'arrivent pas dans la chambre de combustion	Réservoir vide	Remplir le réservoir.	
	Vis sans fin bloquée par un objet étranger (par exemple des clous)	Nettoyer la vis sans fin.	
	Motoréducteur vis sans fin défectueux	Remplacer le motoréducteur.	
	Vérifier qu'aucune "ALARM ACTIVE"	Faire contrôler le poêle par un technicien agréé.	
Le feu s'éteint et le poêle s'arrête	Réservoir vide	Remplir le réservoir.	
	Vis sans fin bloquée par un objet étranger (par ex. des clous)	Nettoyer la vis sans fin	
	Pellets de mauvaise qualité	Essayer avec d'autres types de pellets.	
	Paramètre configuré dans la carte à la phase 1 est trop bas	Régler la charge des pellets - Menu 10 « type de granulés »- augmenter valeur	
		Ou faire régler Paramètres Usine dans Menu technique	
Vérifier qu'aucune "ALARM ACTIVE" apparaisse à l'écran.	Faire contrôler le poêle par un technicien agréé.		
Avec le poêle en marche l'écran affiche "NETTOYAG BRASERO"	Nettoyage brasero automatique	Le poêle et l'aspiration des fumées fonctionnent à régimes élevés dans un délai de temps déterminé- pas de problème	

Flamme faible ou orange, les pellets ne brûlent pas correctement et la vitre se noircit	Air de combustion insuffisant	Contrôler les points suivants: obstructions éventuelles de l'entrée d'air comburant à l'arrière (bouchon Té en équerre) ou sous le poêle; grille du brasero obstruée et/ou logement brasero obstrué par un excès de cendre. Faire nettoyer si nécessaire par un technicien agréé les pales de l'aspirateur et sa coque.	
		Augmenter le tirage de la cheminée : Menu utilisateur -Menu 11 -Type de cheminée - augmenter la valeur ou faire régler les Paramètres dans Menu Technique par un technicien agréé.	
	Évacuation obstruée	La cheminée d'évacuation est partiellement ou totalement obstruée. Appeler un ramoneur qualifié qui effectuera un contrôle depuis l'évacuation du poêle jusqu'au terminal de cheminée. Nettoyer immédiatement.	
	Poêle bouché	Nettoyer l'intérieur du poêle	
	Aspirateur des fumées EN PANNE (voir point AL04)	Les pellets peuvent brûler grâce à la dépression du conduit de fumées sans l'aide de l'aspirateur. Faire immédiatement remplacer l'aspirateur des fumées. Le fonctionnement du poêle sans l'aspirateur des fumées peut être nocif pour la santé.	
Le ventilateur échangeur continue à tourner même si le poêle est froid	Sonde de température des fumées défectueuse	Faire remplacer la sonde des fumées.	
	Carte électronique défectueuse	Faire remplacer la carte électronique.	
Cendres autour du poêle	Joints de la porte défectueux ou abîmés	Faire remplacer les joints	
	Té en équerre et tuyaux du conduit de cheminée non hermétiques	Consulter un ramoneur qualifié qui effectuera immédiatement les raccordements avec du silicone haute température et/ou le remplacement des tuyaux par des tuyaux répondant aux normes en vigueur. La canalisation des fumées non hermétique peut nuire à la santé	
L'écran affiche "TRAVAIL, MODULE" avec le poêle en fonction	Température ambiante atteinte	Le poêle marche au ralenti, pas de problème.	
Avec le poêle en marche L'écran affiche "FUMEE CHAUDE"	Température limite des fumées atteinte. Paramètre configuré dans la carte à la Puissance 1 (P1) est trop Haut	Régler la charge des pellets - Menu 10 « type de granulés »- baisser la valeur et vérifier le retour à la normalité	
		ou faire régler Paramètres Usine dans Menu technique par technicien agréé	
Avec le poêle en marche L'écran affiche "SERVICE"	Avis de maintenance périodique (le poêle continue à fonctionner)	Lorsque cette mention clignotante apparaît à l'allumage, cela signifie que les heures de fonctionnement préétablies avant la maintenance sont écoulées. Appeler le centre d'assistance.	

7. DONNÉES TECHNIQUES



7.1 INFORMATION POUR LES REPARATIONS

Voici quelques indications pour permettre au technicien agréé d'accéder aux parties mécaniques du poêle.

- Pour le remplacement des fusibles dans la prise électrique qui se trouve à l'arrière du poêle retirer le couvercle en plastique à l'aide d'un tournevis plat et retirer les fusibles à remplacer.



Figure 45 - Hublot avec les fusibles à enlever

Pour accéder aux organes internes procédez comme suit:

- Retirez le capot dessus/déposer les jaquettes tenue par 2 vis de fixation.
- Après ces opérations, vous pouvez accéder à ces composants: motoréducteur, bougie d'allumer, ventilateur d'ambiance, aspirateur des fumées, sonde d'ambiance, sonde des fumées, thermostat, carte électronique, Pressostat.



Figure 46 - exemple :vues organes internes – côtés droit et gauche

8. LISTE DES PIÈCES DE RECHANGE avec leur positionnement respectif

CORPO BOSTON XL

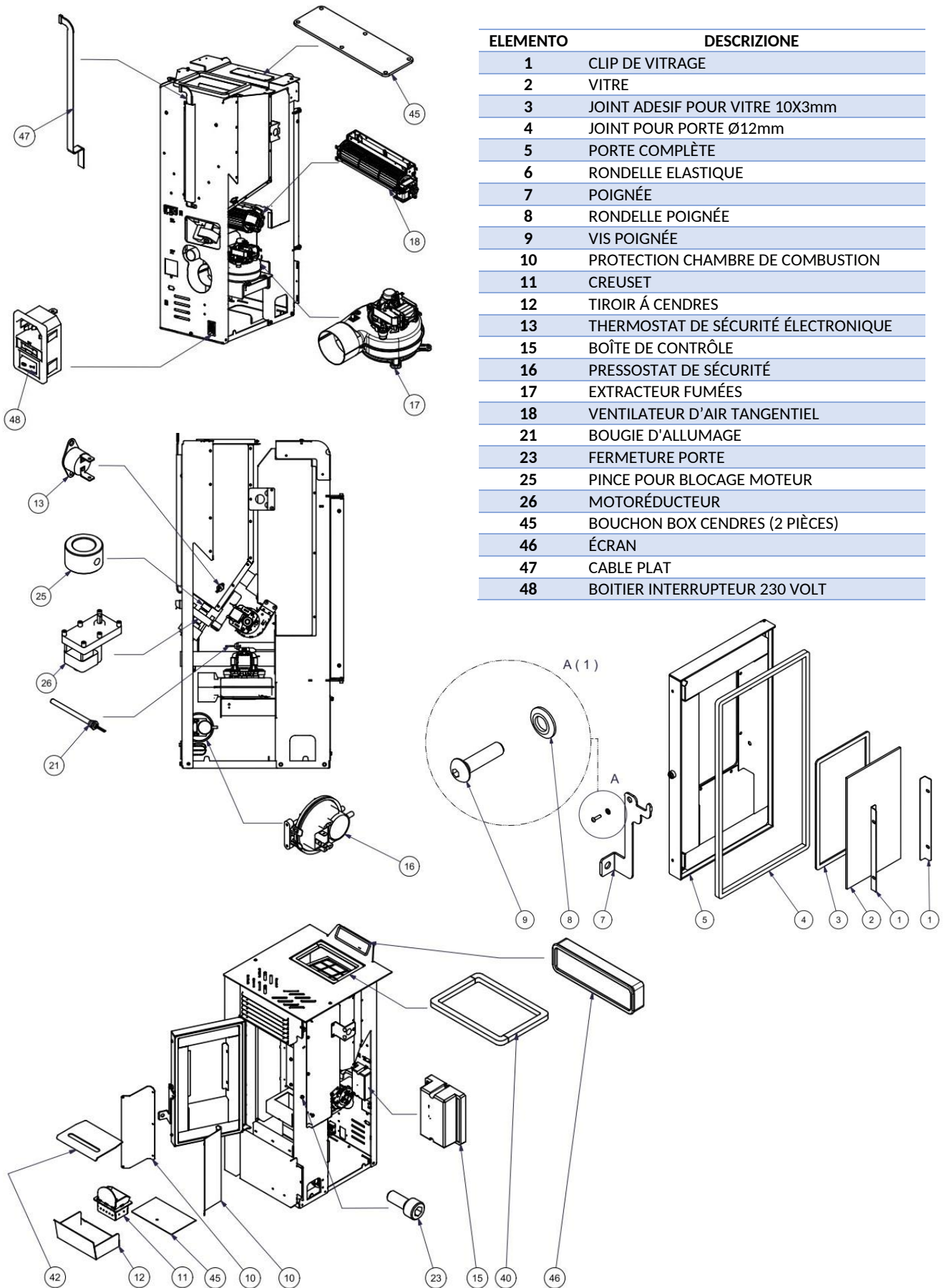

ELEMENTO	DESCRIZIONE
1	CLIP DE VITRAGE
2	VITRE
3	JOINT ADESIF POUR VITRE 10X3mm
4	JOINT POUR PORTE Ø12mm
5	PORTE COMPLÈTE
6	RONDELLE ELASTIQUE
7	POIGNÉE
8	RONDELLE POIGNÉE
9	VIS POIGNÉE
10	PROTECTION CHAMBRE DE COMBUSTION
11	CREUSET
12	TIROIR Á CENDRES
13	THERMOSTAT DE SÉCURITÉ ÉLECTRONIQUE
15	BOÎTE DE CONTRÔLE
16	PRESSOSTAT DE SÉCURITÉ
17	EXTRACTEUR FUMÉES
18	VENTILATEUR D'AIR TANGENTIEL
21	BOUGIE D'ALLUMAGE
23	FERMETURE PORTE
25	PINCE POUR BLOCAGE MOTEUR
26	MOTORÉDUCTEUR
45	BOUCHON BOX CENDRES (2 PIÈCES)
46	ÉCRAN
47	CABLE PLAT
48	BOITIER INTERRUPTEUR 230 VOLT



Entreprise, administration e salle d'exposition:

Via Patriarcato, 46
30030 Pianiga (Ve)

Siège de production, entrepôt de retrait et salle d'exposition

Via Baviera, 11
35027 Noventa Padovana (Pd)

Salle d'exposition:

Via Rivale, 68
30030 Rivale di Pianiga (Ve)

Contacts:

tel. 041.5195557 - 041.5195258
mail: info@poelesagranulesitalia.com
site: www.poeleagranulesitalia.com