

**Ofuzzi**

H8 APEX

**User Manual**  
Cordless Handheld Vacuum Cleaner

Please read this instruction manual carefully before use and keep it for future reference.



+1347-307-8957 Mon-Fri 9AM-5PM(PT)  
www.ofuzzi.com  
www.facebook.com/ofuzziofficial  
support@ofuzzi.com  
Shenzhen Lanbiyao Technology Co., Ltd.  
Room 1438F, Anker Building, No.52 Baqia 4th Street,  
Yantiao Ave, Futian District, Shenzhen, China, 518000  
Made in China



**CONTENTS**

English ..... 01-08  
Français ..... 09-16  
Español ..... 17-24  
Warranty Card ..... 25

**Thank you for choosing Ofuzzi**

Thank you for purchasing Ofuzzi vacuum cleaner. It is a cordless handheld vacuum cleaner with strong suction and multi-functional brush.

**CONTENTS**

1. PRODUCT OVERVIEW ..... 02  
2. PACKAGE CONTENTS ..... 03  
3. HOW TO USE ..... 04  
4. CLEAN AND MAINTENANCE ..... 05  
5. LED INDICATOR ..... 06  
6. TOXIC AND HAZARDOUS SUBSTANCES ..... 06  
7. TROUBLESHOOTING ..... 07  
8. SPECIFICATIONS ..... 07  
9. WARNING ..... 08

- 01 -

**1. PRODUCT OVERVIEW**

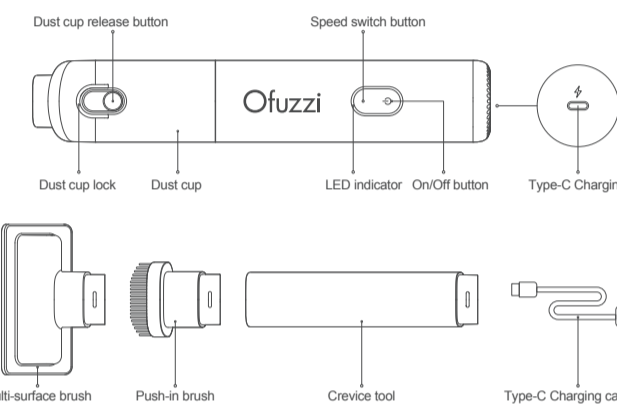

- 02 -

**2. PACKAGE CONTENTS**

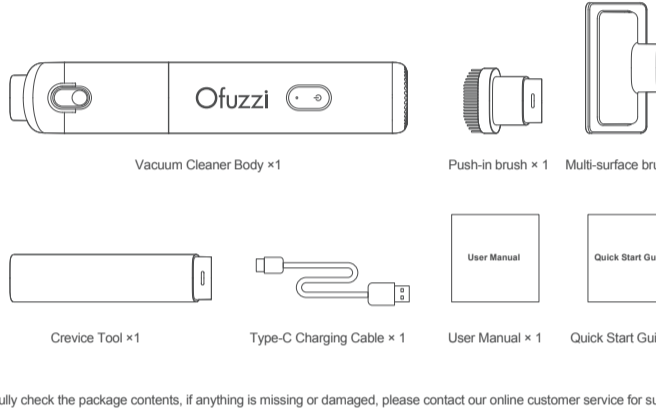

Carefully check the package contents. If anything is missing or damaged, please contact our online customer service for support.

- 03 -

**3. HOW TO USE**

**How to assemble**

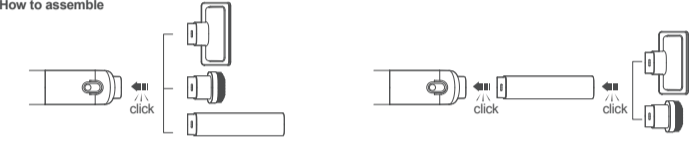

Select the suction head according to your needs and install it to the corresponding port to use. The two cleaner heads can be used separately or in combination.

**How to charge**

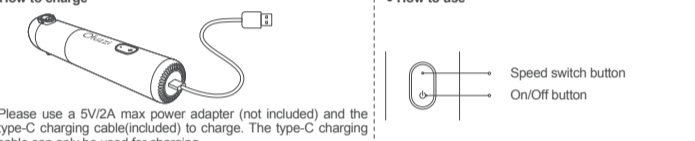

1. Please use a 5V/2A max power adapter (not included) and the Type-C charging cable (included) to charge. The Type-C charging cable can only be used for charging.  
2.1. Insert the Type-C charging cable into the charging port.  
2.2. Press the On/Off button to turn on the device. The LED indicator will light up, indicating that the device is charging. You can use the device in high speed mode for about 13 minutes or in low speed mode for about 30 minutes after full charge.  
3. The lithium-ion battery must be FULLY charged before first use and after long-term storage.  
4. It is recommended to charge the device every three months.

**On/Off Button:** Short press to turn on the device, and press again to turn off. The two cleaner heads can be used separately or in combination.  
**Speed Switch Button:** Low speed by default. Short press the Motor Button to switch to high speed, and press again to switch back.

- 04 -

**4. CLEAN AND MAINTENANCE**

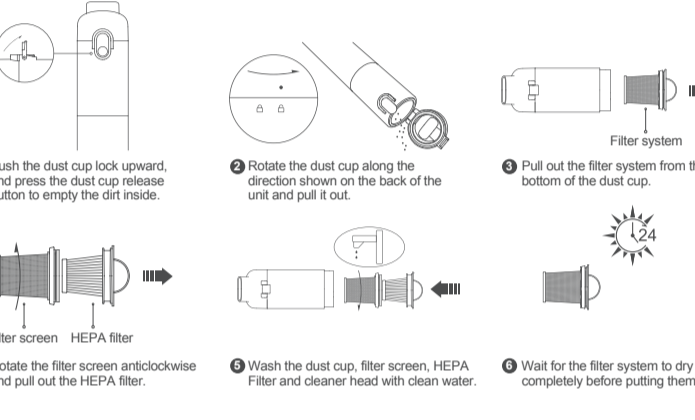

**Do not wash the unit or get the charging port wet. The filter element is recommended to be replaced every 3 months.**

- 05 -

**5. LED INDICATOR**

Vacuum Cleaner	Indicator	
In working	Low speed	Ice blue light
	High speed	Soft green light
	Low battery	Change light (less than 15% power)
	Under voltage	Red light flashes and then goes off
In charging	Full sealed	Red light flashes and then goes off
	In charging	Ice blue breathing light
	Full battery	Ice blue light are always on (light goes off after 1 minute)
	Wrong adaptor	Red light flashes

**6. TOXIC AND HAZARDOUS SUBSTANCES**

PRODUCT NAME	HAZARDOUS CHEMICALS					
	Pb	Hg	Cd	Cr (VI)	PSB	PBDE
Handheld Vacuum Cleaner	○	○	○	○	○	○

○ Indicates all homogeneous materials hazardous substances content are below the limit specified in the Standard 2011/65/EU.  
X Indicates that the hazardous substances content in at least one homogeneous material of the component exceed the limit specified in the Standard 2011/65/EU.  
X Indicates that the replacement of non-environmental products cannot be achieved currently due to the global technology limitations, which will be gradually improved with the technical improvement.

- 06 -

**7. TROUBLESHOOTING**

If the following operations can not solve your problems, please stop using the device and contact the manufacture with E-mail: support@ofuzzi.com.

Problem	Possible Reason	Solution
Red light flashes then the device goes off while working	Under Voltage	Please charge the device
Red light flashes and fails to power on after pressing Power Button	Full sealed	Clean the air vent and filter before turning on the device
No indicator light when charging	Under Voltage	Please charge the device
Red light flashes when charging	The charging cable is loose	Plug in the charging cable
	Fully charged	Unplug the charging cable
	The adapter is incompatible with the device	Please use a 5V/2A max power adapter to charge

**8. SPECIFICATIONS**

Items	Parameter	Items	Parameter
Model	H8 APEX	Rated voltage	10.8V
Size	308*105*65 mm	Noise	76dB
Weight	540g	Runtime	High speed=12min / Low speed=30min
Battery capacity	2000mAh	Charging voltage	5V DC
Rated power	90W	Dust cup capacity	120ml

- 07 -

**9. WARNING**

**All the safety and operating instructions should be read before use to avoid injury, fire, electric shock, property loss, and other risks.**

- This product has an internal battery. Do not put the device into fire or heat it. Do not charge, use, place it under high temperature conditions, and do not store it in the car in case of overheating, ignition or explosion.
- It is recommended to use the device between 20°F and 104°F.
- People with physical, mental or sensory disabilities should not use the device for your safety.
- Children should not use, clean or play with the device.
- Do not use the device with wet hands or with water and soda.
- Do not vacuum smooth or burning things such as cigarette butts and matches.
- Do not vacuum hard or sharp objects to avoid injury when cleaning the dust cup.
- Do not use aerosol products on this equipment to avoid fire caused by the flammable chemicals in them.
- Do not modify or repair the internal battery.
- Do not use it in heated or moist places such as heating room and bathroom.
- When the vacuum cleaner's service life is over, please give it to the recycling location designated by the government because the internal battery cannot be taken out.
- If the charging cable is damaged or broken, please stop using it immediately.
- If you don't use it for a long time, please unplug the charging cable after full charge and place it in a cool dry place. Charge it at least once every 3 months to avoid battery loss.
- If the device needs to be transported, it is recommended to use the original packaging box and keep it in the OFF state.

Please follow the safety and operating instructions. We assume no responsibility for your property loss caused by improper use.

- 08 -

**Merci d'avoir choisi Ofuzzi**

Merci d'avoir acheté un aspirateur Ofuzzi. C'est un aspirateur à main sans fil avec une puissante aspiration et une brosse multifonctionnelle.

**Contenus**

1. PRÉSENTATION DU PRODUIT ..... 10  
2. CONTENU DE L'EMBALLAGE ..... 11  
3. COMMENT L'UTILISER ..... 12  
4. NETTOYAGE ET ENTRETIEN ..... 13  
5. INDICATEUR LED ..... 14  
6. SUBSTANCES TOXIQUES ET DANGEREUSES ..... 14  
7. DÉPANNAGE ..... 15  
8. CARACTÉRISTIQUES ..... 15  
9. AVERTISSEMENT ..... 16

- 09 -

**1. PRÉSENTATION DU PRODUIT**

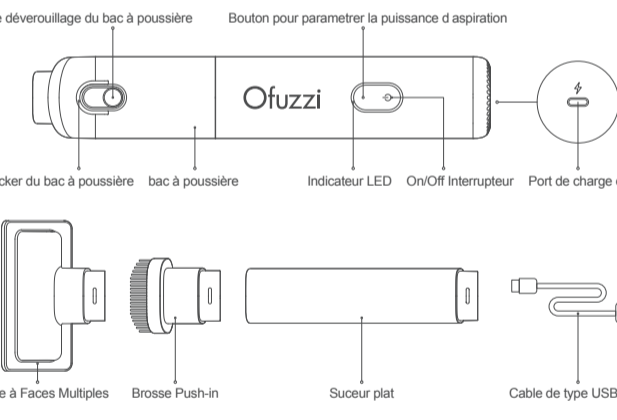

- 10 -

**2. CONTENU DE L'EMBALLAGE**

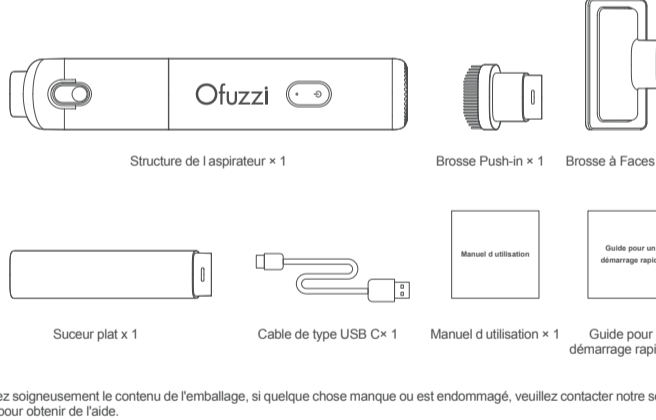

Vérifiez soigneusement le contenu de l'emballage, si quelque chose manque ou est endommagé, veuillez contacter notre service client en ligne pour obtenir de l'aide.

- 11 -

**3. COMMENT L'UTILISER**

**Comment l'assembler**

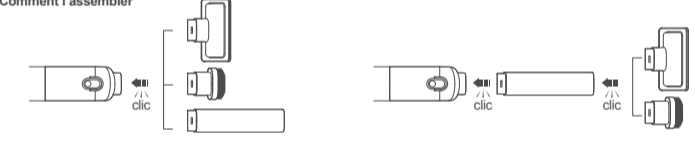

Sélectionnez le filtre d'aspiration en fonction de vos besoins et installez-le sur le port correspondant. Les deux filtres de nettoyage peuvent être utilisés séparément ou en combinaison.

**Comment le charger**

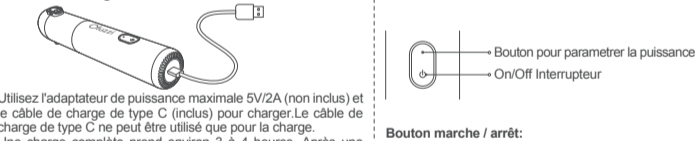

1. Utilisez l'adaptateur de puissance maximale 5V/2A (non inclus) et le câble de charge de type C (inclus) pour charger. Le câble de charge de type C ne peut être utilisé que pour le chargement.  
2. Une charge complète prend environ 3 à 4 heures. Après une charge complète, vous pouvez utiliser l'appareil en mode haute vitesse pendant environ 13 minutes ou en mode basse vitesse pendant environ 30 minutes.  
3. La batterie lithium-ion doit être COMPLÈTEMENT chargée avant une première utilisation ou une longue période d'inactivité.  
4. Il est recommandé de recharger l'appareil tous les 3 mois.

**Bouton marche / arrêt:** Appuyez brièvement pour allumer l'appareil et appuyez à nouveau pour l'éteindre.  
**Bouton de changement de vitesse:** Basse vitesse par défaut. Appuyez brièvement sur le bouton pour passer au mode haute vitesse, et appuyez à nouveau pour revenir au mode basse vitesse.

**Comment utiliser**

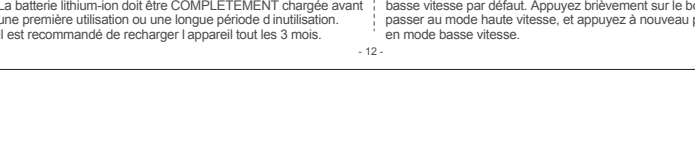

**Bouton pour paramétrer la puissance d'aspiration / On/Off interrupteur**

- 12 -

**4. NETTOYAGE ET ENTRETIEN**

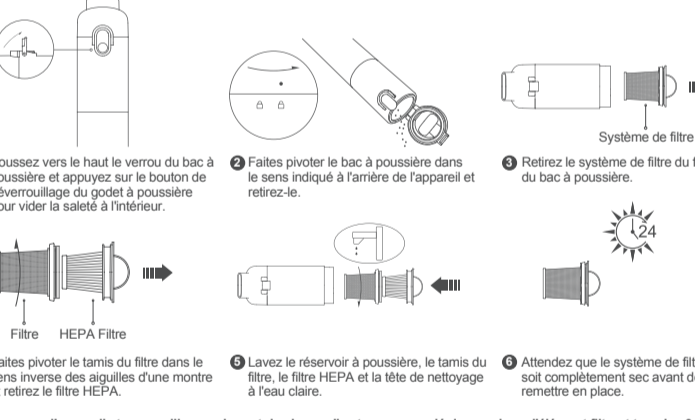

**No leave pas l'appareil et ne mouillez pas le port de charge. Il est recommandé de remplacer l'élément filtrant tous les 3 mois.**

- 13 -

**5. INDICATEUR LED**

Aspirateur	Indicateurs	
Au travail	Faible vitesse	Lumière bleu glacé
	Haute vitesse	Lumière verte douce
	Batterie basse	Lumière orange (moins de 15% de puissance)
	Sous tension	La lumière rouge clignote et s'éteint
En charge	Entièrement scellé	La lumière rouge clignote et s'éteint
	En charge	Lumière bleu glacé pour respirer
	Charge suffisante	Lumière bleu glacé toujours allumée (la lumière s'éteint après 1 minute)
	Mauvais adaptateur	La lumière rouge clignote

**6. SUBSTANCES TOXIQUES ET DANGEREUSES**

Nom du produit	Substances chimiques					
	Pb	Hg	Cd	Cr (VI)	PSB	PBDE
Aspirateur à main sans fil	○	○	○	○	○	○

X indique que le produit contient des substances dangereuses de base les matériaux homogènes composent le produit, est inférieure à la limite spécifiée dans la norme 2011/65/EU.  
X indique que le remplacement de substances dangereuses de base les matériaux homogènes composent le produit, est inférieure à la limite spécifiée dans la norme 2011/65/EU.  
X indique que le remplacement de substances dangereuses de base les matériaux homogènes composent le produit, ne peut pas être réalisé actuellement en raison des limitations technologiques mondiales, qui seront progressivement améliorées avec les progrès techniques.

- 14 -

**7. DÉPANNAGE**

Si les opérations suivantes ne peuvent pas résoudre vos problèmes, veuillez cesser d'utiliser l'appareil et contacter le fabricant par e-mail: support@ofuzzi.com.

Questions	Causes possibles	Solutions
La lumière rouge clignote et l'appareil s'éteint pendant le fonctionnement	Basse tension	Veuillez charger l'appareil
La lumière rouge clignote après avoir appuyé sur le bouton d'alimentation et ne peut pas démarrer	Entièrement scellé	Nettoyez les événements et les filtres avant le démarrage
Pas d'indicateur de charge	basse tension	Veuillez charger l'appareil
La lumière rouge clignote pendant le chargement	Câble de charge desserré	Brancher le câble de charge
	Plaine charge	Débrancher le câble de charge
	Adaptateur incompatible avec l'appareil	Veuillez charger avec un adaptateur de puissance maximum 5V/2A

**8. CARACTÉRISTIQUES**

Projets	Paramètres	Projets	Paramètres
Modèle	H8 APEX	Tension nominale	10.8V
Taille	308*105*65 mm	Volume	76dB
Poids	540g	Evolution	Haute vitesse=12 min / basse vitesse=30 minutes
Capacité de la batterie	2000mAh	Tension de charge	5V DC
Puissance nominale	90W	Capacité de la tasse de collecte des poussières	120ml

- 15 -

**9. AVERTISSEMENT**

Toutes les instructions de sécurité et d'utilisation doivent être lues avant utilisation afin d'éviter des blessures, des incendies, des chocs électriques ou autres risques.

- Ce produit est uniquement destiné pour une utilisation à la maison et à la voiture.
- Ce produit a une batterie interne. Ne pas jeter l'appareil dans un feu ni le chauffer. L'utiliser, le placer dans des conditions de température élevée et ne pas le stocker dans la voiture en cas de surchauffe ou d'explosion.
- Il est recommandé d'utiliser l'appareil à une température comprise entre 0 °C et 40 °C.
- Les personnes souffrant de handicaps physiques, mentaux ou sensoriels ne doivent pas utiliser l'appareil pour votre sécurité.
- Les enfants ne doivent pas utiliser, nettoyer ou réparer l'appareil.
- Ne pas utiliser l'appareil avec les mains mouillées pour éviter des blessures.
- Utilisez sans arrêt l'appareil pour aspirer des feuilles sèches que des feuilles et du bois.
- Après une utilisation prolongée, il est recommandé de laisser l'appareil se refroidir pendant au moins 30 minutes.
- Ne pas utiliser l'appareil dans des endroits humides tels que la salle de bain.
- Ne modifier ni ne réparer la batterie interne.
- Ne jetez pas dans des endroits chauds ou humides tels qu'une pile de déchets ou un centre de recyclage désigné par les autorités car la batterie interne ne peut pas être prise en compte.
- Lorsque la durée de vie de l'appareil est terminée, veuillez le remettre au centre de recyclage désigné par les autorités car la batterie interne ne peut pas être prise en compte.
- Si le câble est endommagé ou cassé, veuillez cesser d'utiliser immédiatement.
- Si vous ne l'utilisez pas pendant une longue période, veuillez débrancher le câble de charge après une charge complète et le placer dans un endroit frais et sec.
- Si l'appareil doit être transporté, il est recommandé d'utiliser la boîte d'emballage d'origine et de le conserver étanche.

Veuillez suivre les instructions de sécurité et de fonctionnement. Nous déclarons toute responsabilité en cas de perte de propriété causée par une mauvaise utilisation.

- 16 -

**Gracias por elegir Ofuzzi**

Gracias por comprar aspiradora Ofuzzi. Es una aspiradora portátil inalámbrica con fuerte succión y cepillo multifuncional.

**Contenido**

1. DESCRIPCIÓN GENERAL DEL PRODUCTO ..... 18  
2. CONTENIDO DEL PAQUETE ..... 19  
3. CÓMO USAR ..... 20  
4. LIMPIEZA Y MANTENIMIENTO ..... 21  
5. INDICADOR LED ..... 22  
6. SUBSTANCIAS TÓXICAS Y PELIGROSAS ..... 22  
7. SOLUCIÓN DE PROBLEMAS ..... 23  
8. ESPECIFICACIONES ..... 23  
9. ADVERTENCIA ..... 24

- 17 -

**1. DESCRIPCIÓN GENERAL DEL PRODUCTO**

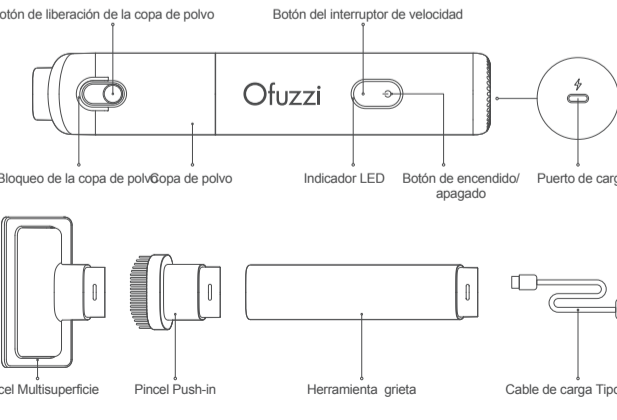

- 18 -

**2. CONTENIDO DEL PAQUETE**

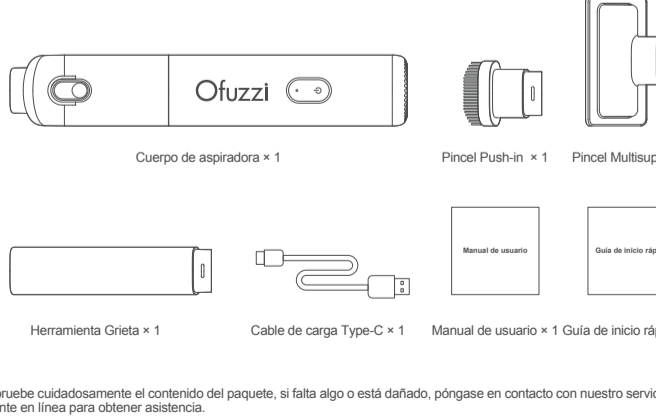

Compruebe cuidadosamente el contenido del paquete, si falta algo o está dañado, póngase en contacto con nuestro servicio de atención al cliente en línea para obtener asistencia.

- 19 -

**3. CÓMO USAR**

**Cómo ensamblar**

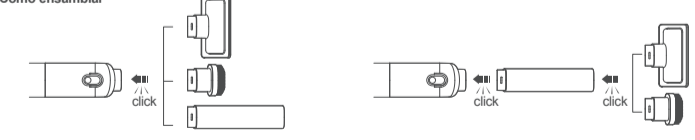

Seleccione el cabezal de succión según sus necesidades e instálelo en el puerto correspondiente para utilizarlo. Los dos cabezales de limpieza se pueden utilizar por separado o en combinación.

**Cómo cargar**

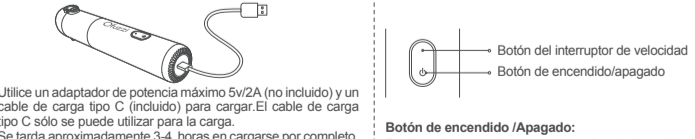

1. Use un adaptador de potencia máxima 5V/2A (no incluido) y un cable de carga tipo C (incluido) para cargar el cable de carga tipo C. El cable de carga tipo C solo se puede utilizar para la carga.  
2. Se tarda aproximadamente 3-4 horas en cargarse por completo.  
3. Una carga completa le permite utilizar el dispositivo en modo de alta velocidad durante unos 13 minutos o en modo de baja velocidad durante unos 30 minutos después de la carga completa.  
4. La batería de iones de litio debe cargarse completamente antes del primer uso y después de almacenamiento a largo plazo.  
5. Se recomienda cargar el dispositivo cada tres meses.

**Botón de encendido /Apagado:** Presione brevemente para encender el dispositivo y presione nuevamente para apagarlo.  
**Botón de cambio de velocidad:** Bajas velocidad por defecto. Presione brevemente el botón del motor para cambiar a alta velocidad y presione nuevamente para regresar.

**Cómo usar**

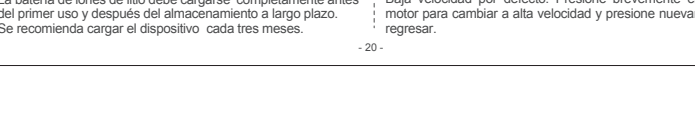

**Botón del interruptor de velocidad / Botón de encendido/apagado**

- 20 -

**4. LIMPIEZA Y MANTENIMIENTO**

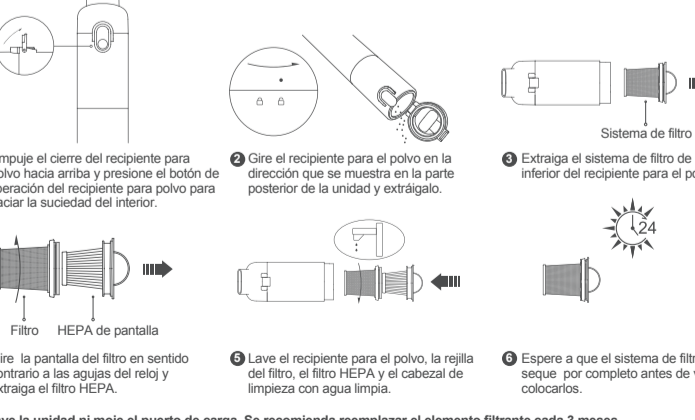

**No use la unidad ni moje el puerto de carga. Se recomienda reemplazar el elemento filtrante cada 3 meses.**

- 21 -

**5. INDICADOR LED**

Aspiradora	Indicador	
En el trabajo	Baja velocidad	Luz blu glaciato
	Alta velocidad	Luz verde oscura
	Bateria baja	Luz anaranjada (menos del 15% de potencia)
	Unvencelagado	La luz roja parpadea y luego se apaga.
Cargando	Sello completo	La luz roja parpadea y luego se apaga.
	Cargando	Luz blu glaciato que respira
	Suficiente batería	La luz blu glaciato a siempre accesos (la luz si se apaga dopo 1 minuto)
	Adaptador equivocado	Luz roja parpadeando

**6. SUBSTANCIAS TÓXICAS Y PELIGROSAS**

NOMBRE DEL PRODUCTO	PRODUCTOS QUÍMICOS PELIGROSOS					
	Pb	Hg	Cd	Cr (VI)	PSB	PBDE
Aspiradora portátil	○	○	○	○	○	○

○ Indica que el contenido de sustancias peligrosas de todos los materiales homogéneos está por debajo del límite especificado en la Norma 2011/65/EU.  
X indica que el contenido de sustancias peligrosas en el menos un material homogéneo del componente supera el límite especificado en la Norma 2011/65/EU.  
X indica que la sustitución de sustancias no peligrosas por productos del medio ambiente no se puede lograr actualmente debido a las limitaciones tecnológicas globales, que se irán mejorando gradualmente con los avances técnicos.

- 22 -

**7. SOLUCIÓN DE PROBLEMAS**

Si las siguientes operaciones no pueden resolver sus problemas, deje de usar el dispositivo y comuníquese con el fabricante con apoyo@ofuzzi.com.

Problema	Posibles causas	Solución
La luz roja parpadea y luego el dispositivo se apaga en el trabajo	Baja tensión	Por favor, cargue el dispositivo
La luz roja parpadea después de pulsar el botón de encendido, no puede iniciar	Completamente sellado	Limpie los respiraderos y filtros antes de arrancar
No hay luz indicadora durante la carga	Baja tensión	Por favor, cargue el dispositivo
La luz roja parpadea mientras se carga	Cable de carga suelto	Insertar cable de carga
	Carga completa	Desconecte el cable de carga
	Adaptador incompatible con el dispositivo	Por favor, cargue con un adaptador de potencia máxima 5V/2A

**8. CARACTERÍSTICAS TÉCNICAS**

Proyecto	Parámetros	Proyecto	Parámetros
Modelo	H8 APEX	Tensión nominal	110.8V
Dimensiones	308*105 mm	Ruido	76dB
Peso	540g	Tiempo de ejecución	Alta velocidad=12 minutos /baja velocidad=30 minutos
Capacidad de la batería	2000mAh	Tensión de carga	5V DC
Potencia nominal	90W	Capacidad de la taza de recogida de polvo	120ml

- 23 -

**9. ADVERTENCIA**

Todas las instrucciones de seguridad y funcionamiento deben leerse antes de su uso para evitar lesiones, incendios, descargas eléctricas, pérdida de propiedad y otros riesgos.

- Este producto es solo para uso doméstico y en automóvil.
- Este producto tiene una batería interna. No amije el dispositivo al fuego ni lo caliente. No lo cargue, use, coloque en condiciones de alta temperatura y no lo guarde en el automóvil en caso de sobrecalentamiento, ignición o explosión.
- Se recomienda utilizar el dispositivo entre 32 °F y 104 °F.
- Las personas con discapacidades físicas, mentales o sensoriales no deben utilizar el dispositivo por su seguridad.
- Los niños no deben usar, limpiar ni jugar con el dispositivo.
- No use el dispositivo con las manos mojadas para evitar lesiones.
- No utilice este dispositivo para aspirar líquidos como agua y soda.
- No utilice este dispositivo para aspirar objetos como colillas de cigarrillos y fósforos.
- No aspire objetos duros o afilados para evitar lesiones al limpiar el recipiente para el polvo.
- No utilice productos perfumados en este equipo para evitar incendios provocados por los productos químicos inflamables que contienen.
- No modifique ni repare la batería interna.
- No lo use en lugares calientes o húmedos como cuartos de calefacción y baños.
- Cuando termine la vida de la aspiradora, lívela al lugar de reciclaje designado por el gobierno porque la batería interna no se puede sacar.
- Si el cable de carga está dañado o roto, deje de usarlo inmediatamente.
- No lo use a su alrededor mucho tiempo después de la carga completa y colóquelo en un lugar fresco y seco. Cargado al menos una vez cada 3 meses para evitar la pérdida de la batería.
- Si es necesario transportar el dispositivo, se recomienda utilizar la caja de embalaje original y mantenerlo en el estado "APAGADO".

Seguir las instrucciones de seguridad y funcionamiento. No asumimos ninguna responsabilidad por la pérdida de su propiedad causada por un uso inadecuado.

- 24 -

**WARRANTY CARD**

**O Your Warranty Includes**

- 12-month coverage
- Within 12 months of purchase, we will provide timely and effective online technical service. We will repair or replace any defective product (due to manufacturing fault) within the warranty period.

**O Return Details**

In order to process your return the best is possible, we need the following information. Please fill out this form and include it in your return package.

Pinch Name:	_____
Date Number:	_____
Date of Purchase:	_____
Your Email address:	_____
Place of Purchase:	_____

**O How to Return Your Ofuzzi Product**

- Check the product condition.
- We will take you a return label for you return.
- Fill out the form, attach label and fill the details. Include the photo of your return package.
- Fill out the form and attach it to the return package.
- Place your purchase in the original packaging box and return it to us.

Sign las Instrucciones de seguridad y funcionamiento. No asumimos ninguna responsabilidad por la pérdida de su propiedad causada por un uso inadecuado.

support@ofuzzi.com | www.ofuzzi.com

© Your purchase was fulfilled by Amazon, please Amazon 30-day return service.

- 25 -