

User Manual of Product 1:

UltraPro LED Rope Lights, 16ft Classic Clear Rope, Cool White Light 5000K, Indoor/Outdoor, Flexible, Linkable, Durable, Rope Lights Outdoor, 54842

User Manual of Product 2:

UltraPro Smart Plug WiFi Outlet, Smart Home, Smart Switch, Smart Outlet, Works With Alexa, Echo & Google Home, No Hub Required, App Controlled, ETL Certified, Electrical Outlet Switch, 2 Pack, 51410

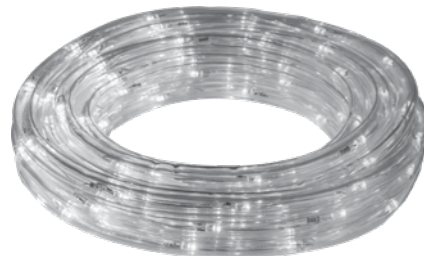

Color-Changing LED Rope Light

User Manual

Congratulations on your new **UltraPro Escape Color-Changing LED Rope Light**! Please read this user manual carefully before using the product. Important features and operating procedures are included in this guide. Please keep the manual in a safe place for future reference.

IMPORTANT: Before installation, please read all the warning statements included at the bottom of these instructions. Save these instructions for later use.

INSTALLATION

INCLUDED HARDWARE

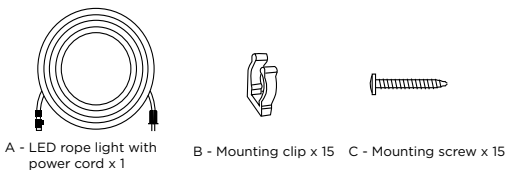

TOOLS REQUIRED

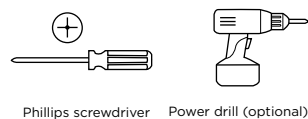

MOUNTING THE ROPE LIGHT

Before installing, make sure that the surface can support the rope light and that the power cord will be in range of an outlet.

1. Mark the location for each clip (B) and drill pilot holes using a 1/16in. drill bit.
2. Place the mounting clips over the pilot holes and use a screwdriver to install and tighten each screw (C).
3. Carefully affix the rope light (A) to each installed clip.
4. Insert the power plug into outlet.

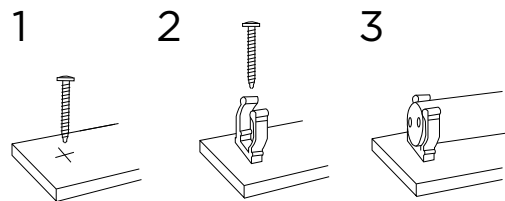

OPERATION

Repeatedly press the mode-select button to cycle through each color mode.

Single Colors: White, red, green, blue, purple, yellow, cobalt

Multi-Color: Mixes all the single-color options together

Twinkle: White lights twinkles throughout the current color

Sparkle: Individual LEDs cycle ON and OFF throughout the current color

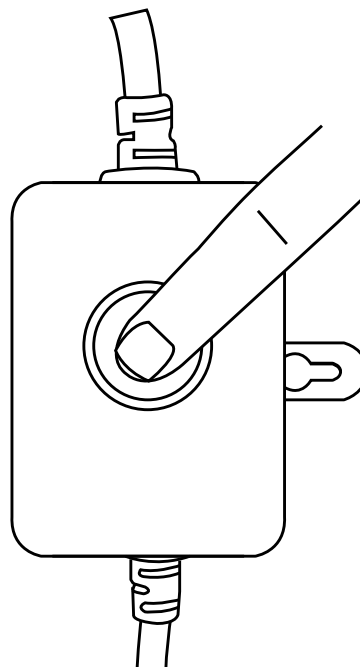

LINKING ADDITIONAL ROPE LIGHTS

IMPORTANT: Disconnect the rope light from power before linking any additional strands. You can link up to three strands together in a sequence (maximum 150 ft.).

1. Unscrew and remove the end plug (A) to expose the female connector (B).
2. Make sure the ring gasket (C) is in place on the female connector.
3. Plug male connector (D) from next segment into the female connector. Screw compression nut (E) over connection until tight.

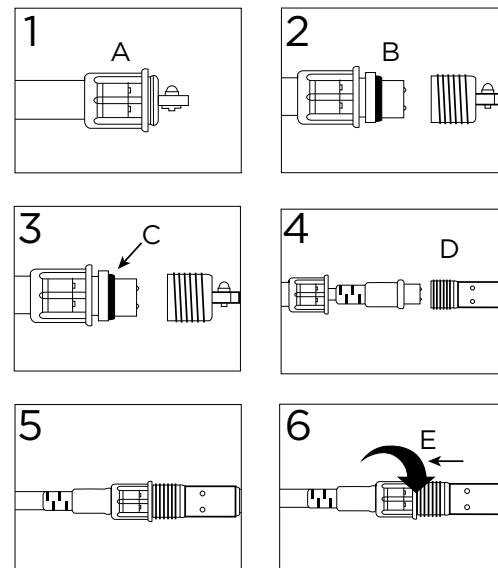

FUSE REPLACEMENT

This product employs overload protection (fuse). A blown fuse indicates an overload or short-circuit situation. If the fuse blows, unplug the product from the outlet. Also unplug any additional strings or products that may be attached to the product. Replace the fuse as per the user servicing instructions (follow product marking for proper fuse rating) and check the product. If the replacement fuse blows, a short-circuit may be present and the product should be discarded.

1. Grasp plug (1) and remove from the receptacle or other outlet device. Do not unplug by pulling on cord. Always unplug this product before installing or replacing fuses.
2. Slide open the fuse access cover (2) on top of the attachment plug towards blades (3).
3. Remove fuse (4) carefully. Push the fuse from the other side.
4. **Risk of fire.** Replace fuse only with 3 Amp, 125 Volt fuse (provided with product).
5. Close fuse cover (2). Close the fuse access cover on top of attachment plug.
6. **Risk of fire.** Do not replace attachment plug as it contains a safety device (fuse) that should not be removed. Discard product if the attachment plug is damaged.

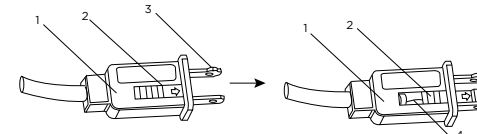

WARNING

1. DO NOT MOUNT OR SUPPORT FLEXIBLE LIGHT IN A MANNER THAT CAN DAMAGE THE OUTER JACKER OR CORD INSULATION.
2. **RISK OF FIRE AND ELECTRIC SHOCK.** UNCOIL FLEXIBLE LIGHT PRIOR TO PLUGGING IN. DO NOT USE WITH EXTENSION CORD NEAR WATER MAY ACCUMULATE. FOR USE ONLY ON GFCI PROTECTED CIRCUITS.
3. MATERIAL MAY BECOME BRITTLE WHEN COLD. DO NOT INSTALL WHERE IT MAY BE STEPPED ON OR SUBJECT TO PHYSICAL DAMAGE.
4. DO NOT INSTALL NEAR FLAMMABLE LIQUIDS.
5. DO NOT INSTALL CLOSER THAN 3 METERS FROM A SWIMMING POOL SURFACE.
6. ALWAYS UNPLUG THIS PRODUCT BEFORE INSTALLING OR REPLACING FUSES. USE ONLY 125-VOLT, 3 AMP MAX.
7. DO NOT COVER FLEXIBLE LIGHT AS THE COVERING MAY CAUSE THE FLEXIBLE LIGHT TO OVERHEAT AND MELT OR IGNITE.
8. TO PREVENT OVERHEATING, DO NOT ALLOW CONTACT BETWEEN FLEXIBLE LIGHT CABLES OR PARTS OF THE FLEXIBLE LIGHT CABLE. MAINTAIN AT LEAST 10MM (0.39IN) SPACING BETWEEN LIGHT CABLE OR LIGHT CABLE PARTS.
9. NOT SUITABLE FOR FIELD CUTTING OR SPLICING.
10. DO NOT OVERLOAD. DO NOT CONNECT TOGETHER MORE THAN 150 TOTAL FEET.

MADE IN CHINA

Distributed by Jasco Products Company LLC, 10 E. Memorial Rd., Oklahoma City, OK 73114.

This Jasco product comes with a 3-year limited warranty. Visit www.byjasco.com for warranty details.

Questions? Contact our U.S.-based Consumer Care at 1-800-654-8483 between 7AM-8PM, M-F, Central Time.



byjasco.com/recycle

Thank you for your purchase!



Instructions made easy

Read instructions or watch easy-to-follow video.

Scan code or visit byjasco.com/54507



Register your product

Receive exclusive deals and register your product.

Scan code or visit byjasco.com/deals



Discover more innovative lighting at byjasco.com/lighting



Like our product?

Leave a review on your favorite retailer website or amazon.com.



Having Problems?

Let us know how we can help.

Call **1-800-654-8483** between 7AM-8PM, M-F, Central Time.

UltraProTM
ESCAPE

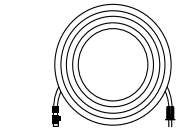

A - cordón de luces con cable eléctrico de 7,6 m x 1



B - presilla de montaje x 15



C - tornillo de montaje x 15

HERRAMIENTAS NECESARIAS

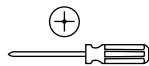

Destornillador Phillips

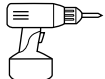

Taladro eléctrico: opcional

MONTAJE DEL CORDÓN DE LUCES

Antes de la instalación, asegúrese de que la superficie pueda sostener el cordón de luces y de que el cable de alimentación esté dentro del alcance de un tomacorriente.

1. Marque el lugar para cada presilla (B) y perforo orificios piloto con una broca de 1/16".
2. Coloque las presillas de montaje sobre los orificios piloto y use un destornillador para instalar y apretar cada tornillo (C).
3. Cuidadosamente fije el cordón de luces (A) a cada presilla instalada.
4. Inserte el enchufe en el tomacorriente.

1

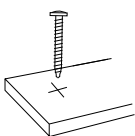

2

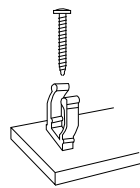

3

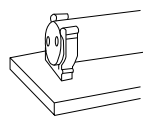

Cordón de Luces LED que Cambian de Colores

Manual de Usuario

¡Felicitaciones por su nuevo **cordón de luces LED que cambian de colores UltraPro Escape!** Lea atentamente este manual del usuario antes de usar el producto. Las características importantes y los procedimientos de operación están incluidos en esta guía. Guarde este manual en un lugar seguro para consultas futuras.

IMPORTANTE: Antes de la instalación, por favor lea todas las advertencias incluidas en la parte inferior de estas instrucciones. Guarde estas instrucciones para su uso posterior.

INSTALACIÓN

PIEZAS DE MONTAJE INCLUIDAS

FUNCIONAMIENTO

Presione varias veces el botón de selección de modos para desplazarse por cada modo de color.

Un solo color: blanco, rojo, verde, azul, morado, amarillo, cobalto

Multicolor: combina todas las opciones de un solo color

Centellas: luces blancas centellean durante el color actual

Chispas: luces LED individuales se encenderán y apagarán durante el color actual

UNIÓN DE CORDONES DE LUCES ADICIONALES

IMPORTANTE: Desconecte el cordón de luces de la corriente antes de unir cordones adicionales. Puede unir hasta tres cordones en una secuencia (máximo 150 ft.).

1. Quite los tornillos y retire el enchufe del extremo (A) para dejar expuesto el conector hembra (B).
2. Asegúrese de que la junta de anillo (C) esté colocada en el conector hembra.
3. Enchufe el conector macho (D) del siguiente segmento en el conector hembra. Atornille la tuerca de compresión (E) sobre la conexión hasta que quede apretada.

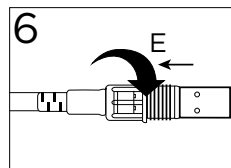
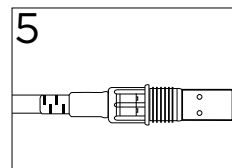
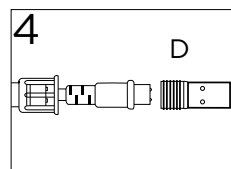
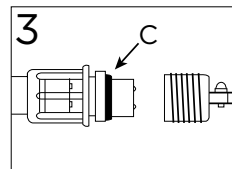
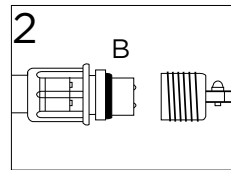
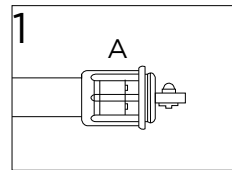
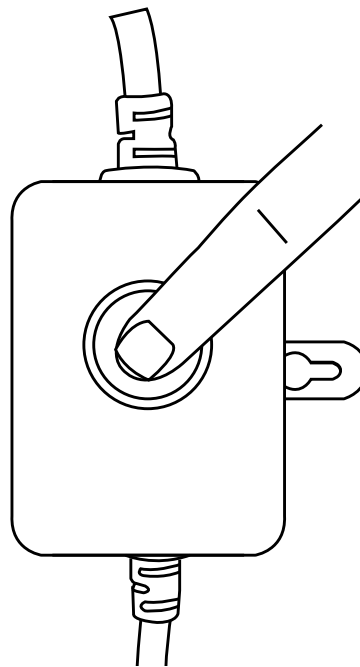

REEMPLAZO DEL FUSIBLE

Este producto emplea protección de sobrecargas (fusible). Un fusible quemado indica una sobrecarga o un cortocircuito. Si el fusible se quema, desenchufe el producto del tomacorriente. También desenchufe cualquier cadena de luces o producto adicional que pueda estar conectado al producto. Reemplace el fusible según las instrucciones de mantenimiento para el usuario (siga las marcas del producto para ver la especificación adecuada del fusible) y revise el producto. Si el fusible de reemplazo se quema, puede haber un cortocircuito y el producto debe desecharse.

1. Tome el enchufe (1) y retírelo del receptáculo o de otro dispositivo tomacorriente. No desenchufe el producto tirando el cable. Siempre desenchufe este producto antes de instalarlo o reemplazar los fusibles.
2. Abra la tapa de acceso del fusible (2), que se encuentra en la parte superior del enchufe de conexión, deslizándola hacia las clavijas (3).
3. Retire el fusible (4) cuidadosamente. Empuje el fusible desde el lado opuesto.
4. Riesgo de incendio. Reemplace el fusible solamente con un fusible de 3 Amp, 125 voltios (provisto con el producto).
5. Cierre la tapa del fusible (2). Cierre la tapa de acceso del fusible, que se encuentra en la parte superior del enchufe de conexión.
6. Riesgo de incendio. No reemplace el enchufe de conexión, porque contiene un dispositivo de seguridad (fusible) que no se debe retirar. Deseche el producto si el enchufe de conexión está dañado.

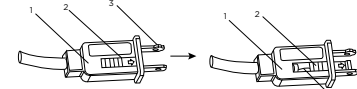

⚠ ADVERTENCIA

1. NO INSTALE NI APOYE EL CORDÓN DE LUCES FLEXIBLE DE UNA MANERA QUE PUEDA DAÑAR EL REVESTIMIENTO EXTERIOR O AISLAMIENTO DEL CABLE.
2. RIESGO DE INCENDIO Y DESCARGA ELÉCTRICA. DESENROLLE EL CORDÓN DE LUCES FLEXIBLE ANTES DE ENCHUFARLO. NO LO USE CON CABLES DE EXTENSIÓN CERCA DE DONDE PUEDA ACUMULARSE AGUA. PARA USO EXCLUSIVO EN CIRCUITOS PROTEGIDOS MEDIANTE GFCI
3. EL MATERIAL PUEDE VOLVERSE FRÁGIL CUANDO ESTÁ FRÍO. NO LO INSTALE EN ÁREAS EN LAS QUE SEA PROBABLE PISARLO O ESTE SUJETO A DAÑO FÍSICO.
4. NO LO INSTALE CERCA DE LÍQUIDOS INFLAMABLES.
5. NO LO INSTALE A UNA DISTANCIA MENOR A 3 METROS DE LA SUPERFICIE DE UNA PISCINA.
6. SIEMPRE DESENCHUFE ESTE PRODUCTO ANTES DE INSTALARLO O REEMPLAZAR LOS FUSIBLES. USE SOLAMENTE UN MÁXIMO DE 125 VOLTIOS Y 3 AMPERIOS.
7. NO CUBRA EL CORDÓN DE LUCES FLEXIBLE. PORQUE ESO PODRÍA CAUSAR QUE SE SOBRECALIENTE Y SE DERRITA O SE INCENDIE.
8. PARA PREVENIR EL SOBRECALENTAMIENTO, NO PERMITA EL CONTACTO ENTRE CABLES O PARTES DEL CORDÓN DE LUCES FLEXIBLE. MANTENGA UN ESPACIO DE 10 MM (0.39 IN) COMO MÍNIMO ENTRE EL CABLE O PARTES DEL CORDÓN DE LUCES.
9. NO RECOMENDABLE PARA CORTE O EMPALME IN SITU.
10. NO SOBRECARGUE. NO CONECTE JUNTOS MÁS DE 45 METROS (150 PIES) EN TOTAL.

HECHO EN CHINA

Distribuido por Jasco Products Company LLC,
10 E. Memorial Rd., Oklahoma City, OK 73114.

Este producto de Jasco tiene una garantía limitada de 3 años. Visite www.byjasco.com para conocer los detalles de la garantía.

¿Tiene preguntas? Póngase en contacto con nuestro servicio de atención al consumidor de EE. UU. al 1-800-654-8483, de lunes a viernes, de 7 a. m. a 8 p. m., horario central.

©JASCO 2022 | 54507, 54508, 54509 | 3/22 v2



ETL
Intertek
5017247



byjasco.com/recycle
papel a base de un 25 %
de residuos postconsumo

¡Gracias por su compra!



Instrucciones fáciles

Lea las instrucciones o mire el video con el paso a paso.

Escanee el código o visite byjasco.com/54507i



Registre su producto

Recibe ofertas exclusivas y registra tu producto.

Escanee el código o visite byjasco.com/deals



Descubra más iluminación innovadora en byjasco.com/lighting



¿Le gusta nuestro producto?

Deje una reseña en el sitio web de su comercio favorito o en amazon.com



¿Tiene algún problema?

Díganos cómo podemos ayudar.

Llame al **1-800-654-8483**, entre las 7 a. m. y las 8 p. m., horario central.

UltraPro™

Mini Plug-in Wi-Fi Smart Switch

Model - 51410, 51411

Indicator LED

- Solid - connected device ON
- OFF - connected device OFF
- Flashing - Wi-Fi setup mode



Manual/program button

- ON/OFF control
- Pair to network
- Switch between auto and manual setup modes
- Restore factory defaults

Grounded outlet

Remotely operate your smart switch with the easy-to-use UltraPro app. Follow the in-app instructions and available resources to set up your smart device.



1 Download the app



Scan the QR code above or search UltraPro on the Apple App Store or Google Play.





2 Install the smart device

- 
- 

Plug the smart switch into a grounded indoor outlet

Plug the controlled device into the smart switch - power switch for the light or small appliance must be ON

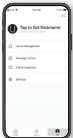
3 Set up account

- 
- 

Create an account in the UltraPro app

Follow the on-screen instructions to add devices, create schedules and control the smart switch from anywhere

4 Voice control

Compatible with Amazon Alexa and Google Assistant



Follow the steps in the Amazon Alexa or Google Assistant app to connect the UltraPro app or select "Support" in the UltraPro app.

Thank you for your purchase!

Instructions made easy



Read instructions or watch easy-to-follow video.
Scan code or visit byjasco.com/51410i.

Exclusive deals



For deals, to register your purchase and to tell us how we're doing, simply scan the code or visit byjasco.com/deals.



For a full line of Wi-Fi smart devices, search "UltraPro Wi-Fi" on Amazon.com or visit byjasco.com/ultrapro.



Like our product?
Leave a review on amazon.com.



Having problems?
Let us know how we can help. Call 1-800-654-8483 between 7AM-8PM, M-F, Central Time.

⚠ WARNING

- RISK OF ELECTRIC SHOCK**
- PLUG DIRECTLY INTO AN ELECTRICAL OUTLET
 - DO NOT USE IN WET LOCATIONS
 - FULLY INSERT PLUG
 - USE INDOORS ONLY
 - UNPLUG SWITCH BEFORE CLEANING
 - KEEP CHILDREN AWAY

- RISK OF FIRE**
- DO NOT USE TO CONTROL APPLIANCES THAT CONTAIN HEATING ELEMENTS (COOKING APPLIANCES, HEATERS, IRONS, ETC.)
 - DO NOT EXCEED ELECTRICAL RATINGS
 - DO NOT USE WITH EXTENSION CORDS

02/11/2021 v2

Google and Google Play are trademarks of Google LLC.

MADE IN CHINA

Distributed by Jasco Products Company LLC, 10 E. Memorial Rd., Oklahoma City, OK 73114.

This Jasco product comes with a 5-year limited warranty. Visit www.byjasco.com for warranty details.

Questions? Contact our U.S.-based Consumer Care at 1-800-654-8483 between 7AM-8PM, M-F, Central Time.

BY JASCO®

UltraPro™

Mini Wi-Fi Enchufable Interruptor Inteligente

Modelo- 51410, 51411

Luz LED indicadora

- Sólida — el dispositivo conectado está encendido
- Apagada — el dispositivo conectado está apagado
- Destellando — modo de configuración de wifi

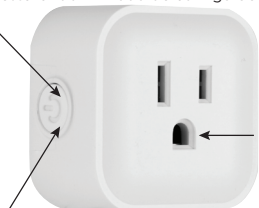

Tomacorrientes conectados a tierra

Botón manual/de programa

- Control de encendido y apagado
- Emparejar con la red
- Alternar entre los modos de configuración automático y manual
- Restaurar los ajustes de fábrica

Opere de forma remota su interruptor inteligente con la app UltraPro fácil de usar. Siga las instrucciones en la app y los recursos disponibles para configurar su dispositivo inteligente.

1 Descargue la app



Escanee el código QR anterior o busque UltraPro en App Store de Apple o en Google Play.



2 Instale el dispositivo inteligente

-  1. Enchufe el interruptor inteligente en un tomacorriente de interior con conexión a tierra
-  2. Enchufe el dispositivo controlado en el interruptor inteligente. El interruptor de alimentación debe estar encendido para que la luz o el aparato pequeño se encienda

3 Cree la cuenta

-  1. Cree una cuenta en la app UltraPro
-  2. Siga las instrucciones en pantalla para agregar dispositivos, cree horarios y controle el interruptor inteligente desde cualquier lugar

4 Control por voz

Compatible con Amazon Alexa y Google Assistant



Siga los pasos en la app de Amazon Alexa o Google Assistant para conectar la app UltraPro, o seleccione "Apoyo" en la app UltraPro.

¡Gracias por su compra!

Instrucciones fáciles

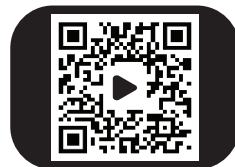

Lea las instrucciones o mire el video con el paso a paso.
Escanee el código o visite byjasco.com/51410i.

Ofertas exclusivas



Para acceder a ofertas, registrar su compra y darnos su opinión sobre nosotros, tan solo escanee el código o visite byjasco.com/deals.



Para obtener una línea completa de dispositivos inteligentes Wi-Fi, busque "UltraPro Wi-Fi" en Amazon.com o visite byjasco.com/ultrapro.



¿Le gusta nuestro producto?
Deje una reseña en amazon.com.



¿Tiene algún problema?
Díganos cómo podemos ayudar. Llame al 1-800-654-8483, entre las 7 a. m. y las 8 p. m., hora estándar del centro.

⚠️ ADVERTENCIA

- RIESGO DE DESCARGA ELÉCTRICA**
- ENCHUFE DIRECTAMENTE EN UN TOMACORRIENTE ELÉCTRICO
 - NO USE EN LUGARES HÚMEDOS
 - COLOQUE EL ENCHUFE POR COMPLETO
 - USE SOLO EN INTERIORES
 - DESENCHUFE EL INTERRUPTOR ANTES DE LIMPIARLO
 - MANTENGA LEJOS DEL ALCANCE DE LOS NIÑOS
- RIESGO DE INCENDIO**
- NO USE PARA CONTROLAR APARATOS QUE CONTENGAN ELEMENTOS CALEFACTORES (APARATOS DE COCCIÓN, CALEFACTORES, PLANCHAS, ETC.)
 - NO SOBREPASE LOS VALORES ELÉCTRICOS NOMINALES
 - NO USE CON CABLES DE EXTENSIÓN

Google y Google Play son marcas comerciales de Google LLC.

HECHO EN CHINA
Distribuido por Jasco Products Company LLC, 10 E Memorial Rd., Oklahoma City, Oklahoma 73114.

Este producto de Jasco tiene una garantía limitada de 5 años. Visite www.byjasco.com para conocer los detalles de la garantía.

¿Preguntas? Comuníquese al 1-800-654-8483 entre las 7AM y las 8PM hora estándar del centro.