

INSTALLATION INSTRUCTION

YZ2214_WG1.0

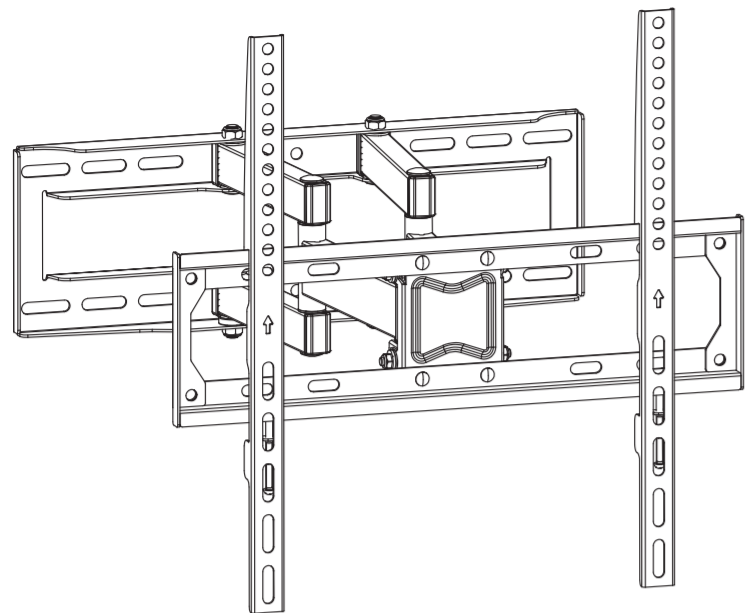

If you have any questions, please feel free to contact our customer support before returning.
 Wenn Sie Fragen haben, wenden Sie sich bitte vor der Rücksendung an unseren Kundendienst.
 Si vous avez des questions, n'hésitez pas à contacter notre service clientèle avant de nous renvoyer le produit.
 Se hai domande, si prega di contattare il nostro supporto clienti prima di restituire il prodotto.
 Si tiene alguna duda, no dude en contactarse con nuestro servicio de atención al cliente antes de devolver el producto.

(EN) Safety Caution

Please read this instruction carefully before installation. If you do not understand these instructions or have doubts about the safety of the installation, assembly or use of this product, please contact us.

- This product is designed for use in wood stud or solid concrete wall.
- DO NOT install into drywall alone.**
- The wall must be capable of supporting five times the weight of the TV and mount combined.
- Incorrect installation may result in product damage or body injury.

WARNING: This product contains small items that could be a choking hazard if swallowed. Before starting assembly, verify all parts are included and undamaged. If any parts are missing or damaged, do not return the damaged item to your dealer; please contact our customer service team. Never use damaged parts!

(DE) Sicherheitshinweise

Bitte lesen Sie die Anweisungen sorgfältig vor der Installation durch. Falls Sie diese Anweisungen nicht verstehen oder Zweifel bezüglich der Sicherheit der Installation, des Zusammenbaus oder der Verwendung des Produkts haben, kontaktieren Sie uns bitte.

- Dieses Produkt ist für die Installation an Wänden mit Holzträgern und Massivbetonwand.
- NICHT an einer reinen Gipskartonwand montieren.**
- Die Wand muss das Fünffache des Gesamtgewichts des Fernsehapparats und der Halterung tragen können.
- Unschonungsmäßige Montage dieses Produkts kann zu Verletzungen und zu den Beschädigungen an Ihrem Gerät führen.

Warnung: Dieses Produkt enthält kleine Teile, die beim Verschlucken zur Erstickengefahr führen können. Bevor Sie mit der Installation beginnen, überprüfen Sie bitte, ob alle Zubehörteile und Ersatzteile vollständig und unbeschädigt sind. Wenn Teile fehlen oder beschädigt sind, geben Sie den beschädigten Artikel nicht an Ihren Händler zurück, sondern wenden Sie sich bitte an unseren Kundendienst. Verwenden Sie niemals beschädigte Teile!

(FR) Consignes de Sécurité

Avant l'installation, veuillez attentivement lire ce mode d'emploi. Si vous ne comprenez pas ces instructions, ou si vous avez des questions sur la sécurité de l'installation, de l'assemblage et de l'utilisation, contactez nous s'il vous plaît.

- Ce produit s'applique au montant en bois, au mur en béton plein.
- Ne l'installez PAS seulement au mur en placo.**
- La force portante du mur doit atteindre au moins cinq fois du poids total de votre téléviseur et du support.
- L'installation incorrecte causera le dommage matériel ou la blessure corporelle.

AVERTISSEMENT : Ce produit contient de petites pièces, en cas d'ingestion, des risques de suffocation y arrivera. Avant l'installation, veuillez vérifier que tous les accessoires et toutes les pièces sont complets et non défectueux. Si des pièces sont manquantes ou endommagées, ne retournez pas l'article endommagé à votre revendeur, mais contactez notre équipe du service clientèle. N'utilisez jamais de pièces endommagées!

(IT) Cautela per Sicurezza

Prima dell'installazione si prega di leggere dettagliatamente il manuale delle istruzioni. Se non si comprendono queste istruzioni o si hanno dubbi relativi all'installazione, al montaggio o all'uso di questo prodotto, si prega di contattarci.

- Questo prodotto è progettato per pilastri in legno e muri in calcestruzzo solido.
- NON installarlo in soli cartongessi.**
- Il muro deve essere capace di portare almeno cinque volte il peso totale del televisore e del supporto.
- L'installazione errata potrebbe causare danni al prodotto o lesioni personali.

Avvertenza: Questo prodotto contiene piccoli articoli che potrebbe causare il pericolo di soffocamento se ingoiati. Prima di iniziare l'installazione, controlla se tutti gli accessori e componenti siano inclusi e non danneggiati. Se alcune parti sono mancanti o danneggiate, non restituire l'articolo danneggiato al rivenditore, ma contattare il nostro servizio clienti. Si raccomanda di non utilizzare mai parti danneggiate durante l'installazione!

(ES) Advertencia de Seguridad

Lea atentamente las instrucciones antes de la instalación, si no las entiende o tiene alguna duda sobre la instalación, el montaje o el uso del producto, póngase en contacto con nosotros.

- Este producto está diseñado para su uso en montantes de madera o pared de hormigón sólido.
- NO lo instale sólo en paneles de yeso.**
- La pared debe ser capaz de soportar cinco veces el peso del televisor y el soporte combinados.
- Una instalación incorrecta puede provocar daños en el producto o lesiones corporales.

ADVERTENCIA: Este producto contiene elementos pequeños que podrían causar asfixia en caso de ingestión. Antes de comenzar el montaje, verifique que todas las piezas estén incluidas y sin daños. Si falta alguna pieza o está dañada, no devuelva el artículo dañado a su distribuidor; póngase en contacto con nuestro equipo de atención al cliente. ¡No utilice nunca piezas dañadas!

Product Dimensions / Produktabmessung / Dimensions de Produit / Dimensioni del Prodotto / Dimensiones del Producto

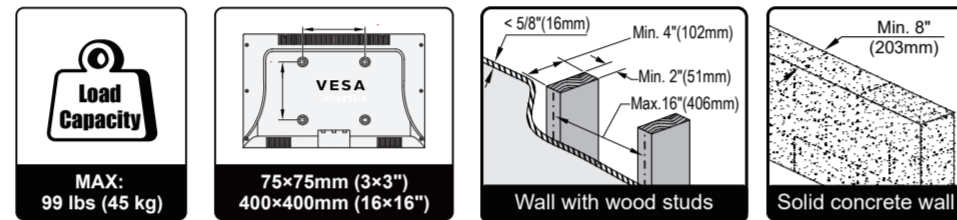
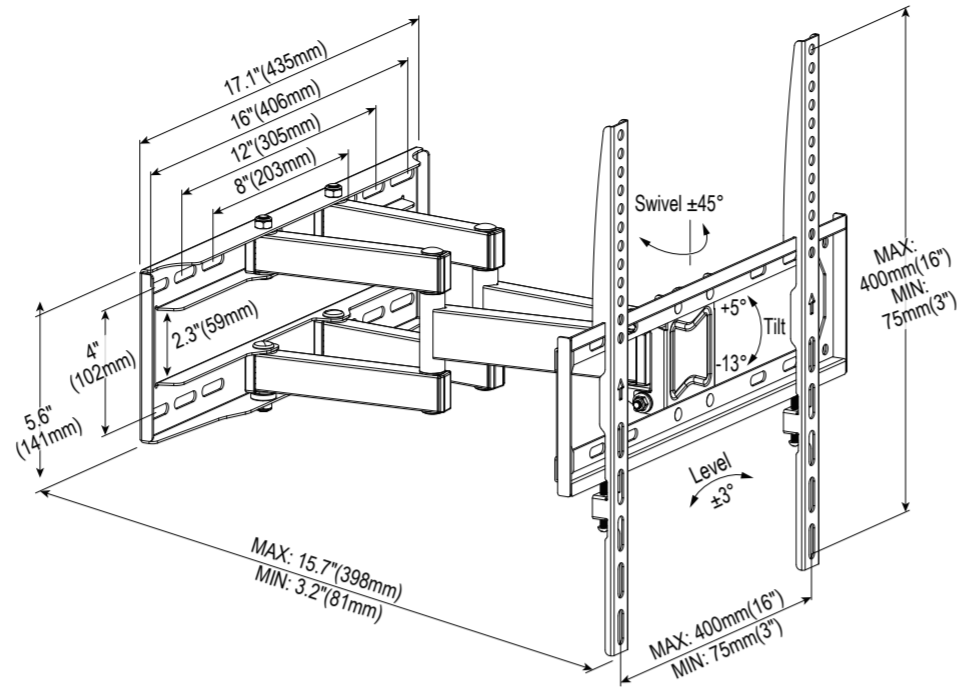

WARNING! ACHTUNG! Avertissement! AVVERTIMENTO! ¡ADVERTENCIA!

DO NOT install into drywall alone. NICHT an einer reinen Gipskartonwand montieren. Ne l'installez PAS seulement au mur en placo. NON installarlo in soli cartongessi. No instalar en paredes de solo yeso.

Parts and Hardware / Mitgelieferte Teile und Befestigungsmaterialien / Pièces et Accessoires / Accessori e Componenti / Accesorios y Piezas

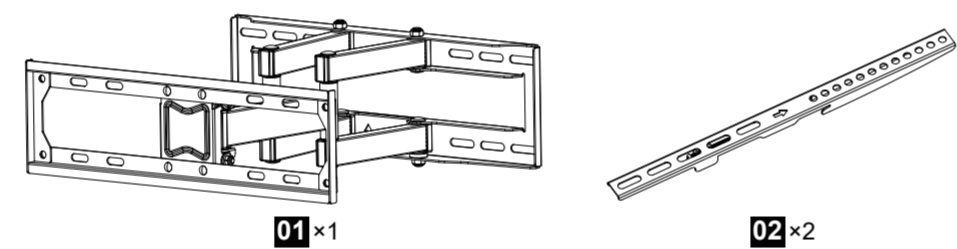

TV										
M4x12mm	M4x30mm	M6x15mm	M6x30mm	M8x25mm	M8x45mm	Φ6mm (M4-M6)	H10mm (M4-M8)	H5mm (M4-M8)		
MA x4	MB x4	MC x4	MD x4	ME x4	MF x4	MG x4	MH x8	MI x8		

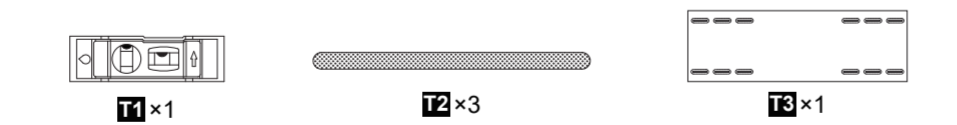

NOTE: Not all parts and hardware included will be used.
HINWEIS: Es wird nicht das gesamte mitgelieferte Befestigungsmaterial verwendet.
REMARQUE : Les pièces et le matériel inclus ne seront pas tous utilisés.
NOTA: Non tutte le componenti sono destinate all'uso.
NOTA: No todas las piezas se utilizarán.

Tools (Not Included) / Werkzeuge (Nicht enthalten) / Outils (Pas Inclus) / Utensili (Non incluso) / Herramientas (No incluidas)

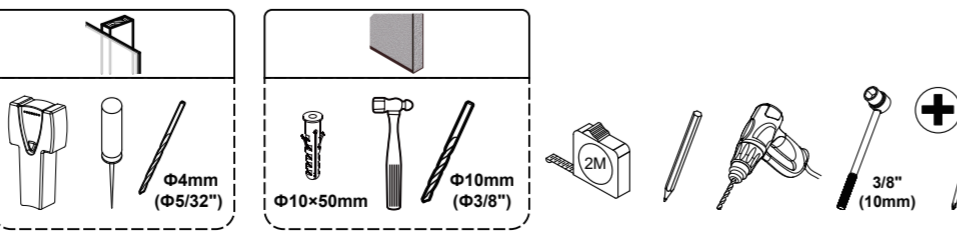

1 Attach VESA Plate to TV Befestigen Sie die VESA-Platte am TV Fixez la plaque VESA au téléviseur Fissare la piastra VESA al televisore Coloque la placa VESA en el televisor

Select Correct TV Screw Diameter and Length
 Wählen Sie den richtigen Durchmesser und die richtige Länge der TV-Schrauben
 Choisissez le diamètre et la longueur corrects des vis de télévision
 Selezionare il diametro e la lunghezza corretti delle viti da applicare al televisore
 Elija el Diámetro y la Longitud Correctos del Tornillo del TV

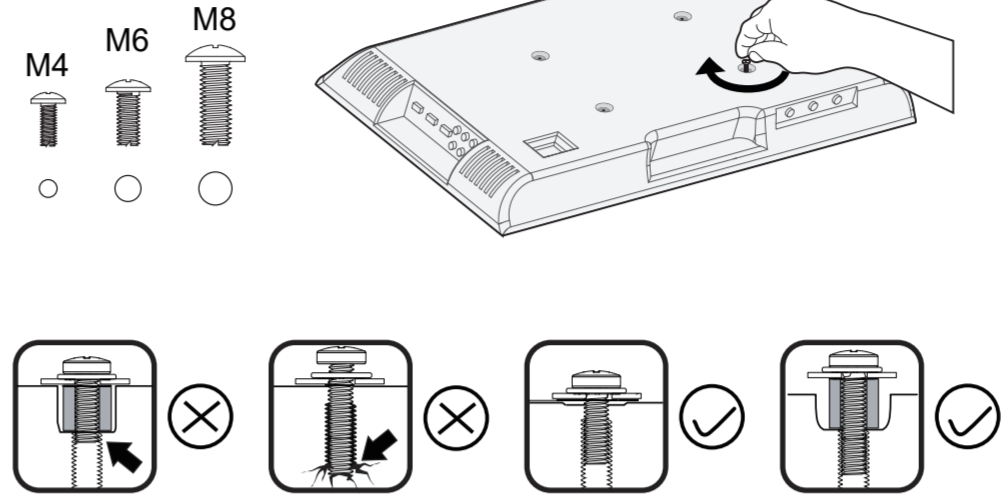

EN Which Situation Needs Spacers?
 If the screw is too long or the surface is uneven, please choose the appropriate screws, washers, and spacers for your TV.

DE In welcher Situation sind Abstandshalter erforderlich?
 Wenn die Schraube zu lang ist oder die Oberfläche uneben ist, wählen Sie bitte die passenden Schrauben, Unterlegscheiben und Abstandshalter für Ihren Fernseher.

FR Quelle situation nécessite des entretoises?
 Si la vis est trop longue ou si la surface est inégale, choisissez les vis, rondelles et entretoises appropriées pour votre téléviseur.

IT In quale situazione sono necessari i distanziatori?
 Se la vite è troppo lunga o la superficie è irregolare, si prega di scegliere viti, rondelle e distanziatori adatti al televisore.

ES ¿En qué situación se necesita espaciadores?
 Si el tornillo es demasiado largo o la superficie es irregular, elija los tornillos, arandelas y espaciadores adecuados para su televisor.

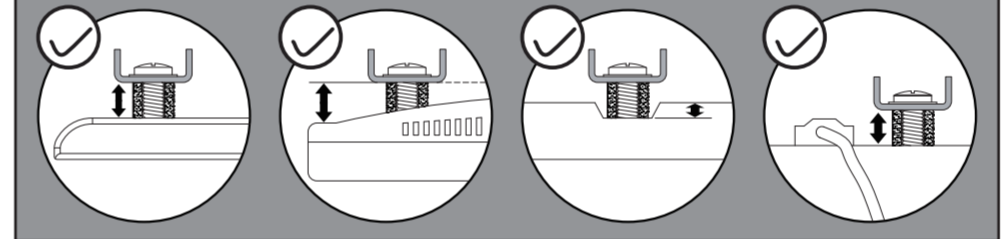

Do not tighten the screws excessively or your TV might be damaged. Ziehen Sie die Schrauben nicht zu fest an, da sonst Ihr Fernseher beschädigt werden könnte. Ne serrez pas les vis de manière excessive, car vous risqueriez d'endommager votre téléviseur. Non stringere eccessivamente le viti, altrimenti il televisore potrebbe danneggiarsi. No apriete excesivamente los tornillos o su TV podría resultar dañado.

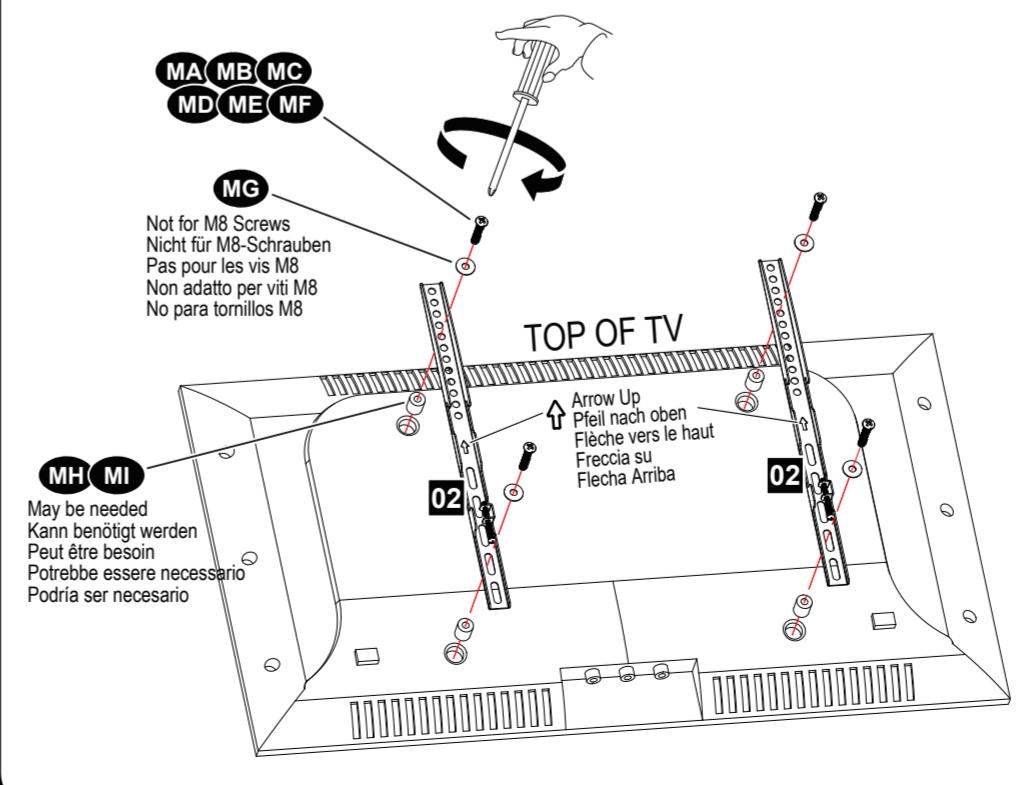

2-A Attach Wall Plate to Wall Befestigen Sie die Wandplatte an der Wand Installer la Plaque Murale au Mur Installa la Piastra da Parete sul Muro Instalar la Placa a la Pared

OPTION A: Wood Stud Installation
OPTION A: Die Montage von Holzbalkenwand
OPTION A: Installation du Montant en Bois
OPZIONE A: Installazione su Parete con i Pilastri in Legno
OPCIÓN A: Instalación en Pared con Pilares de Madera

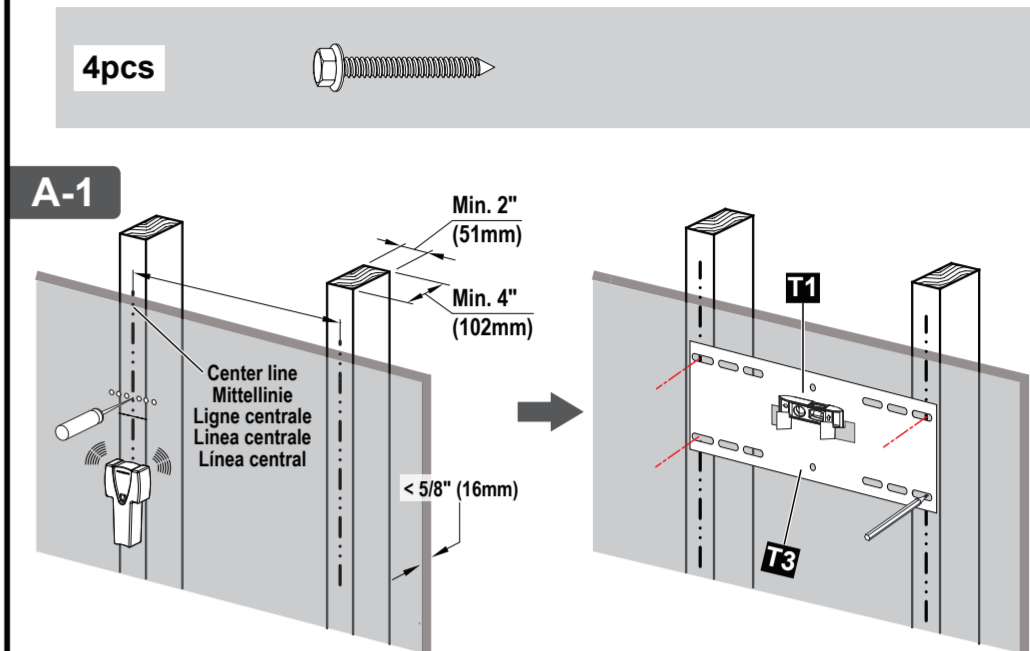

EN Locate your studs. Verify and mark the center of the stud by finding the stud edges using awl and stud finder.
DE Suchen Sie Ihre Holzbalken. Überprüfen und markieren Sie die Mitte des Holzbalkens, indem Sie die Balkenkanten mit der Ahle und dem Balkensucher ermitteln.
FR Localisez vos poteaux en bois. Vérifiez et marquez le centre du goujon en trouvant le bords des montants avec d'un poinçon et d'un détecteur de montants.
IT Individuare i pilastri di legno. Controllare e segnare il centro del pilastro trovando i bordi del pilastro con il punzone e il rilevatore di legno.
ES Localice los pilares de madera. Verifique y marque el centro de ellos encontrando los bordes de ellos utilizando un punzón y un localizador de montantes.

EN Line up the holes with your stud center line. Level the mounting template and mark the pilot hole locations.
DE Richten Sie die Löcher mit der Mittellinie Ihres Holzbalkens aus. Richten Sie die Montageschablone aus und markieren Sie die Positionen für die Vorbohrungen.
FR Alignez les trous avec la ligne centrale de votre montant en bois. Nivelez le gabarit de montage et marquez l'emplacement des trous pilotes.
IT Allineare i fori con la linea centrale del pilastro in legno. Livellare la dima di montaggio e segnare le posizioni dei fori pilota.
ES Alinee los orificios con la línea central del pilares de ES madera. Nivele la plantilla de montaje y marque las ubicaciones de los orificios piloto.

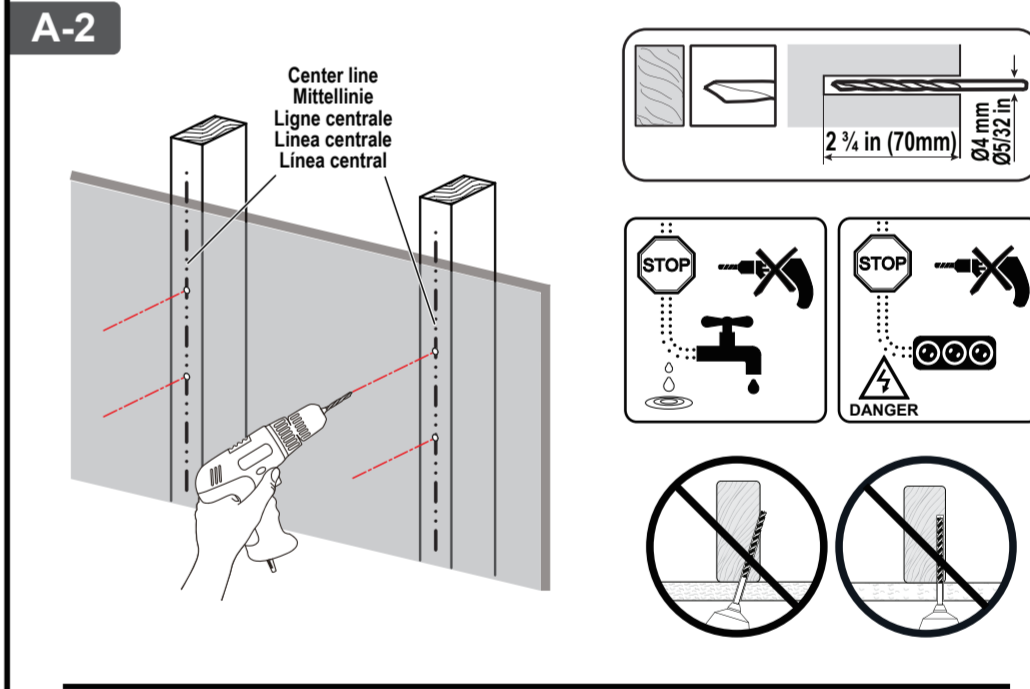

A-3

CAUTION: Do not use in drywall or wood stud!
VORSICHT: Verwenden Sie keinen Dübel, wenn Sie eine Wandplatte an einer Holzbalkenwand installieren!
ATTENTION: Pas pour l'installation de mur en placo ou de montant en bois!
CAUTELA: Quando si installa la piastra a muro sul muro con pilastri in legno, non utilizzare i tasselli per il muro in calcestruzzo!
PRECAUCIÓN: ¡No utilizar en paneles de yeso ni en pilares de madera!

EN CAUTION: To avoid potential personal injury or property damage, all 4 lag bolts **A** MUST BE firmly tightened to prevent unwanted movement of the wall plate assembly. To prevent the TV falling down, the Arrow MUST Keep UP at this step!
DE VORSICHT: Alle 4 Zugschrauben **A** MÜSSEN festgezogen werden, um mögliche Personen- oder Sachschäden zu vermeiden. Um zu verhindern, dass der Fernseher herunterfällt, muss der Pfeil bei diesem Schritt UP halten!
FR ATTENTION: Pour éviter d'éventuelles blessures ou dommages matériels, les 4 tire-fonds **A** DOIVENT ÊTRE fermement serrés pour empêcher tout mouvement indésirable de la plaque murale. Pour éviter que le téléviseur ne tombe, la direction de la flèche doit être dirigée vers le haut, comme indiqué.
IT CAUTELA: Per evitare potenziali lesioni personali o danni alla proprietà, le 4 viti **A** per il legno a testa esagonale DEVE ESSERE avvitate bene in modo da evitare movimenti indesiderati della piastra da parete. Per evitare che la TV cada, si prega di fare attenzione a questo passaggio!
ES PRECAUCIÓN: Para evitar posibles lesiones personales o daños a la propiedad, los 4 tornillos **A** de cabeza hexagonal DEBEN ESTAR firmemente apretados para evitar movimientos no deseados del conjunto de la placa de pared. ¡Para evitar que el televisor se caerse, la dirección de la flecha debe ser hacia arriba como se muestra!

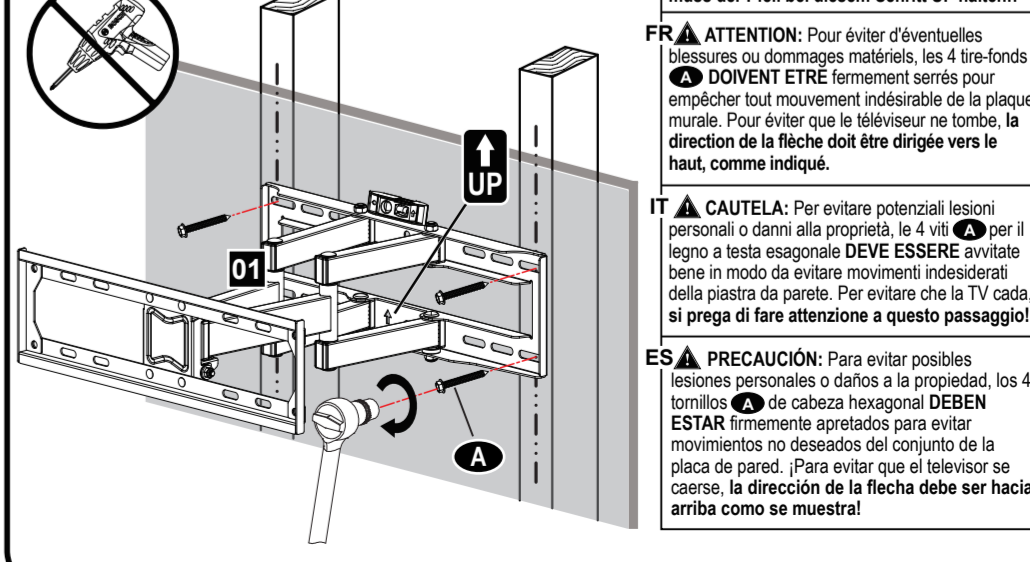

2-B

Attach Wall Plate to Wall
Befestigen Sie die Wandplatte an der Wand
Installer la Plaque Murale au Mur
Installa la Piastra da Parete sul Muro
Instalar la Placa a la Pared

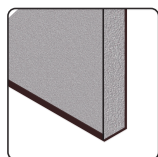

OPTION B: Solid Concrete Wall Installation
OPTION B: Die Montage von Massivbetonwand
OPTION B: Installation du Mur en Béton Plein
OPZIONE B: Installazione su Parete in Cemento
OPCIÓN B: Instalación en Pared de Hormigón Sólido

4pcs

(NOT INCLUDED) - Contact us to have these additional pieces shipped directly to you.
(NICHT ENHALTEN) - Kontaktieren Sie uns für dieses zusätzliche Zubehör.
(NON INCLUSI) - Contattaci per avere questi pezzi aggiuntivi spediti direttamente a te.
(NO INCLUIDO) - Contáctenos para solicitar el envío directo de estas piezas adicionales.
(NON INCLUSO) - Contattaci per avere questi pezzi aggiuntivi spediti direttamente a te.

B-1

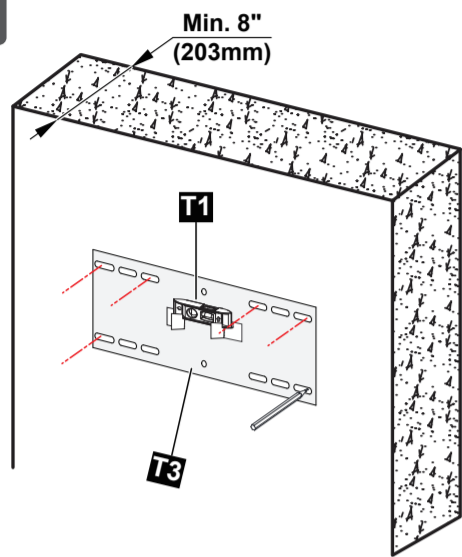

EN Level the mounting template and mark the pilot hole locations.
DE Richten Sie die Montageschablone aus und markieren Sie die Positionen für die Vorbohrungen.
FR Nivelez le gabarit de montage et marquez l'emplacement des trous pilotes.
IT Livellare la dima di montaggio e segnare le posizioni dei fori pilota.
ES Nivele la plantilla de montaje y marque las ubicaciones de los orificios piloto.

B-2

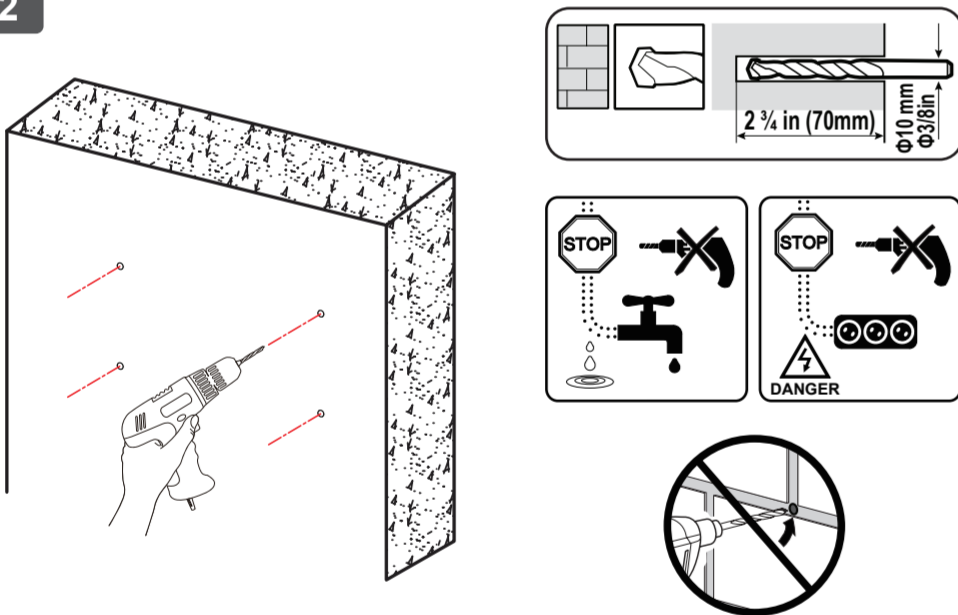

B-3

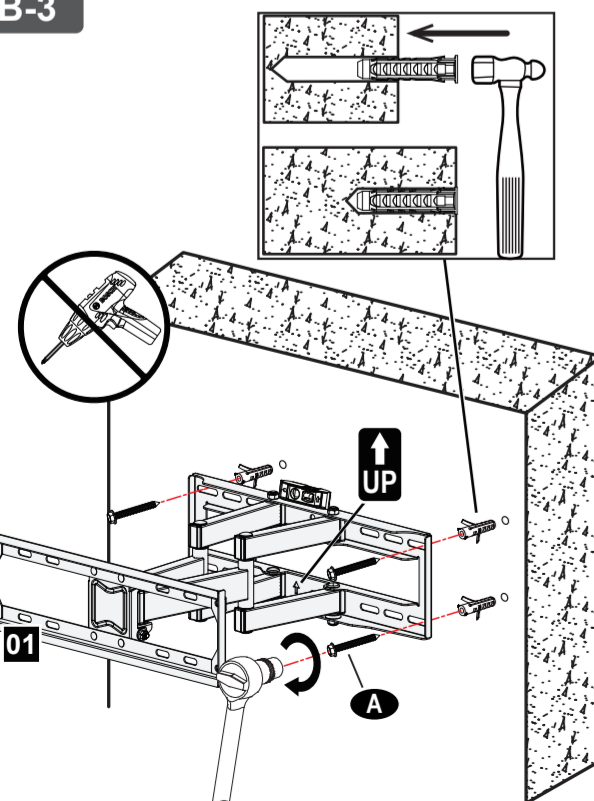

EN **CAUTION:** To avoid potential personal injury or property damage, all 4 leg bolts **MUST BE** firmly tightened to prevent unwanted movement of the wall plate assembly. To prevent the TV falling down, the Arrow Must Keep UP at this step!!

DE **VORSICHT:** Alle 4 Zugschrauben **MÜSSEN** festgezogen werden, um mögliche Personen- oder Sachschäden zu vermeiden. Um zu verhindern, dass der Fernseher herunterfällt, muss der Pfeil bei diesem Schritt **UP** halten!!

FR **ATTENTION:** Pour éviter d'éventuelles blessures ou dommages matériels, les 4 tire-fonds **DOIVENT ETRE** fermement serrés pour empêcher tout mouvement indésirable de la plaque murale. Pour éviter que le téléviseur ne tombe, la direction de la flèche doit être dirigée vers le haut, comme indiqué.

IT **CAUTELA:** Per evitare potenziali lesioni personali o danni alla proprietà, le 4 viti **DEVONO** essere avvitate bene in modo da evitare movimenti indesiderati della piastra da parete. Per evitare che la TV cada, si prega di fare attenzione a questo passaggio!!

ES **PRECAUCIÓN:** Para evitar posibles lesiones personales o daños a la propiedad, los 4 tornillos **DEBEN** estar firmemente apretados para evitar movimientos no deseados del conjunto de la placa de pared. Para evitar que el televisor se caerse, la dirección de la flecha debe ser hacia arriba como se muestra!

5

3

Hang and Secure TV to Wall Plate
Hängen und befestigen Sie den Fernseher an der Wandplatte
Suspendez et Fixez Votre Téléviseur sur la Plaque Murale
Appendi e Fissa la TV alla Piastra a Muro
Colgar y Sujetar del Televisor a la Placa Mural

Before hanging TV, please conduct "wall plate installation integrity test" first.
Bevor Sie den Fernseher aufhängen, führen Sie bitte zuerst den "Integritätstest für die Installation der Wandplatte" durch.
Avant de suspendre le téléviseur, veuillez d'abord effectuer le "test d'intégrité de l'installation de la plaque murale".
Prima di appendere la TV, eseguire prima il "test di integrità dell'installazione della piastra a muro".
Antes de colgar el televisor, realice primero una "prueba de integridad de la instalación de la placa de pared".

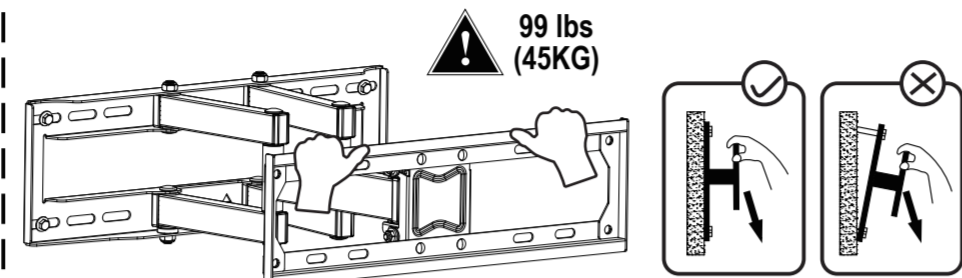

TV TV must be hung up by two persons
Der Fernseher muss von zwei Personen aufgehängt werden
La télévision doit être suspendue par deux personnes
Il televisore deve essere appeso da due persone
El TV debe ser colgado por dos personas

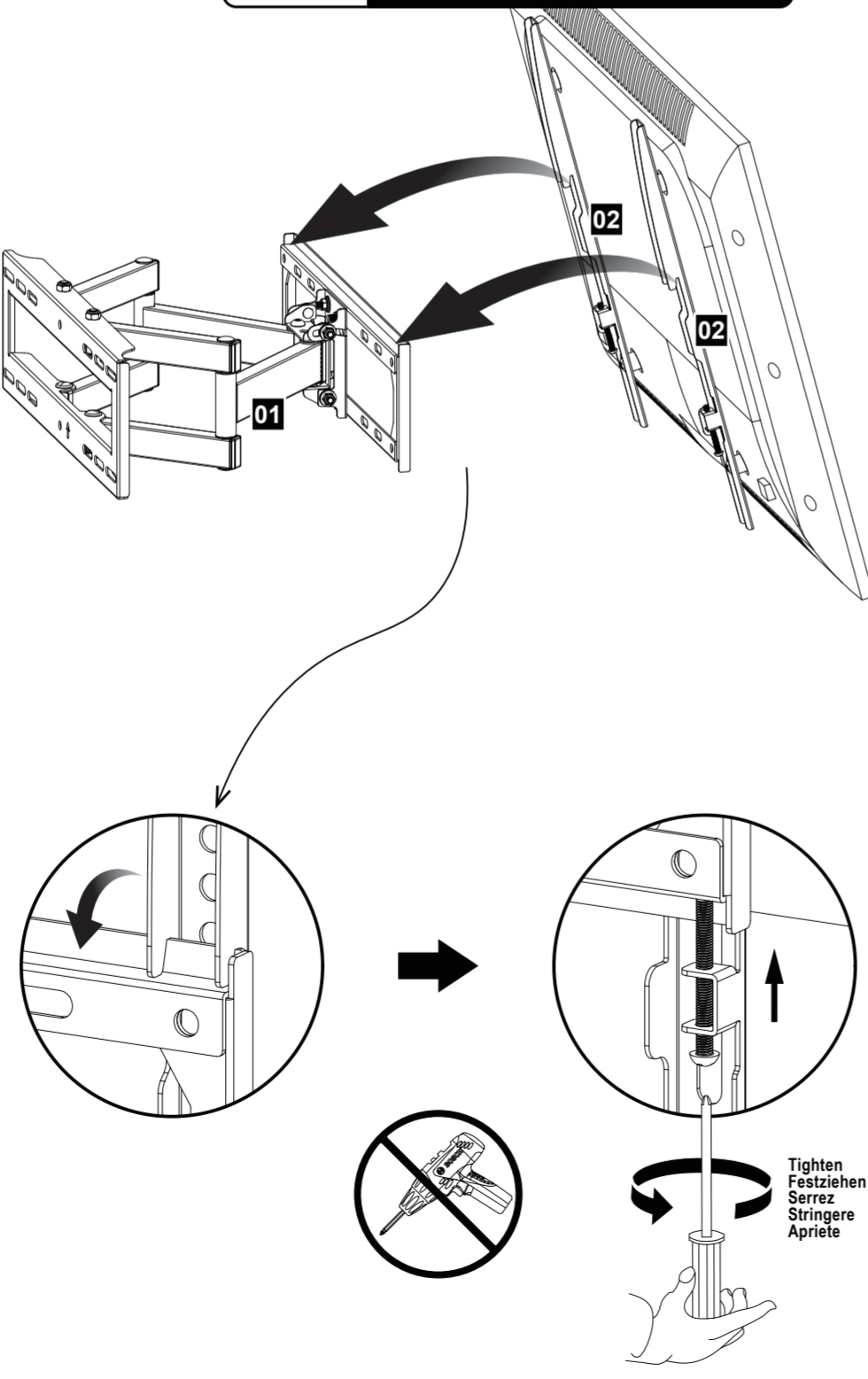

6

4

Adjustments (If necessary)
Anpassungen (falls erforderlich)
Ajustement (si nécessaire)
Regolazioni (se necessario)
Ajustes (Si es necesario)

Leveling Adjustment / Niveauregulierung / Réglage de la mise à niveau / Regolazione di livello / Regulación de nivel (±3°)

EN If needed, TV can be leveled ±3 degrees via adjusting the 4 screws with the wrench (S).
DE Bei Bedarf kann der Fernseher ±3 Grad durch Einstellen der 4-Schrauben mit dem Schraubenschlüssel (S) nivelliert werden.
FR Si nécessaire, le téléviseur peut être mis à niveau de ±3 degrés en réglant les 4 vis à l'aide de la clé (S).
IT Se necessario, il televisore può essere livellato di ±3 gradi regolando le 4 viti con la chiave (S).
ES Si es necesario, el televisor se puede nivelar ±3 grados mediante el ajuste de los 4 tornillos con la llave tubo (S).

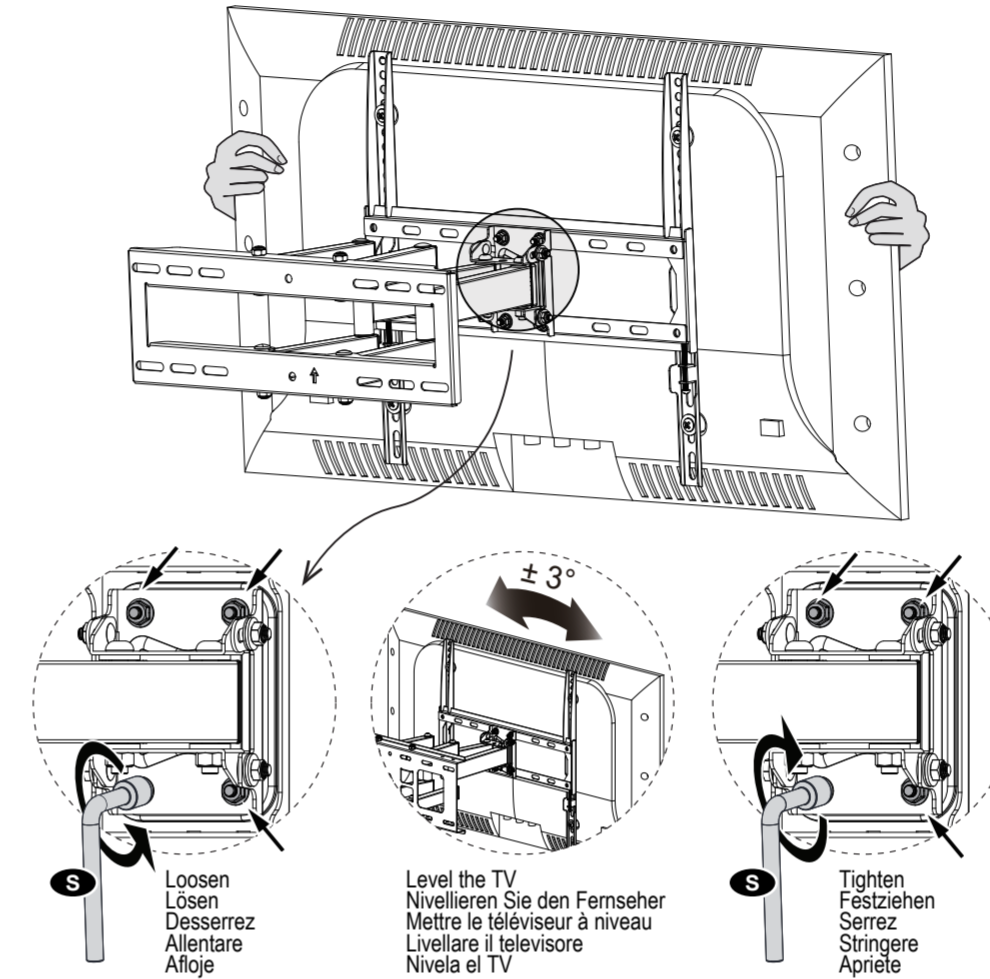

Tilting Adjustment / Neigungsverstellung / Réglage de l'inclinaison / Regolazione dell'inclinazione / Ajuste de Inclinación (+5° ~ -13°)

EN Loosen 2 tilting nuts, then adjust TV to your desired angle. Finally retighten all the nuts.
DE Lösen Sie 2 Kipmmuttern und stellen Sie den Fernseher auf den gewünschten Winkel ein. Ziehen Sie abschließend alle Muttern wieder fest.
FR Desserrez les 2 écrous d'inclinaison, puis réglez le téléviseur à l'angle souhaité. Enfin, resserrez tous les écrous.
IT Allentare i 2 dadi di inclinazione, quindi regolare il televisore all'angolazione desiderata. Infine, stringere nuovamente tutti i dadi.
ES Afloje las 2 tornillos de inclinación, luego ajuste el TV al ángulo deseado. Y vuelva a apretar los tornillos.

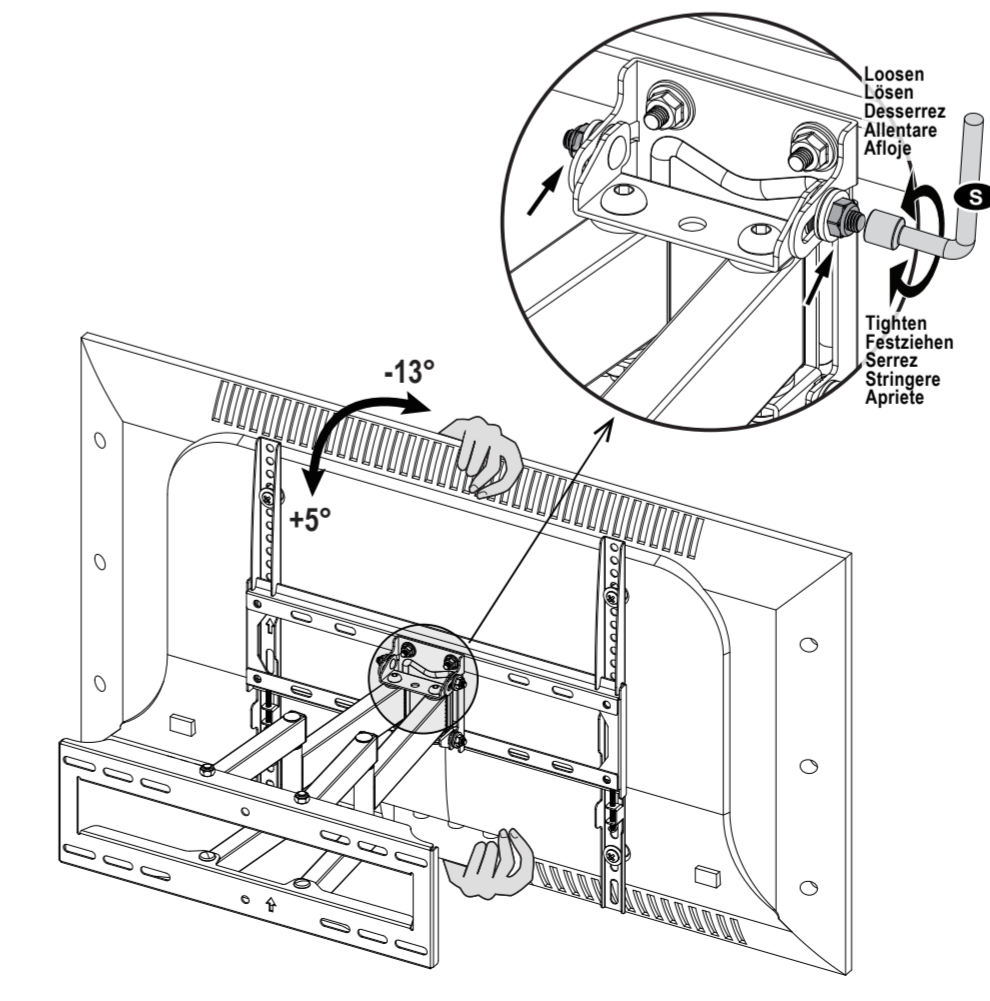

7

5

Cable Management
Kabelmanagement
Gestion des Câbles
Gestione dei Cavi
Gestión de Cables

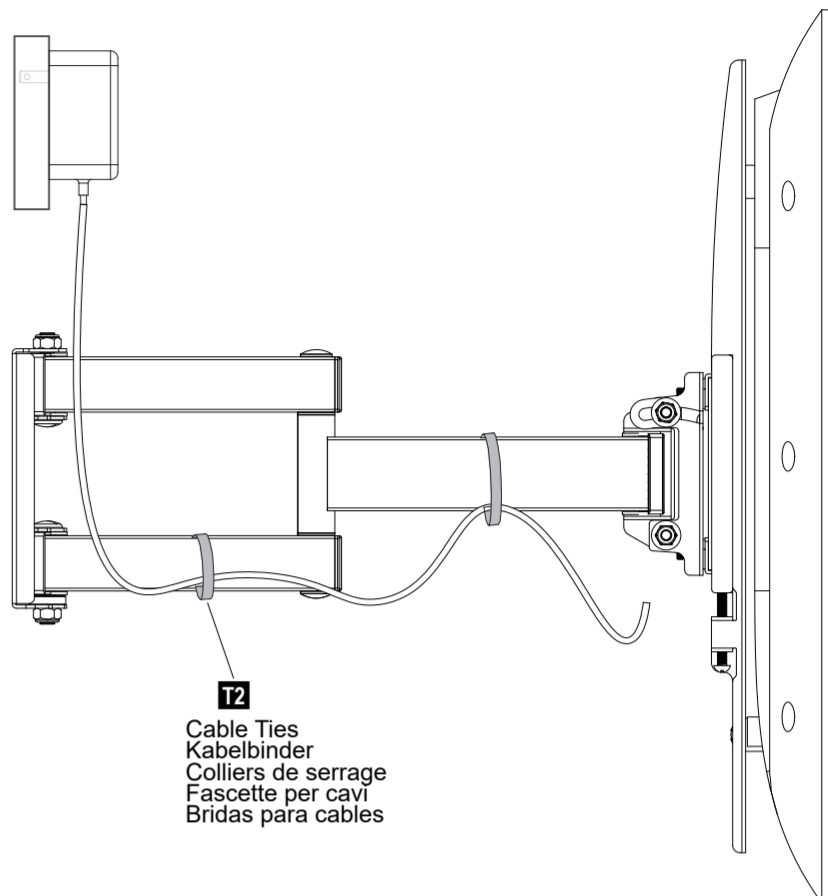

T2 Cable Ties
Kabelbinder
Colliers de serrage
Fascette per cavi
Bridas para cables

8