

## **User Manual of Product 1:**

LEVOIT Humidifier for Bedroom Large Room Home, Smart WiFi Alexa Control, 6L Top Fill Cool Mist Humidifiers for Plants, Baby, Ultrasonic, Essential Oil Tray, Auto Mode, Night Light, Quiet, Blue

USER MANUAL

# VeSync Classic 300S Ultrasonic Smart Humidifier

**Model:** Classic 300S

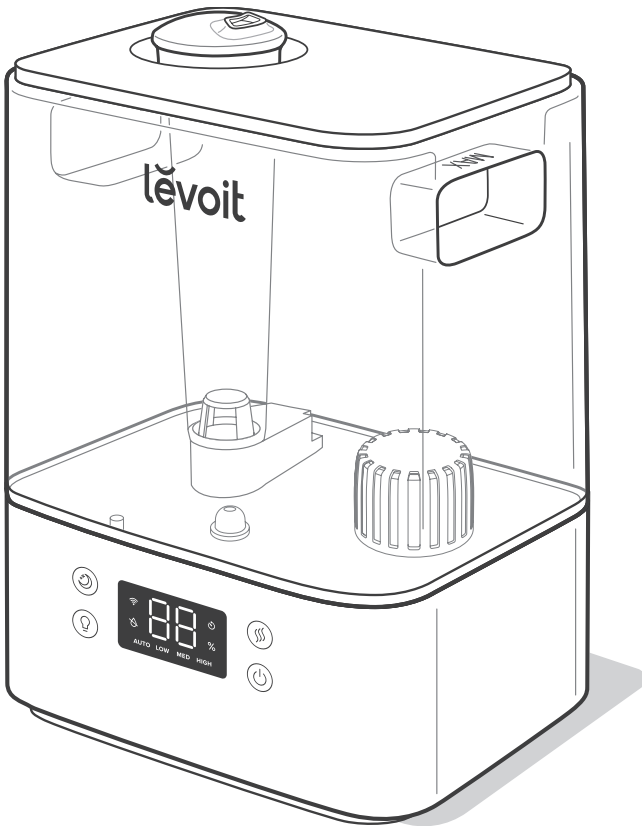

## Questions or Concerns?

Please contact us Mon–Fri, 9:00 am–5:00 pm PST/PDT  
at [support@levoit.com](mailto:support@levoit.com) or at **(888) 726-8520**.

## Table of Contents

Package Contents	<b>3</b>
Specifications	<b>3</b>
Safety Information	<b>4</b>
Getting to Know Your Smart Humidifier	<b>6</b>
Controls	<b>8</b>
Getting Started	<b>9</b>
VeSync App Setup	<b>12</b>
Using Your Smart Humidifier	<b>13</b>
Care & Maintenance	<b>17</b>
Troubleshooting	<b>23</b>
VeSync App Troubleshooting	<b>25</b>
Warranty Information	<b>27</b>
Customer Support	<b>28</b>

## Table des matières

Contenu de l'emballage	<b>29</b>
Caractéristiques techniques	<b>29</b>
Consignes de sécurité	<b>30</b>
Prise en main de votre humidificateur intelligent	<b>32</b>
Commandes	<b>34</b>
Prise en main	<b>35</b>
Configuration de l'application VeSync	<b>38</b>
Utilisation de votre humidificateur intelligent	<b>39</b>
Entretien	<b>43</b>
Dépannage	<b>49</b>
Dépannage de l'application VeSync	<b>51</b>
Informations relatives à la garantie	<b>53</b>
Service à la clientèle	<b>54</b>

## Package Contents

- 1 × Smart Ultrasonic Humidifier
- 3 × Aroma Pads (1 Pre-Installed)
- 2 × Water Filter Sponges (1 Pre-Installed)
- 1 × Cleaning Brush
- 1 × User Manual
- 1 × Quick Start Guide

## Specifications

Power Supply	AC 120V, 60Hz
Rated Power	26W
Water Tank Capacity	6 L / 1.58 gal
Max Run Time	Up to 60 hours on low mist setting <i>Note: The humidifier may run for a longer or shorter time depending on the environmental temperature and humidity.</i>
Noise Level	≤ 30dB
Effective Range	20–47 m <sup>2</sup> / 215–505 ft <sup>2</sup>
Dimensions	24.5 × 19.2 × 34 cm / 9.6 × 7.5 × 13.4 in
Weight	2 kg / 4.3 lb

**Note:** To access additional smart humidifier functions, download the free VeSync app (see page 12).

# READ AND SAVE THESE INSTRUCTIONS

## SAFETY INFORMATION

To reduce the risk of fire, electric shock, or other injury, follow all instructions and safety guidelines.

### General Safety

- **Only** use the humidifier as described in this manual.
- Place the humidifier and cord so that it will not be knocked over. **Do not** place near large pieces of furniture or in high-traffic areas.
- When not in use, turn the humidifier off and disconnect from power by removing the plug from the outlet.
- **Do not** use the humidifier in wet environments.
- Keep the humidifier out of reach from children.
- **Do not** open the base or remove the water level sensor for self-servicing.
- **Always** unplug your humidifier from the power outlet before cleaning your humidifier or detaching the water tank from the humidifier base.
- **Always** make sure to place the humidifier on a flat, level surface before operation.
- **Only** fill the water tank with clean water. **Never** fill the water tank with any other liquids.
- **Do not** place the humidifier near sources of heat, such as stovetops, ovens, or radiators.
- **Do not** place the humidifier directly on floors, carpets, or rugs.
- **Do not** use other items as replacement parts for this product.
- **Do not** cover the nozzle while the humidifier is on. Doing so may damage the humidifier.
- Remove the water tank from the base before moving the humidifier.
- **Do not** immerse the humidifier base, power cord, or plug in water.
- If the humidifier is damaged or is not functioning properly, stop using it and contact **Customer Support** immediately (see page 28).
- Not for commercial use. Household use **only**.

### Caution: Risk of Leaks and Electric Shock

**Do not** add essential oils, supplemental water treatment liquids, or water filters into the water tank or base chamber. This will damage the humidifier and cause leaks. **Only** add essential oils to the aroma pad.

## SAFETY INFORMATION (CONT.)

### Power & Cord

- Ensure that the plug fits properly into a polarized socket.
- **Do not** handle the power cord or plug with wet hands. Keep the plug and power cord away from liquids.
- Your humidifier has a polarized plug (one prong is wider than the other), which fits into a polarized outlet only one way. This is a safety feature to reduce the risk of electric shock. If the plug does not fit, reverse the plug. If it still does not fit, **do not** use the plug in that outlet. **Do not** bypass this safety feature.



## Getting To Know Your Smart Humidifier (cont.)

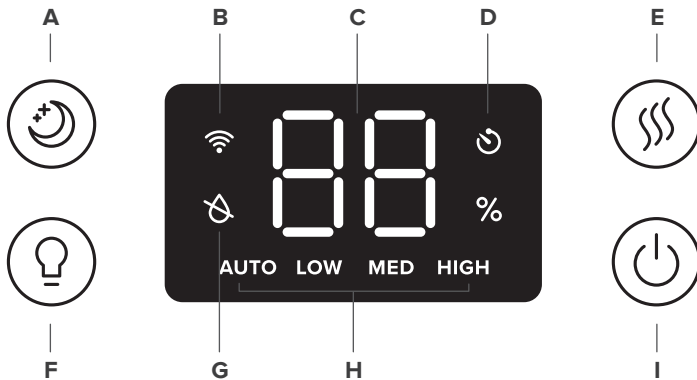

- A. Sleep Mode Button
- B. Wi-Fi® Indicator
- C. Humidity Level
- D. Timer Indicator
- E. Mist Level Button
- F. Night Light Button
- G. No Water Indicator
- H. Mist Level Indicator
- I. Power Button

**Note:** The timer must be set in the VeSync app.

# CONTROLS

**Note:** You can also control these functions using the VeSync app, as well as additional functions (see page 14).



## Power Button

- Press to turn the humidifier on/off.
- Press and hold for 5 seconds to pair with the VeSync app. See the VeSync in-app instructions for more information.
- Press and hold for 15 seconds to reset the humidifier. This will restore the humidifier's default settings and disconnect it from Wi-Fi® and the VeSync app (see page 12).



## Mist Level Button

- Press repeatedly (or press and hold) to cycle through mist level settings: Auto Mode, Low, Medium, and High. (For more details on Auto Mode, see page 14.)
- Press during Sleep Mode to turn Sleep Mode off. The humidifier will keep misting on Auto Mode.



## Sleep Mode Button

- Press to turn Sleep Mode on/off (see page 14).



## Night Light Button

- Press repeatedly to cycle through night light settings: 50%, 100%, and Off.
- Press and hold for 3 seconds to turn the display and the night light off.
- Press and hold for 3 seconds during Sleep Mode to turn Sleep Mode off.

## GETTING STARTED

1. Remove all packaging.
2. Take the water tank off of the base and **remove all tape**, including any tape on the float. [Figure 1.1]

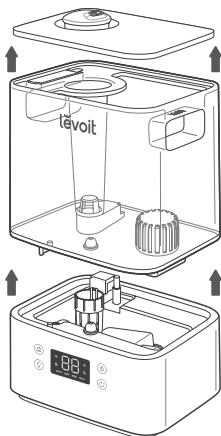

Figure 1.1

3. Clean the water tank and water tank cover before first use.

**Note:** Check to make sure that the water filter is correctly in place. If not, then rotate the filter clockwise to secure it in place. [Figure 1.2]

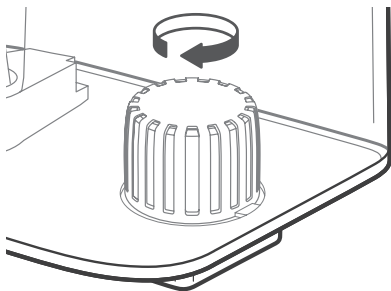

Figure 1.2

4. Choose a hard, flat location for the humidifier at least 30 cm / 12 inches away from any walls. The surface must be water-resistant. [Figure 1.3]

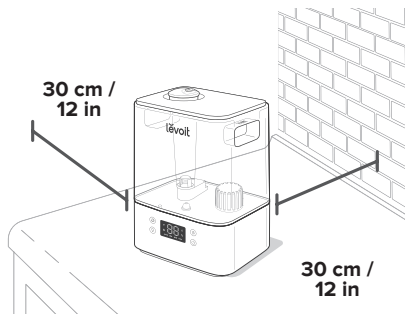

Figure 1.3

5. Mist should be directed away from walls, furniture, bedding, and appliances. [Figure 1.4]

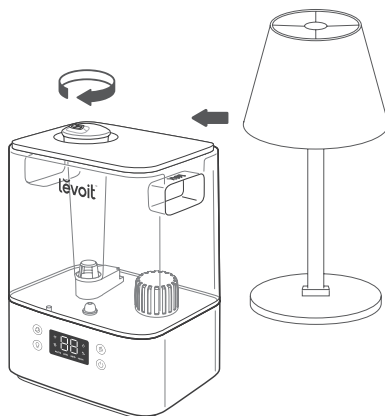

Figure 1.4

## Filling & Refilling

**Note:** Make sure the water tank is clean before filling.

1. Remove the water tank cover by holding the nozzle and pulling upward.  
[Figure 1.5]

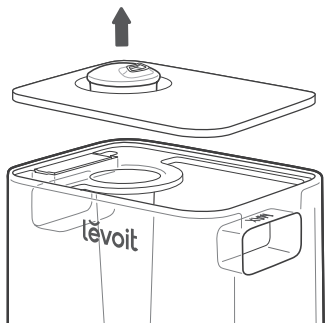

Figure 1.5

2. Use the handles to remove the tank from the base. Fill the tank with room-temperature water. [Figure 1.6]  
**Do not** fill with hot water.  
**Do not** fill past the tank's max water line.

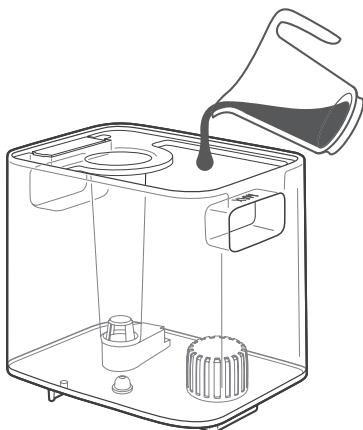

Figure 1.6

**Note:**

- We recommend using purified or distilled water to fill the tank.
- **Do not** fill past the tank's max water line.

### CAUTION

- **Do not** add water directly into the base chamber. [Figure 1.7]

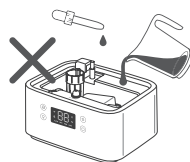

Figure 1.7

- **Do not** add water through the mist tube.
- **Do not** add essential oils into the humidifier. [Figure 1.8] **Only** add essential oils to the aroma pad. [Figure 1.9]

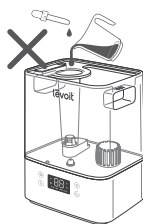

Figure 1.8

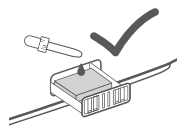

Figure 1.9

- **Do not** use water treatment liquids or third-party water filters in this humidifier.

## Filling & Refilling (cont.)

3. Replace the water tank cover and place the tank back on the base. [Figure 1.10]

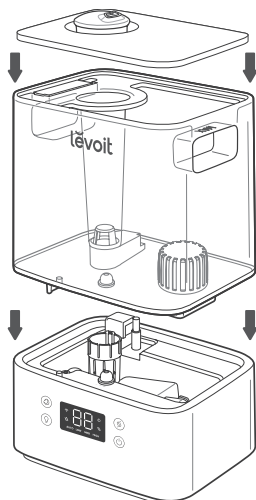

Figure 1.10

**Note:** Make sure the nozzle on the water tank cover is placed over the mist tube, or the humidifier may not work correctly. [Figure 1.11]

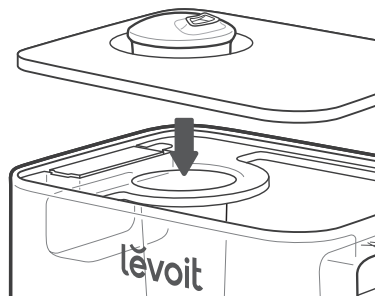

Figure 1.11

## VESYNC APP SETUP

**Note:** Due to ongoing updates and improvements, the VeSync app may be slightly different than shown in the manual. In case of any differences, follow the in-app instructions.

1. To download the VeSync app, scan the QR code or search “VeSync” in the Apple App Store® or Google Play Store. [Figure 2.1]

**Note:** For Android™ users, choose “Allow” to use VeSync.

2. Open the VeSync app. If you already have an account, tap **Log In**. To create a new account, tap **Sign Up**.

**Note:** You must create your own VeSync account to use third-party services and products. These will not work with a guest account. With a VeSync account, you can also allow your family and friends to control your smart humidifier.

3. Follow the in-app instructions to set up your smart humidifier.

**Note:** You can use the VeSync app to connect your smart humidifier to Amazon Alexa or Google Assistant™. Follow the in-app instructions to connect VeSync to your voice assistant.

### Wi-Fi Connection:



- To disconnect Wi-Fi, press and hold  for 15 seconds until the Wi-Fi indicator turns off. This will restore the smart humidifier’s default settings and disconnect it from the VeSync app.
- To reconnect, please follow the instructions in the VeSync app for adding a device.





Figure 2.1

## USING YOUR SMART HUMIDIFIER

**Note:** Using the VeSync app allows you to control your smart humidifier remotely and access additional functions and features (see page 14).

1. Plug in the humidifier. Press  to turn your humidifier on.

**Note:** If there is no water in the tank,  will flash 10 times, and the humidifier will turn off. Fill the water tank (see **Getting Started**, page 9).

2. Tap  repeatedly to cycle through mist settings: Auto Mode, Low, Medium, and High. [Figure 3.1]

**Note:**

- The humidifier will not mist in Auto Mode if the humidity level is above 50%. If you want the humidifier to keep misting, change the mist setting, or change the Auto Mode settings in the VeSync app.
- For more information about Auto Mode, see page 14.

3. Rotate the nozzle to adjust the direction of the mist. [Figure 3.2]
4. Optionally, use the controls to activate Sleep Mode, turn the night light on/off, and more (see **Controls**, page 8).
5. When your room has reached your preferred humidity level, turn the humidifier to a lower setting, or turn it off. A healthy humidity level is between 40% and 50%. [Figure 3.3]

**Note:** You can also use Auto Mode to keep the humidity level between 40% and 50%.

6. Press  to turn your humidifier off.

**Note:** If there is no water in the tank or the tank is removed, the humidifier will stop misting,  will flash 10 times, and the humidifier will turn off. Refill the tank and properly place it on the base to use your humidifier.

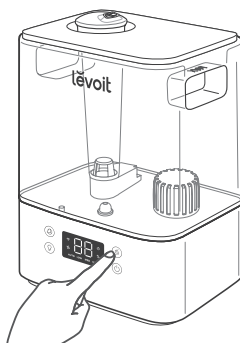

Figure 3.1

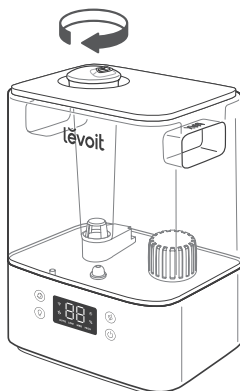



Figure 3.2



Figure 3.3

## Sleep Mode

Sleep Mode changes the humidifier's mist setting to Auto Mode, turns off the display lights, and turns off the night light.

- When Sleep Mode is on, you can press  to turn the night light on/off. The humidifier will stay in Sleep Mode.

## Auto Mode

Auto Mode uses the humidifier's sensor to automatically adjust the mist level (or turn it off) to maintain a comfortable and healthy level of humidity.

- Auto Mode automatically adjusts the mist level to maintain 40–50% relative humidity. You can change the target humidity level in the VeSync app.
- By default, Auto Mode uses Automatic Stop. The humidifier will stop misting when the highest target humidity level is reached. If the humidity drops below the target humidity level, the humidifier will begin misting again.
  - If Auto Mode is selected when the humidity is higher than the target humidity range, the humidifier will not start misting until the humidity lowers.
- In the VeSync app, you can turn Automatic Stop on/off. If Automatic Stop is off, the humidifier will keep running on Low mist level when the highest target humidity level is reached.

## VeSync App Functions

The VeSync app allows you to access additional smart functions, including those listed below.

### Remote Control

- Turn the humidifier on/off from your phone.
- Cycle through mist levels and turn on/off Auto Mode and Sleep Mode from your phone.
- Turn the display lights and night light on/off from your phone.
- Customize Auto Mode settings like target humidity and auto-off.

### Monitor Humidity Levels

- Check current humidity levels in the humidifier's environment.

### Set Timers & Schedules

- Program individual timers or create a schedule for your smart humidifier.

### Third-Party Voice Control

- Compatible with Amazon Alexa and Google Assistant™ for voice commands.

**Note:** *The VeSync app is continually updated and app features will expand.*

## Important Tips

Your humidifier must have the correct level of water in the base chamber to work properly. If there is too much water in the base chamber, the humidifier cannot create mist.

- **Never** pour water directly into the base chamber. [Figure 3.4] **Only** add water to the water tank. The humidifier will automatically release the correct amount of water into the base chamber.
- Avoid moving or shaking the humidifier. [Figure 3.5] This may cause the water tank to release too much water into the base chamber.
- Before moving the humidifier, turn it off, unplug it, and remove the water tank.
- If your humidifier doesn't produce mist correctly, check the max water line to see if there is too much water in the base chamber. Pour out extra water if water is over the max line. [Figure 3.6]

**Note:** The max water line is **only** for this purpose. **Do not pour water into the base chamber.**

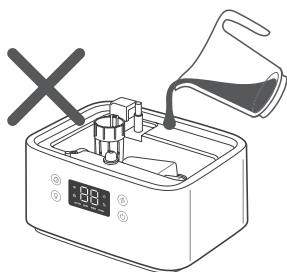

Figure 3.4

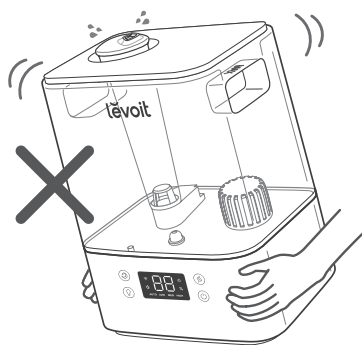

Figure 3.5

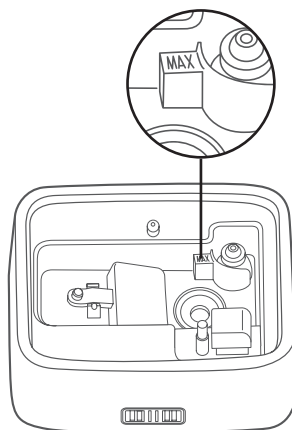

Figure 3.6

## Using the Aroma Box

Your humidifier can be used for aromatherapy.

1. Push the aroma box at the back of the base and pull it out. *[Figure 3.7]*

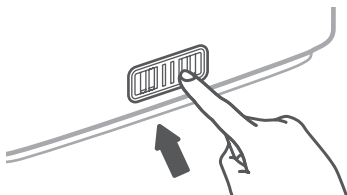

Figure 3.7

2. Put 8–10 drops of essential oil on the aroma pad. *[Figure 3.8]*

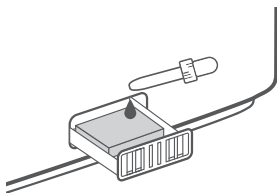

Figure 3.8

3. Place the aroma box into the humidifier.
4. Turn on the humidifier. The humidifier will automatically diffuse aroma when used.

### Note:

- **Do not** add essential oils, water treatment liquids, or third-party water filters into the water tank or base chamber. **Only** add essential oils to the aroma pad.
- The aroma pads can be cleaned and reused after diffusing essential oils (see **Cleaning the Aroma Pad**, page 21).
- The aroma is intended to be light. This humidifier is not an aroma diffuser.

## CARE & MAINTENANCE

### Note:

- All maintenance should be done on a water-resistant surface, such as a kitchen counter.
- Change the water daily to avoid bacteria growth.
- Use a tissue or cloth to clean the nozzle regularly.
- If not using the humidifier for 1 week or longer, **do not** leave water inside. Clean and dry the humidifier instead.

### Cleaning

You should clean your humidifier every week, and when you're ready to store it.

### Note:

- **Never** immerse the base in water or liquid. **Do not** place any part of the humidifier in a dishwasher.
- **Do not** use detergents to clean the humidifier.

1. Unplug the humidifier.
2. Remove and rinse the water tank cover. [Figure 4.1]

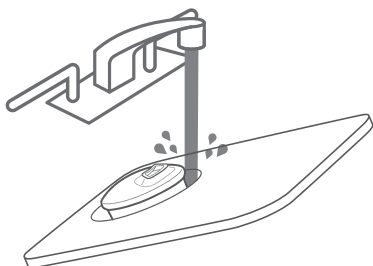

Figure 4.1

3. Remove and rinse the dust cover if necessary. [Figure 4.2]

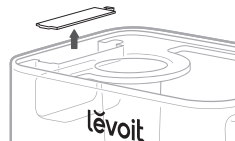

Figure 4.2

4. Remove the water tank from the base and pour out any water from the tank and base chamber. [Figure 4.3]

**Note:** When pouring out water, hold down the float to ensure that it does not fall out of the base chamber.

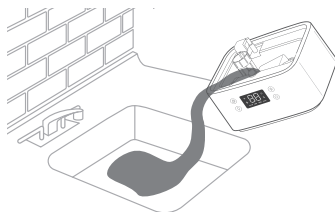

Figure 4.3

5. Remove the water filter from the tank by rotating it anticlockwise and lifting it out. [Figure 4.4]

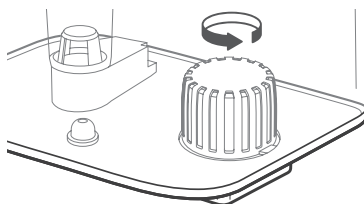

Figure 4.4

## Cleaning (cont.)

6. Rinse the tank, water filter, and base chamber with room temperature water. [Figure 4.5]

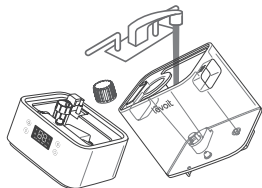

Figure 4.5

7. To descale the humidifier:

- a. Remove the water filter from the tank by rotating it anticlockwise and lifting it out. [Figure 4.6]

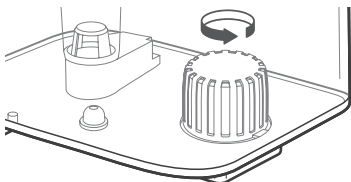

Figure 4.6

- b. Fill the tank with 710 mL / 3 US cups of distilled white vinegar. [Figure 4.7]

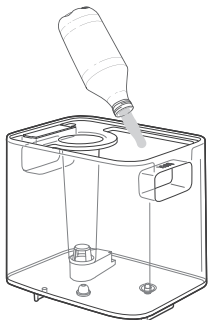

Figure 4.7

- c. Replace the tank cover and swish the vinegar around the tank. [Figure 4.8]

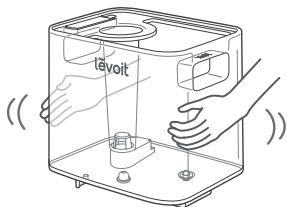

Figure 4.8

- d. Place the tank on the base and soak for 15–20 minutes. Vinegar will drain into the base chamber and loosen scale (mineral buildup) in the tank and in the base chamber (including the transducer and float). [Figure 4.9]

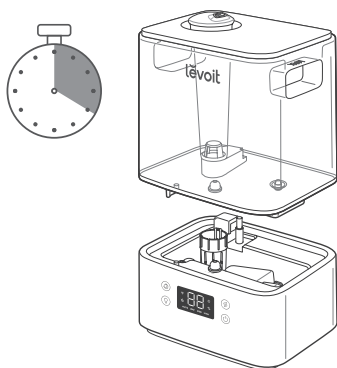

Figure 4.9

## Cleaning (cont.)

- e. Remove the tank, remove the tank cover, and pour out any vinegar.  
[Figure 4.10]

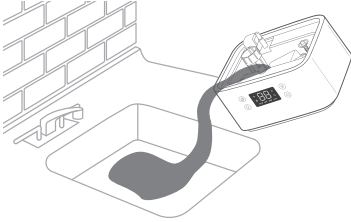

Figure 4.10

- f. Flip the tank over and remove the noise silencer. To remove the noise silencer, press the release tab and gently pull away from the humidifier. [Figure 4.11]

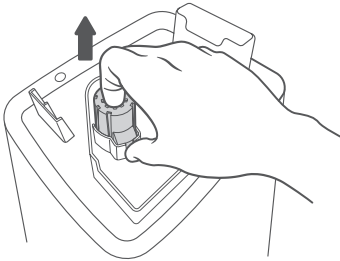

Figure 4.11

- g. Remove the float from the base chamber by pulling up the larger side of the float [Figure 4.12] and pulling the shaft out from the float brackets. One side of the float brackets is open (U-shaped) to allow the shaft to be removed. [Figure 4.13]

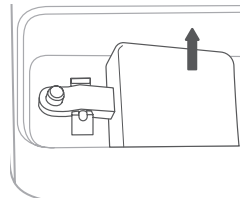

Figure 4.12

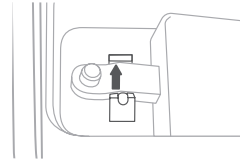

Figure 4.13

- h. Place the float, water filter, and noise silencer in a small container. Fill with enough vinegar to cover them. Soak for 15–20 minutes. [Figure 4.14]

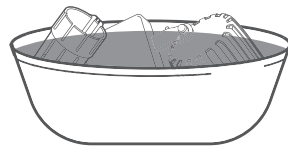

Figure 4.14

## Cleaning (cont.)

- i. Use a soft cloth and the included cleaning brush to remove scale from all parts. [Figure 4.15]

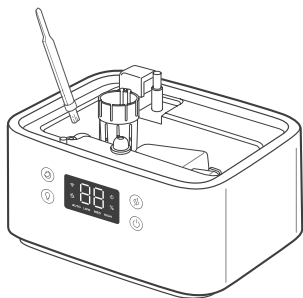

Figure 4.15

- j. Rinse all parts until any vinegar smell is completely gone. [Figure 4.16]

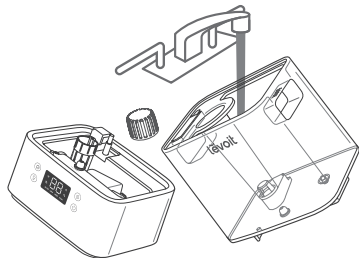

Figure 4.16

8. Dry all parts with a cloth. Make sure all parts are completely dry before reassembling or storing.

## Cleaning the Aroma Pad

1. Press the aroma box to release it from the base, and pull it out. *[Figure 4.17]*

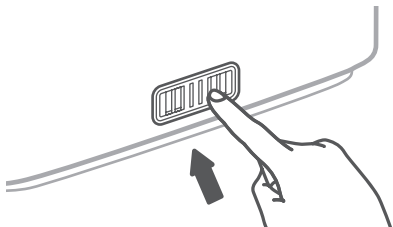

Figure 4.17

3. Dry with a clean cloth and place it back into the aroma box. *[Figure 4.19]*

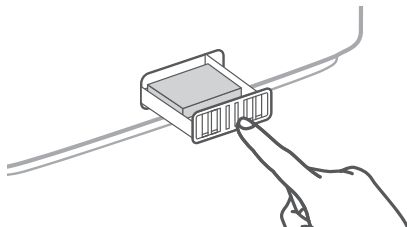

Figure 4.19

2. Remove the aroma pad and rinse under warm, running water. *[Figure 4.18]*

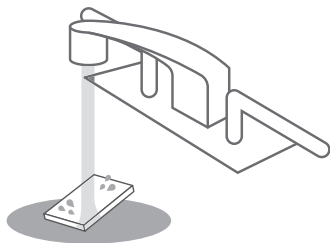

Figure 4.18

**Note:** *Do not* pour liquid cleaners or detergents into the aroma pad or box.

## Reassembling

1. Flip the water tank over and place the noise silencer back into the tank. *[Figure 4.20]*

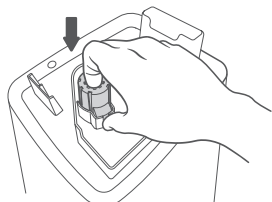

Figure 4.20

2. Place the water filter back into the tank and rotate it clockwise to secure it in place. *[Figure 4.21]*

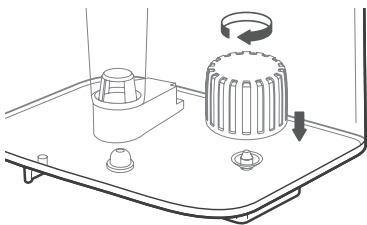

Figure 4.21

3. Place the float back into the base chamber:
  - a. Make sure the correct side of the float is facing up. *[Figure 4.22]*

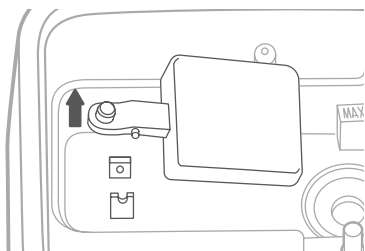

Figure 4.22

- b. Insert the smaller prong into the closed side of the float brackets. *[Figure 4.23]*

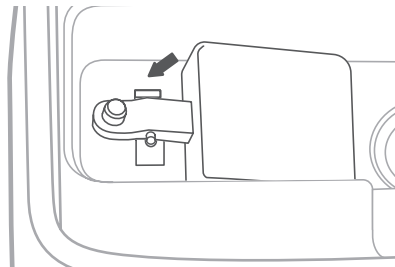

Figure 4.23

- c. Place the larger prong into the open (U-shaped) side of the float brackets.
4. Place the tank back on the base. Refill the tank, if necessary.
  5. Place the tank properly on the base and place the tank cover on the water tank.

## Storing

Follow the cleaning instructions (see page 17) and allow all parts to dry completely before storing. Store in a cool, dry location.

## TROUBLESHOOTING

Problem	Possible Solution
Humidifier doesn't turn on, or turns off unexpectedly.	Plug in the humidifier and turn it on.
	Add purified or distilled water to the water tank.
	Check to see if the humidifier is in Auto Mode. Depending on Auto Mode settings, the humidifier may automatically turn off when the humidity level is above the target level.
Little or no mist comes out.	Turn the mist level to a higher setting.
	Fill the water tank.
	There may be too much water in the base chamber. Empty the base chamber. Refill the water tank (not the base chamber) and place the water tank properly onto the base.
	Make sure the air inlet on the bottom of the base is not blocked. The humidifier should not be set on carpet or other surfaces that may block the air inlet.
	Make sure the nozzle is not blocked or clogged.
	Make sure the humidifier is on a level surface.
	The water temperature may be too low. Turn the mist level to the highest setting and let the humidifier run for a while, then adjust to the desired setting.
	If the water tank or base was washed with detergent, rinse thoroughly with clean water to remove any detergent.
Humidifier uses water too quickly.	The humidifier uses up water based on the environmental temperature and humidity. If your environment is cold and/or dry, the humidifier will run out of water faster.
Humidifier produces an unusual smell.	If the humidifier is new, unplug and rinse all parts, then place in a cool, dry place for 12 hours.
	If essential oils were placed on the aroma pad, rinse the pad under clean water and allow it to dry.
	Clean the water tank and base chamber (see <b>Care &amp; Maintenance</b> , page 17).
White dust appears around the humidifier.	We recommend using purified or distilled water to fill the humidifier. Avoid using water with high mineral content.
	Clean the humidifier (see <b>Care &amp; Maintenance</b> , page 17).

## TROUBLESHOOTING (CONT.)

Problem	Possible Solution
Humidifier makes a loud or unusual noise.	Make sure the water tank is properly in place (see <b>Getting Started</b> , page 9).
	Set mist level to a lower setting.
	Empty the base chamber. Refill the water tank (not the base chamber) and place the water tank properly onto the base.
	The humidifier may be malfunctioning. Stop using the humidifier and contact <b>Customer Support</b> (see page 28).
Water leaks from the humidifier.	Make sure the silicone sealing ring around the water outlet valve is secure.
	Avoid running the humidifier in a room with over 60% relative humidity.
	Wipe any excess water off the top and bottom of the base.
	<b>Do not</b> shake the humidifier.
	Make sure to place the humidifier on a flat, level surface.
	Check the water tank for leaks. If there are leaks, contact <b>Customer Support</b> (see page 28).
Condensation forms around humidifier or windows.	Humidity may be too high. Turn down the mist level, turn off the humidifier, or open a door or window to the room.
Mould grows inside the humidifier.	Clean the water tank and base chamber regularly (see <b>Care &amp; Maintenance</b> , page 17).
 is red.	Fill the water tank.
	Place the water tank properly on the base.
	Clean the water filter (see page 17) or replace it with a new one. To request a new water filter, contact <b>Customer Support</b> (see page 28).
Essential oil has little or no smell.	Add more essential oil. For best results, use pure essential oil.
Display shows an incorrect humidity percentage.	The room may be larger than the humidifier's effective range. Move to a room smaller than 20–47 m <sup>2</sup> / 215–505 ft <sup>2</sup> .
	Moisture may have built up inside the humidity sensor. Turn off the humidifier and allow the sensor to air dry. Make sure the nozzle is facing away from the sensor so that mist does not settle on the sensor (see diagram in <b>Getting To Know Your Smart Humidifier</b> , page 6).
Display shows Error Code "E1".	The humidifier is malfunctioning. Contact <b>Customer Support</b> (see page 28).

If your problem is not listed, please contact **Customer Support** (see page 28).

# VESYNC APP TROUBLESHOOTING

## Why isn't my humidifier connecting to the VeSync app?

- Make sure your phone has Bluetooth® turned on and is not currently connected to another Bluetooth device.
- During the setup process, you must be on a secure 2.4GHz Wi-Fi network. Confirm that the network is working correctly.
- Make sure the Wi-Fi password you entered is correct.
- Make sure your humidifier and phone are within 10 m / 30 ft of each other.
- Reset the humidifier by pressing and holding  for 15 seconds. Then try connecting again.

## My humidifier is offline.

- Make sure the humidifier is plugged in. The humidifier may appear to be offline if it is unplugged, or if the outlet does not have power.
- Refresh the VeSync menu by swiping down on the screen.
- Make sure your router is connected to the internet and your phone's network connection is working.
- Reset the humidifier using one of these options:
  - a. Delete the humidifier from the VeSync app. Swipe left (iOS®) or press and hold (Android), then tap **Delete**. Then reconfigure your humidifier with the VeSync app.
  - b. Press and hold  for 15 seconds. Then reconfigure your humidifier with the VeSync app.

**Note:** Power outages, internet outages, or changing Wi-Fi routers may cause your humidifier to go offline.

## The VeSync app is displaying an incorrect humidity percentage while the humidifier is turned on.

- The room may be larger than the humidifier's effective range. Move to a room smaller than 47 m<sup>2</sup> / 505 ft<sup>2</sup>.
- Moisture may have built up inside the humidity sensor. Turn off the humidifier and allow the sensor to air dry. Make sure the nozzle is facing away from the sensor so that mist does not settle on the sensor (see diagram in **Getting To Know Your Smart Humidifier**, page 6).

**If your problem is not listed**, please contact **Customer Support** (see page 28).

## USER MANUAL NOTICE

This device contains licence-exempt transmitter(s)/receiver(s) that comply with Innovation, Science and Economic Development Canada's licence-exempt RSS(s). Operation is subject to the following two conditions:

1. This device may not cause interference.
2. This device must accept any interference, including interference that may cause undesired operation of the device.

### **Radiation Exposure Statement:**

This equipment complies with IC RSS-102 radiation exposure limits set forth for an uncontrolled environment. This equipment should be installed and operated with minimum distance 20 cm between the radiator and your body.

**CAN ICES-001 (B) / NMB-001 (B)**

# WARRANTY INFORMATION

<b>Product</b>	VeSync Classic 300S Ultrasonic Smart Humidifier
<b>Model</b>	Classic 300S
<i>For your own reference, we strongly recommend that you record your order ID and date of purchase.</i>	
<b>Date of Purchase</b>	
<b>Order ID</b>	

## Terms & Policy

Arovast Corporation (“Arovast”) warrants this product to the original purchaser to be free from defects in material and workmanship, under normal use and conditions, for a period of 2 years from the date of original purchase.

Arovast agrees, at our option during the warranty period, to repair any defect in material or workmanship or furnish an equal product in exchange without charge, subject to verification of the defect or malfunction and proof of the date of purchase.

There is no other express warranty. This warranty does not apply:

- If the product has been modified from its original condition;
- If the product has not been used in accordance with directions and instructions in the user manual;
- To damages or defects caused by accident, abuse, misuse or improper or inadequate maintenance;
- To damages or defects caused by service or repair of the product performed by an unauthorized service provider or by anyone other than Arovast;
- To damages or defects occurring during commercial use, rental use, or any use for which the product is not intended;
- To damages or defects exceeding the cost of the product.

Arovast will not be liable for indirect, incidental, or consequential damages in connection with the use of the product covered by this warranty.

This warranty extends only to the original consumer purchaser of the product and is not transferable to any subsequent owner of the product regardless of whether the product is transferred during the specified term of the warranty.

This warranty does not extend to products purchased from unauthorized sellers. Arovast’s warranty extends only to products purchased from authorized sellers that are subject to Arovast’s quality controls and have agreed to follow its quality controls.

All implied warranties are limited to the period of this limited warranty.

This warranty gives you specific legal rights and you may also have other rights which vary from state to state. Some states do not allow the exclusion or limitation of incidental or consequential damages, so the above limitation or exclusion may not apply to you.

If you discover that your product is defective within the specified warranty period, please contact Customer Support via [support@levoit.com](mailto:support@levoit.com). **DO NOT** dispose of your product before contacting us. Once our Customer Support Team has approved your request, please return the product with a copy of the invoice and order ID.

This warranty is made by:

Arovast Corporation  
1202 N. Miller St., Suite A  
Anaheim, CA 92806  
USA

## CUSTOMER SUPPORT

If you have any questions or concerns about your new product, please contact our helpful Customer Support Team.

### **Distributed by Arovast Corporation**

1202 N. Miller St., Suite A  
Anaheim, CA 92806  
USA

**Email:** support@levoit.com

**Toll-Free:** (888) 726-8520

### **Support Hours**

Mon–Fri, 9:00 am–5:00 pm PST/PDT

\*Please have your order invoice and order ID ready before contacting Customer Support.

## ATTRIBUTIONS

Apple App Store is a trademark of Apple Inc.

Google, Android, and Google Play are trademarks of Google LLC.

Wi-Fi® is a registered trademark of Wi-Fi Alliance®.

Amazon, Alexa and all related logos are trademarks of Amazon.com, Inc. or its affiliates.

iOS is a registered trademark of Cisco Systems, Inc. and/or its affiliates in the United States and certain other countries.

The Bluetooth® word mark and logos are registered trademarks owned by Bluetooth SIG, Inc. and any use of such marks by Arovast Corporation is under license. Other trademarks and trade names are those of their respective owners.

## Contenu de l'emballage

- 1 humidificateur intelligent à ultrasons
- 3 tampons aromatiques (1 préinstallé)
- 2 éponge de filtre à eau (1 préinstallé)
- 1 brosse de nettoyage
- 1 guide d'utilisation
- 1 guide de démarrage rapide

## Caractéristiques techniques

Alimentation électrique	120 V c.a., 60 Hz
Puissance nominale	26 W
Capacité du réservoir d'eau	6 L / 1,58 gal
Durée maximale de fonctionnement	Jusqu'à 60 heures en mode de brume faible <b>Remarque :</b> L'humidificateur peut fonctionner plus ou moins longtemps en fonction de la température et de l'humidité ambiantes.
Niveau de bruit	≤ 30 dB
Plage effective	20 à 47 m <sup>2</sup> / 215 à 505 pi <sup>2</sup>
Dimensions	24,5 × 19,2 × 34 cm / 9,6 × 7,5 × 13,4 po
Poids	2 kg / 4,3 lb

**Remarque :** Pour accéder à des fonctions intelligentes supplémentaires, téléchargez l'application gratuite VeSync (voir la page 38).

# INSTRUCTIONS À LIRE ET À CONSERVER

## CONSIGNES DE SÉCURITÉ

Pour réduire les risques d'incendie et d'électrocution ou éviter d'autres blessures, suivez toutes les instructions et consignes de sécurité.

### Consignes générales de sécurité

- **Utilisez uniquement** l'humidificateur comme décrit dans ce manuel.
- Disposez le déshumidificateur et son cordon de façon à ce que l'appareil ne se renverse pas. **N'installez pas** l'appareil près de meubles imposants ou dans des zones très fréquentées.
- Lorsqu'il n'est pas utilisé, éteignez l'humidificateur et débranchez-le de l'alimentation en retirant l'adaptateur de la prise murale.
- **N'utilisez pas** l'humidificateur dans des environnements humides.
- Maintenez l'humidificateur hors de portée des enfants.
- **N'ouvrez pas** la base et n'enlevez pas le capteur de niveau d'eau pour le fonctionnement en libre-service.
- Débranchez **toujours** votre humidificateur de la prise murale avant de le nettoyer ou de retirer le réservoir d'eau de la base.
- Assurez-vous **toujours** que l'humidificateur est sur une surface rigide, plane et à niveau avant toute utilisation.
- Remplissez **uniquement** le réservoir d'eau avec de l'eau propre. Ne remplissez **jamais** le réservoir d'eau avec d'autres liquides.
- **Ne placez pas** le déshumidificateur près de sources de chaleur, comme les dessus de poêle, les fours ou les radiateurs.
- **Ne placez pas** le déshumidificateur directement sur les planchers, les tapis ou les moquettes.
- **N'utilisez pas** d'autres articles comme pièces de rechange pour ce produit.
- **Ne recouvrez pas** la buse lorsque l'humidificateur est en marche. Ceci pourrait endommager l'appareil.
- Enlevez le réservoir d'eau de la base avant de déplacer le déshumidificateur.
- **Ne plongez pas** la base de l'humidificateur, le cordon d'alimentation ou l'adaptateur dans l'eau.
- Si l'humidificateur est endommagé ou ne fonctionne pas correctement, arrêtez de l'utiliser et communiquez immédiatement avec le **Service à la clientèle** (voir la page 54).
- Non adapté à un usage commercial. Pour un usage domestique **seulement**.

#### Mise en garde : Risque de fuites et de décharges électriques

**N'ajoutez pas** d'huiles essentielles, de liquides de traitement de l'eau supplémentaires ou de filtres à eau (y compris le réservoir d'eau ou la chambre de la base). Ceci endommagera le déshumidificateur et provoquera des fuites. **Ajoutez** uniquement des huiles essentielles au tampon aromatique.

## CONSIGNE DE SÉCURITÉ (SUITE)

### Alimentation et cordon d'alimentation

- Assurez-vous que la fiche s'insère correctement dans une prise polarisée.
- **Ne manipulez pas** le cordon d'alimentation et la fiche avec les mains mouillées. Gardez la prise et le cordon d'alimentation hors de portée des liquides.
- Votre humidificateur est équipé d'une fiche polarisée (l'un des contacts est plus large que l'autre), qui s'insère dans une prise polarisée dans un seul sens. Il s'agit d'un dispositif de sécurité visant à réduire le risque de décharge électrique. Si la fiche ne rentre pas dans la prise, retournez-la. Si celle-ci n'est pas compatible, **n'utilisez pas** cette fiche dans cette prise. **Ne contournez pas** ce système de sécurité.

# PRISE EN MAIN DE VOTRE HUMIDIFICATEUR INTELLIGENT

- |  |                                       |  |
|--|---------------------------------------|--|
| <b>A.</b> Buse                             | <b>K.</b> Poignées du réservoir d'eau | <b>U.</b> Sortie d'air                           |
| <b>B.</b> Couvercle du réservoir d'eau     | <b>L.</b> Filtre à eau                | <b>V.</b> Entrée d'air                           |
| <b>C.</b> Cache antipoussière              | <b>M.</b> Cordon d'alimentation       | <b>W.</b> Capteur d'humidité                     |
| <b>D.</b> Tube brumisateur                 | <b>N.</b> Flotteur                    | <b>X.</b> Pied                                   |
| <b>E.</b> Réservoir d'eau                  | <b>O.</b> Crochets du flotteur        | <b>Y.</b> Assemblage de la valve de sortie d'eau |
| <b>F.</b> Lumière de nuit                  | <b>P.</b> Boîte d'arômes              | <b>Z.</b> Valve de sortie d'eau                  |
| <b>G.</b> Base                             | <b>Q.</b> Tampon aromatique           | <b>AA.</b> Couvercle de la lumière de nuit       |
| <b>H.</b> Écran                            | <b>R.</b> Ligne d'eau maximale (base) | <b>AB.</b> Silencieux                            |
| <b>I.</b> Brosse de nettoyage              | <b>S.</b> Flotteur secondaire         | <b>AC.</b> Capteur de placement de réservoir     |
| <b>J.</b> Ligne d'eau maximale (réservoir) | <b>T.</b> Transducteur                |  |

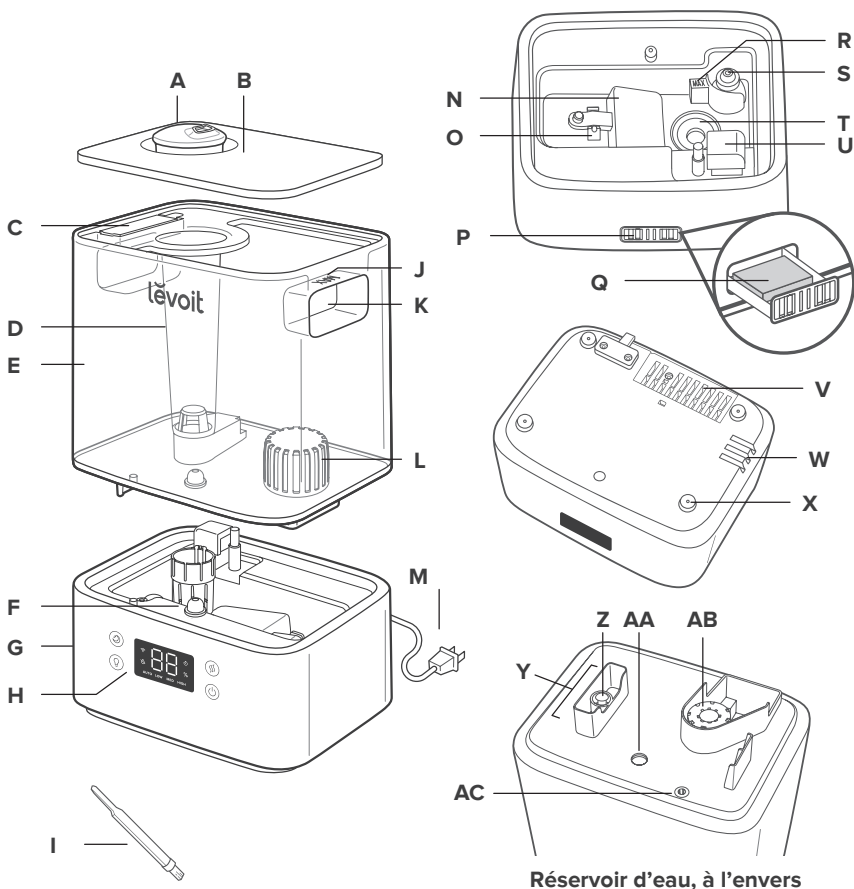

## Prise en main de votre humidificateur intelligent (suite)

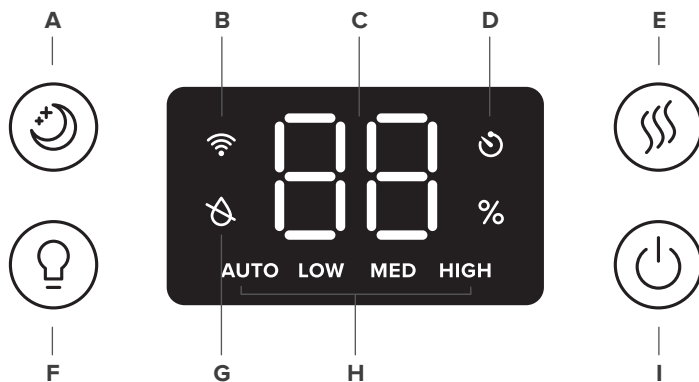

- A. Bouton du mode veille
- B. Témoin Wi-Fi®
- C. Niveau d'humidité
- D. Témoins de la minuterie
- E. Bouton de niveau de brume
- F. Bouton de la lumière de nuit
- G. Indicateur de niveau d'eau
- H. Témoins de niveau de brume
- I. Bouton de marche/arrêt

**Remarque :** La minuterie doit être réglée dans l'application VeSync.

## COMMANDES

**Remarque :** Vous pouvez également contrôler ces fonctions en utilisant l'application VeSync, ainsi que des fonctions supplémentaires (voir la page 40).



### Bouton de marche/arrêt

- Appuyez pour allumer l'humidificateur.
- Maintenez le bouton enfoncé pendant 5 secondes pour l'associer à l'application VeSync. Consultez les instructions intégrées dans l'application VeSync pour plus de détails.
- Appuyez sur le bouton et maintenez-le enfoncé pendant 15 secondes pour réinitialiser humidificateur. Cela permettra de rétablir les paramètres par défaut de l'humidificateur et de le déconnecter du Wi-Fi® et de l'application VeSync (voir page 38).



### Bouton de niveau de brume

- Appuyez plusieurs fois (ou maintenez le bouton enfoncé) pour faire défiler les réglages du niveau de brume : Mode automatique, faible, moyen et élevé. (Pour plus de détails sur le mode automatique, voir la page 40).
- Appuyez sur ce bouton pendant le mode veille pour désactiver le mode veille. L'humidificateur continuera à produire de la brume en mode automatique.



### Bouton du mode veille

- Appuyez afin d'activer ou de désactiver le mode veille (voir la page 40).



### Bouton de la lumière de nuit

- Appuyez plusieurs fois sur ce bouton pour faire défiler les réglages de la lumière de nuit : 50 %, 100 %, et désactivée.
- Maintenez le bouton enfoncé pendant 3 secondes pour éteindre l'écran et la lumière de nuit.
- Maintenez le bouton enfoncé pendant 3 secondes en mode veille pour désactiver le mode veille.

## PRISE EN MAIN

1. Retirez tous les emballages.
2. Retirez le réservoir d'eau de la base et **enlevez tout le ruban adhésif**, y compris celui qui se trouve sur le flotteur. *[Figure 1.1]*

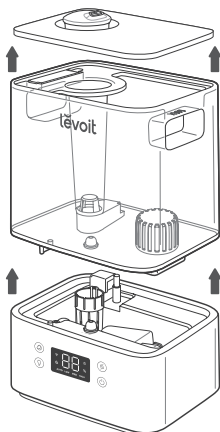

Figure 1.1

3. Nettoyez le réservoir d'eau et le couvercle du réservoir d'eau avant la première utilisation.

**Remarque :** Vérifiez que le filtre à eau est bien en place. Si ce n'est pas le cas, tournez le filtre dans le sens des aiguilles d'une montre pour le fixer en place. *[Figure 1.2]*

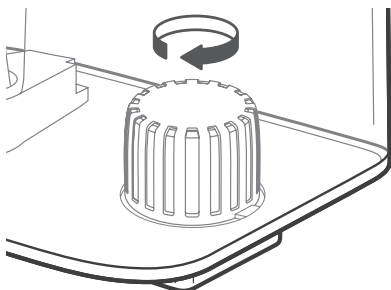

Figure 1.2

4. Choisissez une surface dure et plane pour l'humidificateur, à au moins 30 cm (12 po) de chaque mur. La surface doit être résistante à l'eau. *[Figure 1.3]*

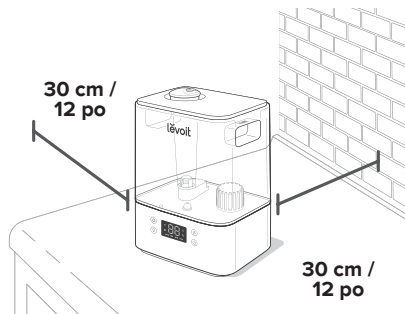

Figure 1.3

5. La brume ne doit pas être dirigée vers les murs, les meubles, la literie et les appareils électroménagers. *[Figure 1.4]*

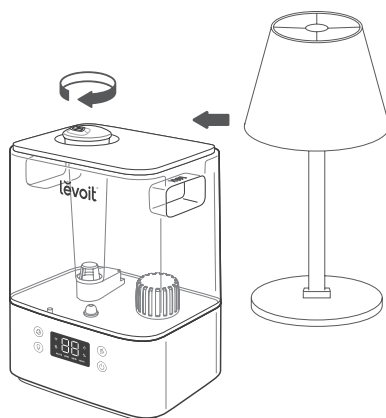

Figure 1.4

## Remplissage et rechargement

**Remarque :** Assurez-vous que le réservoir d'eau est propre avant de le remplir.

1. Retirez le couvercle du réservoir d'eau en tenant la buse et en tirant vers le haut. [Figure 1.5]

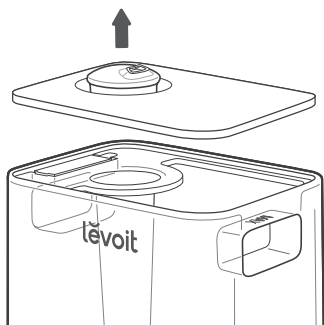

Figure 1.5

2. Utilisez les poignées pour retirer le réservoir de la base. Remplissez le réservoir avec de l'eau à température ambiante. [Figure 1.6] **Ne remplissez pas** le réservoir avec de l'eau chaude. **Ne remplissez pas** plus que la ligne d'eau maximale du réservoir d'eau.

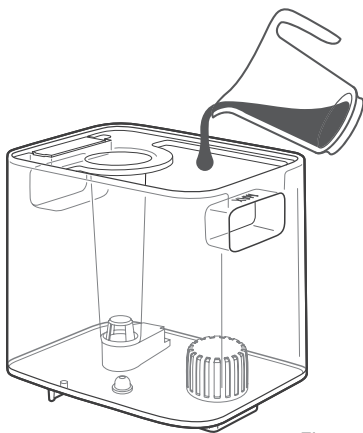

Figure 1.6

**Remarque :**

- Nous recommandons d'utiliser de l'eau purifiée ou distillée dans le réservoir.
- **Ne remplissez pas** le réservoir au-delà de sa capacité maximale.

### MISE EN GARDE

- **N'ajoutez pas** d'eau directement dans la chambre de la base. [Figure 1.7]

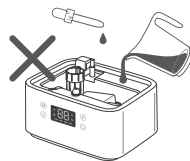

Figure 1.7

- **N'ajoutez pas** d'eau par le tube brumisateur.
- **N'ajoutez pas** d'huiles essentielles dans l'humidificateur. [Figure 1.8] **Ajoutez uniquement** des huiles essentielles au tampon aromatique. [Figure 1.9]

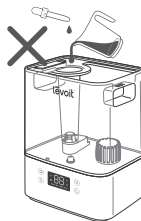

Figure 1.8

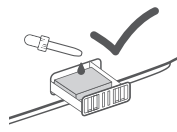

Figure 1.9

- **N'utilisez pas** de liquides de traitement de l'eau supplémentaires ou de filtres à eau tiers avec cet humidificateur.

## Remplissage et rechargement (suite)

3. Remplacez le couvercle du réservoir d'eau et remettez le réservoir sur la base. [Figure 1.10]

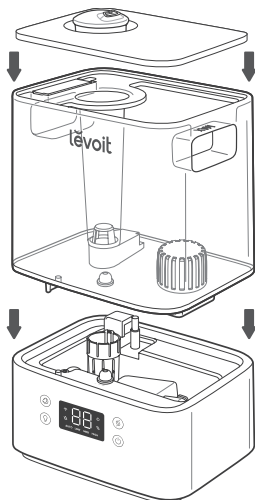

Figure 1.10

**Remarque :** Assurez-vous que la buse du couvercle du réservoir d'eau est placée sur le tube brumisateuse, sinon l'humidificateur risque de ne pas fonctionner correctement. [Figure 1.11]

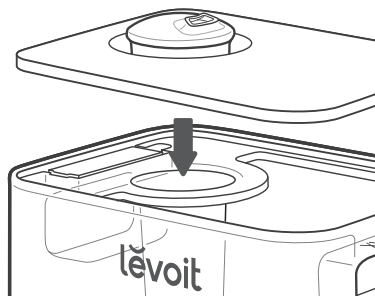

Figure 1.11

# CONFIGURATION DE L'APPLICATION VESYNC

**Remarque :** En raison des mises à jour et des améliorations continues, l'application VeSync peut être légèrement différente de celle présentée dans le manuel. En cas de différences, suivez les consignes de l'application.

1. Pour télécharger l'application VeSync, scannez le code QR ou recherchez « VeSync » dans l'App Store® d'Apple ou le Play Store de Google. [Figure 2.1]

**Remarque :** Pour les utilisateurs d'Android™, choisissez « Autoriser » pour utiliser VeSync.

2. Ouvrez l'application VeSync. Si vous disposez déjà d'un compte, appuyez sur « **Log In** » (Connexion). Pour créer un compte, appuyez sur « **Sign Up** » (Inscription).

**Remarque :** Vous devez créer votre propre compte VeSync pour utiliser les services et produits de tiers. Ceux-ci ne fonctionneront pas avec un compte d'invité. Avec un compte VeSync, vous pouvez également permettre à votre famille et à vos amis de contrôler votre humidificateur intelligent.

3. Suivez les instructions dans l'application pour configurer votre humidificateur intelligent.

**Remarque :** Vous pouvez utiliser l'application VeSync pour connecter votre purificateur d'air intelligent à Alexa d'Amazon ou à l'Assistant Google. Suivez les instructions de l'application pour connecter VeSync à votre assistant vocal.

## Connexion Wi-Fi :



- Pour déconnecter le Wi-Fi, appuyez sur le bouton  pendant 15 secondes jusqu'à ce que le voyant Wi-Fi s'éteigne. Cela permettra de rétablir les paramètres par défaut de l'humidificateur intelligent et de le déconnecter de l'application VeSync.
- Pour vous reconnecter, veuillez suivre les instructions de l'application VeSync pour ajouter un appareil.





Figure 2.1

# UTILISATION DE VOTRE HUMIDIFICATEUR INTELLIGENT

**Remarque :** L'application VeSync vous permet de commander votre humidificateur intelligent à distance et d'accéder à des fonctions supplémentaires. (voir la page 40)

1. Branchez l'humidificateur. Appuyez sur  pour allumer l'humidificateur.

**Remarque :** S'il n'y a pas d'eau dans le réservoir,  clignotera 10 fois, et l'humidificateur s'éteindra. Remplissez le réservoir d'eau (voir **Prise en main**, page 35).

2. Tapez plusieurs fois sur  pour faire défiler les réglages de brume : Mode automatique, faible, moyen et élevé [Figure 3.1]

**Remarque :**

- L'humidificateur ne produit pas de brume en mode automatique si le taux d'humidité est supérieur à 50 %. Si vous voulez que l'humidificateur continue à produire de la brume, modifiez le réglage de la brume ou changez les paramètres du mode automatique dans l'application VeSync.
- Pour plus d'informations sur le mode automatique, voir la page 40.

3. Faites tourner la buse pour ajuster la direction de la brume. [Figure 3.2]
4. En option, utilisez les commandes pour activer le mode veille, allumer/éteindre la lumière de nuit, et plus (voir **Commandes**, page 34)
5. Lorsque votre pièce a atteint votre niveau d'humidité souhaité, réglez l'humidificateur à un niveau inférieur ou éteignez-le. Un taux d'humidité sain se situe entre 40 % et 50 %.[Figure 3.3]

**Remarque :** Vous pouvez également utiliser le mode automatique pour maintenir le taux d'humidité entre 40 et 50 %.

6. Appuyez sur  pour éteindre l'humidificateur.

**Remarque :** S'il n'y a pas d'eau dans le réservoir ou si le réservoir est retiré, l'humidificateur cesse de produire de la brume,  clignotera 10 fois, et l'humidificateur s'éteindra. Remplissez le réservoir et placez-le correctement sur la base pour utiliser votre humidificateur.

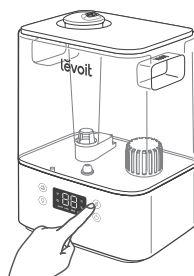

Figure 3.1

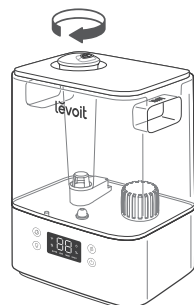

Figure 3.2



Figure 3.3

## Mode Veille

Le mode veille fait passer le réglage de la brume de l'humidificateur en mode automatique, éteint les lumières de l'écran et éteint la veilleuse.

- Lorsque le mode veille est activé, vous pouvez appuyer sur **Q** pour allumer ou éteindre la veilleuse. L'humidificateur restera en mode veille.

## Mode automatique

Le mode automatique utilise le capteur de l'humidificateur pour ajuster automatiquement le niveau de brume (ou l'éteindre) afin de maintenir un niveau d'humidité confortable et sain.

- Le mode automatique ajuste automatiquement le niveau de brume pour maintenir une humidité relative de 40 à 50 %. Vous pouvez modifier le niveau d'humidité souhaité dans l'application VeSync.
- Par défaut, le mode automatique utilise l'arrêt automatique. L'humidificateur cesse de produire de la brume lorsque le niveau d'humidité visé le plus élevé est atteint. Si l'humidité chute en dessous du taux d'humidité cible, l'humidificateur recommencera à produire de la brume.
  - Si le mode automatique est sélectionné lorsque l'humidité est plus élevée que la plage d'humidité cible, l'humidificateur ne commencera pas à produire de la brume tant que le taux d'humidité n'aura pas diminué.
- Dans l'application VeSync, vous pouvez activer/désactiver l'arrêt automatique. Si l'arrêt automatique est désactivé, l'humidificateur continuera à fonctionner avec un niveau de brume faible lorsque le niveau d'humidité cible le plus élevé sera atteint.

## Fonctions de l'application VeSync

L'application VeSync vous permet d'accéder aux fonctions intelligentes supplémentaires, y compris celles mentionnées ci-dessous.

### Commande à distance

- Allumez ou éteignez l'humidificateur au moyen de votre téléphone.
- Parcourez les niveaux de brume et activez/désactivez le mode automatique et le mode veille à partir de votre téléphone.
- Allumez ou éteignez les lumières de l'écran et la lumière de nuit à partir de votre téléphone.
- Personnalisez les paramètres du mode automatique comme l'humidité souhaitée et l'arrêt automatique.

### Surveillez le niveau d'humidité

- Vérifiez les niveaux d'humidité actuels dans l'environnement de l'humidificateur.

### Définir des minuteries et des programmations

- Programmez des minuteries individuelles ou créez une programmation pour votre humidificateur intelligent.

### Contrôle vocal par un tiers

- Compatible avec Alexa d'Amazon et l'assistant Google™ pour les commandes vocales.

**Remarque :** L'application VeSync est continuellement mise à jour et les fonctionnalités de l'application seront améliorées.

## Astuces importantes

Votre humidificateur doit avoir la bonne quantité d'eau dans la chambre de la base pour fonctionner correctement. S'il y a trop d'eau dans la chambre de la base, l'humidificateur ne peut pas créer de brume.

- **Ne versez jamais** d'eau directement dans la chambre de la base. [Figure 3.4] **Ajoutez seulement** de l'eau dans le réservoir d'eau. L'humidificateur libère automatiquement la bonne quantité d'eau dans la chambre de la base.
- Évitez de déplacer ou de secouer l'humidificateur. [Figure 3.5] Le réservoir d'eau risque alors de libérer trop d'eau dans la chambre de la base.
- Avant de déplacer l'humidificateur, éteignez-le, débranchez-le et retirez le réservoir d'eau.
- Si votre humidificateur ne produit pas correctement de la brume, vérifiez la ligne d'eau maximale pour voir s'il y a trop d'eau dans la chambre de la base. Videz l'eau excédentaire si elle dépasse la ligne maximale. [Figure 3.6]

**Remarque :** La ligne d'eau maximale est **uniquement** destinée à cette fin. **Ne versez pas d'eau dans la chambre de la base.**

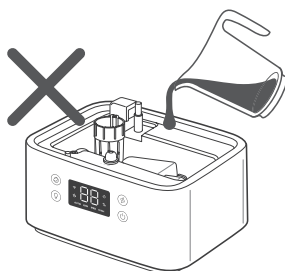

Figure 3.4

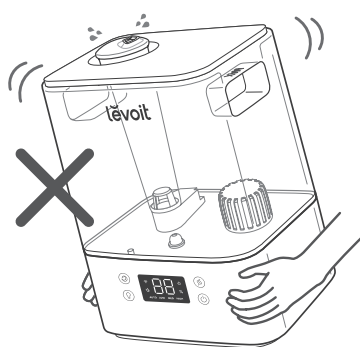

Figure 3.5

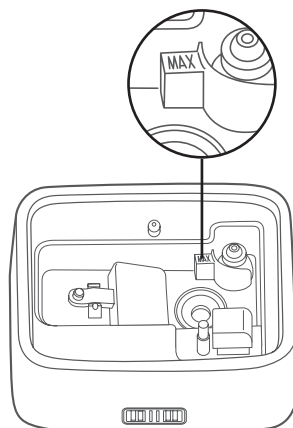

Figure 3.6

## Utilisation de la boîte à arômes

Votre humidificateur peut être utilisé pour l'aromathérapie.

1. Poussez la boîte à arômes à l'arrière de la base et retirez-la. [Figure 3.7]

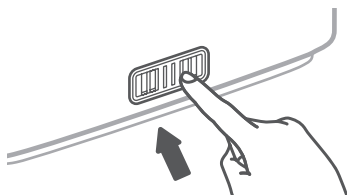

Figure 3.7

2. Déposez 8 à 10 gouttes d'huile essentielle sur le tampon aromatique. [Figure 3.8]

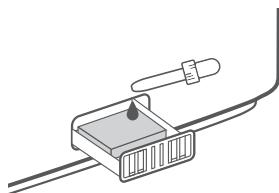

Figure 3.8

3. Placez la boîte à arômes dans l'humidificateur.
4. Allumez l'humidificateur. L'humidificateur diffusera automatiquement l'arôme lorsqu'il sera utilisé.

### Remarque :

- **N'ajoutez pas** d'huiles essentielles, de liquides de traitement de l'eau ou de filtres à eau tiers dans le réservoir d'eau ou la chambre de la base. **Ajoutez uniquement** des huiles essentielles au tampon aromatique.
- Les tampons aromatiques peuvent être nettoyés et réutilisés après avoir diffusé des huiles essentielles (voir **Nettoyage des tampons aromatiques**, page 47).
- L'arôme se veut léger. Cet humidificateur n'est pas un diffuseur d'arômes.

## ENTRETIEN

### Remarque :

- Tout l'entretien doit être effectué sur une surface résistante à l'eau, comme un comptoir de cuisine.
- Changez l'eau quotidiennement pour éviter la prolifération des bactéries.
- Utilisez un mouchoir ou un chiffon pour nettoyer régulièrement la buse.
- Si vous n'utilisez pas l'humidificateur pendant une semaine ou plus, **ne laissez pas** d'eau à l'intérieur. Nettoyez et séchez plutôt l'humidificateur.

### Nettoyage

Vous devez nettoyer votre humidificateur chaque semaine, et quand vous êtes prêt à le ranger.

### Remarque :

- **Ne plongez jamais** la base dans l'eau ou dans un liquide. **Ne mettez aucune** pièce de l'humidificateur dans un lave-vaisselle.
- **N'utilisez pas** de détergents pour nettoyer l'humidificateur.

1. Débranchez l'humidificateur.
2. Retirez et rincez le couvercle du réservoir d'eau. [Figure 4.1]

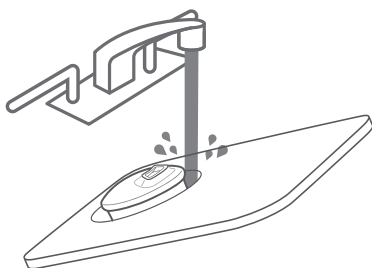

Figure 4.1

3. Retirez et rincez le cache antipoussière si nécessaire. [Figure 4.2]

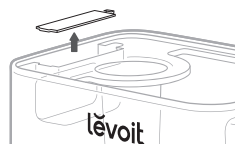

Figure 4.2

4. Retirez le réservoir d'eau de la base et versez l'eau du réservoir et de la chambre de la base. [Figure 4.3]

**Remarque :** Lorsque vous versez de l'eau, maintenez le flotteur en place pour vous assurer qu'il ne tombe pas de la chambre de la base.

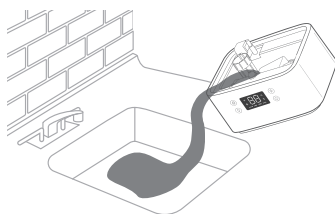

Figure 4.3

5. Retirez le filtre à eau du réservoir en le faisant tourner dans le sens inverse des aiguilles d'une montre et en le soulevant. [Figure 4.4]

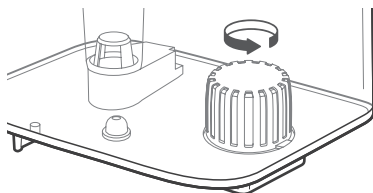

Figure 4.4

## Nettoyage (suite)

6. Rincez le réservoir, le filtre à eau et la chambre de la base avec de l'eau à température ambiante. [Figure 4.5]

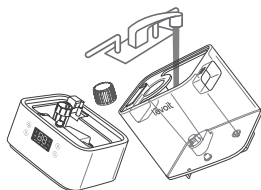

Figure 4.5

7. Pour détartrer l'humidificateur :

- a. Retirez le filtre à eau du réservoir en le faisant tourner dans le sens inverse des aiguilles d'une montre et en le soulevant. [Figure 4.6]

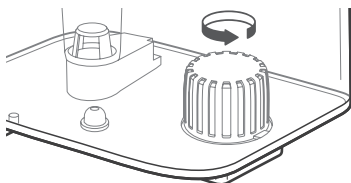

Figure 4.6

- b. Remplissez le réservoir avec 710 ml / 3 tasses US de vinaigre blanc distillé. [Figure 4.7]

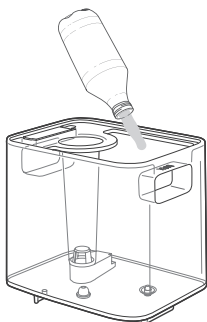

Figure 4.7

- c. Remplacez le couvercle du réservoir et secouez le vinaigre dans le réservoir. [Figure 4.8]

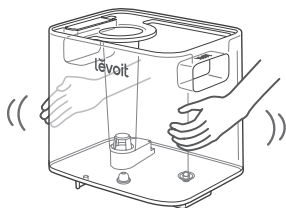

Figure 4.8

- d. Placez le réservoir sur la base et laissez tremper pendant 15 à 20 minutes. Le vinaigre va s'écouler dans la chambre de la base et dissoudre le tartre (accumulation de minéraux) dans le réservoir et dans la chambre de la base (y compris le transducteur et le flotteur). [Figure 4.9]

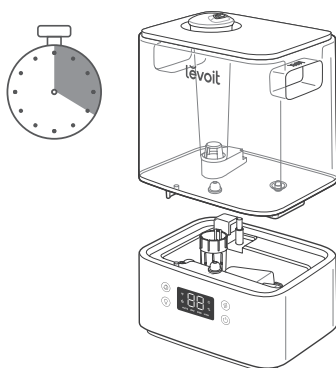

Figure 4.9

## Nettoyage (suite)

- e. Retirez le réservoir, son couvercle et videz le reste du vinaigre.

[Figure 4.10]

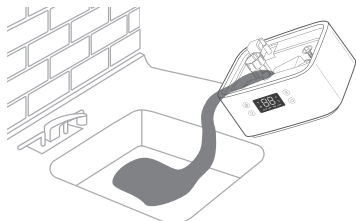

Figure 4.10

- f. Retournez le réservoir et retirez le silencieux. Pour retirer le silencieux, appuyez sur la languette de dégagement et tirez doucement vers l'extérieur.

[Figure 4.11]

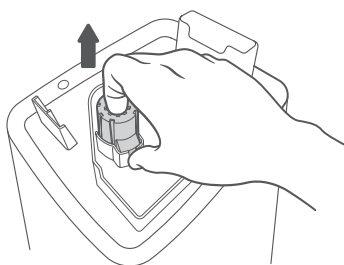

Figure 4.11

- g. Retirez le flotteur de la chambre de la base en tirant vers le haut le côté le plus large du flotteur [Figure 4.12] et en retirant la tige des supports du flotteur. Un côté des supports de flotteur est ouvert (en forme de U) pour permettre de retirer la tige. [Figure 4.13]

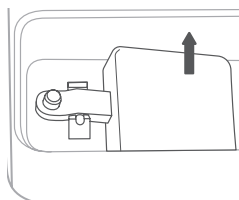

Figure 4.12

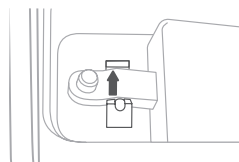

Figure 4.13

- h. Placez le flotteur, le filtre à eau et le silencieux dans un petit récipient. Ajoutez suffisamment de vinaigre pour les couvrir. Faites-les tremper pendant 15 à 20 minutes. [Figure 4.14]

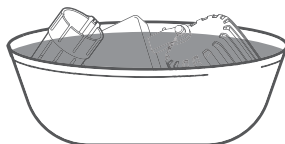

Figure 4.14

## Nettoyage (suite)

- i. Utilisez un chiffon doux et la brosse de nettoyage fournie pour enlever le tartre sur toutes les pièces. [Figure 4.15]

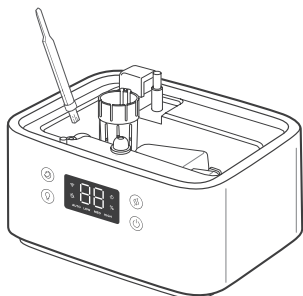

Figure 4.15

- j. Rincez toutes les pièces jusqu'à ce que toute odeur de vinaigre ait complètement disparu. [Figure 4.16]

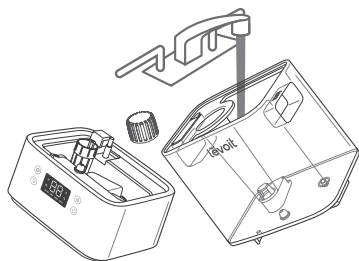

Figure 4.16

8. Séchez toutes les pièces avec un chiffon. Assurez-vous que toutes les pièces de l'humidificateur sont complètement sèches avant de le remonter ou de le ranger.

## Utilisation du tampon aromatique

1. Appuyez sur la boîte à arômes pour la libérer de sa base, puis retirez-la. [Figure 4.17]

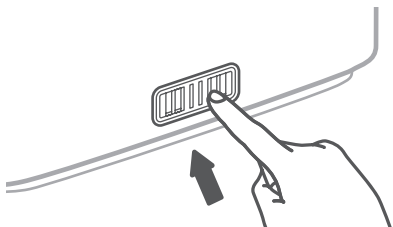

Figure 4.17

3. Séchez-le avec un chiffon propre et remettez-le dans la boîte à arômes. [Figure 4.19]

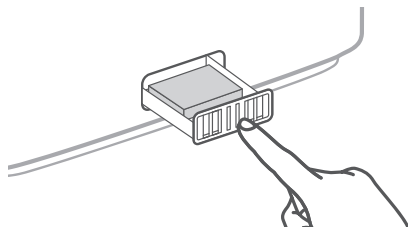

Figure 4.19

2. Retirez le tampon aromatique et rincez-le sous l'eau chaude courante. [Figure 4.18]

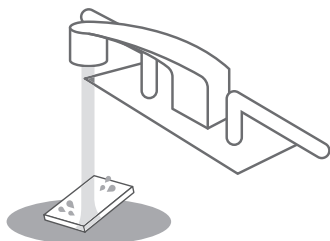

Figure 4.18

**Remarque :** *Ne versez pas* de nettoyeurs ou de détergents liquides sur le tampon ou dans la boîte à arômes.

## Réassemblage

1. Retournez le réservoir d'eau et remplacez le silencieux dans le réservoir. [Figure 4.20]

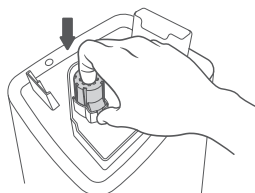

Figure 4.20

2. Remettez le filtre à eau dans le réservoir et faites-le tourner dans le sens des aiguilles d'une montre pour le fixer en place. [Figure 4.21]

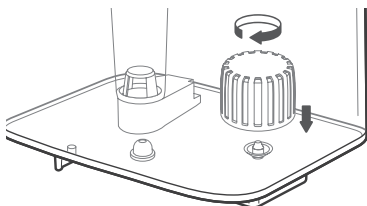

Figure 4.21

3. Remplacez le flotteur dans la chambre de la base :
  - a. Assurez-vous que le bon côté du flotteur est tourné vers le haut. [Figure 4.22]

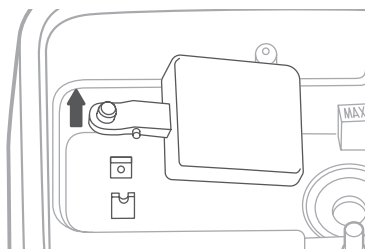

Figure 4.22

- b. Insérez la plus petite broche dans le côté fermé des supports de flotteur. [Figure 4.23]

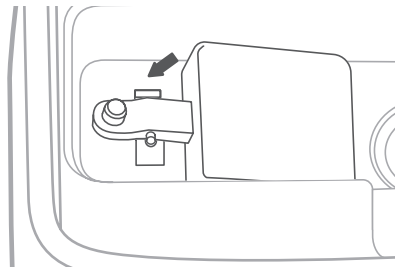

Figure 4.23

- c. Placez la plus grande broche dans le côté ouvert (en forme de U) des supports du flotteur.
4. Placez le réservoir sur la base. Remplissez le réservoir, si nécessaire.
  5. Placez le réservoir correctement sur la base et placez le couvercle du réservoir sur le réservoir d'eau.

## Entreposage

Suivez les instructions de nettoyage (voir la page 43) et laissez toutes les pièces sécher complètement avant de les ranger. Entreposez dans un endroit frais et sec.

# DÉPANNAGE

Problème	Solution possible
L'humidificateur ne s'allume pas, ou s'éteint de manière inattendue.	Branchez l'humidificateur et mettez-le en marche.
	Remplissez le réservoir d'eau avec de l'eau purifiée ou distillée.
Peu ou pas de brume sort des buses.	Vérifiez si l'humidificateur est en mode automatique. Selon les réglages du mode automatique, l'humidificateur peut s'éteindre automatiquement lorsque le niveau d'humidité est supérieur au niveau cible.
	Réglez le niveau de brume à un niveau plus élevé.
	Remplissez le réservoir d'eau.
	Il se peut qu'il y ait trop d'eau dans la chambre de la base. Videz la chambre de la base. Remplissez le réservoir d'eau (pas la chambre de la base) et placez le réservoir d'eau correctement sur la base.
	Assurez-vous que l'entrée d'air au bas de la base n'est pas bloquée. L'humidificateur ne doit pas être placé sur un tapis ou toute autre surface qui pourrait bloquer l'entrée d'air.
	Assurez-vous que la buse n'est pas bouchée ou obstruée.
	Assurez-vous que l'humidificateur se trouve sur une surface plane.
	Il se peut que la température de l'eau soit trop basse. Réglez le niveau de brume au maximum et laissez l'humidificateur fonctionner pendant un certain temps, puis réglez au niveau souhaité.
	Si le réservoir d'eau ou la base a été lavé avec du détergent, rincez abondamment à l'eau propre pour éliminer tout détergent.
	Nettoyez le filtre à eau (voir page 43) ou remplacez-le par un nouveau. Pour demander un nouveau filtre à eau, communiquez avec le <b>service à la clientèle</b> (voir page 54).
L'humidificateur utilise l'eau trop rapidement.	L'humidificateur consomme de l'eau en fonction de la température et de l'humidité ambiante. Si votre environnement est froid et/ou sec, l'humidificateur manquera d'eau plus rapidement.
L'humidificateur dégage une odeur inhabituelle.	Si l'humidificateur est neuf, débranchez et rincez toutes les pièces, puis placez-les dans un endroit frais et sec pendant 12 heures.
	Si des huiles essentielles ont été versées sur le tampon aromatique, rincez le tampon à l'eau claire et laissez-le sécher.
	Nettoyez le réservoir d'eau et la chambre de la base (voir <b>Entretien</b> , page 43).
Une poussière blanche apparaît autour de l'humidificateur.	Nous recommandons d'utiliser de l'eau purifiée ou distillée pour remplir l'humidificateur. Évitez d'utiliser de l'eau à forte teneur en minéraux.
	Nettoyez l'humidificateur (voir <b>Entretien</b> , page 43).

## DÉPANNAGE (SUITE)

Problème	Solution possible
L'humidificateur fait un bruit fort ou inhabituel.	Assurez-vous que le réservoir d'eau est bien en place (voir <b>Prise en main</b> , page 35).
	Réglez le niveau de brume à un niveau inférieur.
	Videz la chambre de la base. Remplissez le réservoir d'eau (pas la chambre de la base) et placez le réservoir d'eau correctement sur la base.
	L'humidificateur ne fonctionne pas bien. Arrêtez d'utiliser l'humidificateur et communiquez avec le <b>service à la clientèle</b> (voir la page 54).
L'eau fuit de l'humidificateur.	Assurez-vous que le joint d'étanchéité en silicone autour de la vanne de sortie d'eau est bien fixé.
	Évitez de faire fonctionner l'humidificateur dans une pièce où le taux d'humidité relative est supérieur à 60 %.
	Essuyez tout excès d'eau sur le dessus et le dessous de la base.
	<b>Ne</b> secouez pas l'humidificateur.
	Assurez-vous de placer l'humidificateur sur une surface plate et à niveau.
Vérifiez que le réservoir d'eau ne présente pas de fuites. En cas de fuites, communiquez avec le <b>service à la clientèle</b> (voir la page 54).	
De la condensation se forme autour de l'humidificateur ou des fenêtres.	L'humidité peut être trop élevée. Baissez le niveau de brume, éteignez l'humidificateur ou ouvrez une porte ou une fenêtre de la pièce.
La moisissure se forme à l'intérieur de l'humidificateur.	Nettoyez le réservoir d'eau et la chambre de la base régulièrement (voir <b>Entretien</b> , page 43).
 est rouge.	Remplissez le réservoir d'eau.
	Placez le réservoir d'eau correctement sur la base.
	Nettoyez le filtre à eau (voir page 43) ou remplacez-le par un nouveau. Pour demander un nouveau filtre à eau, communiquez avec le <b>service à la clientèle</b> (voir page 54).
L'huile essentielle a peu ou pas d'odeur.	Ajoutez plus d'huile essentielle. Pour de meilleurs résultats, utilisez de l'huile essentielle pure.
Le pourcentage d'humidité affiché est incorrect.	La pièce peut être plus grande que la portée effective de l'humidificateur. Déplacez l'appareil dans une pièce plus petite que 20 à 47 m <sup>2</sup> / 215 à 505 pi <sup>2</sup> .
	De l'humidité a pu s'accumuler à l'intérieur du capteur d'humidité. Éteignez l'humidificateur et laissez le capteur sécher à l'air libre. Assurez-vous que la buse est orientée à l'opposé du capteur afin que la brume ne soit pas dirigée sur le capteur (voir le diagramme à la section <b>Prise en main de votre humidificateur intelligent</b> , page 32).
L'écran affiche le code d'erreur « E1 ».	L'humidificateur ne fonctionne pas bien. Communiquez avec le <b>service à la clientèle</b> (voir page 54).

Si votre problème n'est pas repris dans la liste, communiquez avec le **service à la clientèle** (voir la page 54).

# DÉPANNAGE DE L'APPLICATION VESYNC

## Pourquoi mon humidificateur ne se connecte-t-il pas à l'application VeSync?

- Assurez-vous que votre téléphone est équipé de la technologie Bluetooth® et qu'il n'est pas connecté à un autre appareil Bluetooth.
- Pendant le processus de configuration, une connexion à un réseau Wi-Fi de 2,4 GHz est nécessaire. Assurez-vous que le réseau fonctionne correctement.
- Assurez-vous que le mot de passe Wi-Fi entré soit correct.
- Assurez-vous que votre humidificateur et votre téléphone se trouvent à moins de 10 m (30 pi) l'un de l'autre.
- Réinitialisez l'humidificateur en appuyant sur le bouton  et en le maintenant enfoncé pendant 15 secondes. Essayez ensuite de vous connecter à nouveau.

## Mon humidificateur est hors ligne.

- Assurez-vous que l'humidificateur est branché. L'humidificateur peut apparaître hors connexion s'il n'est pas branché ou si la prise électrique est hors tension.
- Actualisez le menu VeSync en balayant l'écran vers le bas.
- Assurez-vous que votre routeur est connecté à Internet et que votre téléphone reçoit un signal du réseau.
- Réinitialisez l'humidificateur en utilisant l'une de ces options :
  - a. Supprimez l'humidificateur de l'application VeSync. Balayez vers la gauche (iOS®) ou appuyez longuement (Android), puis appuyez sur **supprimer**. Reconfigurez votre humidificateur avec l'application VeSync.

- b. Appuyez sur le bouton  et maintenez-le enfoncé pendant 15 secondes. Reconfigurez votre humidificateur avec l'application VeSync.

*Remarque : Votre humidificateur est susceptible de se déconnecter en cas de coupure d'électricité, de panne Internet ou de remplacement de votre routeur Wi-Fi.*

## L'application VeSync affiche un pourcentage d'humidité incorrect lorsque l'humidificateur est allumé.

- La pièce peut être plus grande que la portée effective de l'humidificateur. Déplacez l'appareil dans une pièce plus petite que 47 m<sup>2</sup> / 505 pi<sup>2</sup>.
- De l'humidité a pu s'accumuler à l'intérieur du capteur d'humidité. Éteignez l'humidificateur et laissez le capteur sécher à l'air libre. Assurez-vous que la buse est orientée à l'opposé du capteur afin que la brume ne soit pas dirigée sur le capteur (voir le diagramme à la section **Prise en main de votre humidificateur intelligent**, page 32).

**Si votre problème n'est pas repris dans la liste**, communiquez avec le **service à la clientèle** (voir la page 54).

## AVIS CONCERNANT CE GUIDE D'UTILISATION

Cet appareil contient un ou des émetteurs/récepteurs exempts de licence qui sont conformes aux CNR exempts de licence d'Innovation, Sciences et Développement économique Canada. L'exploitation est autorisée aux deux conditions suivantes :

1. Cet appareil ne doit pas provoquer d'interférences.
2. Cet appareil doit accepter toute interférence, y compris les interférences pouvant causer son fonctionnement non désiré.

### **Énoncé d'exposition aux radiations :**

Cet équipement est conforme aux limites d'exposition aux radiations IC CNR-102 établies pour un environnement non contrôlé. Cet équipement doit être installé et utilisé avec une distance minimale de 20 cm entre le radiateur et votre corps.

### **CAN ICES-001 (B) / NMB-001 (B)**

# INFORMATIONS RELATIVES À LA GARANTIE

<b>Produit</b>	VeSync Classic 300S Humidificateur intelligent à ultrasons
<b>Modèle</b>	Classic 300S
<i>À titre de référence, nous vous conseillons vivement de conserver votre numéro de commande ainsi que la date d'achat.</i>	
<b>Date d'achat</b>	
<b>Numéro de commande</b>	

## Conditions générales et politique

Arovast Corporation (« Arovast ») garantit à l'acheteur d'origine que ce produit est exempt de tout défaut de matériel et de fabrication, dans des conditions normales d'utilisation et de fonctionnement, pendant une période de 2 ans à compter de la date d'achat d'origine.

Arovast s'engage, à son choix pendant la période de garantie, à réparer tout défaut de matériel ou de fabrication ou à fournir un produit équivalent en échange sans frais, sous réserve de la vérification du défaut ou du dysfonctionnement et de la preuve de la date d'achat.

Il n'y a pas d'autre garantie expresse. La présente garantie ne s'applique pas :

- Si le produit a été modifié par rapport à son état d'origine;
- Si le produit n'a pas été utilisé conformément aux directives et aux instructions du manuel d'utilisation;
- Aux dommages ou défauts causés par un accident, un abus, une mauvaise utilisation ou un entretien incorrect ou inadéquat;
- Aux dommages ou défauts causés par l'entretien ou la réparation du produit effectuée par un prestataire de services non autorisé ou par toute autre personne qu'Arovast;
- Aux dommages ou défauts survenant lors d'une utilisation commerciale, d'une utilisation en location, ou de toute utilisation à laquelle le produit n'est pas destiné;
- Aux dommages ou défauts dépassant le coût du produit.

Avorast ne sera pas responsable des dommages indirects, fortuits ou consécutifs liés à l'utilisation du produit couvert par la présente garantie.

Cette garantie s'étend uniquement à l'acheteur consommateur initial du produit et n'est pas transférable à tout propriétaire ultérieur du produit, que le produit soit transféré ou non pendant la durée spécifiée de la garantie.

Cette garantie ne s'étend pas aux produits achetés auprès de vendeurs non autorisés. La garantie d'Avorast s'étend uniquement aux produits achetés auprès de vendeurs autorisés qui sont soumis aux contrôles de qualité d'Avorast et ont accepté de suivre ses contrôles de qualité.

Toutes les garanties implicites sont limitées à la durée de la présente garantie limitée.

Cette garantie vous donne des droits légaux spécifiques, auxquels peuvent également s'ajouter d'autres droits qui varient d'un État ou d'une province à l'autre. Certains États ou certaines provinces n'autorisent pas l'exclusion ou la limitation des dommages accidentels ou consécutifs, de sorte que l'exclusion ou la limitation peut ne pas s'appliquer à votre cas personnel.

Si vous découvrez que votre produit est défectueux pendant la période de validité de la garantie spécifiée, veuillez communiquer avec notre service à la clientèle à l'adresse **support@levoit.com**. **NE JETEZ PAS** votre produit avant d'avoir communiqué avec nous. Une fois votre demande approuvée par le service à la clientèle, veuillez nous renvoyer le produit accompagné d'une copie de votre facture et de votre numéro de commande.

Cette garantie est faite par :

Arovast Corporation  
1202 N. Miller St., Suite A  
Anaheim, CA 92806  
États-Unis

## SERVICE À LA CLIENTÈLE

Si vous avez des questions ou des inquiétudes concernant votre nouveau produit, n'hésitez pas à communiquer avec l'équipe du service à la clientèle.

### **Distribué par Arovast Corporation**

1202 N. Miller St., Suite A  
Anaheim, CA 92806  
États-Unis

**Courriel** : support@levoit.com

**Numéro sans frais** : 888 726-8520

### **Heures d'ouverture du service à la clientèle**

Du lundi au vendredi de 9 h à 17 h (UTC-8/UTC-7)

\*Veuillez avoir votre facture et votre numéro de commande à portée de main avant de communiquer avec le service à la clientèle.

## ATTRIBUTIONS

App Store d'Apple est une marque de commerce d'Apple Inc.

Google, Android et Google Play sont des marques de commerce de Google LLC.

Wi-Fi® est une marque de commerce enregistrée de Wi-Fi Alliance®.

Amazon, Alexa et tous les logos connexes sont des marques de commerce d'Amazon.com, Inc. ou de ses sociétés affiliées.

iOS est une marque déposée de Cisco Systems, Inc. et/ou de ses filiales aux États-Unis et dans certains autres pays.

La marque verbale et les logos Bluetooth® sont des marques déposées appartenant à Bluetooth SIG, Inc. et toute utilisation de ces marques par Arovast Corporation est soumise à une licence. Les autres marques de commerce et noms commerciaux appartiennent à leurs propriétaires respectifs.



/LEVOITLIFESTYLE



/LEVOIT



/LEVOIT



/LEVOIT



LEVOIT.COM

**lėvoit<sup>®</sup>**