



FlexClean[®]

all-in-one floor cleaner

USER MANUAL

Model Number
FCM-1 / FCM-2



QUICK "HOW TO" VIDEOS

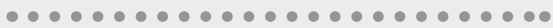

Visit rugdoctor.com/flexclean
for helpful instructional videos



rugdoctor.com | 1-800-784-3628
76825 © 2017 (Rev. A 11/17) Rug Doctor, LLC

RugDoctor®

THANK YOU FOR BUYING THE FLEXCLEAN® BY RUG DOCTOR

The Rug Doctor FlexClean® All-In-One Floor Cleaner makes deep cleaning carpet AND hard floors as easy as vacuuming. Its added versatility allows you to go “beyond carpet, beyond clean.”

We are excited to share our latest innovation with you and want to make sure you have all of the important information you need to operate your machine. To help you achieve the best cleaning results, please use this easy-to-navigate user manual.

Happy Cleaning!

WHAT'S IN THE BOX

Main Handle
(not assembled)

Screw

Machine

**Soft Surface
Nozzle**

**Hard Surface
Nozzle**

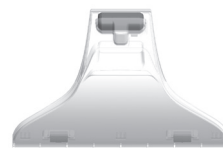

For household use only

MANUAL CONTENT

- 4** Important Safety Instructions
- 6** Product Overview
- 8** Assembly Instructions
- 9** How To Use Your Flow Control Dial
- 10** Operations
- 14** Maintenance and Care
- 16** Indicator Lights
- 17** Cleaning and Storing
- 19** Troubleshooting
- 20** Warranty
- 21** Servicing Your Machine
- 22** Registration & Key Tips

IMPORTANT SAFETY INSTRUCTIONS

USER MUST READ AND UNDERSTAND ALL INSTRUCTIONS BEFORE USING THIS TOOL AND MACHINE. WHEN USING TOOL AND MACHINE, BASIC PRECAUTIONS SHOULD ALWAYS BE FOLLOWED, INCLUDING THE FOLLOWING:



WARNING TO REDUCE RISK OF FIRE, ELECTRIC SHOCK OR INJURY TO PERSONS OR PROPERTY DAMAGE:

- › Use the machine only as described in this manual. Use manufacturers recommended attachments.
- › For indoor use only.
- › Do not leave machine unattended when plugged in or while it is powered on. Unplug the machine when not in use and before cleaning or servicing. Do not unplug by pulling on the cord. Unplug by pulling on the plug.
- › Use only Rug Doctor cleaning products in this machine. Refer to cleaning product section of this manual.
- › Do not allow this machine to be used as a toy. Close attention and adult supervision is necessary when used by or near children. This machine is not intended to be used by children age 12 and under. Do not allow children to place their body parts in or near openings or moving parts.
- › Do not immerse. Use only on sealed hard floor surfaces (stone, tile, laminate, vinyl), and only on surfaces moistened by the cleaning process. Do not use on unsealed hardwood floors.
- › Do not use machine as a vacuum.
- › Use caution when using hot tap water. Do not boil or microwave water to be used in this machine.
- › Do not allow this machine to run dry. When the solution tank runs out, stop using and follow directions to refill.
- › Do not use with damaged cord or plug. If this machine is not working as it should, has been damaged by dropping or has been left outdoors; stop using and take it to a service center.
- › Do not pull by the cord, carry by the cord, use the cord as a handle, close a door on the cord, nor pull the cord around sharp edges or corners.
- › Do not run machine over cord. Keep cord away from heated surfaces.
- › Do not handle the plug or use this machine with wet or sweaty hands.
- › Do not put any objects into the opening. Do not use the machine if any opening is blocked. Keep openings free of dust, lint, hair and anything that could reduce air flow.
- › Keep hair, loose clothing, fingers and all parts of the body away from openings and moving parts.
- › Turn off all controls before unplugging.
- › Use extra care when cleaning on stairs.
- › Do not use to pick up flammable or combustible liquids or materials such as gasoline, or certain paints. Do not use in areas where they may be present.
- › Do not use to pick up anything that is burning or smoking, such as cigarettes, matches or hot ashes.
- › Do not place in or pick up anything with this machine that is caustic or toxic material, such as bleach, ammonia, toilet bowl cleaners or drain cleaners.
- › Do not clean over floor electrical outlet.

- › The use of an extension cord is not recommended. Failure to follow this instruction may expose the user to the possibility of electric shock, personal loss or injury and/or death.
- › Do not operate without tanks or in any manner inconsistent with the above warnings or the operating instructions included in this manual.
- › The attachment hose is to be used only for indoor household cleaning applications using only Rug Doctor recommended cleaning solutions.
- › Always ensure float is properly installed before any wet pick-up operation.
- › Product contains chemicals known to the state of California to cause cancer, birth defects and other reproductive harm.
- › Connect to a properly grounded outlet only. See “Grounding Instructions”



WARNING

Improper connection of equipment-grounding conductor can result in the risk of electric shock. Check with a qualified electrician if you are in doubt as to whether the outlet is properly grounded. Do not modify the plug provided with the machine. If the plug will not fit the outlet, have a proper outlet installed by a qualified electrician. This machine is for use on a nominal 120 volt circuit and has a plug that looks like the plug in Figure A. Make sure the machine is connected to an outlet having the same configuration as the plug. No adapter should be used with this machine.

GROUNDING INSTRUCTIONS

This machine must be grounded. If the machine should malfunction or break down, grounding provides a path of least resistance for electric current, to reduce the risk of electric shock. This machine is equipped with a cord having an equipment grounding conductor and grounding plug. The plug must be inserted into an appropriate outlet that is properly installed and grounded in accordance with the local codes and ordinances.

Figure A

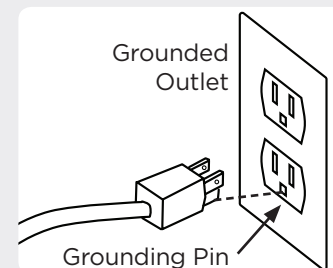

SAVE THESE INSTRUCTIONS FOR FUTURE USE



RugDoctor

FlexClean®

all-in-one floor cleaner

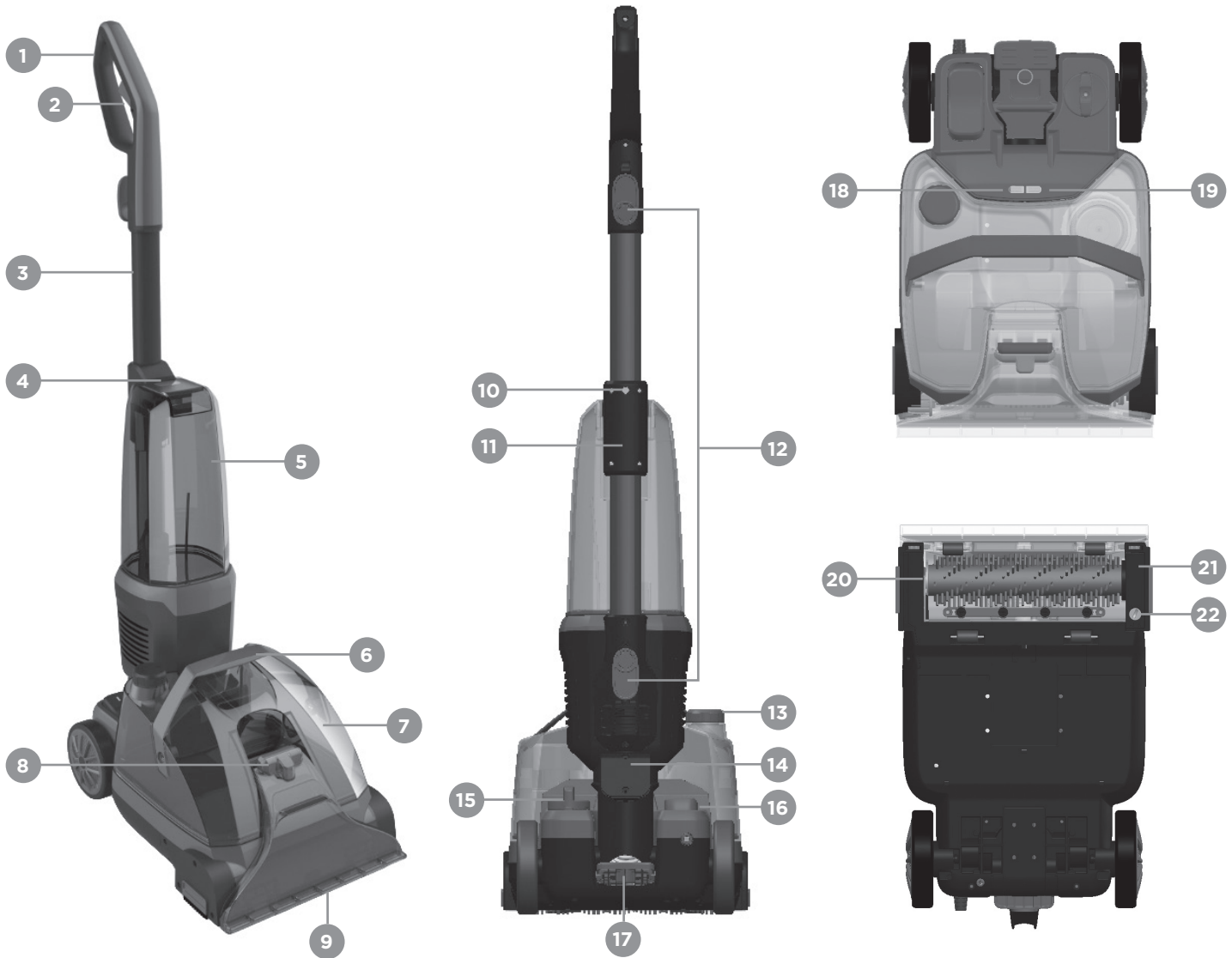

- 1. Main Handle
- 2. Soap & Scrub Trigger
- 3. Handle Base
- 4. Clean Water Tank Release
- 5. Clean Water Tank
- 6. Tank Handle
- 7. Dirty Water Tank
- 8. Nozzle Release

- 9. Nozzle
- 10. Handle Screw
- 11. Handle Connector
- 12. Power Cord Wrap
- 13. Dirty Water Cap
- 14. Easy Lift Handle
- 15. Flow Control Dial
- 16. Power Switch

- 17. Handle Release
- 18. Brushroll Jam Indicator
- 19. Low Solution Indicator
- 20. Brushroll
- 21. Brushroll Cover
- 22. Brushroll Lock

CLEANING FORMULAS

Rug Doctor® FlexClean® All-In-One Floor Cleaner is engineered to easily deep clean carpet *and* sealed hard floors such as stone, tile, laminate and hardwood.

Two innovative floor cleaning solutions have been scientifically formulated to give you the best results when using the Rug Doctor® FlexClean® machine.



Rug Doctor® All-In-One Concentrated Floor Cleaning Solution

New Rug Doctor® All-In-One floor cleaning solution is a revolutionary formula that deeply cleans and deodorizes carpets, area rugs *and* sealed hardwood, tile, vinyl, laminate and stone. This Dual Action formula is tough on ground-in dirt, grime, grease, stains and odors, but gentle on ALL floors. Residue-free, safe for all floors and for use around kids and pets.



Rug Doctor® Pet All-In-One Concentrated Floor Cleaning Solution

When pet accidents happen, time is of the essence. Rug Doctor® Pet All-In-One floor cleaning solution permanently removes pet stains and odors at the source on both soft surfaces *and* hard floors. Pro-Enzymatic Technology eliminates urine, vomit, feces, blood, food, perspiration and more. Residue-free, safe for all floors, and for use around kids and pets.

Always use **RUG DOCTOR®** cleaning solutions with your FlexClean® All-In-One Floor Cleaner. Other cleaning solutions may harm the machine and void the machine warranty.

ASSEMBLY



WARNING!

DO NOT plug in your FlexClean® All-In-One Floor Cleaner until you are familiar with all instructions and operating procedures.

Your Rug Doctor® FlexClean® All-In-One Floor Cleaner comes in 4 easy-to-assemble components:

- Main Handle
- FlexClean® All-In-One Floor Cleaner
- Soft Surface Nozzle (carpet/rug)
- Hard Surface Nozzle (hard floor)

*A #2 Phillips screwdriver is required for Steps 1 and 4.

1

Remove Screw

Use #2 Phillips screwdriver to remove screw in Handle Connector.



2

Insert the Handle.

Insert the Main Handle into the Handle Connector.



3

Line up the Hole

Align the hole in the Main Handle with the hole on the Handle Base. Insert the Screw and use a #2 Phillips screwdriver to tighten the Screw by turning clockwise.



4

Choose One

Attach **Carpet Nozzle** or **Hard Floor Nozzle** as per desired area to clean.

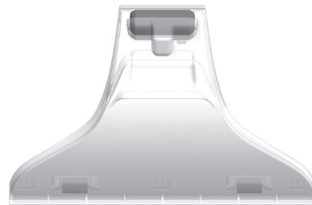

Carpet Nozzle

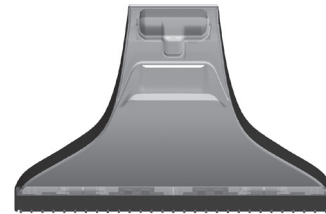

Hard Floor Nozzle

5

Attach the Nozzle

1. Align the nozzle tabs with the slots in the base (in front of the brushroll).
2. Rotate toward machine.
3. Latch the nozzle by pressing down on the top of the nozzle until you hear a "click."

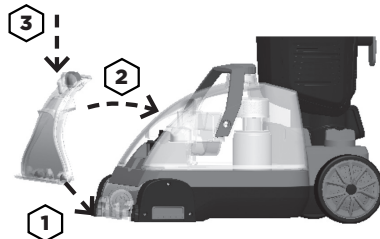

6

Secure The Cord

Wrap the cord around the Power Cord Wrap. Now you are ready to clean.



FLOW CONTROL DIAL

The **FlexClean® All-In-One Floor Cleaner** is equipped with a **Flow Control System** designed to address all of your cleaning needs with one machine.

The three different FLOW CONTROL DIAL settings and usage information are listed as follows:

ATTENTION! DO NOT use DEEP CLEAN mode on hard floors as it will over-wet hard floors



CARPET DEEP CLEAN

USE ONLY FOR SOFT SURFACE CLEANING (carpet/area rugs).

Deep Clean mode delivers a traditional deep clean to your soft surfaces and is recommended to achieve the best deep cleaning results.

IMPORTANT!

The **Deep Clean Mode** dispenses three times the solution of the **Hard Floor Clean Mode**.



QUICK DRY

USE ONLY FOR SOFT SURFACE CLEANING (carpet/area rugs).

Quick Dry mode provides a lighter clean by applying less water and cleaning solution and reduces the drying time after cleaning (when compared to DEEP CLEAN mode).

Great for use on carpet, area rugs, upholstery, and spot cleaning.



HARD FLOOR

USE ONLY FOR SEALED HARD FLOOR CLEANING.

Delivers the perfect amount of solution and water on sealed hard floors such as stone, tile, laminate, vinyl, and sealed hardwood.

Operations:

FILLING THE CLEAN WATER TANK

1

Locate the Clean Water Tank

The CLEAN WATER TANK is the top tank located on the front of the machine.



2

Remove the Clean Water Tank

Push the CLEAN WATER TANK RELEASE BUTTON and lift the CLEAN WATER TANK in an outward motion.



3

Fill the Clean Water Tank

Turn the CLEAN WATER TANK upside down. Unscrew the CLEAN WATER CAP by turning counter clockwise. Remove CLEAN WATER CAP from the tank and set aside.

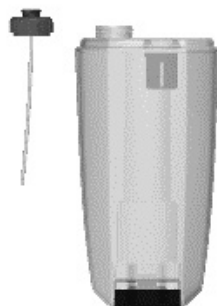

REMEMBER

Always use Rug Doctor cleaning solutions.
Other cleaning solutions may harm the machine and void the machine warranty.

Fill with hot tap water.
DO NOT USE BOILING WATER! DO NOT HEAT WATER OR TANK IN MICROWAVE!

4

Add Cleaning Solution

Fill the tank with HOT tap water until it reaches the "Fill" line. Add Rug Doctor All-In-One Cleaning Solution as directed.
(CLEAN WATER TANK holds approximately 1 gallon of water.)

Screw the cap back onto the CLEAN WATER TANK by turning clockwise until completely tightened.



5

Place the Clean Water Tank

Turn CLEAN WATER TANK right side up. Securely place onto the machine. You will hear a "click" sound when the tank is locked into place.



6

Now You Are Ready To Clean



Operations:

CLEANING YOUR CARPET

IMPORTANT CLEANING TIP: Vacuum area with dry vacuum cleaner thoroughly before deep cleaning.



CAUTION

Before plugging in machine, check the **POWER SWITCH** to make sure it is in the **“off” position.**

1

Attach Carpet Nozzle

If the CARPET NOZZLE is not attached:

1. Align the nozzle tabs with the slots in the base of the machine.
2. Rotate NOZZLE toward machine
3. Latch the NOZZLE by pressing down on the top of the nozzle until you hear a “click.”

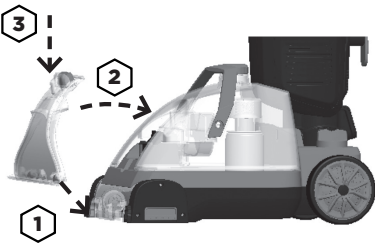

2

Select Cleaning Mode

Turn the FLOW CONTROL DIAL to the DEEP CLEAN or QUICK DRY setting based on desired cleaning. Refer to “Flow Control Dial” instructions on PG 9.



3

Plug In The Machine

Unwrap the POWER CORD and insert plug into a properly grounded outlet.



4

Position The Machine

Position the MACHINE onto the desired area to clean.



5

Turn Machine On

Push the POWER SWITCH to “FLOOR CLEANING” position.



6

Release The Handle

Step on the HANDLE RELEASE PEDAL to pull back/release the MAIN HANDLE.



7

Cleaning Your Carpets

Press the SOAP & SCRUB TRIGGER to apply solution.

Make 2 wet passes. (1 forward, 1 back) over each area.

*For heavily soiled areas, make up to 4 wet passes

Release SOAP & SCRUB TRIGGER approximately 6 inches from stop point to ensure solution is removed.

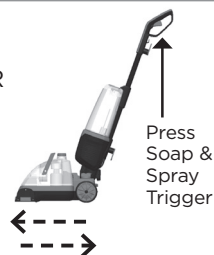

8

Leave The Machine On For 15 Seconds

Leave the machine on for 15 seconds after cleaning to allow for all of the dirty solution to be collected into the DIRTY WATER TANK.



Operations:

CLEANING YOUR HARD FLOORS

IMPORTANT CLEANING TIP: Sweep area thoroughly before deep cleaning.



CAUTION

Before plugging in machine, check the **POWER SWITCH** to make sure it is in the **“off”** position.

1

To Attach HARD FLOOR NOZZLE

1. Align the nozzle tabs with the slots in the base of the machine.
2. Rotate NOZZLE toward machine.
3. Latch the NOZZLE by pressing down on the top of the NOZZLE until you hear a “click.”

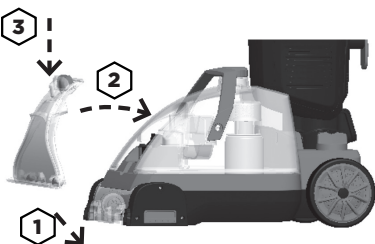

2

Select Cleaning Mode

Turn the FLOW CONTROL DIAL to the HARD FLOOR setting.



3

Plug In The Machine

Unwrap the POWER CORD and insert plug into a properly grounded outlet.



4

Position The Machine

Position the machine onto the desired area to clean.



5

Turn Machine On

Push the POWER SWITCH to “FLOOR CLEANING” position.



6

Release The Handle

Step on the HANDLE RELEASE PEDAL to pull back/release the MAIN HANDLE.



7

Cleaning Your Hard Floors

Press the SOAP & SCRUB TRIGGER to apply solution.

Make 2 slow wet passes (1 forward, 1 back) over each area.

Release SOAP & SCRUB TRIGGER approximately 6 inches from stop point to ensure solution is removed.



8

Leave The Machine On For 15 Seconds

Leave the machine on for 15 seconds after cleaning to allow for all of the dirty solution to be collected into the DIRTY WATER TANK.



Operations:

THE UPHOLSTERY TOOL

Great to use on Upholstery, Stairs, Mattresses and Spot Cleaning.



CAUTION

Before plugging in machine, check the **POWER SWITCH** to make sure it is in the **“off” position**.

1

Remove The Nozzle

If attached, remove the Nozzle from the machine:

1. Press the **NOZZLE RELEASE BUTTON** to unlock the **NOZZLE**.
2. Rotate the **NOZZLE** away from the base of the machine to remove.

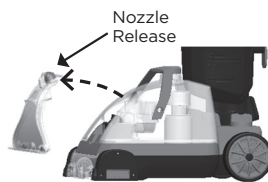

2

Attach The Upholstery Tool

Insert the **UPHOLSTERY TOOL CONNECTOR** in the **UPHOLSTERY TOOL PORT**, located behind the **NOZZLE**.

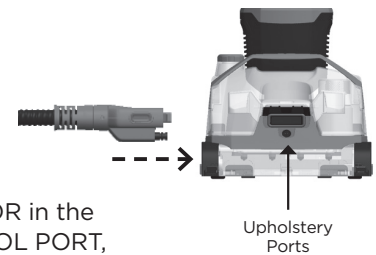

3

Selecting Cleaning Mode

Turn the **FLOW CONTROL DIAL** to the **DEEP CLEAN** or **QUICK-DRY** setting based on desired cleaning.

(Refer to *“FLOW CONTROL DIAL”* instructions for additional details if needed, Page 9).



4

Plug In The Machine

Unwrap the **POWER CORD** and insert plug into a properly grounded outlet.

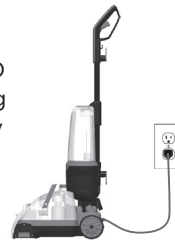

5

Turn The Machine On

Push the **POWER SWITCH** to the **UPHOLSTERY CLEAN** position.



6

Position The Upholstery Tool

Position the **UPHOLSTERY TOOL** in front of the area or stain you want to deep clean.

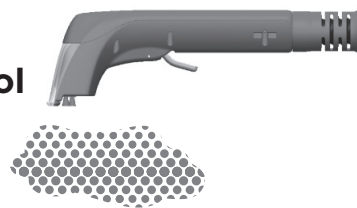

7

Step 1 - How To Clean

Squeeze the **SPRAY TRIGGER** on the **UPHOLSTERY TOOL** to begin cleaning.

Move the tool back and forth over the area you want to deep clean. Make sure to press the top (suction) nozzle down into the surface.

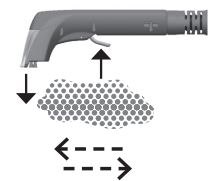

8

Step 2 - How To Clean

Release the **SPRAY TRIGGER**
Move the tool back and forth over the same area to suck up dirty water.

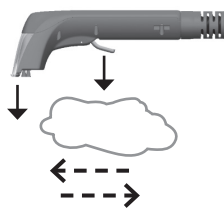

9

When You Are Done Cleaning

Leave the machine on for 15 seconds after cleaning to allow for all of the dirty solution to be collected into the **DIRTY WATER TANK**.



Maintenance and Care:

REMOVING UPHOLSTERY TOOL

1

Turn The Machine Off

Turn the machine off by pressing the POWER SWITCH down to the center "OFF" position.



2

Unplug The Machine

Unplug the POWER CORD from the outlet and wrap it around the POWER CORD WRAP.

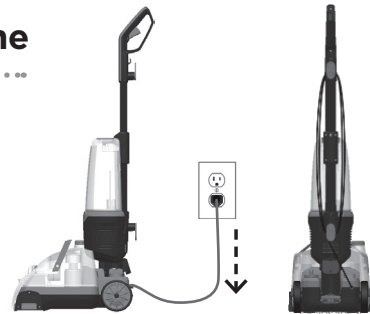

3

Remove The Upholstery Tool

Remove the UPHOLSTERY TOOL by squeezing on the sides of the connector and pulling from the UPHOLSTERY TOOL PORT.

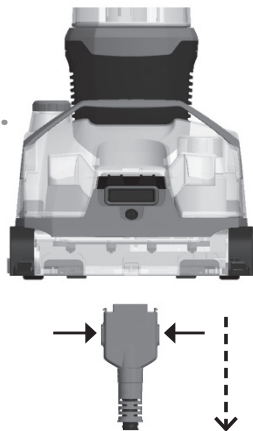

4

Attach Nozzle

Attach SOFT SURFACE OR HARD SURFACE NOZZLE by:

1. Align the nozzle tabs with the slots in the base, just in front of the BRUSH ROLL.
2. Rotate NOZZLE toward machine.
3. Latch the NOZZLE by pressing down on the top of the nozzle until you hear a "click."

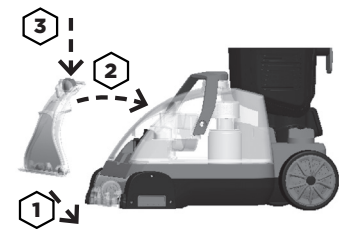

5

Empty The Water Tanks

Empty the CLEAN WATER TANK and DIRTY WATER TANK as necessary. Rinse, dry and replace on the machine as directed in STORAGE INSTRUCTIONS.



6

You Are Ready To Deep Clean Or Store The Machine.



Maintenance and Care:

EMPTYING THE DIRTY WATER TANK

IMPORTANT: Empty the **DIRTY WATER TANK** before the dirty water reaches the **“FULL LINE.”**

1

Turn The Machine Off

Press the POWER SWITCH to the “OFF” position.

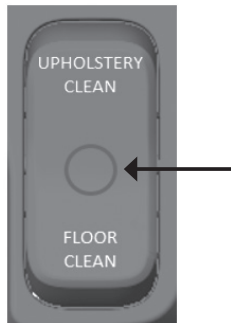

2

Unplug The Power Cord

Unplug the POWER CORD from the outlet and wrap it around the POWER CORD WRAP.

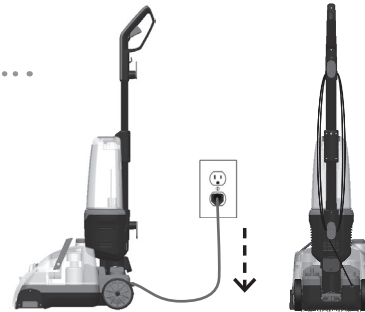

3

Remove The Dirty Water Tank

Remove the DIRTY WATER TANK by grasping the TANK HANDLE and lifting straight up.



4

Empty The Dirty Water

Unscrew the DIRTY WATER CAP counter-clockwise and set aside. Pour out the dirty water.

Rinse out the DIRTY WATER TANK thoroughly with warm water. Replace DIRTY WATER CAP.

NOTE: DO NOT pour into sink or tub. Dirty water should be poured into toilet or outside.



5

Secure The Dirty Water Tank

Place the DIRTY WATER TANK back onto the machine by setting it straight down on the base.



6

For A Deeper Clean

To clean the DIRTY WATER TANK more thoroughly:

1. Turn the DIRTY WATER TANK upside down to locate the FLOAT CAP.
2. Unscrew the FLOAT CAP turning counterclockwise.
3. Remove the FLOAT ASSEMBLY. Clean inside the tank with a towel or a cleaning brush.
4. Replace the FLOAT ASSEMBLY. Firmly tighten the DIRTY WATER CAP by turning clockwise until tightened.



INDICATOR LIGHTS

The **FlexClean® All-In-One Floor Cleaner** is equipped with a helpful indicator light system designed to quickly alert you of issues while cleaning. The FlexClean® All-In-One Floor Cleaner is equipped with two different indicator lights: **BRUSH JAM** and **LOW SOLUTION**. The two different indicator lights are located behind the **DIRTY WATER TANK**.

TOP VIEW

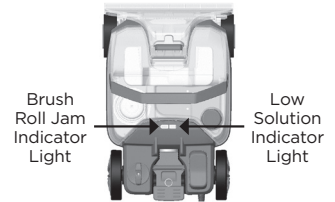

The **BRUSH JAM INDICATOR LIGHT** is triggered when everyday items (such as socks, small toys etc.) become lodged into the BRUSH ROLL, jamming and preventing the BRUSH ROLL from spinning. When the machine detects a jam, the brush motor will shut off and the BRUSH JAM INDICATOR LIGHT will illuminate. The BRUSH JAM INDICATOR LIGHT system protects the machine and prevents belt burn-out.

The **LOW SOLUTION INDICATOR LIGHT** will illuminate if the machine detects the CLEAN WATER TANK is depleted or empty. The LOW SOLUTION INDICATOR LIGHT system protects the machine and prevents pump burn-out that could occur if the machine runs dry/without solution.

Removing Brush Roll Jam

1

Illuminated Indicator Light

The BRUSH JAM INDICATOR LIGHT will illuminate if the machine detects a BRUSH ROLL jam.

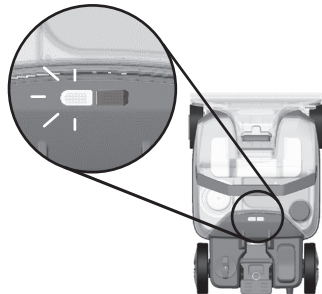

2

Access the Brush Roll

Turn off the machine and unplug the machine from the power outlet.

Remove water tanks.

Gently position the machine on its side to access the BRUSH ROLL.



3

Remove the Jam

Gently remove jammed item from the BRUSH ROLL.

Once jammed item is removed, place the machine upright. Replace both tanks, plug in machine and press POWER BUTTON to desired cleaning mode.

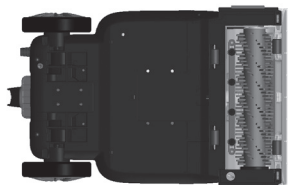

Low Solution Indicator Light

1

Illuminated Low Solution Light

The LOW SOLUTION INDICATOR LIGHT will illuminate if the machine detects the CLEAN WATER TANK is empty.

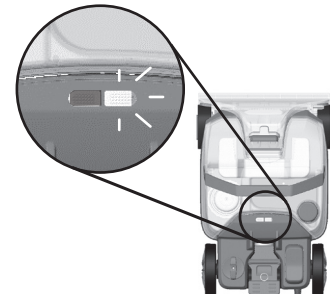

2

Add Cleaning Solution

Refer to "Fill the Clean Water Tank" Instructions on Page 10.



3

Now You Are Ready To Clean



CLEANING AND STORING

1

Turn The Machine Off

Push the POWER SWITCH to the “OFF” position.

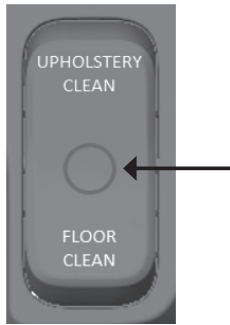

2

Unplug The Power Cord

Unplug the POWER CORD from the outlet and wrap it around the POWER CORD WRAP.

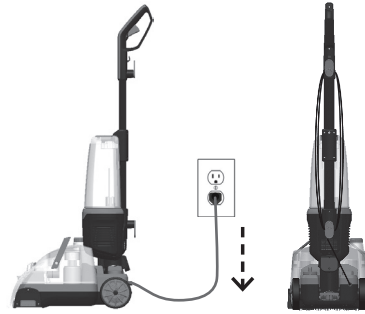

3

Rinse The Clean Water Tank

Press the CLEAN WATER TANK RELEASE button and remove the CLEAN WATER TANK from the machine.

Rinse thoroughly with warm water.

Allow tank to dry thoroughly to prevent odor when stored. Replace on the machine when ready.



4

Empty The Dirty Water

Remove the DIRTY WATER TANK using the TANK HANDLE.

Rinse the inside of the DIRTY WATER TANK thoroughly with warm water.

Allow tank to dry thoroughly to prevent odor when stored.

Replace on the machine when ready.

Refer to “Emptying the DIRTY WATER TANK” instructions on Page 15 for additional deep cleaning details.



5

Store The Machine

Move the machine to a closet or storage place.

DO NOT place or store the machine on floors that may be damaged by water.



CLEANING THE BRUSH ROLL

1

TURN THE MACHINE OFF

Push the POWER SWITCH to the "OFF" position and unplug the machine from the grounded outlet.



2

GENTLY LAY THE MACHINE DOWN ON ITS SIDE

Remove CLEAN WATER TANK and DIRTY WATER TANK. Gently position the machine on its side to access the BRUSH ROLL.



3

REMOVE ANY DEBRIS FROM BRUSH ROLL

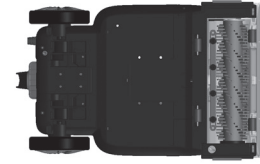

HOW TO CHANGE THE BRUSH ROLL

1

TURN THE MACHINE OFF

Push the POWER SWITCH to the "OFF" position and unplug the machine from the grounded outlet.



2

REMOVE THE TANKS

Remove the CLEAN WATER TANK and DIRTY WATER TANK and set aside.



3

LAY THE MACHINE ON ITS SIDE



Gently lay the machine down on its side.

4

UNLOCK THE BRUSH ROLL LOCK

Turn the BRUSH ROLL LOCK to the UNLOCK position using coin or screwdriver.

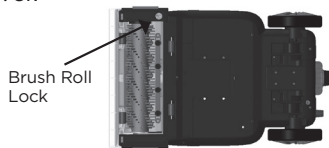

5

REMOVE BRUSH ROLL LOCK COVER

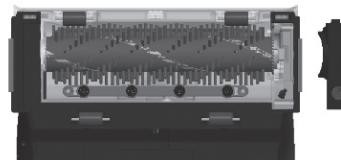

6

REPLACE THE BRUSH ROLL

Remove old BRUSH ROLL and replace with NEW BRUSH ROLL.

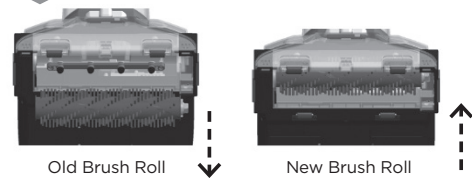

7

REPLACE BRUSH ROLL LOCK COVER

Turn the BRUSH ROLL LOCK to the LOCK position using a coin or screwdriver.

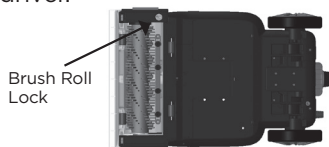

8

MOVE MACHINE INTO UPRIGHT POSITION

Replace DIRTY WATER TANK and CLEAN WATER TANK.



9

Now You Are Ready To Clean



TROUBLESHOOTING

The following Troubleshooting Guide is provided to help you resolve issues that may arise with common usage of the machine.

PROBLEM	POSSIBLE REASON	HOW TO FIX
NO POWER	<ul style="list-style-type: none"> › Power Cord not plugged in › Power Button not turned on 	<ul style="list-style-type: none"> › Plug Power Cord into wall outlet. › Press Power Button to “Floor Clean or Upholstery” position.
NO / LOW SPRAY, MACHINE	<ul style="list-style-type: none"> › Not pressing Cleaning Solution Trigger › Clean Water Tank is empty or low › Clean Water Tank is not locked or installed correctly › Valve of Clean Water Tank is clogged 	<ul style="list-style-type: none"> › Press and hold Cleaning Solution Trigger. › Fill Clean Water Tank with water and solution. › Lift up Clean Water Tank, and place back into position. Tank should click into place when positioned properly. › Remove valve from bottom of Clean Water Tank. Clean with warm soapy water.
NO / LOW SPRAY, UPHOLSTERY TOOL	<ul style="list-style-type: none"> › Upholstery Tool Connection is not installed properly 	<ul style="list-style-type: none"> › Disconnect plastic Upholstery Tool Connector at end of the Upholstery Hose by pinching the sides and pulling away from the base. Reconnect Upholstery Tool Connector. You will feel the tool lock into place.
NO / LOW SUCTION, MACHINE	<ul style="list-style-type: none"> › Dirty Water Tank Is full › Dirty Water Tank is not installed correctly › Nozzle is not properly installed 	<ul style="list-style-type: none"> › Empty Dirty Water Tank and replace empty tank when finished. › Lift up Dirty Water Tank and place back into position. › Disconnect Nozzle. Reconnect Nozzle ensuring the tabs are latched at the bottom and the latch is fully engaged.
NO / LOW SUCTION, UPHOLSTERY TOOL	<ul style="list-style-type: none"> › Upholstery Tool Connection is not installed properly › Kink or obstruction in Vacuum Hose 	<ul style="list-style-type: none"> › Make sure the Upholstery Tool Connection is fully inserted into the Upholstery Tool port. › Unkink or remove obstruction in Vacuum Hose.
ROTATING BRUSH DOESN'T ROTATE	<ul style="list-style-type: none"> › If something is lodged in the Brush Roll, brush will stop rotating 	<ul style="list-style-type: none"> › Turn machine off and unplug Power Cord from outlet. Check that there is nothing stopping the Brush Roll from rotating. The Brush Roll can be removed by unlocking the cover with a coin or screwdriver on the bottom of the machine. Clean and check the Brush Roll spins freely. Replace the Brush Roll and secure by locking the Brush Roll cover. Then plug in the Machine and turn the Machine on to continue cleaning.

If you are not able to resolve or have other questions call the customer service hotline at **1-800-784-3628**.

WARRANTY INFORMATION

Two (2) Year Limited Consumer Warranty

Rug Doctor gives the original purchaser, who retains proof of purchase, from Rug Doctor or an authorized Rug Doctor dealer, this limited warranty (“Warranty”) for your Rug Doctor Flex Clean® acquired for normal household use (commercial or rental use is excluded). You are responsible to notify Rug Doctor within thirty (30) days of original purchase if any parts or components are missing, or if you experience any issue with your Rug Doctor Flex Clean® machine.

What Does This Warranty Cover / How Long Does The Warranty Last

Rug Doctor will repair or place including labor, for the original purchaser, with proof of purchase, any part that is defective in material or workmanship within two (2) years of original purchase; two (2) years on outer housing parts. This warranty applies to machines used for normal household purposes only.

What The Warranty Does Not Cover

The following exclusions apply to machine and part(s) failures due to: 1) normal wear and tear; 2) machine alterations and 3) abuse or misuse of the machine, including use not in accordance with this “User Manual.” This warranty does not provide for a refund of the purchase price. For best operating efficiency and cleaning, use of only Rug Doctor products is recommended. Use of the machine for rental voids the warranty and is not permitted under Federal Law (see “Unauthorized Use” statement below). Commercial use is excluded under this warranty except as set forth in the “**ONE YEAR LIMITED COMMERCIAL WARRANTY**” on the following page. Rug Doctor is not liable for any consequential or incidental damages of any nature involving the purchase/use of your carpet cleaning machine. In no event shall Rug Doctor’s liability exceed the purchase price of the machine. Some states do not allow the exclusion or limitation of incidental or consequential damages, so the above limitations or exclusions may not apply to you.

Expenses

If a machine is returned to a repair center for repair within thirty (30) days of original purchase, Rug Doctor will pay the freight charges both to a repair center and back to you. Thereafter, you will be required to ship the machine to a Rug Doctor repair center should additional repairs be required after the initial thirty (30) day warranty period. You will be responsible to pay any freight charges for shipment to the repair center for repairs occurring after the initial thirty (30) days. Rug Doctor will pay the freight charges back to you.

How State Laws Apply

This warranty gives you specific legal rights. You may also have other rights which vary from state to state.

How Do I Get Service Under This Warranty?

TO OBTAIN WARRANTY ASSISTANCE, please call 1-800 RUG DOCTOR (1-800-784-3628) (8 am to 5 pm Mon - Fri CST) or e-mail consumer.support@rugdoctor.com. Rug Doctor will need the following information in order to assist you: your name, address and telephone number, product model and serial number, proof of purchase showing date and place of purchase. Please explain the nature of the problem. Rug Doctor will review all the facts involved and advise you as to recommended procedure. We recommend you keep the original carton and packing materials. Rug Doctor does not supply these materials if shipping the machine is necessary.

Unauthorized Use

Use of this machine with Rug Doctor trademarks for rental purposes is UNAUTHORIZED and is in violation of U.S.C. Section 1114(I) and 15 U.S.C. Section 1125(a).

One (1) Year Limited Commercial Warranty

All of the warranty terms as expressed above shall apply in all respects, for the original United States purchaser of a Rug Doctor® Flex Clean® All-In-One Floor Cleaner, who purchases/uses the machine commercially (not in household use), except the limited warranty period for the defects in material or workmanship as well as housing parts for commercial use machines shall be one (1) year. You can register your Rug Doctor machine at www.rugdoctor.com.

Note: You must keep your original sales receipt. It provides proof of date of purchase in the event of a warranty claim.

••• SERVICING YOUR MACHINE

If your Rug Doctor® FlexClean® All-In-One Floor Cleaner should require service:

Contact Rug Doctor's Consumer Service if you need information about repairs or replacement parts or if you have questions about your warranty.

RUG DOCTOR CONSUMER SERVICE CONTACT INFORMATION:

WEBSITE: www.rugdoctor.com/customer-support

EMAIL: consumer.support@rugdoctor.com

PHONE: 1-800-784-3628



PLEASE DO NOT RETURN THIS PRODUCT TO THE STORE

For any questions or concerns, please contact Rug Doctor customer service representative at **1-800-784-3628**

REGISTER YOUR RUG DOCTOR® FLEXCLEAN® TODAY!

Visit us online at

RUGDOCTOR.COM

Retain for your records: To save time if calling Customer Service for information about your Rug Doctor® machine, it is recommended you record your machine information below.

Serial #: _____

Model #: _____

Date of Purchase: _____

NOTE:

You must keep your original sales receipt. It provides proof of purchase date in the event of warranty claim. **See Warranty on Page 20.**

Machine Replacement Parts & Accessories

Visit rugdoctor.com/parts-and-accessories for Rug Doctor FlexClean® All-In-One Floor Cleaner replacements parts and accessories.



Let us know how much you love your machine!

For over 40 years, Rug Doctor has engineered powerful, professional grade deep carpet cleaner machines. We pride ourselves on producing best-in-class machines.

Rate this product on rugdoctor.com or any of our retailer sites and let us know what you think!



IT WAS AMAZING.



REALLY LIKED HOW WELL IT CLEANED MY CARPETS.

For cleaning tips and more visit rugdoctor.com or find us at:



YouTube



FlexClean®

all-in-one floor cleaner limpiador de piso todo en uno

MANUAL DEL USUARIO

Numéro de modèle

FCM-1 / FCM-2



VIDEOS RÁPIDOS “CÓMO HACERLO”

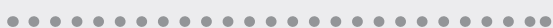

Visite rugdoctor.com/flexclean para obtener videos instructivos útiles

rugdoctor.com | 1-800-784-3628

rugdoctor.com | 1-800-784-3628



RugDoctor®

MERCI D'AVOIR ACHETÉ LE NOUVEAU FLEXCLEAN^{MC} DE RUG DOCTOR

El nuevo limpiador de pisos todo en uno FlexClean™ de Rug Doctor hace que limpiar en profundidad alfombras y suelos duros sea tan fácil como pasar la aspiradora. Su versatilidad agregada le permite “sobrepasar la alfombra, sobrepasar la limpieza”.

Nos complace compartir con usted nuestra más reciente innovación, y queremos asegurarnos de que tenga toda la información importante que necesita para operar su máquina. Para ayudarle a obtener los mejores resultados de limpieza, use este manual de usuario fácil de usar.

¡Le deseamos una limpieza feliz!

¿QUÉ INCLUYE LA CAJA?

**Manija
principal**
(no armada)



Tornillo



Máquina



**Boquilla para
superficies
suaves**

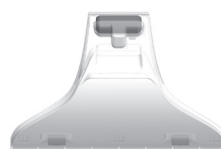

**Boquilla para
superficies
duras**

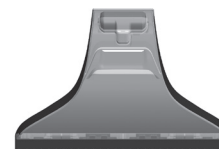

Pour usage domestique seulement

CONTENIDO DEL MANUAL

- 4 Instrucciones de seguridad importantes
- 6 Descripción general del producto
- 8 Instrucciones de ensamblado
- 9 Cómo utilizar su ajuste de control de flujo
- 10 Operaciones
- 14 Mantenimiento y cuidado
- 16 Luces indicadoras
- 17 Limpieza y almacenamiento
- 19 Solución de problemas
- 20 Garantía
- 21 Mantenimiento de su máquina
- 22 Registro y consejos

INSTRUCCIONES DE SEGURIDAD IMPORTANTES

EL USUARIO DEBE LEER Y ENTENDER TODAS LAS INSTRUCCIONES ANTES DE USAR ESTA HERRAMIENTA Y MÁQUINA. AL USAR LA HERRAMIENTA Y LA MÁQUINA, SIEMPRE DEBEN TOMARSE PRECAUCIONES BÁSICAS, ENTRE LAS QUE SE INCLUYEN LAS SIGUIENTES:



ADVERTENCIA PARA REDUCIR EL RIESGO DE INCENDIO, DESCARGA ELÉCTRICA, LESIONES A PERSONAS O DAÑOS A LA PROPIEDAD:

- › Utilice el aparato únicamente según las instrucciones de este manual. Utilice los accesorios recomendados por el fabricante.
- › Solo para uso en interiores.
- › No deje el aparato sin supervisión mientras esté enchufado o mientras esté encendido. Desenchufe la máquina cuando no esté en uso y antes de limpiarla o darle mantenimiento. No lo desenchufe tirando del cable. Desenchufe tirando del enchufe.
- › Utilice solo productos de limpieza Rug Doctor con esta máquina. Consulte la sección de productos de limpieza de este manual.
- › No permita que sea utilizada como juguete. Es necesaria la supervisión de un adulto con suma atención cuando el aparato es utilizado por niños o cerca de estos. Esta máquina no está destinada para ser utilizada por niños menores de 12 años. No permita que los niños coloquen partes de su cuerpo en las aberturas y piezas móviles o cerca de ellas.
- › No sumerja. Utilice solo en superficies de piso duro selladas (piedra, azulejo, pisos laminados y con vinilos) y únicamente en superficies humedecidas por el proceso de limpieza. No utilice en pisos de madera dura no sellados.
- › No utilice la máquina como aspiradora.
- › Tenga cuidado cuando utilice agua caliente del grifo. No hierva ni caliente en el microondas el agua que se utilizará en la máquina.
- › No permita que la máquina funcione en seco. Cuando el tanque de solución se agote, deje de usar la máquina y siga las instrucciones para rellenarlo.
- › No utilice la máquina con cables ni enchufes dañados. Si esta máquina no está funcionando como debería, se ha dañado por caerse o se dejó al aire libre; deje de usarla y llévela a un centro de servicio.
- › No la mueva ni la transporte utilizando el cable, no use el cable a modo de manija, no cierre puertas encima del cable ni tire del cable cuando esté cerca de bordes o esquinas filosas.
- › No desplace la máquina sobre el cable. Mantenga el cable lejos de superficies calientes.
- › No manipule el enchufe ni use esta máquina con las manos húmedas o sudorosas.
- › No coloque ningún objeto en la abertura. No utilice la máquina si alguna abertura está bloqueada. Mantenga las aberturas libres de polvo, pelusas, cabellos y todo lo que pueda reducir el flujo de aire.
- › Mantenga el cabello, la ropa suelta, los dedos y todas las partes del cuerpo lejos de las aberturas y de las partes móviles.
- › Apague todos los controles antes de desenchufarla.
- › Tenga aún más cuidado al limpiar en las escaleras.
- › No utilice el aparato para aspirar líquidos o materiales inflamables o combustibles, como gasolina, o determinadas pinturas. No lo utilice en áreas donde puedan estar presentes.

- › No use el aparato para aspirar objetos que se estén quemando o que estén despidiendo humo, como cigarrillos, fósforos o cenizas calientes.
- › No coloque la máquina sobre materiales cáusticos o tóxicos, como blanqueadores, amoníaco, limpiador de inodoros y limpiadores de drenajes, ni la utilice para aspirar estos materiales.
- › No limpie sobre tomacorrientes eléctricos en el piso.
- › LIMPIADOR DE PISO TODO EN UNO FLEXCLEAN™ | Manual de usuario
- › No se recomienda el uso de un cable de extensión. No seguir las instrucciones precedentes puede exponer al usuario a la posibilidad de descargas eléctricas, pérdidas o lesiones personales y/o la muerte.
- › No opere sin tanques o de manera incompatible con las advertencias anteriores o con las instrucciones de operación incluidas en este manual.
- › La manguera de los accesorios debe utilizarse solamente para aplicaciones de limpieza doméstica utilizando solamente las soluciones de limpieza recomendadas por Rug Doctor.
- › Asegúrese siempre de que el flotador esté instalado correctamente antes de cualquier operación de recogida en húmedo.
- › El producto contiene químicos que son conocidos en el Estado de California como causantes de cáncer, defectos de nacimiento y otros daños reproductivos.
- › Conéctela solamente a un tomacorriente conectado a tierra en forma apropiada. Consulte las "Instrucciones para la conexión a tierra".



ADVERTENCIA

La conexión incorrecta del conductor del equipo de conexión a tierra puede provocar riesgo de descarga eléctrica. Consulte a un electricista calificado si tiene dudas respecto a si el tomacorriente está conectado a tierra en forma apropiada. No modifique el enchufe proporcionado con la máquina. Si el enchufe no entra en el tomacorriente, haga que un electricista calificado le instale un tomacorriente adecuado. Esta máquina está preparada para su uso en un circuito con una capacidad nominal de 120 voltios y tiene un enchufe que se parece al enchufe que se ilustra en la Figura A. Asegúrese de que la máquina esté conectada a un tomacorriente que tenga la misma configuración que el enchufe. No se debe utilizar ningún adaptador con esta máquina.

INSTRUCCIONES PARA LA CONEXIÓN A TIERRA

Esta máquina debe conectarse a un tomacorriente conectado a tierra. Si la máquina presentara desperfectos o se rompiera, la conexión a tierra proporciona un paso de menor resistencia para la corriente eléctrica a fin de reducir el riesgo de descarga eléctrica. Esta máquina está equipada con un cable que tiene un conductor del equipo de conexión a tierra y un enchufe de conexión a tierra. El enchufe debe estar conectado a un tomacorriente adecuado que esté instalado y conectado a tierra en forma apropiada de acuerdo con todos los códigos y ordenanzas locales.

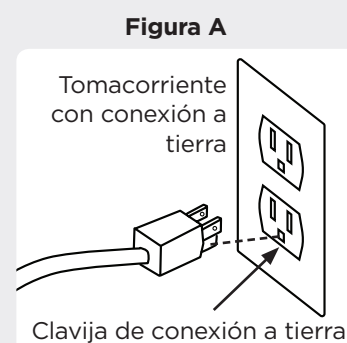

GUARDE ESTAS INSTRUCCIONES PARA SU USO EN EL FUTURO



FlexClean®

all-in-one floor cleaner limpiador de piso todo en uno

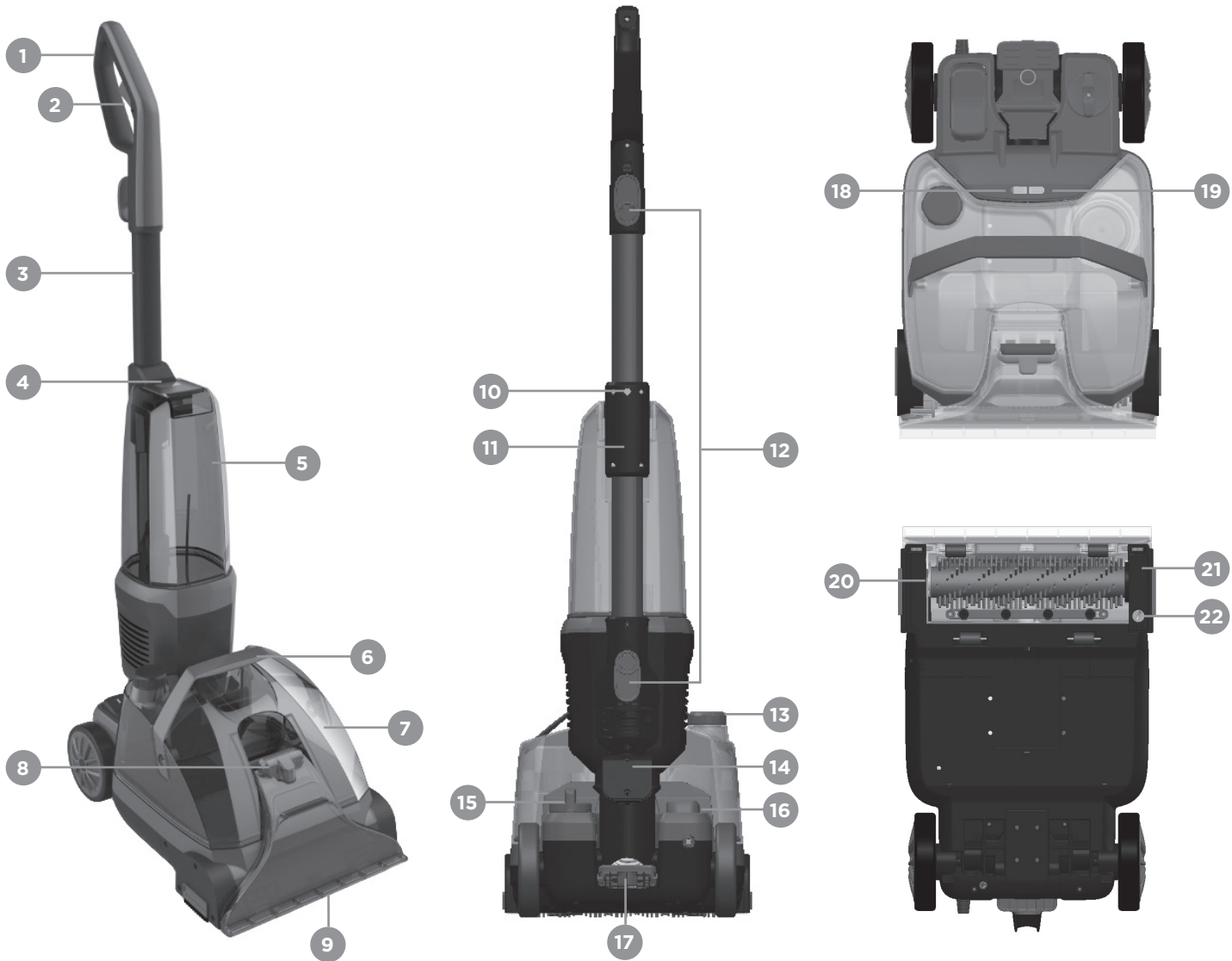

- 1. Manija principal
- 2. Activador de jabón y limpiado
- 3. Base de la manija
- 4. Liberación del tanque de agua limpia
- 5. Tanque de agua limpia
- 6. Manija del tanque
- 7. Tanque de agua sucia
- 8. Liberación de la boquilla

- 9. Boquilla
- 10. Tornillo de la manija
- 11. Conector de la manija
- 12. Enrollado del cable de corriente
- 13. Tapa de agua sucia
- 14. Manija de fácil elevación
- 15. Ajuste de control de flujo
- 16. Interruptor de alimentación
- 17. Manija liberadora

- 18. Indicador de atasco de cepillo
- 19. Indicador de solución baja
- 20. Cepillo
- 21. Cobertor del cepillo
- 22. Bloqueo del cepillo

FÓRMULAS DE LIMPIEZA

El limpiador de pisos todo en uno FlexClean® de Rug Doctor® fue diseñado para limpiezas fáciles y en profundidad de alfombras y pisos duros sellados tales como piedra, azulejo, laminados y madera dura.

Se formularon científicamente dos soluciones de limpieza de pisos innovadoras para usar con la máquina FlexClean® de Rug Doctor®.



Solución concentrada para limpieza de pisos todo en uno de Rug Doctor®

La nueva solución para limpieza de pisos todo en uno de New Rug Doctor® es una fórmula revolucionaria que limpia en profundidad y desodoriza las alfombras, tapetes y madera dura sellada, azulejos, vinilo, laminados y piedra. Esta fórmula de acción dual actúa fuertemente contra la suciedad del piso, el hollín, grasa, manchas y olores, pero es suave con TODOS los pisos. Libre de residuos, seguro para todo tipo de pisos y apto para usar cerca de niños y mascotas.



Solución concentrada para limpieza de pisos todo en uno para mascotas de Rug Doctor®

Cuando ocurren accidentes de mascotas, hay que actuar rápido. Solución concentrada para limpieza de pisos todo en uno para mascotas de Rug Doctor® remueve de manera permanente las manchas y los olores causados por mascotas de raíz, tanto en superficies suaves como en pisos duros. La tecnología de proenzimas elimina la orina, vómito, heces, sangre, alimentos, sudor y más. Libre de residuos, seguro para todo tipo de pisos y apto para usar cerca de niños y mascotas.

Utilice siempre la solución para limpieza **RUG DOCTOR®** con su limpiador de pisos todo en uno FlexClean®. Otras soluciones de limpieza pueden dañar la máquina y anular la garantía de esta.

ENSAMBLADO



ADVERTENCIA

NO CONECTE SU LIMPIADOR DE PISOS EN PROFUNDIDAD TODO EN UNO DE FLEXCLEAN® HASTA QUE NO ESTÉ FAMILIARIZADO CON LAS INSTRUCCIONES Y LOS PROCEDIMIENTOS OPERACIONALES.

Su limpiador de pisos todo en uno FlexClean® de Rug Doctor® viene en cuatro piezas fáciles de ensamblar:

- Poignée principale
- Appareil de nettoyage de sol tout-en-un Flex-Clean^{MC}
- Buse pour surface souple (moquette/tapis)
- Buse pour surface dure (sol dur)

*Para los pasos 1 y 4, se necesita un destornillador Phillips A #2.

1

Quite el tornillo

Utilice un destornillador Phillips #2 para quitar el tornillo del conector de la manija.



2

Inserte la manija

Inserte la manija principal dentro del conector de manija.



3

Alinee el hueco

Alinee el hueco en la manija principal con el hueco en la base de la manija. Inserte el tornillo y utilice un destornillador Phillips #2 para ajustarlo al girarlo hacia la derecha.



4

ELEGIR UNA OPCIÓN

Conecte la boquilla para alfombras o para pisos duros dependiendo del área a limpiar.

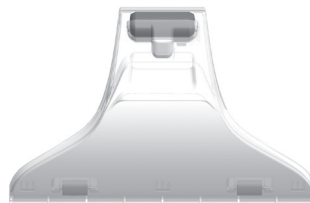

Boquilla para alfombras

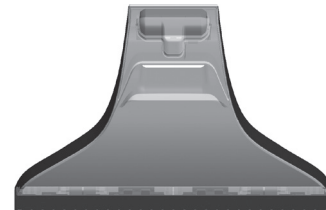

Boquilla para pisos duros

5

Conecte la boquilla

1. Alinee las solapas de la boquilla con las auras en la base (enfrente al cepillo).
2. Rote hacia la máquina.
3. Asegure la boquilla al presionar en la parte superior de la boquilla hasta que escuche un sonido de "clic".

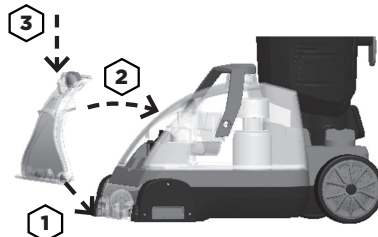

6

Fixer le cordon

Enroulez le cordon d'alimentation autour de son support à enroulement.

Vous êtes maintenant prêt à nettoyer.



AJUSTE DE CONTROL DE FLUJO

El limpiador para pisos todo en uno FlexClean® está equipado con un sistema de control de flujo, el cual fue diseñado para abordar todas sus preocupaciones de limpieza con una sola máquina.

Los tres ajustes diferentes del AJUSTE DE CONTROL DE FLUJO y la información de uso se enlistan de la siguiente manera:

¡ATENCIÓN! NO use el modo LIMPIEZA PROFUNDA en pisos duros ya que los sobremojará

LIMPIEZA PROFUNDA



ALFOMBRAS LIMPIEZA PROFUNDA

USE ÚNICAMENTE PARA LIMPIEZA DE SUPERFICIES SUAVES (alfombras/tapetes).

El modo de limpieza profunda brinda una limpieza profunda tradicional para sus superficies suaves, y se recomienda su uso para lograr los mejores resultados en limpieza profunda.

¡IMPORTANTE!

El modo de limpieza profunda dispensa tres veces la solución del modo de limpieza profunda de pisos.



SECADO RÁPIDO

USE ÚNICAMENTE PARA LIMPIEZA DE SUPERFICIES SUAVES (alfombras/tapetes).

El modo de secado rápido brinda una limpieza más ligera al aplicar menos agua y solución de limpieza, lo que reduce el tiempo de secado luego de la limpieza (si se compara con el modo de LIMPIEZA PROFUNDA).

Ideal para usar en alfombras, tapetes, tapizados y limpieza de manchas.



PISOS DUROS

UTILICE ÚNICAMENTE PARA LIMPIEZA DE PISOS DUROS SELLADOS

Brinda la cantidad perfecta de solución y agua en pisos duros sellados, tales como piedra, azulejo, laminados, vinilo y madera dura.

Operaciones:

RELLENADO DE TANQUE DE AGUA LIMPIA

1

Repérer le réservoir d'eau propre

Le RÉSERVOIR D'EAU PROPRE est le réservoir supérieur situé à l'avant de l'appareil.

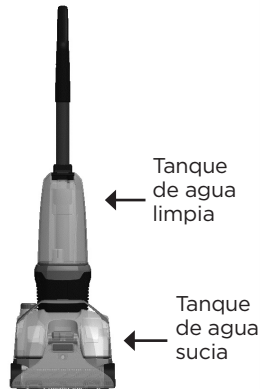

2

Quite el tanque de agua limpia

Presione el BOTÓN DE LIBERACIÓN DEL TANQUE DE AGUA LIMPIA y tire del TANQUE DE AGUA LIMPIA en un movimiento hacia afuera.



3

Rellene el tanque de agua limpia

Ponga el TANQUE DE AGUA LIMPIA boca abajo. Desenrosque la TAPA DE AGUA LIMPIA al girarla para el lado izquierdo. Quite la TAPA DE AGUA LIMPIA del tanque y resérvela.

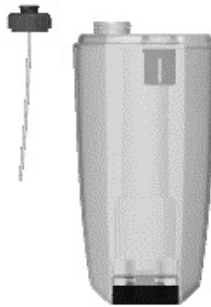

RECUERDE

Utilice siempre las soluciones de limpieza de RUG DOCTOR.

Otras soluciones de limpieza pueden dañar la máquina y anular la garantía de esta.

Llene con agua caliente del grifo.
¡NO UTILICE AGUA HIRVIENDO! ¡NO CALIENTE EL AGUA O EL TANQUE EN EL MICROONDAS!

4

Añada solución de limpieza

Rellene el tanque con agua CALIENTE del grifo hasta la línea de "rellenado". Agregue la solución de limpieza todo en una de Rug Doctor según lo indicado. (El tanque de agua limpia tiene una capacidad aproximada de 1 galón de agua.)

Enrosque la tapa nuevamente en el TANQUE DE AGUA LIMPIA al girarla hacia la derecha hasta que esté completamente ajustada.



5

Coloque el tanque de agua limpia

Ponga el TANQUE DE AGUA LIMPIA boca arriba. Coloque de manera segura en la máquina. Escuchará un sonido de "clic" cuando el tanque esté colocado en su lugar.



6

Ahora usted está listo para limpiar



Operaciones: LIMPIEZA DE SU ALFOMBRA

CONSEJO IMPORTANTE DE LIMPIEZA:

Aspire el área con una aspiradora seca antes de limpiar en profundidad.



PRECAUCIÓN

Avant de brancher l'appareil, vérifiez que l'**INTERRUPTEUR D'ALIMENTATION** est à la position « **OFF** » (**Arrêt**).

1

Coloque la boquilla para alfombras

Si la BOQUILLA PARA ALFOMBRAS no está colocada:

1. Alinee las solapas de la boquilla con las ranuras en la base de la máquina.
2. Rote la BOQUILLA hacia la máquina
3. Asegure la BOQUILLA al presionar en la parte superior de la boquilla hasta que escuche un sonido de "clíc".

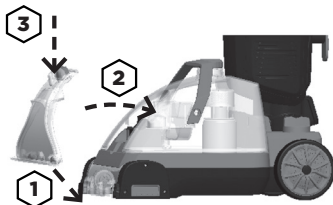

2

Seleccione el modo limpieza

Réglez le CADRAN DE RÉGULATION au paramètre NETTOYAGE EN PROFONDEUR ou SÉCHAGE RAPIDE selon le nettoyage souhaité. Consultez les instructions « Cadran de régulation » à la page 9.

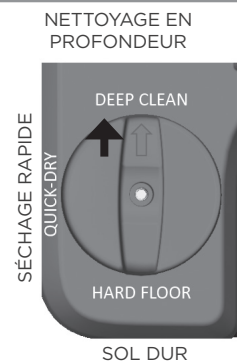

3

Enchufe la máquina

Desenrolle el CABLE DE ALIMENTACIÓN y enchúfelo a un tomacorriente conectado a tierra correctamente.



4

Coloque la máquina

Coloque la MÁQUINA en el área de limpieza deseada.



5

Encienda la máquina

Coloque el BOTÓN DE ENCENDIDO en la posición "LIMPIEZA DE PISOS".



6

Libere la manija

Pise la LIBERACIÓN DE MANIJA para tirar/liberar la MANIJA PRINCIPAL.



7

Limpieza de sus alfombras

Presione el activador de JABÓN Y LIMPIADO para aplicar la solución.

Haga dos pasadas en mojado. (Una hacia adelante, una hacia atrás) sobre cada área.

*Para áreas muy sucias, haga cuatro pasadas en mojado

Libere el activador de JABÓN Y LIMPIEZA aproximadamente a 6 pulgadas de distancia del punto de parada para asegurar que se quite la solución.



8

Deje la máquina encendida durante 15 segundos

Deje encendida la máquina durante 15 segundos después de la limpieza para permitir que toda la solución sucia sea recogida en el TANQUE DE AGUA SUCIA.



Operaciones: LIMPIEZA DE PISOS DUROS

CONSEIL DE NETTOYAGE IMPORTANT:

Balayez bien l'endroit avant de procéder au nettoyage en profondeur.



PRECAUCIÓN

Avant de brancher l'appareil, vérifiez que l'**INTERRUPTEUR D'ALIMENTATION** est à la position « **Off** » (**Arrêt**).

1

Fixer la BUSE À SOL DUR

1. Alignez les languettes de la buse sur les fentes de la base de l'appareil.
2. Tournez la BUSE vers l'appareil.
3. Verrouillez la BUSE en enfonçant le dessus de la BUSE de manière à entendre un « dé clic ».

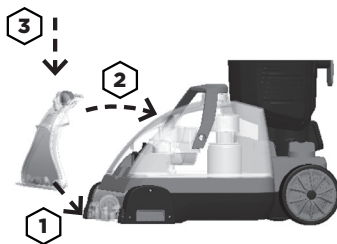

2

Seleccione el modo limpieza

Coloque el AJUSTE DE CONTROL DE FLUJO en el ajuste PISOS DUROS.

NETTOYAGE EN PROFONDEUR

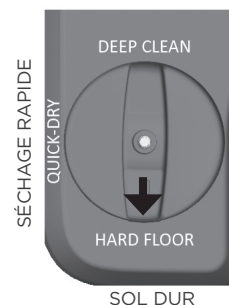

3

Enchufe la máquina

Desenrolle el CABLE DE ALIMENTACIÓN y enchúfelo a un tomacorriente conectado a tierra correctamente.



4

Coloque la máquina

Coloque la MÁQUINA en el área de limpieza deseada.



5

Encienda la máquina

Coloque el BOTÓN DE ENCENDIDO en la posición "LIMPIEZA DE PISOS".



NETTOYAGE EN PROFONDEUR

6

Libere la manija

Pise la LIBERACIÓN DE MANIJA para tirar/liberar la MANIJA PRINCIPAL.



7

Nettoyer vos sols durs

Appuyez sur la COMMANDE DE SAVONNAGE ET DE RÉCURAGE pour appliquer la solution.

Effectuez deux passages mouillés lents (un vers l'avant, un vers l'arrière) à chaque endroit. Relâchez la COMMANDE DE SAVONNAGE ET DE RÉCURAGE à environ 15,2 cm (6 po) du point d'arrêt pour s'assurer que la solution est enlevée.



8

Laissez l'appareil en marche pendant 15 secondes

Laissez l'appareil en marche pendant 15 secondes suivant le nettoyage afin de permettre à toute la solution souillée d'être recueillie dans le RÉSERVOIR D'EAU SALE.



Operaciones:

HERRAMIENTA PARA TAPIZADOS

Ideal para usar en tapizados, escaleras, colchones y para limpiar manchas.



PRECAUCIÓN:

Antes de enchufar la máquina, revise el BOTÓN DE ENCENDIDO para asegurarse de que está en la posición de "off" (apagado).

1

Quite la boquilla

Si está colocada, quite la boquilla de la máquina:

1. Presione el BOTÓN DE LIBERACIÓN DE BOQUILLA para desbloquear la BOQUILLA.

2. Rote la BOQUILLA hacia afuera de la base de la máquina para quitarla.



2

Coloque la herramienta para tapizados

Inserte el CONECTOR DE HERRAMIENTA PARA TAPICERÍA en el PUERTO DE HERRAMIENTA PARA TAPIZADO que se ubica detrás de la BOQUILLA.

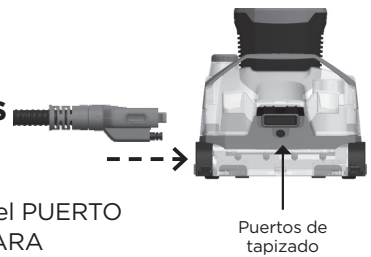

3

Sélectionner le mode de nettoyage

Réglez le CADRAN DE RÉGULATION au paramètre NETTOYAGE EN PROFONDEUR ou SÉCHAGE RAPIDE selon le nettoyage souhaité. (Reportez-vous aux instructions sur le « CADRAN DE RÉGULATION » pour en savoir davantage, si nécessaire, à la page 9).



4

Enchufe la máquina

Desenrolle el CABLE DE ALIMENTACIÓN y enchúfelo a un tomacorriente conectado a tierra correctamente.



5

Encienda la máquina

Coloque el BOTÓN DE ENCENDIDO en la posición LIMPIEZA DE TAPIZADOS.



6

Coloque la herramienta para tapizados

Coloque el ACCESORIO PARA TAPIZADOS delante del área o de la mancha que desee limpiar en profundidad.

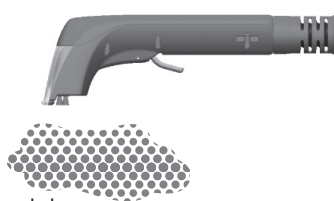

7

Paso 1 - Cómo limpiar

Apriete el ACTIVADOR DE ROCIADOR en la HERRAMIENTA PARA TAPIZADOS para comenzar con la limpieza.

Mueva la herramienta hacia adelante y hacia atrás sobre el área que desea limpiar en profundidad. Asegúrese de presionar la boquilla superior (succión) contra la superficie.

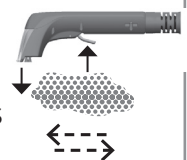

8

Paso 2 - Cómo limpiar

Suelte el ACTIVADOR DE ROCIADO. Mueva la herramienta hacia adelante y hacia atrás sobre la misma área para absorber el agua sucia.

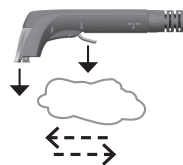

9

Al finalizar con la limpieza

Deje encendida la máquina durante 15 segundos después de la limpieza para permitir que toda la solución sucia sea recogida en el TANQUE DE AGUA SUCIA.



Mantenimiento y cuidado:

QUITAR LA HERRAMIENTA PARA TAPIZADOS

1

Apague La Máquina

Apague la máquina presionando el INTERRUPTOR DE ALIMENTACIÓN hacia abajo hasta la posición central de "OFF" (apagado).

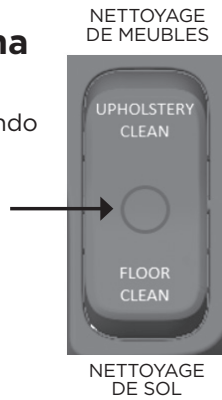

2

Desenchufe la máquina

Desenchufe el CABLE DE ALIMENTACIÓN del tomacorriente y enróllelo alrededor del ENROLLADOR DE CABLES.

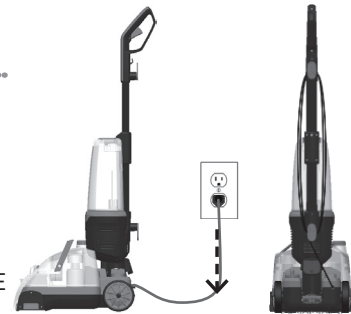

3

Quite la herramienta para tapizados

Quite la HERRAMIENTA PARA TAPIZADOS al apretar a ambos lados del conector y tirar del PUERTO DE HERRAMIENTA PARA TAPIZADOS.

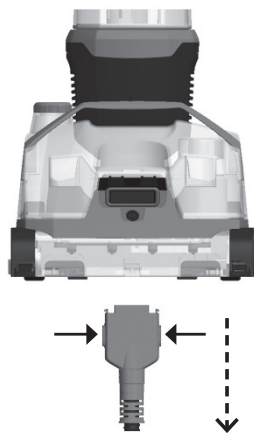

4

Coloque la boquilla

Coloque la BOQUILLA PARA SUPERFICIES SUAVES O DURAS al:

1. Alinear las solapas de la boquilla con las ranuras en la base, ubicadas en frente al RODILLO DEL CEPILLO.
2. Rote la BOQUILLA hacia la máquina.
3. Asegure la BOQUILLA al presionar en la parte superior de la boquilla hasta que escuche un sonido de "clic".

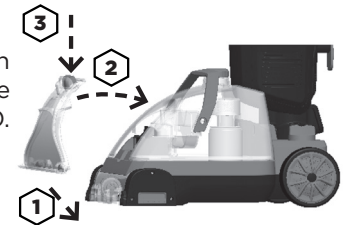

5

Vacíe los tanques de agua

Vacíe el TANQUE DE AGUA LIMPIA y TANQUE DE AGUA SUCIA según corresponda. Enjuague, seque y reemplace en la máquina de acuerdo con lo indicado en las INSTRUCCIONES DE ALMACENAMIENTO.



6

Está listo para realizar una limpieza profunda o almacenar la máquina. ou à ranger l'appareil.



Mantenimiento y cuidado:

VACIADO DEL TANQUE DE AGUA SUCIA

IMPORTANT:

Videz le **RÉSERVOIR D'EAU SALE** avant que le niveau d'eau sale n'atteigne la « **LIGNE DE REMPLISSAGE** ».

1

Apague La Máquina

Presione el interruptor de alimentación en la posición "OFF" (apagado).



2

Desenchufe el cable de alimentación

Desenchufe el CABLE DE ALIMENTACIÓN del tomacorriente y enróllalo alrededor del ENROLLADOR DE CABLES.

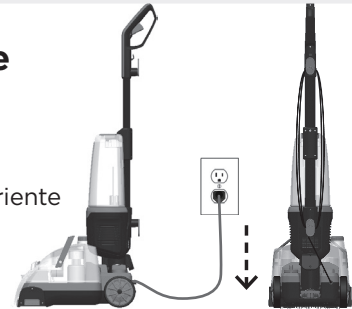

3

Quite el tanque de agua sucia

Retire el TANQUE DE AGUA SUCIA tomando la MANIJA DEL TANQUE y levantándolo en forma recta.



4

Vacíe el tanque de agua sucia

Desenrosque la TAPA DE AGUA SUCIA hacia la izquierda y resérvela. Descarte el agua sucia.

Enjuague a fondo el TANQUE DE AGUA SUCIA con agua tibia. Reemplace la TAPA DE AGUA SUCIA.

NOTA: NO vierta en el fregadero o en la tina. Debe verter el agua sucia en el inodoro o afuera.



5

Asegure el tanque de agua sucia

Coloque el TANQUE DE AGUA SUCIA nuevamente en la máquina asentándolo de manera recta en la base.



6

Para una limpieza profunda

Para limpiar el TANQUE DE AGUA SUCIA más a fondo:

1. Ponga el TANQUE DE AGUA SUCIA boca abajo para ubicar el TAPÓN FLOTADOR.
2. Desenrosque el TAPÓN FLOTADOR al girar hacia la izquierda.
3. Quite el ENSAMBLAJE FLOTADOR. Limpie dentro del tanque con una toalla o un cepillo limpiador.
4. Reemplace el ENSAMBLAJE FLOTADOR. Apriete firmemente la TAPA DE AGUA SUCIA al girarla hacia la derecha hasta que esté ajustada.



LUCES INDICADORAS

L'appareil de nettoyage de sol tout-en-un FlexClean^{MC} est équipé d'un système de voyants utile, conçu pour vous avertir rapidement des problèmes pendant le nettoyage. L'appareil de nettoyage de sol tout-en-un Flex Clean^{MC} est équipé de deux voyants différents: **COINCEMENT DE LA BROSE** et **SOLUTION BASSE**. Les deux voyants différents sont situés derrière le **RÉSERVOIR D'EAU SALE**.

VISTA SUPERIOR

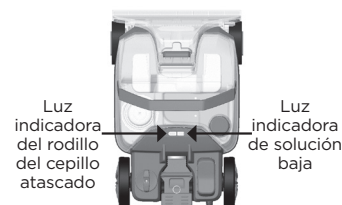

Le **VOYANT DE COINCEMENT DE BROSE** s'allume lorsque des objets de la vie de tous les jours (comme des chaussettes, de petits jouets, etc.) se logent dans la **BROSSE ROTATIVE**, la coinçant et l'empêchant de tourner. Lorsque l'appareil détecte un coincement, le moteur de la brosse s'éteint et le **VOYANT DE COINCEMENT DE BROSE** s'allume. Le système du **VOYANT DE COINCEMENT DE BROSE** protège l'appareil et prévient les dommages à la courroie.

Eliminar el atasco del rodillo del cepillo

1

Luz indicadora encendida

La **LUZ INDICADORA DE CEPILLO ATASCADO** se encenderá si la máquina detecta un atasco del **RODILLO DEL CEPILLO**.

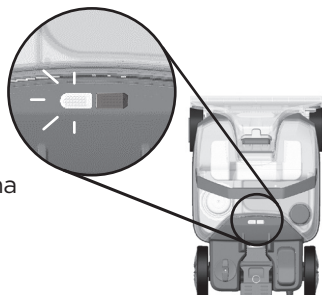

2

Acceda al rodillo del cepillo

Apague la máquina y desenchúfela del tomacorriente.

Retire los tanques de agua.

Coloque la máquina con cuidado de lado para acceder al **RODILLO DEL CEPILLO**.



3

Retire el atasco

Retire con cuidado el elemento atascado del **RODILLO DEL CEPILLO**

Luego de quitar el elemento atascado, coloque la máquina en posición vertical. Reemplace ambos tanques, enchufe la máquina y presione el **BOTÓN DE ENCENDIDO** en el modo de limpieza deseado.



La **LUZ INDICADORA DE SOLUCIÓN BAJA** se encenderá si la máquina detecta que el **TANQUE DE AGUA LIMPIA** se ha agotado o está vacío. El sistema de **LUZ INDICADORA DE BAJA SOLUCIÓN** protege la máquina y previene que la bomba se quemé. Esto podría ocurrir si la máquina funciona en seco/sin solución.

Luz indicadora de solución baja

1

Luz de solución baja iluminada

La **LUZ INDICADORA DE SOLUCIÓN BAJA** se encenderá si la máquina detecta que el **TANQUE DE AGUA LIMPIA** está vacío.

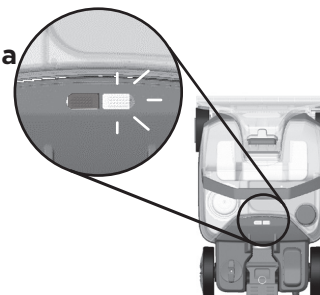

2

Añada solución de limpieza

Consulte las instrucciones de "Llenado del tanque de agua fría" en la página 10.



3

Ahora usted está listo para limpiar.



LIMPIEZA Y ALMACENAMIENTO

1

Apague La Máquina

Presione el INTERRUPTOR DE ALIMENTACIÓN en la posición "OFF" (apagado).



2

Desenchufe el cable de alimentación

Desenchufe el CABLE DE ALIMENTACIÓN del tomacorriente y enróllelo alrededor del ENROLLADOR DE CABLES.

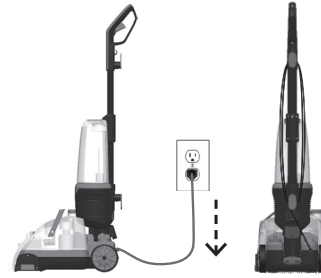

3

Enjuague el tanque de agua limpia

Presione el botón de LIBERACIÓN DE TANQUE DE AGUA FRÍA y quite el TANQUE DE AGUA FRÍA de la máquina.

Enjuague a fondo con agua tibia.

Permita que el tanque se seque por completo para prevenir el olor al almacenar. Al estar listo, reemplace en la máquina.



4

Vacíe el tanque de agua sucia

Quite el TANQUE DE AGUA SUCIA con la MANIJA DEL TANQUE.

Enjuague la parte interior del TANQUE DE AGUA SUCIA con agua tibia.

Permita que el tanque se seque por completo para prevenir el olor al almacenar.

Al estar listo, reemplace en la máquina.

Consulte las instrucciones de "Vaciado del TANQUE DE AGUA SUCIA" en la página 15 para detalles de limpieza profunda adicionales.



5

Almacenamiento de la máquina

Mueva la máquina a un armario o lugar de almacenamiento.

NO almacene o guarde la máquina en pisos que pudieran ser dañados por el agua.



LIMPIAR EL RODILLO DEL CEPILLO

1

APAGUE LA MÁQUINA

Presione el INTERRUPTOR DE ALIMENTACIÓN en la posición "OFF" (apagado) y desenchufe la máquina del tomacorriente con conexión a tierra.



2

COLOQUE LA MÁQUINA CON CUIDADO DE LADO

Quite el TANQUE DE AGUA LIMPIA y el TANQUE DE AGUA SUCIA. Coloque la máquina con cuidado de lado para acceder al RODILLO DEL CEPILLO.

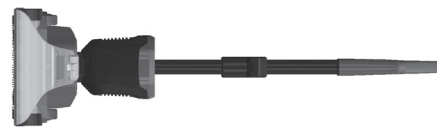

3

QUITE LA BASURA DEL RODILLO DEL CEPILLO

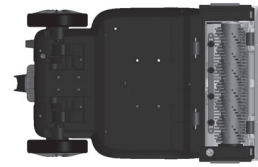

CÓMO CAMBIAR EL RODILLO DEL CEPILLO

1

APAGUE LA MÁQUINA

Presione el INTERRUPTOR DE ALIMENTACIÓN en la posición "OFF" (apagado) y desenchufe la máquina del tomacorriente con conexión a tierra.



2

QUITE LOS TANQUES

Quite el TANQUE DE AGUA LIMPIA y el TANQUE DE AGUA SUCIA y resérvelos.



3

COLOQUE LA MÁQUINA DE LADO

Coloque la máquina con cuidado de lado.



4

DESBLOQUEE EL RODILLO DEL CEPILLO

Gire el BLOQUEO DEL RODILLO DEL CEPILLO a la posición de DESBLOQUEO con una moneda o destornillador.



5

QUITE EL COBERTOR DEL BLOQUEO DEL RODILLO DEL CEPILLO

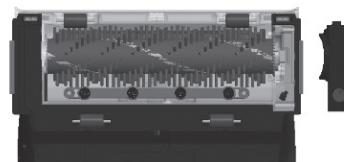

6

REEMPLACE EL CEPILLO DEL RODILLO

Quite el RODILLO DEL CEPILLO antiguo y reemplácelo por uno NUEVO.

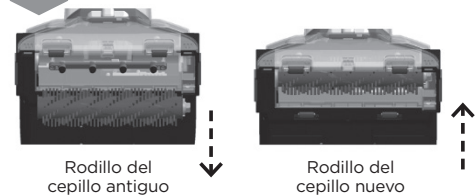

7

REEMPLACE EL COBERTOR DEL BLOQUEO DEL RODILLO DEL CEPILLO

Gire el BLOQUEO DEL RODILLO DEL CEPILLO a la posición de BLOQUEO con una moneda o destornillador.

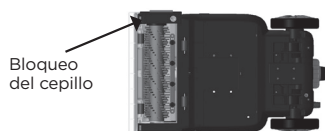

8

MUEVA LA MÁQUINA A LA POSICIÓN VERTICAL

Reemplace el TANQUE DE AGUA SUCIA y el TANQUE DE AGUA LIMPIA.



9

Ahora usted está listo para limpiar.



SOLUCIÓN DE PROBLEMAS

La siguiente guía de solución de problemas se proporciona para ayudarle a resolver los problemas que puedan surgir con el uso común de la máquina.

PROBLEMA	POSIBLE MOTIVO	CÓMO SOLUCIONARLO
NO HAY CORRIENTE ELÉCTRICA	<ul style="list-style-type: none"> › El cable de alimentación no está enchufado › El botón de encendido no está encendido 	<ul style="list-style-type: none"> › Enchufe el cable de alimentación en el tomacorriente de la pared. › Presione el botón en la posición “Limpieza de piso o tapizado”.
ROCIADOR NULO/BAJO, MÁQUINA	<ul style="list-style-type: none"> › No se presiona el activador de la solución de limpieza › El tanque de agua limpia está vacío o tiene poca cantidad › El tanque de agua limpia no está bloqueado o instalado correctamente › La válvula del tanque de agua limpia está obstruida 	<ul style="list-style-type: none"> › Mantenga presionado el activador de la solución de limpieza. › Rellene el tanque de agua limpia con agua y con la solución. › Levante el tanque de agua limpia y vuelva a colocarlo en su posición. › El tanque deberá encajar en su lugar cuando se coloca correctamente. › Quite la válvula de la parte inferior del tanque de agua limpia con agua tibia y jabón.
ROCIADOR NULO/BAJO, HERRAMIENTA PARA TAPIZADOS	<ul style="list-style-type: none"> › La conexión de la herramienta para tapizados no está instalada correctamente 	<ul style="list-style-type: none"> › Desconecte el conector de la herramienta para tapizados al final de la manguera al apretar en ambos lados y tirar de la base. Vuelva a conectar el conector de la herramienta para tapizados. Sentirá que la herramienta se trabó en su sitio.
SUCCIÓN NULA/BAJA, MÁQUINA	<ul style="list-style-type: none"> › El tanque de agua sucia está lleno › El tanque de agua sucia no está instalado correctamente › La boquilla no está instalada correctamente 	<ul style="list-style-type: none"> › Vacíe el tanque de agua sucia y reemplace el tanque vacío cuando termine. › Levante el tanque de agua sucia y vuelva a colocarlo en su posición. › Desconecte la boquilla. Vuelva a conectar la boquilla, garantizando que las solapas estén aseguradas a la parte inferior y que el cerrojo esté completamente conectado.
SUCCIÓN NULA/BAJA, HERRAMIENTA PARA TAPIZADOS	<ul style="list-style-type: none"> › La conexión de la herramienta para tapizados no está instalada correctamente › Suciedad u obstrucción en la manguera de vacío 	<ul style="list-style-type: none"> › Asegúrese de que la conexión de la herramienta para tapizados está completamente insertada en el puerto de la herramienta para tapizados. › Limpie o quite la obstrucción de la manguera de vacío.
EL CEPILLO GIRATORIO NO GIRA	<ul style="list-style-type: none"> › Si algo se queda atascado en el rodillo del cepillo, el cepillo dejará de girar 	<ul style="list-style-type: none"> › Apague la máquina y desenchufe el cable de alimentación del tomacorriente. Verifique que no haya nada que detenga el giro del rodillo del cepillo. Se puede quitar el rodillo del cepillo al desbloquear el cobertor con una moneda o destornillador en la parte inferior de la máquina. Limpie y verifique que el rodillo del cepillo gire correctamente. Reemplace el rodillo del cepillo y asegúrelo al bloquear el cobertor del rodillo. Luego conéctelo a la máquina y enciéndala para continuar con la limpieza.

Si no puede resolver el problema o si tiene otras preguntas, llame a la línea de atención al cliente al **1-800-784-3628**.

INFORMACIÓN SOBRE LA GARANTÍA

Garantie limitée de deux (2) ans

Rug Doctor accorde à l'acheteur d'origine ayant conservé sa preuve d'achat de Rug Doctor ou d'un revendeur Rug Doctor autorisé, la présente garantie limitée (« garantie ») sur son appareil FlexClean^{MC} de Rug Doctor acquis à des fins d'utilisation domestique normale (l'utilisation commerciale ou de location est exclue). Vous êtes tenu d'aviser Rug Doctor dans les trente (30) jours suivant la date d'achat initial de toute pièce ou de tout composant manquant, ou de tout problème avec votre appareil FlexClean^{MC} de Rug Doctor.

Ce que la présente garantie couvre / durée de la garantie

Rug Doctor remplacera, main-d'œuvre comprise, pour l'acheteur d'origine possédant une preuve d'achat, toute pièce présentant un défaut de matériau ou de fabrication dans un délai de deux (2) ans suivant l'achat; deux (2) ans pour les pièces du boîtier externe. Cette garantie couvre les appareils utilisés uniquement à des fins domestiques normales.

Ce que cette garantie ne couvre pas

Les exclusions qui suivent s'appliquent à la défaillance de l'appareil et des pièces découlant de: 1) l'usure normale; 2) la modification de l'appareil; et 3) l'abus ou l'utilisation inappropriée de l'appareil, y compris toute utilisation non conforme avec le présent « manuel d'utilisation ». Cette garantie ne prévoit pas le remboursement du prix d'achat. Pour de meilleurs résultats en matière d'efficacité de fonctionnement et de nettoyage, il est recommandé d'utiliser uniquement des produits Rug Doctor. L'utilisation de l'appareil à des fins de location annule la garantie et est interdite en vertu de la loi fédérale (voir la déclaration « Utilisation non autorisée » ci-dessous). L'utilisation commerciale est exclue au titre de la présente garantie sauf comme énoncé dans la « GARANTIE COMMERCIALE LIMITÉE D'UN AN » ci-dessous. Rug Doctor n'est responsable d'aucun dommage accessoire ou indirect de quelque nature que ce soit impliquant l'achat/l'utilisation de votre appareil de nettoyage de tapis. La responsabilité de Rug Doctor ne dépassera en aucun cas le prix d'achat de l'appareil. Certains États et certaines provinces ne permettent pas les exclusions ou les limitations aux dommages accessoires ou indirects; la disposition ci-dessus pourrait donc ne pas s'appliquer dans votre cas.

Frais

Si, à des fins de réparation, un appareil est retourné à un centre de réparation dans les trente (30) jours de l'achat original, Rug Doctor paiera les frais de transport dans les deux sens. Ensuite, si des réparations supplémentaires sont requises après la période de garantie initiale de trente (30) jours, vous devrez expédier l'appareil à un centre de réparation Rug Doctor. Vous serez responsable des frais de transport pour l'expédition vers le centre de réparation pour toute réparation à effectuer au-delà des trente (30) premiers jours. Rug Doctor paiera les frais de transport pour le retour.

Application des lois d'État/provinciales/territoriales

La présente garantie vous confère des droits légaux spécifiques. Vous pouvez également bénéficier d'autres droits qui peuvent varier d'un état à l'autre et d'une province à l'autre.

Comment puis-je obtenir un service au titre de la présente garantie?

POUR OBTENIR DE L'AIDE AU TITRE DE LA GARANTIE, veuillez composer le 1 800 RUG DOCTOR (1 800 784-3628) (8 h à 17 h, du lundi au vendredi, HNC) ou envoyer un courriel à consumer.support@rugdoctor.com. Pour pouvoir vous aider, Rug Doctor exigera les renseignements suivants: votre nom, adresse et numéro de téléphone, le modèle et le numéro de série du produit, une preuve d'achat affichant la date et le lieu d'achat. Veuillez expliquer la nature du problème. Rug Doctor analysera tous les faits en cause et vous informera de la procédure recommandée. Nous vous recommandons de conserver le carton et le matériel d'emballage. Rug Doctor ne fournit pas ce matériel si l'expédition de l'appareil est nécessaire.

Utilisation non autorisée

L'utilisation à des fins de location de cet appareil, portant les marques de commerce Rug Doctor, n'est PAS AUTORISÉE et enfreint les articles 1114(l) et 15, et l'article 1125(a) du Code des États-Unis.

Garantie commerciale limitée d'un (1) an

Toutes les conditions de la garantie telles qu'énoncées ci-dessus s'appliqueront à tous les égards pour l'acheteur d'origine aux États-Unis d'un appareil de nettoyage de sol tout-en-un FlexClean^{MC} de Rug Doctor^{MD}, qui achète l'appareil à des fins commerciales (et non pas pour un usage domestique), sauf que la période de garantie limitée pour les défauts de matériau ou de fabrication ainsi que pour les pièces du boîtier pour les appareils utilisés à des fins commerciales sera d'un (1) an. Vous pouvez enregistrer votre appareil Rug Doctor à l'adresse suivante : www.rugdoctor.com.

Nota: Debe guardar su recibo de compra original. Este le ofrece una prueba de la fecha de compra en caso de una reclamación de garantía.

MANTENIMIENTO DE SU MÁQUINA

En caso de que su limpiador de pisos todo el uno FlexClean[®] de Rug Doctor[®] necesite mantenimiento:

Contacte a la línea de Atención al cliente de Rug Doctor si necesita información acerca de reparaciones o piezas de repuesto o si tiene alguna pregunta acerca de su garantía.

INFORMACIÓN DE CONTACTO DE ATENCIÓN AL CLIENTE DE RUG DOCTOR:

WEBSITE: www.rugdoctor.com/customer-support

EMAIL: consumer.support@rugdoctor.com

PHONE: 1-800-784-3628



NO DEVUELVA ESTE PRODUCTO A LA TIENDA

Para cualquier pregunta o inquietud, contacte al representante de Atención al cliente de Rug Doctor al **1-800-784-3628**

REGISTRE HOY SU FLEXCLEAN®

Visítenos en línea en
RUGDOCTOR.COM

Guarde para sus registros: Para ahorrar tiempo, si llama al Servicio de atención al cliente para obtener información acerca de su máquina Rug Doctor®, se recomienda que registre la información de su máquina a continuación.

N.º de serie: _____

N.º de modelo: _____

Fecha de compra: _____

NOTA:

Debe guardar su recibo de compra original. Este le ofrece una prueba de la fecha de compra en caso de una reclamación de garantía. Consulte la **Garantía en la página 20**.

Piezas de repuesto y accesorios de la máquina

Visite **rugdoctor.com/parts-and-accessories** para la reposición de partes y accesorios del limpiador de pisos todo en uno FlexClean® de Rug Doctor.



¡Háganos saber cuánto ama usted a su máquina!

Desde hace más de 40 años, Rug Doctor ha diseñado poderosas máquinas de limpieza profunda de alfombras de alto rendimiento. Nos enorgullecemos de producir las máquinas que son las mejores en su clase

Califique a este producto en rugdoctor.com o en el sitio de cualquier minorista y déjenos saber lo que piensa.



FUE INCREÍBLE.



REALMENTE ME GUSTÓ LO BIEN QUE LIMPIÓ MIS ALFOMBRAS.

Para obtener consejos de limpieza y mucho más, visite **rugdoctor.com** o encuéntrenos en:



YouTube



FlexClean[®]

all-in-one floor cleaner Appareil de nettoyage de sol tout-en-un

MANUEL D'UTILISATION

Numéro de modèle

FCM-1 / FCM-2



COURTES VIDÉOS D'INSTRUCTION

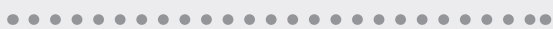

Visitez rugdoctor.com/flexclean pour
consulter d'utiles vidéos d'instruction

rugdoctor.com | 1-800-784-3628



RugDoctor®

MERCI D'AVOIR ACHETÉ LE NOUVEAU FLEXCLEAN^{MC} DE RUG DOCTOR

Le nouvel appareil de nettoyage de sol tout-en-un FlexClean^{MC} de Rug Doctor rend le nettoyage en profondeur de tapis ET de sols durs aussi facile que de passer l'aspirateur. Sa flexibilité accrue vous permet d'aller « au-delà du simple nettoyage de tapis ».

Nous sommes ravis de vous faire part de notre dernière innovation et nous voulons nous assurer que vous avez tous les renseignements importants dont vous avez besoin pour exploiter votre appareil. Pour vous aider à obtenir les meilleurs résultats de nettoyage, veuillez consulter ce manuel d'utilisation rapide et facile à utiliser.

Bon nettoyage!

CONTENU DE LA BOÎTE

Poignée principale
(non assemblée)



Vis



Appareil



Buse pour surface souple

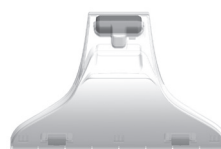

Buse pour surface dure

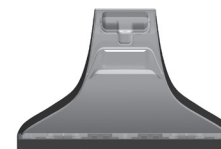

Solo para uso doméstico

CONTENU DU MANUEL

- 4** Importantes Consignes de Sécurité
- 6** Vue D'ensemble du Produit
- 8** Instructions sur l'assemblage
- 9** Comment utiliser votre cadran de régulation
- 10** Fonctionnement
- 14** Entretien et soins
- 16** Voyants
- 17** Nettoyage et rangement
- 19** Dépannage
- 20** Garantie
- 21** Réparation de votre appareil
- 22** Enregistrements et conseils clés

IMPORTANTES CONSIGNES DE SÉCURITÉ

L'UTILISATEUR DOIT LIRE ET COMPRENDRE TOUTES LES INSTRUCTIONS AVANT D'UTILISER CET OUTIL ET CET APPAREIL. LORSQUE VOUS UTILISEZ L'OUTIL ET L'APPAREIL, VOUS DEVEZ TOUJOURS PRENDRE DES PRÉCAUTIONS DE BASE, DONT LES SUIVANTES:



AVERTISSEMENT

POUR RÉDUIRE LE RISQUE D'INCENDIE, DE DÉCHARGE ÉLECTRIQUE, DE BLESSURE CORPORELLE OU DE DOMMAGE MATÉRIEL:

- › Utilisez l'appareil seulement de la manière décrite dans ce manuel. Utilisez seulement les accessoires que recommandent les fabricants.
- › Utiliser à l'intérieur seulement.
- › Ne laissez pas l'appareil sans surveillance lorsqu'il est branché ou sous tension. Débranchez l'appareil lorsque vous ne l'utilisez pas, et avant le nettoyage ou l'entretien. Ne débranchez pas l'appareil en tirant sur le cordon. Débranchez-le en tirant sur la fiche.
- › Utilisez seulement les produits de nettoyage Rug Doctor dans cet appareil. Consultez la section Produit de nettoyage de ce manuel.
- › Cet appareil ne doit pas servir de jouet. De la vigilance et la supervision d'un adulte sont nécessaires lors de l'utilisation de l'appareil à proximité d'enfants, ou par ceux-ci. Cet appareil n'est pas conçu pour être utilisé par des enfants âgés de 12 ans et moins. Ne laissez pas les enfants placer des parties de leur corps dans les ouvertures et les pièces mobiles ou à proximité de celles-ci.
- › N'immergez pas l'appareil. Utilisez seulement sur les surfaces de planchers durs, scellés (pierre, carreaux, revêtement stratifié, vinyle) et les surfaces humidifiées par le processus de nettoyage. Ne l'utilisez pas sur les planchers de bois franc non scellé.
- › N'utilisez pas l'appareil en tant qu'aspirateur.
- › Soyez prudent lorsque vous utilisez de l'eau chaude du robinet. Ne faites pas bouillir ou chauffer au micro-ondes l'eau devant être utilisée dans l'appareil.
- › Ne laissez pas cet appareil fonctionner à sec. Lorsque le réservoir de solution est vide, cessez l'utilisation et suivez les instructions afin d'effectuer un remplissage.
- › N'utilisez pas l'appareil lorsque le cordon ou la fiche est endommagé. Si l'appareil ne fonctionne pas correctement, a été endommagé par une chute ou a été laissé à l'extérieur, cessez de l'utiliser et amenez-le à un centre de service.
- › Ne tirez pas sur le cordon, ne transportez pas l'appareil par le cordon, n'utilisez pas le cordon comme poignée, ne fermez pas de portes sur le cordon et ne tirez pas le cordon autour d'un coin ou d'un bord pointu.
- › Ne passez pas l'appareil sur le cordon. Gardez le cordon éloigné des surfaces chauffantes.
- › Ne touchez pas à la fiche et n'utilisez pas cet appareil lorsque vos mains sont mouillées ou couvertes de sueur.
- › N'insérez aucun objet dans les ouvertures. N'utilisez pas l'appareil si toute ouverture est bouchée. Gardez les ouvertures libres de poussière, de charpie, de cheveux et de quoi que ce soit d'autre qui pourraient réduire le flux d'air.
- › Gardez les cheveux, les vêtements amples, les doigts et toute partie du corps éloignés des ouvertures et des éléments mobiles.

- › Placez toutes les commandes à la position Off (Arrêt) avant de débrancher l'appareil.
- › Faites bien attention lorsque vous nettoyez un escalier.
- › Ne l'utilisez pas pour aspirer des liquides inflammables ou combustibles, comme l'essence ou certaines peintures. Ne l'utilisez pas dans des zones où ces substances peuvent être présentes.
- › Ne l'utilisez pas pour ramasser quoi que ce soit qui brûle ou qui fume comme des cigarettes, des allumettes ou des cendres chaudes.
- › Ne placez pas l'appareil dans des matières caustiques ou toxiques (telles que le javellisant, l'ammoniac, le nettoyeur pour cuvette et le nettoyeur de drain) et ne l'utilisez pas pour en aspirer.
- › Ne nettoyez pas sur les prises de courant installées dans le plancher.
- › L'utilisation d'une rallonge est déconseillée. Ne pas respecter cette consigne peut exposer l'utilisateur à la possibilité de décharges électriques, de blessures, de pertes personnelles et de décès.
- › N'utilisez pas l'appareil sans réservoir ou de toute manière non conforme aux avertissements susmentionnés ou au mode d'emploi du présent manuel.
- › Le boyau des accessoires doit être utilisé seulement pour des applications de nettoyage domestique à l'intérieur, en utilisant seulement des solutions de nettoyage recommandées par Rug Doctor.
- › Assurez-vous toujours que le flotteur est bien installé avant l'aspiration de liquides.
- › Ce produit contient des produits chimiques connus dans l'État de la Californie comme pouvant provoquer le cancer, des anomalies congénitales et autres dommages liés à la reproduction.
- › Connectez l'appareil uniquement à une prise de courant correctement mise à la terre. Voir « Instructions de mise à la terre ».



AVERTISSEMENT

Le branchement inapproprié du conducteur de mise à la terre de l'appareil peut engendrer un risque de décharges électriques. Consultez un électricien qualifié si vous croyez que la prise de courant pourrait être incorrectement mise à la terre. Ne modifiez pas la fiche de l'appareil. Si vous ne pouvez pas l'insérer dans la prise de courant, un électricien qualifié doit installer une prise de courant appropriée. Cet appareil utilise un circuit à tension nominale de 120 volts et possède une fiche qui ressemble à celle de la figure A. Assurez-vous que l'appareil est branché dans une prise ayant la même configuration que la fiche. On ne doit utiliser aucun adaptateur avec cet appareil.

INSTRUCTIONS DE MISE À LA TERRE

Cet appareil doit être mis à la terre. En cas de défaillance ou de panne de l'appareil, la mise à la terre offre un chemin de moindre résistance au courant électrique afin d'atténuer le risque de décharges électriques. Cet appareil est équipé d'un cordon muni d'un conducteur et d'une fiche pour la mise à la terre de l'équipement. La fiche doit être branchée dans une prise de courant appropriée, correctement installée et mise à la terre conformément aux codes et aux règlements locaux.

Figure A

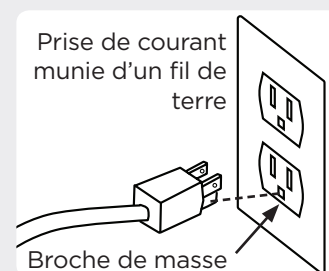

CONSERVEZ CES INSTRUCTIONS POUR UN USAGE ULTÉRIEUR



RugDoctor

FlexClean[®]

all-in-one floor cleaner Appareil de nettoyage de sol tout-en-un

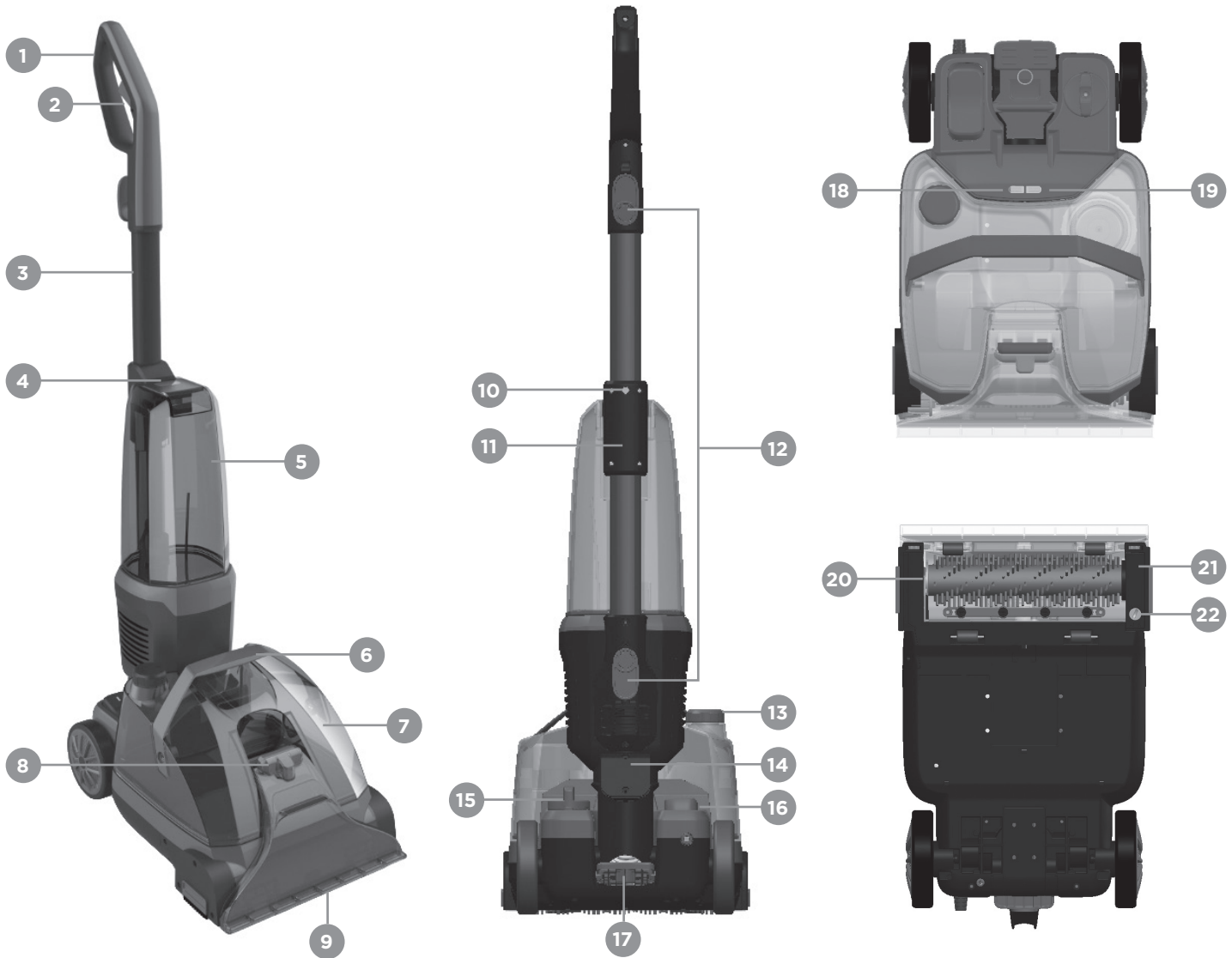

- 1. Poignée principale
- 2. Commande de savonnage et de récurage
- 3. Base de poignée
- 4. Dégagement du réservoir d'eau propre
- 5. Réservoir d'eau propre
- 6. Poignée de réservoir
- 7. Réservoir d'eau sale
- 8. Dégagement de la buse

- 9. Buse
- 10. Vis de poignée
- 11. Raccord de poignée
- 12. Support à enroulement du cordon d'alimentation
- 13. Capuchon du réservoir d'eau sale
- 14. Poignée facilitant le levage
- 15. Cadran de régulation
- 16. Interrupteur d'alimentation

- 17. Dégagement de la poignée
- 18. Voyant de coincement de la brosse rotative
- 19. Voyant de solution basse
- 20. Brosse rotative
- 21. Couvercle de la brosse rotative
- 22. Verrou de la brosse rotative

FORMULES DE NETTOYAGE

L'appareil de nettoyage de sol tout-en-un FlexClean^{MC} de Rug Doctor^{MD} est conçu pour nettoyer en profondeur facilement les tapis et les sols durs scellés, comme la pierre, les carreaux, le revêtement stratifié et le plancher de bois franc.

Deux solutions de nettoyage de sol novatrices ont été scientifiquement formulées pour être utilisées avec l'appareil FlexClean^{MC} de Rug Doctor^{MD}.



Solution de nettoyage concentrée de sol tout-en-un Rug Doctor^{MD}

La nouvelle solution de nettoyage de sol tout-en-un Rug Doctor^{MD} est une formule révolutionnaire qui nettoie en profondeur et désodorise les moquettes, les tapis et les sols scellés comme le bois franc, les carreaux, le vinyle, le revêtement stratifié et la pierre. La formule à double action est coriace sur la saleté incrustée, la crasse, la graisse, les taches et les odeurs, mais agit en douceur sur TOUS les planchers. Sans résidus, sécuritaire pour tous les planchers et peut être utilisée près des enfants et des animaux domestiques.



Solution de nettoyage concentrée pour sol et animaux domestiques tout-en-un Rug Doctor^{MD}

Lorsque des accidents liés aux animaux domestiques se produisent, le temps presse. La solution de nettoyage pour sol et animaux domestiques tout-en-un élimine de manière permanente les tâches et odeurs liées aux animaux domestiques tant sur les surfaces souples que sur les sols durs. La technologie pro-enzymatique élimine l'urine, les vomissements, les selles, le sang, la nourriture, la transpiration et bien plus. Sans résidus, sécuritaire pour tous les planchers et peut être utilisée près des enfants et des animaux domestiques.

Utilisez toujours des solutions de nettoyage **RUG DOCTOR^{MD}** avec votre appareil de nettoyage de sol tout-en-un FlexClean^{MC}. Les autres solutions de nettoyage pourraient endommager l'appareil et annuler sa garantie.

ASSEMBLAGE



AVERTISSEMENT

NE BRANCHEZ PAS VOTRE APPAREIL DE NETTOYAGE EN PROFONDEUR POUR SOL TOUT-EN-UN FLEXCLEAN^{MC} AVANT DE VOUS ÊTRE FAMILIARISÉ AVEC LES INSTRUCTIONS ET LES PROCÉDURES D'UTILISATION.

Votre appareil de nettoyage de sol tout-en-un FlexClean^{MC} de Rug Doctor^{MD} est fourni en quatre composants faciles à assembler:

- Poignée principale
- Appareil de nettoyage de sol tout-en-un FlexClean^{MC}
- Buse pour surface souple (moquette/tapis)
- Buse pour surface dure (sol dur)

*Un tournevis cruciforme n° 2 est nécessaire pour les étapes 1 et 4.

1

Retirer la vis

Utilisez le tournevis cruciforme n° 2 pour retirer la vis du raccord de poignée.



2

Insérer la poignée

Insérez la poignée principale dans le raccord de poignée.



3

Aligner le trou

Alignez le trou logé dans la poignée principale sur le trou de la base de la poignée. Insérez la vis et utilisez un tournevis cruciforme n° 2 pour serrer la vis dans le sens horaire.



4

CHOISIR UNE BUSE

Fixez une **buse à tapis** ou une **buse à sol dur** selon l'endroit à nettoyer.

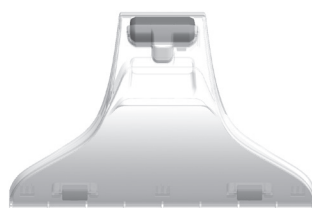

Buse à tapis

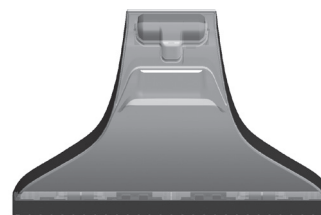

Buse à sol dur

5

Fixer la buse

1. Alignez les languettes de la buse sur les fentes de la base (*devant la brosse rotative*).
2. Tournez la buse vers l'appareil.
3. Verrouillez la buse en enfonçant le dessus de la buse de manière à entendre un « dé clic ».

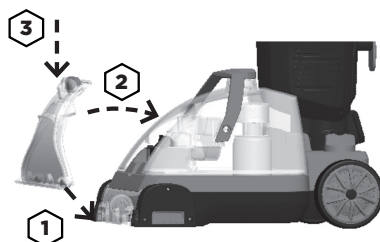

6

Fixer le cordon

Enroulez le cordon d'alimentation autour de son support à enroulement.

Vous êtes maintenant prêt à nettoyer.



CADRAN DE RÉGULATION

L'appareil de nettoyage de sol tout-en-un FlexClean^{MC} est doté d'un système de régulation conçu pour répondre à tous vos besoins de nettoyage avec un seul appareil.

Les trois différents paramètres du CADRAN DE RÉGULATION et l'information sur l'utilisation sont indiqués ci-après:

ATTENTION! N'utilisez PAS le mode de NETTOYAGE EN PROFONDEUR sur des sols durs, car cela les détremperahard floors

NETTOYAGE EN PROFONDEUR



TAPIS NETTOYAGE EN PROFONDEUR

UTILISEZ UNIQUEMENT POUR LE NETTOYAGE DE SURFACE SOUPLE (moquette/tapis).

Le mode **Nettoyage en profondeur** procure un nettoyage en profondeur conventionnel à vos surfaces souples et est recommandé pour obtenir de meilleurs résultats de nettoyage en profondeur.

IMPORTANT!

Le mode **Nettoyage en profondeur** distribue trois fois la solution comparativement au mode **Nettoyage de sol dur**.



SÉCHAGE RAPIDE

UTILISEZ UNIQUEMENT POUR LE NETTOYAGE DE SURFACE SOUPLE (moquette/tapis).

Le mode **Séchage rapide** procure un nettoyage plus léger en appliquant moins d'eau et de solution de nettoyage et réduit le temps de séchage après le nettoyage (comparativement au mode NETTOYAGE EN PROFONDEUR).



SOL DUR

UTILISEZ UNIQUEMENT POUR LE NETTOYAGE DE SOL DUR SCELLÉ

Distribue la quantité parfaite de solution et d'eau sur les planchers durs scellés, comme la pierre, les carreaux, le revêtement stratifié, le vinyle et le bois franc.

Fonctionnement:

REPLISSAGE DU RÉSERVOIR D'EAU PROPRE

1

Repérer le réservoir d'eau propre

Le RÉSERVOIR D'EAU PROPRE est le réservoir supérieur situé à l'avant de l'appareil.

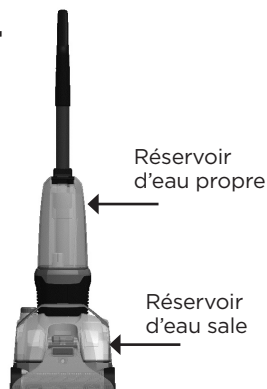

2

Retirer le réservoir d'eau propre

Appuyez sur le BOUTON DE DÉGAGEMENT DU RÉSERVOIR D'EAU PROPRE et soulevez le RÉSERVOIR D'EAU PROPRE vers l'extérieur.



3

Remplir le réservoir d'eau propre

Mettez le RÉSERVOIR D'EAU PROPRE à l'envers. Dévissez le CAPUCHON DU RÉSERVOIR D'EAU PROPRE dans le sens antihoraire. Retirez le CAPUCHON du réservoir et mettez-le de côté.



N'OUBLIEZ PAS

Utilisez toujours les solutions de nettoyage RUG DOCTOR.

Les autres solutions de nettoyage pourraient endommager l'appareil et annuler sa garantie.

Remplissez le réservoir d'eau chaude du robinet.

**DN'UTILISEZ PAS D'EAU BOUILLANTE!
NE CHAUFFEZ PAS L'EAU NI LE RÉSERVOIR
DANS LE MICRO-ONDES!**

4

Ajouter la solution de nettoyage

Remplissez le réservoir avec de l'eau CHAUDE du robinet jusqu'à la ligne de « remplissage ». Ajoutez la solution de nettoyage tout-en-un Rug Doctor selon les directives. *(Le réservoir d'eau propre a une capacité de 3,78 l (1 gal.)*

Revissez le capuchon sur le RÉSERVOIR D'EAU PROPRE en le tournant dans le sens horaire jusqu'à ce qu'il soit complètement serré.



5

Poser le réservoir d'eau propre

Retournez à l'endroit le RÉSERVOIR D'EAU PROPRE. Mettez-le bien en place sur l'appareil. Vous entendrez un « dé clic » lorsque le réservoir se verrouille en place.



6

Vous êtes maintenant prêt à nettoyer



Fonctionnement:

NETTOYAGE DE VOTRE TAPIS

CONSEIL DE NETTOYAGE IMPORTANT:

Nettoyez bien la zone avec un aspirateur à sec avant le nettoyage en profondeur.



ATTENTION

Avant de brancher l'appareil, vérifiez que l'**INTERRUPTEUR D'ALIMENTATION** est à la position « **OFF** » (**Arrêt**).

1

Fixer la buse à tapis

Si la BUSE À TAPIS n'est pas fixée:

1. Alignez les languettes de la buse sur les fentes de la base de l'appareil.
2. Tournez la BUSE vers l'appareil.
3. Verrouillez la BUSE en enfonçant le dessus de la buse de manière à entendre un « dé clic ».

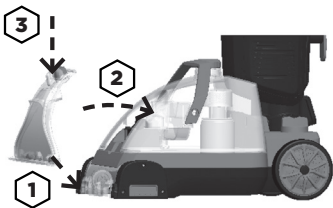

2

Sélectionner le mode de nettoyage

Réglez le CADRAN DE RÉGULATION au paramètre NETTOYAGE EN PROFONDEUR ou SÉCHAGE RAPIDE selon le nettoyage souhaité. Consultez les instructions « Cadran de régulation » à la page 9.

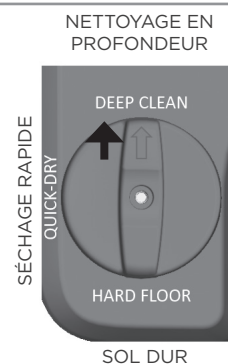

3

Brancher l'appareil

Dérroulez le CORDON D'ALIMENTATION et insérez la fiche dans une prise correctement mise à la terre.



4

Positionner l'appareil

Dérroulez le CORDON D'ALIMENTATION et insérez la fiche dans une prise correctement mise à la terre.



5

Allumer l'appareil

Enfoncez le BOUTON D'ALIMENTATION pour le régler à la position « NETTOYAGE DE SOL ».



6

Dégager la poignée

Appuyez sur le DÉGAGEMENT DE LA POIGNÉE pour tirer vers l'arrière / dégager la POIGNÉE PRINCIPALE.



7

Nettoyer vos tapis

Appuyez sur la COMMANDE DE SAVONNAGE ET DE RÉCURAGE pour appliquer la solution.

Effectuez deux passages humides. (Un vers l'avant, un vers l'arrière) à chaque endroit.

**Pour les endroits très souillés, faites jusqu'à quatre passages humides.*

Relâchez la COMMANDE DE SAVONNAGE ET DE RÉCURAGE à environ 15,2 cm (6 po) du point d'arrêt pour s'assurer que la solution est enlevée.



8

Laisser l'appareil en marche pendant 15 secondes

Laissez l'appareil en marche pendant 15 secondes suivant le nettoyage afin de permettre à toute la solution souillée d'être recueillie dans le RÉSERVOIR D'EAU SALE.



Fonctionnement:

NETTOYER VOS SOLS DURS

CONSEIL DE NETTOYAGE IMPORTANT:

Balayez bien l'endroit avant de procéder au nettoyage en profondeur.



ATTENTION

Avant de brancher l'appareil, vérifiez que l'**INTERRUPTEUR D'ALIMENTATION** est à la position « Off » (Arrêt).

1

Fixer la BUSE À SOL DUR

1. Alignez les languettes de la buse sur les fentes de la base de l'appareil.
2. Tournez la BUSE vers l'appareil.
3. Verrouillez la BUSE en enfonçant le dessus de la BUSE de manière à entendre un « dé clic ».

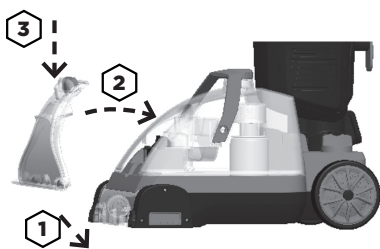

2

Sélectionner le mode de nettoyage

Réglez le CADRAN DE RÉGULATION au paramètre SOL DUR.

NETTOYAGE EN PROFONDEUR

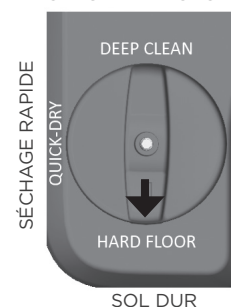

3

Brancher l'appareil

Déroutez le CORDON D'ALIMENTATION et insérez la fiche dans une prise correctement mise à la terre.



4

Positionner l'appareil

Positionnez l'APPAREIL à l'endroit à nettoyer.



5

Allumer l'appareil

Enfoncez le BOUTON D'ALIMENTATION pour le régler à la position « NETTOYAGE DE SOL ».



6

Dégager la poignée

Appuyez sur le DÉGAGEMENT DE LA POIGNÉE pour tirer vers l'arrière / dégager la POIGNÉE PRINCIPALE.



7

Nettoyer vos sols durs

Appuyez sur la COMMANDE DE SAVONNAGE ET DE RÉCURAGE pour appliquer la solution.

Effectuez deux passages mouillés lents (un vers l'avant, un vers l'arrière) à chaque endroit. Relâchez la COMMANDE DE SAVONNAGE ET DE RÉCURAGE à environ 15,2 cm (6 po) du point d'arrêt pour s'assurer que la solution est enlevée.



8

Laisser l'appareil en marche pendant 15 secondes

Laissez l'appareil en marche pendant 15 secondes suivant le nettoyage afin de permettre à toute la solution souillée d'être recueillie dans le RÉSERVOIR D'EAU SALE. .



Fonctionnement: BROSSE À MEUBLES

Convient parfaitement pour les meubles, les marches, les matelas et le nettoyage localisé.



ATTENTION

Avant de brancher l'appareil, vérifiez que l'**INTERRUPTEUR D'ALIMENTATION** est à la position « Off » (**Arrêt**).

1

Retirer la buse

Si la buse est fixée, retirez-la de l'appareil:

1. Enfoncez le **BOUTON DE DÉGAGEMENT DE LA BUSE** pour déverrouiller la BUSE.

2. Tournez la BUSE loin de la base de l'appareil pour la retirer.

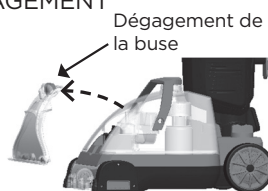

2

Fixer la brosse à meubles

Insérez le **RACCORD DE BROSSE À MEUBLES** dans l'**ORIFICE DE LA BROSSE À MEUBLES**, situé derrière la BUSE.

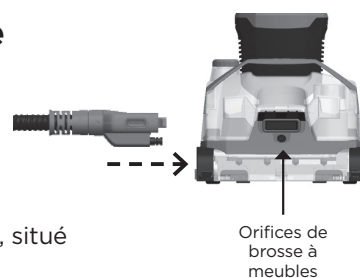

3

Sélectionner le mode de nettoyage

Réglez le **CADRAN DE RÉGULATION** au paramètre **NETTOYAGE EN PROFONDEUR** ou **SÉCHAGE RAPIDE** selon le nettoyage souhaité.

(Reportez-vous aux instructions sur le « CADRAN DE RÉGULATION » pour en savoir davantage, si nécessaire, à la page 9).



4

Brancher l'appareil

Déroulez le **CORDON D'ALIMENTATION** et insérez la fiche dans une prise correctement mise à la terre.

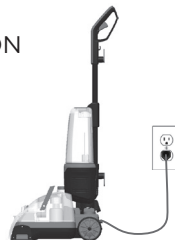

5

Allumer l'appareil

Enfoncez l'**INTERRUPTEUR D'ALIMENTATION** pour le régler à la position **NETTOYAGE DE MEUBLES**.



6

Positionner la brosse à meubles

Positionnez la **BROSSE À MEUBLES** vis-à-vis de la zone ou de la tache que vous désirez nettoyer en profondeur.

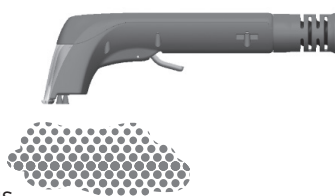

7

Étape 1 - Comment nettoyer

Serrez la **COMMANDE DE PULVÉRISATION** sur la **BROSSE À MEUBLES** pour commencer le nettoyage.

Décrivez un mouvement de va-et-vient avec la brosse sur la zone que vous souhaitez nettoyer en profondeur. Assurez-vous d'enfoncer le dessus (aspiration) de la buse sur la surface.

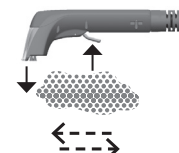

8

Étape 2 - Comment nettoyer

Relâchez la **COMMANDE DE PULVÉRISATION**

Décrivez un mouvement de va-et-vient avec la brosse sur la même zone pour aspirer l'eau sale.

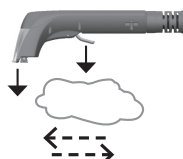

9

Lorsque vous avez terminé votre nettoyage

Laissez l'appareil en marche pendant 15 secondes suivant le nettoyage afin de permettre à toute la solution souillée d'être recueillie dans le **RÉSERVOIR D'EAU SALE**.



Entretien et soins:

RETIRER LA BROSSE À MEUBLES

1

Éteindre l'appareil

Mettez l'appareil hors tension en réglant l'INTERRUPTEUR D'ALIMENTATION à la position centrale « OFF » (Arrêt).

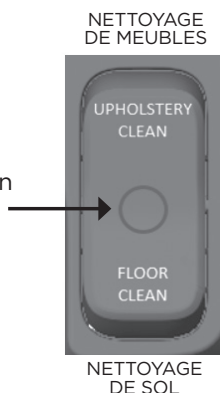

2

Débrancher l'appareil

Débranchez le CORDON D'ALIMENTATION de la prise et enroulez-le sur le SUPPORT D'ENROULEMENT DE CORDON D'ALIMENTATION.

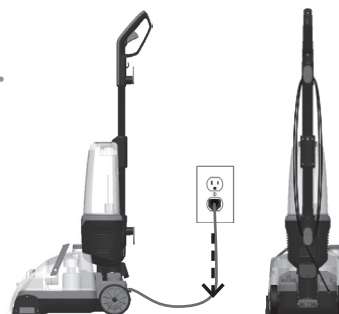

3

Retirer la brosse à meubles

Retirez la BROSSE À MEUBLES en serrant les côtés du raccord et en le retirant de l'ORIFICE DE LA BROSSE À MEUBLES.

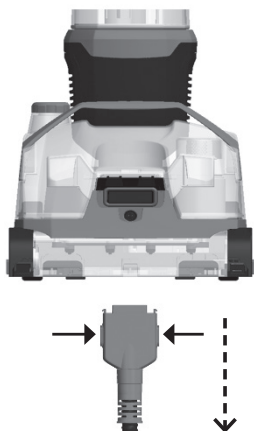

4

Fixer la buse

Fixez la BUSE À SURFACE SOUPLE OU À SURFACE DURE de la manière suivante :

1. Alignez les languettes de la buse sur les fentes de la base devant la BROSSE ROTATIVE.
2. Tournez la BUSE vers l'appareil.
3. Verrouillez la BUSE en enfonçant le dessus de la buse de manière à entendre un « déclic ».

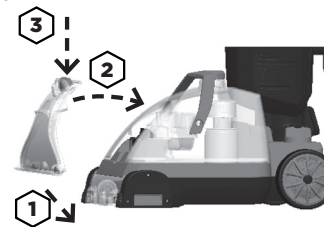

5

Vider les réservoirs d'eau

Videz le RÉSERVOIR D'EAU PROPRE et le RÉSERVOIR D'EAU SALE au besoin. Rincez-les, séchez-les et remettez-les sur l'appareil comme l'indique les INSTRUCTIONS DE RANGEMENT.



6

Vous êtes maintenant prêt à effectuer un nettoyage en profondeur ou à ranger l'appareil.



Entretien et soins:

VIDER LE RÉSERVOIR D'EAU SALE

IMPORTANT:

Videz le **RÉSERVOIR D'EAU SALE** avant que le niveau d'eau sale n'atteigne la « **LIGNE DE REMPLISSAGE** ».

1

Éteindre l'appareil

.....
Enfoncez l'interrupteur d'alimentation pour le régler à la position « OFF » (Arrêt).



2

Débrancher le cordon d'alimentation

.....
Débranchez le CORDON D'ALIMENTATION de la prise et enroulez-le sur le SUPPORT D'ENROULEMENT DE CORDON D'ALIMENTATION.

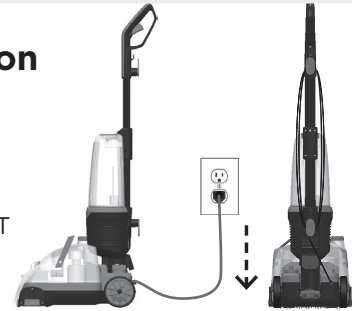

3

Retirer le réservoir d'eau sale

.....
Retirez le RÉSERVOIR D'EAU SALE en saisissant la POIGNÉE DU RÉSERVOIR et en tirant directement vers le haut..



4

Vider le réservoir d'eau sale

.....
Dévissez le CAPUCHON DU RÉSERVOIR D'EAU SALE dans le sens antihoraire et mettez-le de côté. Videz le réservoir de son eau sale.

Rincez en profondeur le RÉSERVOIR D'EAU SALE à l'eau chaude. Remettez le CAPUCHON DU RÉSERVOIR D'EAU SALE.

REMARQUE : NE versez PAS l'eau sale dans la baignoire ou l'évier. On doit la verser dans la toilette ou à l'extérieur.

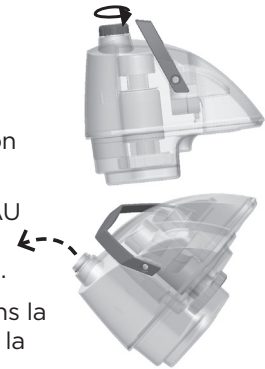

5

Fixer le réservoir d'eau sale

.....
Remettez le RÉSERVOIR D'EAU SALE à l'arrière de l'appareil en le déposant directement sur la base.



6

Pour un nettoyage plus en profondeur

.....
Pour nettoyer le RÉSERVOIR D'EAU SALE plus en profondeur :

1. Renversez le RÉSERVOIR D'EAU SALE pour repérer le CAPUCHON DU FLOTTEUR.
2. Dévissez le CAPUCHON DU FLOTTEUR en le tournant dans le sens antihoraire.
3. Retirez l'ENSEMBLE DE FLOTTEUR. Nettoyez l'intérieur du réservoir avec une serviette ou une brosse de nettoyage.
4. Remettez l'ENSEMBLE DE FLOTTEUR. Serrez fermement le CAPUCHON DU RÉSERVOIR D'EAU SALE en le tournant dans le sens horaire jusqu'à ce qu'il soit serré.



VOYANTS

L'appareil de nettoyage de sol tout-en-un FlexClean^{MC} est équipé d'un système de voyants utile, conçu pour vous avertir rapidement des problèmes pendant le nettoyage. L'appareil de nettoyage de sol tout-en-un Flex Clean^{MC} est équipé de deux voyants différents: **COINCEMENT DE LA BROSSE** et **SOLUTION BASSE**. Les deux voyants différents sont situés derrière le **RÉSERVOIR D'EAU SALE**.

VUE DE DESSUS

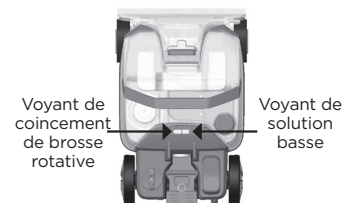

Le **VOYANT DE COINCEMENT DE BROSSE** s'allume lorsque des objets de la vie de tous les jours (comme des chaussettes, de petits jouets, etc.) se logent dans la **BROSSE ROTATIVE**, la coinceant et l'empêchant de tourner. Lorsque l'appareil détecte un coincement, le moteur de la brosse s'éteint et le **VOYANT DE COINCEMENT DE BROSSE** s'allume. Le système du **VOYANT DE COINCEMENT DE BROSSE** protège l'appareil et prévient les dommages à la courroie.

Le **VOYANT DE SOLUTION BASSE** s'allumera si l'appareil détecte que le **RÉSERVOIR D'EAU PROPRE** est à sec ou vide. Le système **VOYANT DE SOLUTION BASSE** protège l'appareil et prévient les dommages à la pompe qui pourraient se produire si l'appareil devait fonctionner à sec/s'il devait ne pas y avoir de solution.

Élimination d'un coincement de brosse rotative

1

Voyant allumé

Le **VOYANT DE COINCEMENT DE BROSSE** s'allumera si l'appareil détecte un coincement de la **BROSSE ROTATIVE**.

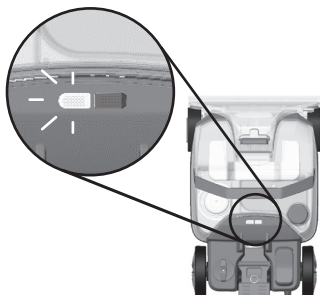

2

Accéder à la brosse rotative

Éteignez l'appareil et débranchez-le de la prise de courant.

Retirez les réservoirs d'eau.

Placez délicatement l'appareil sur son côté afin d'accéder à la **BROSSE ROTATIVE**.



3

Éliminer le coincement

Retirez délicatement l'objet coincé de la **BROSSE ROTATIVE**.

Une fois l'objet coincé retiré, remettez l'appareil à la verticale. Remplacez les deux réservoirs, branchez l'appareil et appuyez sur le **BOUTON D'ALIMENTATION** pour le régler au mode de nettoyage souhaité.



Voyant de solution basse

1

Voyant de solution basse allumé

Le **VOYANT DE SOLUTION BASSE** s'allumera si l'appareil détecte que le **RÉSERVOIR D'EAU PROPRE** est vide.

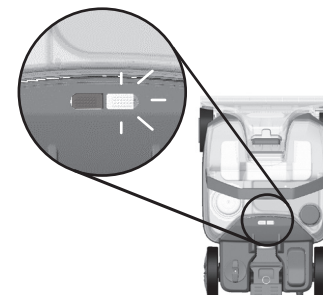

2

Ajouter la solution de nettoyage

Reportez-vous aux instructions « Remplir le réservoir d'eau propre » à la page 10.



3

Vous êtes maintenant prêt à nettoyer.



NETTOYAGE ET RANGEMENT

1

Éteindre l'appareil

Enfoncez l'INTERRUPTEUR D'ALIMENTATION pour le régler à la position « OFF » (Arrêt).



2

Débrancher le cordon d'alimentation

Débranchez le CORDON D'ALIMENTATION de la prise et enroulez-le sur le SUPPORT D'ENROULEMENT DE CORDON D'ALIMENTATION.

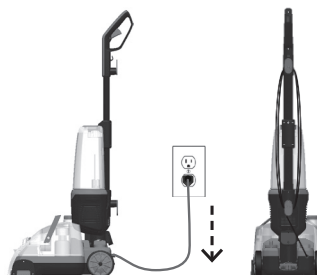

3

Rincer le réservoir d'eau propre

Enfoncez le bouton de DÉGAGEMENT DU RÉSERVOIR D'EAU PROPRE, puis retirez le RÉSERVOIR D'EAU PROPRE de l'appareil.

Rincez en profondeur à l'eau chaude.

Laissez bien sécher le réservoir afin de prévenir la formation d'odeurs pendant le rangement. Remettez le réservoir sur l'appareil lorsque vous êtes prêt.



4

Vider le réservoir d'eau sale

Retirez le RÉSERVOIR D'EAU SALE au moyen de la POIGNÉE DU RÉSERVOIR.

Rincez en profondeur l'intérieur du RÉSERVOIR D'EAU SALE à l'eau chaude.

Laissez bien sécher le réservoir afin de prévenir la formation d'odeurs pendant le rangement.

Remettez le réservoir sur l'appareil lorsque vous êtes prêt.

Reportez-vous aux instructions « Vider le RÉSERVOIR D'EAU SALE » à la page 15 pour en savoir davantage sur le nettoyage en profondeur.



5

Ranger l'appareil

Rangez l'appareil dans un garde-robe ou un autre lieu de rangement.

NE placez PAS ni ne rangez l'appareil sur un sol pouvant être endommagé par l'eau.



NETTOYAGE DE LA BROSSSE ROTATIVE

1

ÉTEINDRE L'APPAREIL

Enfoncez l'INTERRUPTEUR D'ALIMENTATION pour le régler à la position « OFF » (Arrêt), puis débranchez l'appareil de la prise mise à la terre.

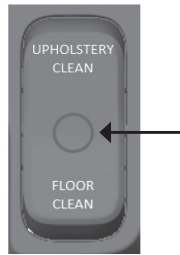

2

POSER DOUCEMENT L'APPAREIL SUR SON CÔTÉ

Retirez le RÉSERVOIR D'EAU PROPRE et le RÉSERVOIR D'EAU SALE. Placez délicatement l'appareil sur son côté afin d'accéder à la BROSSSE ROTATIVE.



3

RETIRER LES DÉBRIS DE LA BROSSSE ROTATIVE

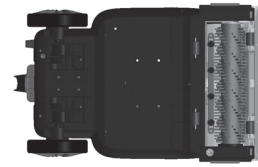

COMMENT REMPLACER LA BROSSSE ROTATIVE

1

ÉTEINDRE L'APPAREIL

Enfoncez l'INTERRUPTEUR D'ALIMENTATION pour le régler à la position « OFF » (Arrêt), puis débranchez l'appareil de la prise mise à la terre..



2

RETIRER LES RÉSERVOIRS

Retirez le RÉSERVOIR D'EAU PROPRE et le RÉSERVOIR D'EAU SALE et mettez-les de côté.



3

POSER L'APPAREIL SUR SON CÔTÉ

Posez doucement l'appareil sur son côté.



4

DÉVERROUILLER LE VERRU DE LA BROSSSE ROTATIVE

Réglez le VERRU DE LA BROSSSE ROTATIVE à la position DÉVERROUILLAGE au moyen d'une pièce de monnaie ou d'un tournevis.



5

RETIRER LE COUVERCLE DU VERRU DE LA BROSSSE ROTATIVE

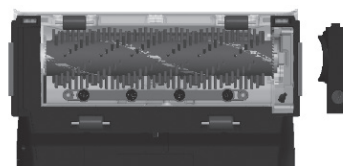

6

REEMPLACER LA BROSSSE ROTATIVE

Retirez la vieille BROSSSE ROTATIVE et remplacez-la par une NEUVE.

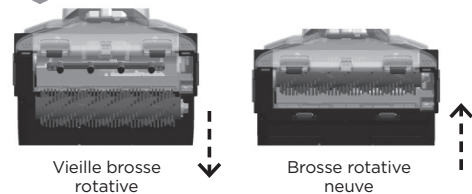

7

REEMPLACER LE COUVERCLE DU VERRU DE LA BROSSSE ROTATIVE

Réglez le VERRU DE LA BROSSSE ROTATIVE à la position VERROUILLAGE au moyen d'une pièce de monnaie ou d'un tournevis.



8

METTRE L'APPAREIL À LA POSITION VERTICALE

Remettez le RÉSERVOIR D'EAU PROPRE et le RÉSERVOIR D'EAU SALE.



9

Vous êtes maintenant prêt à nettoyer.



DÉPANNAGE

Le guide de dépannage suivant est fourni afin de vous aider à résoudre des problèmes qui pourraient survenir lors de l'utilisation normale de l'appareil.

PROBLÈME	CAUSE POSSIBLE	SOLUTION
ABSENCE D'ALIMENTATION	<ul style="list-style-type: none"> › Cordon d'alimentation non branché › Bouton d'alimentation non allumé 	<ul style="list-style-type: none"> › Branchez le cordon d'alimentation dans une prise. › Appuyez sur le bouton d'alimentation pour le régler à la position « Nettoyage du sol ou des meubles ».
PULVÉRISATION INEXISTANTE/ FAIBLE, APPAREIL	<ul style="list-style-type: none"> › La gâchette de distribution de la solution de nettoyage n'est pas engagée › Le réservoir d'eau propre est vide ou presque vide › Le réservoir d'eau propre n'est pas verrouillé ou correctement installé › La valve du réservoir d'eau propre est bouchée 	<ul style="list-style-type: none"> › Appuyez sur la gâchette de distribution de la solution de nettoyage et gardez-la enfoncée. › Remplissez le réservoir d'eau propre avec un mélange d'eau et de solution. › Soulevez le réservoir d'eau propre et remettez-le en place. Le réservoir devrait s'emboîter avec un déclic lorsqu'il est bien positionné. › Retirez la valve de la partie inférieure du réservoir d'eau propre et nettoyez-la avec de l'eau chaude savonneuse.
PULVÉRISATION INEXISTANTE/ FAIBLE DE LA BROSSE À MEUBLES	<ul style="list-style-type: none"> › Le raccord de la brosse à meubles est mal installé 	<ul style="list-style-type: none"> › Déconnectez le raccord en plastique de la brosse à meubles à l'extrémité du boyau de la brosse à meubles en pinçant les côtés et le retirant de la base. Connectez de nouveau le raccord de la brosse à meubles. Vous sentirez la brosse se verrouiller en place.
ASPIRATION INEXISTANTE/ FAIBLE, APPAREIL	<ul style="list-style-type: none"> › Le réservoir d'eau sale est plein › Le réservoir d'eau sale est mal installé › La buse est mal installée 	<ul style="list-style-type: none"> › Videz le réservoir d'eau sale, puis remettez-le en place après avoir terminé. › Soulevez le réservoir d'eau sale et réinstallez-le en place. › Déconnectez la buse. Connectez de nouveau la buse en s'assurant que les languettes sont verrouillées au fond et que le loquet est bien engagé.
ASPIRATION INEXISTANTE/ FAIBLE DE LA BROSSE À MEUBLES	<ul style="list-style-type: none"> › Le raccord de la brosse à meubles est mal installé › Tortillement ou obstruction dans le boyau d'aspiration 	<ul style="list-style-type: none"> › Assurez-vous que le raccord de la brosse à meubles est bien inséré dans l'orifice de brosse à meubles. › Redressez le boyau d'aspiration ou enlevez les obstructions.
LA BROSSE ROTATIVE NE TOURNE PAS	<ul style="list-style-type: none"> › Si un objet se coince dans la brosse rotative, celle-ci cessera de tourner 	<ul style="list-style-type: none"> › Éteignez l'appareil et débranchez le cordon d'alimentation de la prise. Assurez-vous qu'aucun objet n'empêche la brosse rotative de tourner. On peut retirer la brosse rotative en déverrouillant le couvercle au moyen d'une pièce de monnaie ou d'un tournevis dans la partie inférieure de l'appareil. Nettoyez la brosse rotative et vérifiez qu'elle tourne librement. Remettez la brosse rotative et fixez-la en verrouillant son couvercle. Ensuite, branchez l'appareil, puis allumez-le pour continuer à nettoyer.

Si vous n'êtes pas en mesure de résoudre ces problèmes ou si vous avez d'autres questions, contactez la ligne d'assistance du service à la clientèle au **1-800-784-3628**.

INFORMATION SUR LA GARANTIE

Garantie limitée de deux (2) ans

Rug Doctor accorde à l'acheteur d'origine ayant conservé sa preuve d'achat de Rug Doctor ou d'un revendeur Rug Doctor autorisé, la présente garantie limitée (« garantie ») sur son appareil FlexClean^{MC} de Rug Doctor acquis à des fins d'utilisation domestique normale (l'utilisation commerciale ou de location est exclue). Vous êtes tenu d'aviser Rug Doctor dans les trente (30) jours suivant la date d'achat initial de toute pièce ou de tout composant manquant, ou de tout problème avec votre appareil FlexClean^{MC} de Rug Doctor.

Ce que la présente garantie couvre / durée de la garantie

Rug Doctor remplacera, main-d'œuvre comprise, pour l'acheteur d'origine possédant une preuve d'achat, toute pièce présentant un défaut de matériau ou de fabrication dans un délai de deux (2) ans suivant l'achat; deux (2) ans pour les pièces du boîtier externe. Cette garantie couvre les appareils utilisés uniquement à des fins domestiques normales.

Ce que cette garantie ne couvre pas

Les exclusions qui suivent s'appliquent à la défaillance de l'appareil et des pièces découlant de: 1) l'usure normale; 2) la modification de l'appareil; et 3) l'abus ou l'utilisation inappropriée de l'appareil, y compris toute utilisation non conforme avec le présent « manuel d'utilisation ». Cette garantie ne prévoit pas le remboursement du prix d'achat. Pour de meilleurs résultats en matière d'efficacité de fonctionnement et de nettoyage, il est recommandé d'utiliser uniquement des produits Rug Doctor. L'utilisation de l'appareil à des fins de location annule la garantie et est interdite en vertu de la loi fédérale (voir la déclaration « Utilisation non autorisée » ci-dessous). L'utilisation commerciale est exclue au titre de la présente garantie sauf comme énoncé dans la « GARANTIE COMMERCIALE LIMITÉE D'UN AN » ci-dessous. Rug Doctor n'est responsable d'aucun dommage accessoire ou indirect de quelque nature que ce soit impliquant l'achat/l'utilisation de votre appareil de nettoyage de tapis. La responsabilité de Rug Doctor ne dépassera en aucun cas le prix d'achat de l'appareil. Certains États et certaines provinces ne permettent pas les exclusions ou les limitations aux dommages accessoires ou indirects; la disposition ci-dessus pourrait donc ne pas s'appliquer dans votre cas.

Frais

Si, à des fins de réparation, un appareil est retourné à un centre de réparation dans les trente (30) jours de l'achat original, Rug Doctor paiera les frais de transport dans les deux sens. Ensuite, si des réparations supplémentaires sont requises après la période de garantie initiale de trente (30) jours, vous devrez expédier l'appareil à un centre de réparation Rug Doctor. Vous serez responsable des frais de transport pour l'expédition vers le centre de réparation pour toute réparation à effectuer au-delà des trente (30) premiers jours. Rug Doctor paiera les frais de transport pour le retour.

Application des lois d'État/provinciales/territoriales

La présente garantie vous confère des droits légaux spécifiques. Vous pouvez également bénéficier d'autres droits qui peuvent varier d'un état à l'autre et d'une province à l'autre.

Comment puis-je obtenir un service au titre de la présente garantie?

POUR OBTENIR DE L'AIDE AU TITRE DE LA GARANTIE, veuillez composer le 1 800 RUG DOCTOR (1 800 784-3628) (8 h à 17 h, du lundi au vendredi, HNC) ou envoyer un courriel à consumer.support@rugdoctor.com. Pour pouvoir vous aider, Rug Doctor exigera les renseignements suivants: votre nom, adresse et numéro de téléphone, le modèle et le numéro de série du produit, une preuve d'achat affichant la date et le lieu d'achat. Veuillez expliquer la nature du problème. Rug Doctor analysera tous les faits en cause et vous informera de la procédure recommandée. Nous vous recommandons de conserver le carton et le matériel d'emballage. Rug Doctor ne fournit pas ce matériel si l'expédition de l'appareil est nécessaire.

Utilisation non autorisée

L'utilisation à des fins de location de cet appareil, portant les marques de commerce Rug Doctor, n'est PAS AUTORISÉE et enfreint les articles 1114(l) et 15, et l'article 1125(a) du Code des États-Unis.

Garantie commerciale limitée d'un (1) an

Toutes les conditions de la garantie telles qu'énoncées ci-dessus s'appliqueront à tous les égards pour l'acheteur d'origine aux États-Unis d'un appareil de nettoyage de sol tout-en-un FlexClean^{MC} de Rug Doctor^{MD}, qui achète l'appareil à des fins commerciales (et non pas pour un usage domestique), sauf que la période de garantie limitée pour les défauts de matériau ou de fabrication ainsi que pour les pièces du boîtier pour les appareils utilisés à des fins commerciales sera d'un (1) an. Vous pouvez enregistrer votre appareil Rug Doctor à l'adresse suivante : www.rugdoctor.com.

Remarque: Vous devez conserver votre reçu de vente d'origine. Il fournit une preuve de la date d'achat en cas de réclamation en vertu de la garantie.

RÉPARATION DE VOTRE APPAREIL

Si votre appareil de nettoyage de sol tout-en-un FlexClean^{MC} de Rug Doctor^{MD} devait être réparé:

Communiquez avec le service à la clientèle de Rug Doctor si vous avez besoin d'information concernant les réparations, les pièces de rechange ou votre garantie.

COORDONNÉES DU SERVICE À LA CLIENTÈLE DE RUG DOCTOR:

WEBSITE: www.rugdoctor.com/customer-support

EMAIL: consumer.support@rugdoctor.com

PHONE: 1-800-784-3628



VEUILLEZ NE PAS RETOURNER CE PRODUIT AU MAGASIN

Si vous avez une question ou préoccupation, veuillez communiquer avec un représentant du service à la clientèle de Rug Doctor au **1-800-784-3628**

ENREGISTREZ AUJOURD'HUI VOTRE FLEXCLEAN^{MC}

Veillez nous visiter sur Internet au
RUGDOCTOR.COM

Conservez pour vos dossiers: Pour accélérer vos appels au service à la clientèle pour de l'information sur votre appareil Rug Doctor^{MD}, nous vous recommandons de consigner ci-dessous l'information relative à celui-ci.

N° de série: _____

N° de modèle: _____

Date d'achat: _____

REMARQUE:

Vous devez conserver votre reçu de vente d'origine. Il fournit une preuve de la date d'achat en cas de réclamation en vertu de la garantie. Consultez la section **Garantie à la page 20.**

Accessoires et pièces de rechange pour l'appareil

Consultez le site Web rugdoctor.com/parts-and-accessories pour les pièces de rechange et les accessoires de l'appareil de nettoyage de sol tout-en-un FlexClean^{MC} de Rug Doctor.



Faites-nous savoir à quel point vous aimez votre appareil!

Depuis plus de 40 ans, Rug Doctor conçoit de puissants appareils de nettoyage de tapis en profondeur de qualité professionnelle. Nous sommes fiers de produire les meilleurs appareils de leur catégorie.

Évaluez ce produit sur le site Web rugdoctor.com ou sur l'un des sites de nos détaillants et partagez votre opinion avec nous!



IL EST EXTRAORDINAIRE.



J'AI VRAIMENT AIMÉ LA QUALITÉ DE NETTOYAGE DE MES TAPIS.

Pour obtenir des conseils de nettoyage et plus encore, visitez le rugdoctor.com ou trouvez-nous sur les sites suivants:

