

Read instructions or watch easy-to-follow video. Scan QR code or visit [go.gl/NX4SRq](http://go.gl/NX4SRq)

## In-Wall Wi-Fi Smart Dimmer



myTOUCH SMART

MADE IN CHINA

GE IS A TRADEMARK OF GENERAL ELECTRIC COMPANY AND IS UNDER LICENSE BY JASCO PRODUCTS COMPANY LLC, 10 E. MEMORIAL RD., OKLAHOMA CITY, OK 73114.

This Jasco product comes with a 1-year limited warranty. Visit [www.byjasco.com](http://www.byjasco.com) for warranty details.

Questions? Contact our U.S.-based Consumer Care at 1-800-654-8483 between 7AM-8PM CST.

40794 v1  
02/22/19

### FCC

This device complies with Part 15 of the FCC and Industry Canada license-exempt RSS standards. Operation is subject to the following two conditions: (1) this device may not cause harmful interference, and (2) this device must accept any interference received, including interference that may cause undesired operation.

**FCC NOTE:** The manufacturer is not responsible for any radio or TV interference caused by unauthorized modifications to this equipment. Such modifications could void the user's authority to operate the equipment.

**NOTE:** This equipment has been tested and found to comply with the limits for a Class B digital device, pursuant to Part 15 of the FCC Rules. These limits are designed to provide reasonable protection against harmful interference in a residential installation. This equipment generates, uses and can radiate radio frequency energy, and if not installed and used in accordance with the instructions, may cause harmful interference to radio communications. However, there is no guarantee interference will not occur in a particular installation. If this equipment does cause harmful interference to radio or television reception, which can be determined by turning the equipment off and on, the user is encouraged to try to correct the interference by one or more of the following measures:

- Reorient or relocate the receiving antenna.
- Increase the separation between the equipment and receiver.
- Connect the equipment into an outlet on a circuit different from which the receiver is connected.
- Consult the dealer or an experienced radio/TV technician for help.

**Important note:** To comply with the FCC RF exposure compliance requirements, no change to the antenna or the device is permitted. Any change to the antenna or the device could result in the device exceeding the RF exposure requirements and void user's authority to operate the device. CAN ICES - 3(B)/NMB-3(B)

### WARNING

#### RISK OF FIRE

#### RISK OF ELECTRICAL SHOCK

#### RISK OF BURNS

#### CONTROLLING APPLIANCES

**CAUTION:** TO REDUCE THE RISK OF OVERHEATING AND POSSIBLE DAMAGE TO OTHER EQUIPMENT, DO NOT INSTALL TO CONTROL A RECEPTACLE, MOTOR-OPERATED APPLIANCE, FLUORESCENT LIGHTING FIXTURE, OR A TRANSFORMER-SUPPLIED APPLIANCE.

- ONLY USE TO CONTROL INCANDESCENT OR DIMMABLE CFL/LED BULBS

- DO NOT EXCEED RATINGS

- DO NOT USE TO CONTROL ANY DEVICE WHERE UNINTENDED OPERATION COULD CAUSE UNSAFE CONDITIONS (HEAT LAMP, SUN LAMP, ETC.)

- FOR INDOOR USE ONLY

### SPECIFICATIONS

Power: 120VAC, 60Hz  
Signal (Frequency): 908.4/916MHz  
Maximum loads: 600W, 2-gang 500W or 3-gang 400W incandescent, 150W or 2A CFL/LED  
Operating temperature range: 32-104° F (0-40° C)  
For indoor use only.  
Specifications subject to change without notice due to continuing product improvement.

### WARNING — SHOCK HAZARD

Turn OFF the power to the branch circuit for the dimmer and lighting fixture at the service panel. All wiring connections must be made with the power OFF to avoid personal injury and/or damage to the dimmer. This device is intended for installation in accordance with the National Electric Code and local regulations in the United States or the Canadian Electrical Code and local regulations in Canada. If you are unsure or uncomfortable about performing this installation, consult a qualified electrician.

## 1.

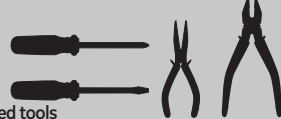

Required tools

### IMPORTANT!

The fixture controlled by the Wi-Fi Smart Dimmer must not exceed 600W (incandescent), 150W dimmable CFL/LED.

### Getting to know your new Wi-Fi Smart Dimmer

- Turn ON/OFF manually or through the myTouchSmart app
- Compatible with Amazon Alexa and Google Home
- May be used in single-pole installation or 3-way wiring configurations
- Compatible with all incandescent and most dimmable CFL/LED bulbs
- Interchangeable rocker paddle — white & light almond included
- Uses a standard, decorative-size wallplate for single-gang installations (wallplate not included)
- Screw terminal installation — requires wiring connections for line (hot), load, neutral and ground. Traveler wire required for 3-way installation

## 2.

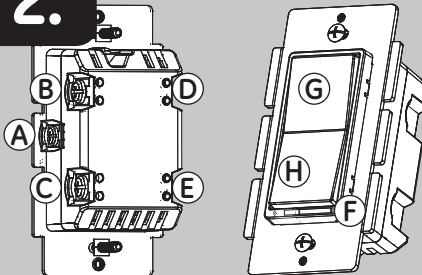

- A. Ground (Green/Bare)
- B. Load (Black)
- C. Line (Black)
- D. Traveler (Red/Other)
- E. Neutral (White)
- F. Air Gap Switch — Removes power from dimmer.

- G. Top rocker — Press & release to turn dimmer ON, press & hold increases brightness. Press & release to turn device ON. Press & hold for 10 seconds to reset Wi-Fi device to factory specs
- H. Bottom rocker — Press & release to turn dimmer OFF, press & hold to dim

## 3.

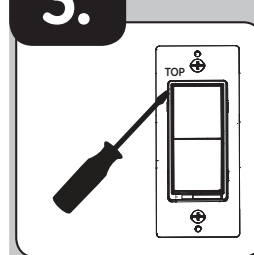

### To change the paddle

This step is optional. Before installation, you may want to change the color of the paddle to match your wallplate or décor.

1. Insert a small, flat-blade screwdriver into either groove at the top of the paddle, and apply gentle pressure to remove the paddle.
2. Align the new paddle with the bottom of the Wi-Fi device and press it into place.

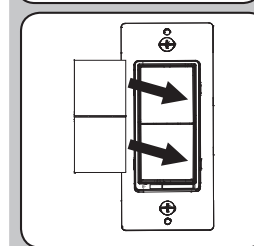

## 4.

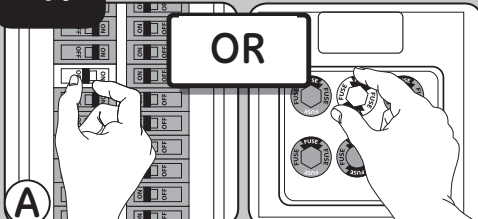

OR

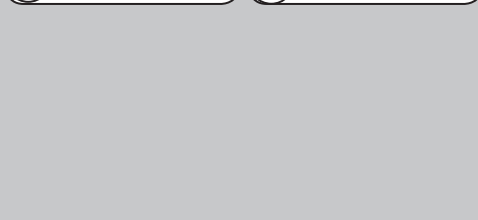
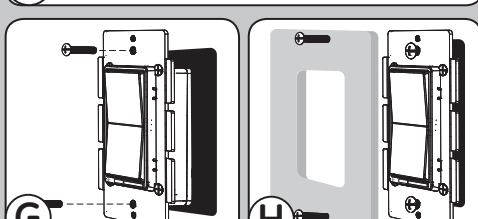
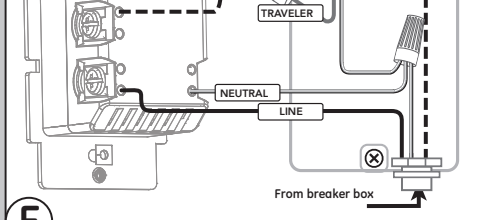
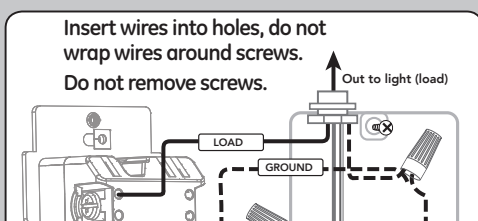
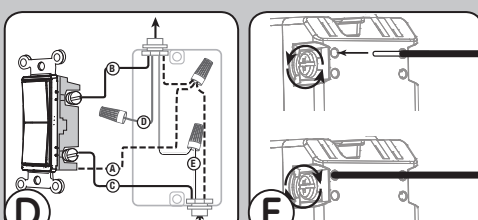
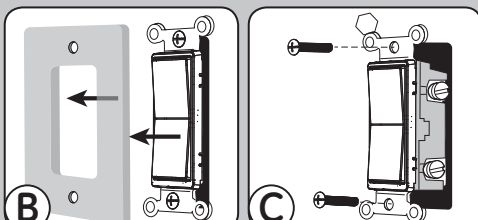

### Single-switch wiring

#### Removing existing switch

Before installation, you may wish to change the paddle color to match your wallplate or décor. Please return to section 3.

- A. Shut off power to the circuit at circuit breaker or fuse box.

**IMPORTANT! Verify power to switch box is OFF before continuing.**

- B. Remove wallplate.

- C. Remove the switch mounting screws.

- D. Carefully remove the switch from the switch box. DO NOT disconnect the wires.

Up to five screw terminals on the switch are marked:

- a. GROUND — Green/Bare.
- b. LOAD — Black (connected to lighting).
- c. LINE (Hot) — Black (connected to power).
- d. TRAVELER — Red.
- e. NEUTRAL — White.

Match these screw terminals to the wires connected to the existing switch.

- E. Disconnect the wires from the existing switch. Label wires according to the previous terminal connection.

### Installation

#### Wire strip length:

Strip insulation for attachment 5/8in. (16mm). UL specifies the tightening torque for the screws is 12lbf-in (14Kgf-cm).

- F. Connect the green or bare copper ground wire to the ground terminal.

- I. Connect the black wire from the light to the load terminal.

- II. Connect the black wire from the electrical service panel (hot) to the line terminal.

- III. Connect the white wire to the neutral terminal. Use a jumper wire if needed. Often, the neutral wire can be found in the back of the switch box. There may be several neutral wires bound together with a wire nut.

**Note:** The traveler terminal is only used for 3-way installations.

- IV. Insert dimmer into the switch box being careful not to pinch or crush wires.

- G. Secure the switch to the box using the supplied screws.

- H. Reapply power to the circuit at fuse box or circuit breaker. The blue indicator light under the ON/OFF paddle should blink rapidly. If the blue light is not blinking, first ensure the air gap switch is in ON position (right). If the blue light is still not blinking, turn off the breaker; verify there is no power to the Wi-Fi dimmer; switch the wires in the line and load terminals, and tighten the screws. Mount the wallplate and reapply power to the circuit at fuse box or circuit breaker.

## 5.

### Typical wiring schematic for 3-way Installation

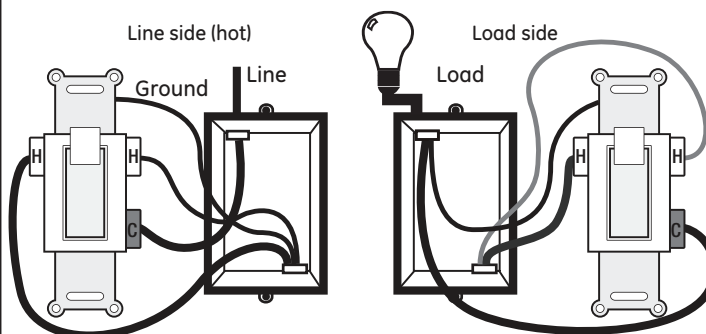

In a typical 3-way application, there are two 3-way switches. The switch on the line (hot) side has the common terminal tied to 120VAC. The switch on the load side has the common terminal tied to the load the switches turn ON/OFF.

### 3-way dimmer wiring

#### IMPORTANT!

3-way switches can be wired in different ways. These instructions explain the most common method. If you have difficulty with the instructions or your home wiring, contact a licensed electrician for assistance.

1. Shut off power to the circuit breaker or fuse box. **IMPORTANT! Verify power to switch is OFF before continuing.**
2. Remove line side wallplate.
3. Remove mounting screws to existing line side switch.
4. Carefully remove switch from switch box. DO NOT disconnect wires yet.
5. Identify black wire (line) connected to circuit breaker, attached to black screw. Label wire "line."
6. Identify red wire (typically) also connected to load side, attached to other brass screw. Label "traveler 1."
7. Identify black wire connected to load side, attached to brass screw. Label wire "traveler 2."

### Prepare line side for new 3-way connection

1. Disconnect black wire marked "line" from the black screw and the other black wire labeled "traveler 2" from brass screw.
2. Use the provided wire nut to connect the two black wires with one of the included white jumper wires.
3. Connect the free end of the white jumper wire to the black screw (hot) on the existing switch.
4. Carefully replace the switch back into the switch box. Ensure the wires are not pinched or crushed. Secure the switch using the mounting screws.

### Line side

#### Figure 1 - Line side switch before

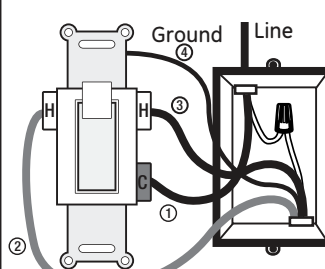

1. Black wire/black screw - line
2. Red wire/brass screw - traveler 1
3. Black wire/brass screw - traveler 2
4. Copper wire/green screw - ground

#### Figure 2 - Line side after

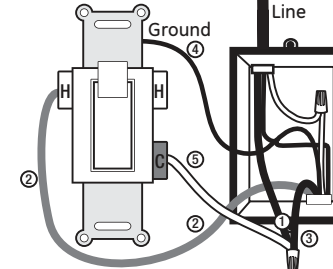

1. Black wire (line) to wire nut
2. Red wire (traveler 1) to brass screw
3. Black wire (traveler 2) to wire nut
4. Green/copper wire - ground
5. White jumper to wire nut/black screw

### Load side

#### Insert wires into holes, do not wrap wires around screws.

#### Do not remove screws.

#### Figure 3 - Load side switch before

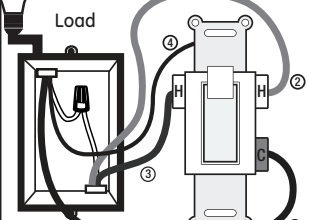

1. Black wire/black screw - load
2. Red wire/brass screw - traveler 1
3. Black wire/brass screw - traveler 2
4. Green/copper wire - ground

#### Figure 4 - Load side switch after (Wi-Fi)

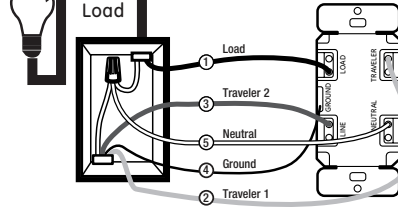

### Installing the Wi-Fi dimmer on the load side

1. Remove load side wallplate.
2. Remove existing switch from load side switch box. DO NOT disconnect wires yet.
3. Identify black wire connected to the load (light fixture) attached to black screw. Label as "load."
4. Identify red wire from line side, attached to brass screw. Label wire "traveler 1."
5. Identify black wire coming from line side. Label wire "traveler 2."
6. Locate neutral wires inside switch box. Connect the other included white jumper wire to neutral wire bundle. Label wire "neutral."
7. Disconnect black wire labeled "load" and connect to load terminal on Wi-Fi dimmer.
8. Disconnect red wire labeled "traveler 1" and connect to traveler terminal on Wi-Fi terminal.
9. Disconnect black wire labeled "traveler 2" and connect to line terminal on Wi-Fi dimmer.
10. Connect free end of white jumper wire to neutral terminal on Wi-Fi dimmer.
11. Disconnect green or copper wire and connect to ground terminal on Wi-Fi dimmer.
12. Carefully place the Wi-Fi dimmer back into the switch box. Ensure the wires are not pinched or crushed. Secure in place using the mounting screws.
13. Turn on circuit breaker or fuse box.
14. Verify the blue indicator LED on Wi-Fi dimmer blinks rapidly. If the blue light is not blinking, first ensure the air gap switch is in ON position (right). If the blue light is still not blinking, turn off the breaker, verify there is no power to the Wi-Fi dimmer; switch the wires in the line and load terminals, and tighten the screws. Mount the wallplate and reapply power to the circuit at fuse box or circuit breaker.

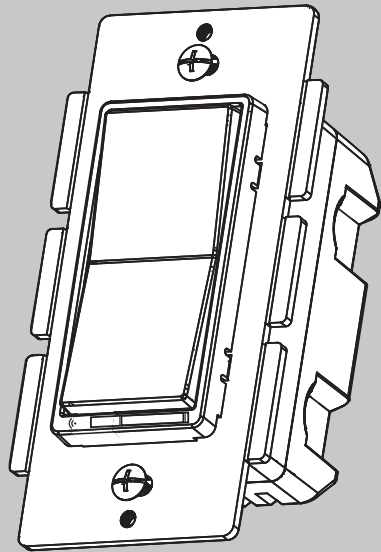

## FCC

Este dispositivo cumple con las Especificaciones del apartado 15 de las normas de la FCC y con las especificaciones de las normas radioeléctricas (RS) del Ministerio de Industria de Canadá aplicables a aparatos exentos de licencia. El funcionamiento está sujeto a las siguientes dos condiciones: (1) este dispositivo no debe provocar interferencia perjudicial, y (2) este dispositivo debe aceptar toda interferencia que reciba, incluso la que pudiera causar un funcionamiento no deseado.

**NOTA DE LA FCC:** El fabricante no se hace responsable de ninguna interferencia de radio o TV ocasionada por modificaciones no autorizadas efectuadas a este equipo. Dichas modificaciones podrían anular la autoridad del usuario para utilizar el equipo.

**NOTA:** Este equipo ha sido probado y cumple con los límites para aparatos digitales de Clase B, de conformidad con el apartado 15 de las normas de la FCC. Estos límites están diseñados para proveer protección razonable contra interferencias perjudiciales en una instalación residencial. Este equipo genera, usa y puede irradiar energía de radiofrecuencias y, si no se instala y usa según las instrucciones, puede provocar interferencia perjudicial a las radiocomunicaciones. No obstante, no hay garantías de que no ocurrirá interferencia en una instalación en particular. Si este equipo provoca interferencia perjudicial a la recepción de radio o televisión, lo que puede determinarse encendiendo y apagando el equipo, se recomienda que el usuario intente corregir la interferencia por medio de la implementación de una o más de las siguientes medidas:

- Reorientar o reubicar la antena receptora.
- Incrementar la separación entre el equipo y el receptor.
- Conectar el equipo a un tomacorriente de un circuito diferente del circuito al que está conectado el receptor.
- Consultar al distribuidor o a un técnico con experiencia en radio/televisión para solicitar asistencia.

**Nota importante:** Para cumplir con los requisitos de cumplimiento de exposición de radiofrecuencia de la FCC, no se permiten cambios a la antena o el dispositivo. Cualquier cambio a la antena o dispositivo podría hacer que el dispositivo supere los requerimientos de exposición de radiofrecuencia y anular la autoridad del usuario para operar el dispositivo.  
CAN ICES - 3(B)/NMB-3(B)

## ADVERTENCIA

**RIESGO DE INCENDIO**  
**RIESGO DE DESCARGA ELÉCTRICA**  
**RIESGO DE QUEMADURAS**  
**CONTROL DE EQUIPOS ELECTRODOMÉSTICOS**

**PRECAUCIÓN:** A FIN DE DISMINUIR EL RIESGO DE RECALENTAMIENTO Y DE POSIBLES DAÑOS EN LOS DEMÁS EQUIPOS, NO INSTALAR PARA CONTROLAR APARATOS QUE FUNCIONAN A MOTOR, ARTEFACTOS DE ILUMINACIÓN DE LUZ FLUORESCENTE O APARATOS ALIMENTADOS CON TRANSFORMADORES.

- USAR EXCLUSIVAMENTE PARA CONTROLAR BOMBILLAS CFL/LED INCANDESCENTES O ATENUABLES
- NO SUPERE LOS VALORES NOMINALES ELÉCTRICOS
- NO USAR PARA CONTROLAR DISPOSITIVOS
- USE SOLAMENTE EN INTERIORES

## ESPECIFICACIONES

Alimentación: 120VAC, 60Hz.  
Señal/frecuencia: 908.4/916 MHz  
Cargas máximas: 600W, Caja para 2 conexiones 500W/Caja para 3 conexiones 400W sólo las lámparas incandescente 150W o 2A CFL/LED  
Rango de temperatura de funcionamiento: 32-104°F (0-40°C).  
Para uso en espacios interiores solamente.  
Especificaciones sujetas a cambio sin aviso debido a continuas mejoras del producto.

## ADVERTENCIA — DESCARGA ELÉCTRICA

Interrumpa el suministro de corriente al circuito del atenuador y al artefacto de iluminación desde el panel de servicio. Interrumpa el suministro de corriente al circuito del atenuador y al artefacto de iluminación desde el panel de servicio. Todas las conexiones de cableados deben realizarse con la alimentación interrumpida para evitar lesiones personales o daños al atenuador de luz. Este dispositivo está diseñado para la instalación conforme al Código de Normas de Electricidad y las reglamentaciones locales en EE. UU. o el Código de Normas de Electricidad y las reglamentaciones locales en Canadá. Si no está seguro o tiene dudas sobre cómo realizar la instalación, contacte a un electricista profesional.

## Atenuador de luz inteligente de pared con wifi



### 1.



Herramientas necesarias

#### ¡IMPORTANTE!

El accesorio controlado por el atenuador inteligente con wifi no debe ser superior a 600 W (iluminación incandescente), 150 W atenuable CFL/LED.

#### Características principales de su nuevo atenuador de luz inteligente con wifi

- ENCENDER/APAGAR y regular los niveles de atenuación, manual o remotamente a través de la aplicación myTouchSmart
- Compatible con Amazon Alexa y Google Home
- Se puede utilizar en una instalación monofásica o en configuraciones de cableado de 3 vías
- Compatible con todas las bombillas incandescentes y la mayoría de las bombillas atenuables CFL/LED.
- Paleta oscilante intercambiable: se incluye el blanco y el almendra claro.
- Utiliza una placa de pared estándar y decorativa para instalaciones de conexión sencilla (de salida única) (la placa de pared no está incluida)
- Un LED azul indica la ubicación del interruptor en habitaciones oscuras
- Instalación de terminales de tornillo — requiere de conexiones de cables para Line (Hot) (Línea (con corriente)), Load (carga), Neutral (neutro) y Ground (tierra). Se requiere un cable puente para instalaciones de 3 vías

### 2.

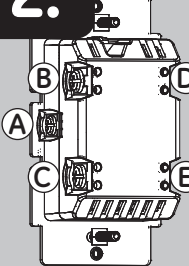

- A. Tierra (Verde/Pelado)
- B. Carga (Negro)
- C. Línea (Negro)
- D. Puente (Rojo/Otro)
- E. Neutro (Blanco)
- F. Interruptor de espacio de aire — Elimina la alimentación eléctrica del atenuador de luz.

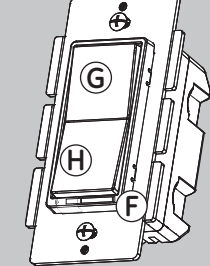

- G. Interruptor basculante superior — Presione y suelte para ENCENDER el atenuador de luz, presione y manténgalo presionado para aumentar el brillo. Presione y suelte para ENCENDER el dispositivo. Presione y mantenga presionado durante 10 segundos para restablecer el dispositivo con wifi a las especificaciones de fábrica
- H. Interruptor basculante inferior — Presione y suelte para apagar el interruptor y presione sin soltar para disminuir la intensidad de brillo

### 3.

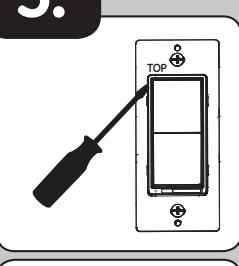

#### Cómo cambiar la paleta

Este paso es opcional. Antes de comenzar, tal vez necesite cambiar el color de la paleta para que combine con la placa o la decoración de pared.

1. Inserte un destornillador de hoja plana en una de las ranuras de la parte superior de la paleta y presione suavemente para retirar la paleta.
2. Alinee la nueva paleta con la parte inferior del dispositivo con wifi y presione para colocarla en su lugar.

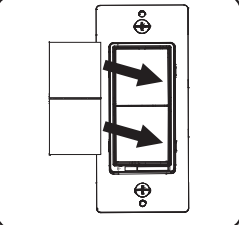

### 4.

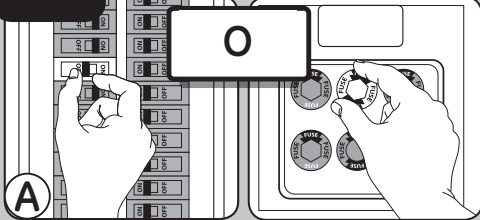

#### Cableado del interruptor monofásico

##### Cómo retirar un interruptor existente

Antes de comenzar, tal vez necesite cambiar el color de la paleta para que combine con la placa o la decoración de pared. Continúe con la sección 3.

- A. Interrumpa el suministro de energía al circuito desde el panel de fusibles o el de cortacircuitos.

**¡IMPORTANTE:** Antes de continuar, compruebe que se ha INTERRUMPIDO la alimentación eléctrica a la caja del interruptor.

- B. Quite la placa de la pared.

- C. Retire los tornillos de montaje del interruptor.

- D. Saque el interruptor de la caja con cuidado. NO desconecte los cables.

Están marcados hasta cinco terminales de tornillo en el interruptor:

- a. TIERRA (GROUND) — Verde/Pelado
- b. CARGA (LOAD) — Negro (conectada al dispositivo de iluminación)
- c. LINEA (con corriente) (LINE [Hot]) — Negro (conectada al suministro eléctrico)
- d. PUENTE (TRAVELER) — Rojo/Otro (solo en instalaciones de 3 vías)
- e. NEUTRO (NEUTRAL) — Blanco

- Haga corresponder estos terminales de tornillo con los cables conectados al interruptor existente.
- E. Desconecte los cables del interruptor existente. Tome la precaución de rotular los cables según la conexión anterior al terminal.

#### Instalación

##### Longitud de cable sin aislamiento:

Pele el aislante para el aditamento 16mm (5/8in.).

La norma de UL especifica que el par de apriete de los tornillos debe ser de 14Kgf-cm (12lb-in).

- F. Conecte el cable de cobre verde o pelado de conexión a tierra al terminal tierra (ground).

- I. Conecte el cable negro que va al dispositivo de iluminación al terminal marcado carga (load).

- II. Conecte el cable negro que viene del panel de servicio eléctrico (hot) (con corriente) al terminal marcado línea (line).

- III. Conecte el cable blanco al terminal neutro (neutral) (use un cable puente, de ser necesario). Muchas veces, el cable neutro se puede encontrar en la parte trasera de la caja del interruptor, conectado con un empalme de cable. Puede haber varios cables neutros amarrados.

**Nota:** El terminal puente solo se utiliza en instalaciones de 3 vías.

- IV. Introduzca el interruptor en la caja del interruptor, teniendo cuidado de no comprimir o presionar los cables.

- G. Asegure bien el interruptor a la caja usando los tornillos que se suministran.

- H. Coloque la placa de la pared. Reanude el suministro de energía al circuito desde el panel de fusibles o el de cortacircuitos y pruebe el sistema. La luz indicadora azul ubicada debajo de la paleta de ENCENDIDO/APAGADO debe parpadear rápidamente. Si la luz azul no parpadea, primero asegúrese que el interruptor de espacio de aire esté en la posición ENCENDIDO (derecha). Si la luz azul aún no parpadea, apague el disyuntor, verifique que el suministro al atenuador con wifi esté desconectado, cambie los cables en los terminales LINE (línea) y LOAD (carga), y ajuste los tornillos. Monte la placa de pared y reanude el suministro de energía al circuito en el panel de fusibles o el de cortacircuitos.

### 5.

#### Esquema de cableado típico para una instalación de 3 vías

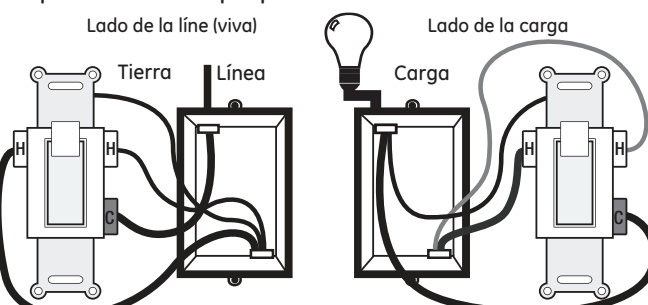

En una aplicación típica de 3 vías hay dos interruptores de 3 vías. El interruptor en el lado línea (vivo) tiene un terminal común unido a 120VAC. El interruptor en el lado de la carga tiene el común unido a la carga que los interruptores apagan y encienden.

#### Lado line (línea)

##### Figura 1 - Interruptor ancho de línea antes

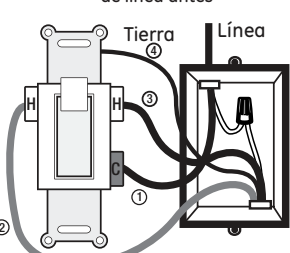

1. Cable negro/tornillo negro - línea
2. Cable rojo/tornillo de latón - puente 1
3. Cable negro/tornillo de latón - puente 2
4. Cable de cobre/tornillo verde - tierra

##### Figura 2 - Lado line (línea) después

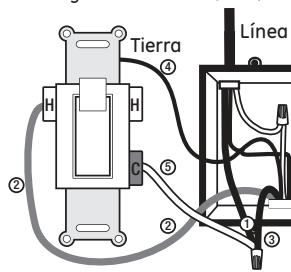

1. Cable negro (línea) a tuerca para cable
2. Cable rojo (puente 1) a tornillo de latón
3. Cable negro (puente 2) a tuerca cable
4. Cable verde/de cobre - tierra
5. Puente blanco a tuerca para cable/tornillo negro

#### Lado load (carga)

##### Inserte los cables en los orificios, no pase los cables alrededor de los tornillos.

##### No quite los tornillos.

##### Figura 3 - Interruptor del lado Load (carga)

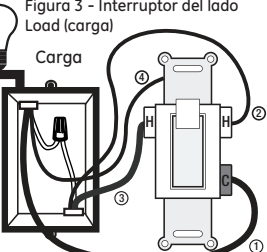

1. Cable negro / tornillo negro - carga
2. Cable rojo / tornillo de latón - puente 1
3. Cable negro / tornillo de latón - puente 2
4. Cable verde/de cobre - tierra

##### Figura 4 - Interruptor del lado load (carga) después (wifi)

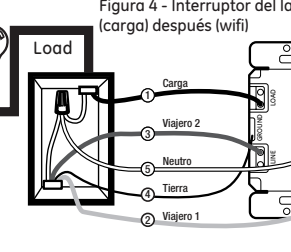

#### Cableado del atenuador de luz de 3 vías

##### ¡IMPORTANTE!

Los interruptores de 3 vías se pueden cablear de diferentes maneras. Estas instrucciones detallan los métodos más comunes. Si tiene dificultades con estas instrucciones o con los cables eléctricos de su vivienda, contacte a un electricista profesional para obtener ayuda.

1. Interrumpa la alimentación al panel de fusibles o de cortacircuitos.
2. Retire la placa del pared del lado de línea.
3. Retire los tornillos de montaje en el interruptor de lado línea existente.
4. Saque el interruptor de la caja con cuidado. NO desconecte los cables todavía.
5. Identifique el cable negro (línea) conectado al disyuntor, adjunto al tornillo negro. Etiquete el cable "línea."
6. Identifique el cable rojo (normalmente) conectado al lado carga, adjunto al otro tornillo de latón. Etiquete "puente 1."
7. Identifique el cable negro conectado al lado carga, adjunto al tornillo de latón. Etiquete el cable "puente 2."

#### Prepare el lado línea para la nueva conexión de 3 vías

1. Desconecte el cable negro etiquetado "línea" del tornillo negro y el otro cable negro etiquetado "puente 2" del tornillo de latón.
2. Utilice la tuerca para cable suministrada para conectar los dos cables negros con uno de los cables puente blancos incluidos.
3. Conecte el extremo libre del cable puente blanco al tornillo negro (caliente) del interruptor existente.
4. Vuelva a colocar el interruptor de la caja con cuidado. Asegúrese que los cables no estén pinzados o aplastados. Asegure el interruptor utilizando los tornillos de montaje.

#### Instalación del atenuador de luz wifi en el lado LOAD (carga)

1. Retire la placa de pared del lado de carga.
2. Retire el interruptor existente del lado de carga de la caja. NO desconecte los cables todavía.
3. Identifique el cable negro conectado al lado carga (lámpara), adjunto al tornillo negro. Etiquete como "carga."
4. Identifique el cable rojo del lado línea, adjunto al tornillo de latón. Etiquete el cable "puente 1."
5. Identifique el cable negro proveniente del lado línea. Etiquete el cable "puente 2."
6. Ubique los cables neutros dentro de la caja del interruptor. Conecte el otro cable puente blanco incluido al conjunto de cables neutros. Etiquete el cable "neutro."
7. Desconecte el cable negro etiquetado "carga" y conéctelo al terminal de carga en el atenuador de luz wifi.
8. Desconecte el cable rojo etiquetado "puente 1" y conéctelo al terminal de puente en el atenuador de luz wifi.
9. Desconecte el cable negro etiquetado "puente 2" y conéctelo al terminal de línea en el atenuador de luz wifi.
10. Conecte el extremo libre del cable puente blanco al terminal neutro del atenuador de luz wifi.
11. Desconecte el cable verde o de cobre y conéctelo al terminal de tierra en el atenuador de luz wifi.
12. Vuelva a colocar el atenuador de luz wifi en la caja con cuidado. Asegúrese que los cables no estén pinzados o aplastados. Asegure utilizando los tornillos de montaje.
13. Restablezca la electricidad en el disyuntor o panel de fusibles.
14. Verifique que la luz indicadora azul en el atenuador de luz wifi parpadee rápidamente. Si la luz azul no parpadea, primero asegúrese que el interruptor de espacio de aire esté en la posición ENCENDIDO (derecha). Si la luz azul aún no parpadea, apague el disyuntor, verifique que el suministro al atenuador con wifi esté desconectado, cambie los cables en los terminales LINE (línea) y LOAD (carga), y ajuste los tornillos. Monte la placa de pared y reanude el suministro de energía al circuito en el panel de fusibles o el de cortacircuitos.

HECHO EN CHINA

GE es una marca comercial de General Electric Company con licencia otorgada a Jasco Products Company LLC, 10 E. Memorial Rd., Oklahoma City, OK 73114.

Este producto de Jasco tiene una garantía de por vida limitada. Visite [www.byjasco.com](http://www.byjasco.com) para conocer los detalles de la garantía.

¿Preguntas? Comuníquese con nuestro Centro de atención al cliente con sede en EE. UU. al 1-800-654-8483 de 7:00 a. m. a 8:00 p. m. CST (hora central estándar).