

# amazon basics

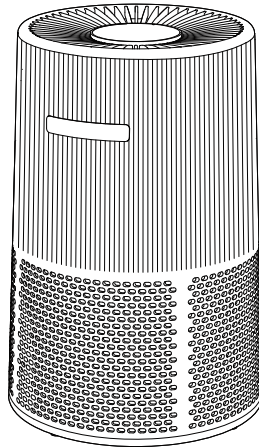

## User Manual

**Air Purifier for Bedroom, HEPA Filter for Allergies, Covers Up to 1067 Sq Ft**

## Guide de l'utilisateur

**Purificateur d'air pour chambre à coucher, filtre HEPA pour allergies, couvrant jusqu'à 99 m<sup>2</sup> (1067 pi<sup>2</sup>)**

## Manual del usuario

**Purificador de aire para recámara, Filtro HEPA para Alergias, Cubre hasta 99 m<sup>2</sup> (1067 pies cuadrado)**

**B0CL993435**

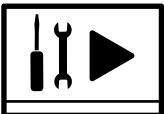

# Contents

Safety Instructions .....	3
Package Contents .....	4
Parts Overview .....	4
Setting Up the Air Purifier .....	5
Using the Air Purifier .....	5
Replacing the Filter .....	7
Cleaning and Maintenance .....	7
Troubleshooting.....	8
Legal Notices .....	9
Feedback and Help.....	10

# Safety Instructions

When operating any electrical appliance, basic precautions should always be followed for safety.

**⚠ WARNING** RISK OF ELECTRICAL SHOCK. CAN CAUSE INJURY OR DEATH. DISCONNECT PURIFIER FROM POWER SUPPLY BEFORE SERVICING.

**⚠ CAUTION** Store and transport in temperatures from -4°F to 158°F (-20°C to 70°C) and humidity from 10% to 90% (non-condensing).

**⚠ CAUTION** Do not operate the air purifier in ambient temperatures above 150°F (65.6°C).

**⚠ WARNING** To reduce risk of fire, electric shock, or injury:

- ▶ Carefully read the entire contents of this *User Manual*.
- ▶ Do not use outdoors or on wet surfaces.
- ▶ Do not use the air purifier in areas of extreme heat or in the presence of flammable gas.
- ▶ Do not handle the power cord or appliance with wet hands.
- ▶ Do not use a damaged or uninsulated power cord.
- ▶ Do not use this air purifier with any solid-state speed control device.
- ▶ Do not use replacement parts that have not been recommended by the manufacturer (for example, parts made at home using a 3D printer).
- ▶ The air purifier must be used upright and on a flat surface.
- ▶ This appliance is not intended for use by persons (including children) with reduced physical, sensory or mental capabilities, or lack of experience and knowledge, unless they have been given supervision or instruction concerning use of the appliance by a person responsible for their safety.
- ▶ To prevent electrical shock, unplug the power plug before maintaining or moving the air purifier.
- ▶ Do not clean the air purifier with any type of acid-based solutions.
- ▶ Do not block the air inlets or outlets.
- ▶ Make sure the air purifier is used within the voltage of 100V-240V 50/60Hz.
- ▶ This product is not a toy, and it is prohibited for children to play with the air purifier.
- ▶ It is strictly prohibited to rinse the appliance with water. Do not use the air purifier near water sources or volatile flammable items to prevent shock.
- ▶ Do not sit or stand on the air purifier. Do not use the air purifier when it is tilting.
- ▶ If the air purifier is operating abnormally, unplug the power cord and contact the manufacturer.

# Package Contents

- ▶ Air purifier
- ▶ Air filter (pre-installed)
- ▶ Power adapter
- ▶ *User Manual*

# Parts Overview

## Front

---

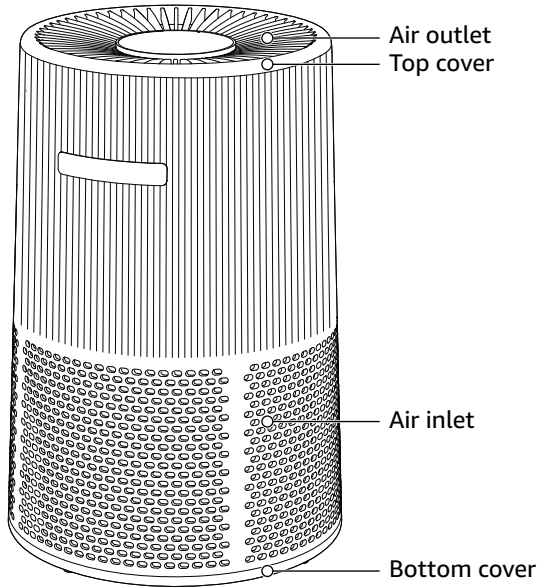

## Control Panel

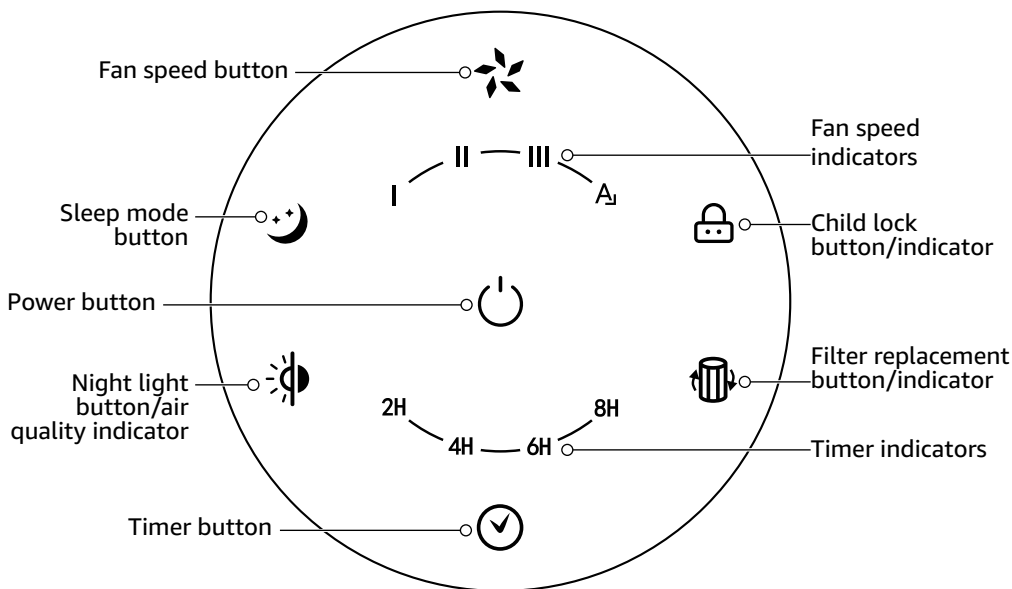

## Setting Up the Air Purifier

1. Unscrew the bottom cover counterclockwise, then remove the air filter.
2. Remove the plastic bag on the air filter, then reinstall the air filter and bottom cover.
3. Place the air purifier upright on a flat surface.
4. Plug the power cord into a power outlet.

## Using the Air Purifier

### Turning the Air Purifier On or Off

Press the  power button to turn the air purifier on or off.

## Adjusting the Fan Speed

Press the  fan speed button to cycle through low **I**, medium **II**, high **III**, or auto **A<sub>1</sub>** speeds. The fan speed indicators light to show the current fan speed.



In auto mode, the air quality sensor automatically chooses the appropriate fan speed depending on the current air quality. It takes up to three minutes for the air purifier to detect the air quality.

**NOTICE** If the air quality indicator is turned on (when set to auto fan speed), press the night light/air quality button to turn the air quality indicator on or off.

## Using the Timer

Press the  timer button to set the air purifier to turn off after two hours (**2H**), four hours (**4H**), six hours (**6H**), or eight hours (**8H**). The timer indicators show the current timer setting.

## Using Sleep Mode

Press the  sleep mode button to turn sleep mode on or off. When turned on, the air purifier stays at a low fan speed and the button lights dim to 50% brightness. Press the  sleep mode button again to turn off the lights completely.

## Using the Night Light and Air Quality Light

When the air purifier is running at a low, medium, or high speed, press the  night light button to turn the night light on or off.

When the air purifier is running on auto mode, the  air quality indicator shows the current air quality:

- ▶ **Red:** Poor air quality
- ▶ **Orange:** Moderate air quality
- ▶ **Green:** Good air quality

**NOTICE** When auto mode is turned on, it takes up to three minutes for the air purifier to detect the air quality.



## Turn the Child Lock On or Off

The child lock prevents settings from being changed by locking the control panel.

To lock or unlock the control panel, press and hold the  child lock button for three seconds until the air purifier beeps. The indicator lights when the child lock is on and turns off when the child lock is off.

# Replacing the Filter

Replace the filter when the  filter replacement indicator lights red. The air purifier beeps once every hour to remind you to replace the filter.

1. Turn off and unplug the air purifier.
2. Unscrew the bottom cover counterclockwise.
3. Remove the old filter and replace it with a new HEPA filter. The replacement HEPA filter (model: B0CL97Z4K8) can be purchased from the Amazon website.
4. Replace the bottom cover and tighten it clockwise.
5. Press the  power button to turn on the air purifier.
6. Press and hold the  filter replacement button for five seconds until the air purifier beeps to reset the reminder. The filter life reminder is at 2,000 hours.

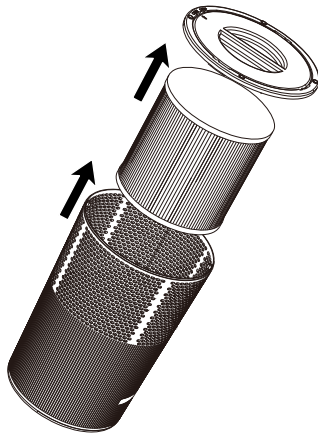

# Cleaning and Maintenance

**CAUTION** Do not use volatile fluids such as benzene, paint thinner, or scouring powder, as they may damage the air purifier's surface.

1. Turn off and unplug your air purifier.
2. Wipe the air purifier with a soft, dry cloth. For stubborn stains, use a warm, damp cloth. Keep the air purifier dry.
3. Gently clean the air outlets with a small, soft brush.
4. Clean the filter inside and out with a soft brush or cloth to remove hair, dust, and large debris. Do not use water or liquids.

**NOTICE** To increase the efficiency of the outer pre-filter and extend its life, clean the air filter every 2 to 4 weeks. To replace the filter, see "Replacing the Filter" on page 7.

5. When finished, plug in the air purifier and turn it back on.

# Troubleshooting

Review this list before calling customer support. This list covers problems that are not the result of defective materials or workmanship.

## Problem

My air purifier doesn't turn on.

## Solutions

- ▶ Make sure that your air purifier is plugged in to a working power outlet. If your air purifier is plugged into a surge protector, make sure that the surge protector is turned on.
- ▶ Press the  power button to turn on the air purifier..

## Problem

My air purifier leaves odors in the air or seems to produce odors.

## Solutions

- ▶ Move the unit closer to the offending odors.
- ▶ Replace the filter.

## Problem

My air purifier interferes with radio or television reception.

## Solutions

Because this unit radiates radio frequency energy, try one of more of the following:

- ▶ For better reception, adjust the television/radio antenna.
- ▶ Move the air purifier away from the affected television/radio.
- ▶ Plug the air purifier's power cord into an outlet that is different from the television/radio power cord.

## Problem

My filter replacement indicator stays lit after replacing the filter.

## Solutions

- ▶ Press and hold the  filter replacement button for five seconds until the air purifier beeps to reset the reminder.

## Problem

My air purifier is beeping.

## Solutions

- ▶ After 2,000 hours of operation, the air purifier reminds you to replace the filter by the  filter replacement indicator lighting red and beeping once every hour. See "Replacing the Filter" on page 7 for instructions on resetting the reminder.

## Problem

My filter doesn't last the full lifetime (2,000 hours).

## Solutions

- Excessive amounts of pet dander, dust, smoke, or other debris may decrease the life expectancy of the filter.

# Specifications

Voltage	24V DC
Rated Power	31W
Power Cord Length	180 cm ± 2 cm
Noise	57 dB
Operating Temperature	-4°F to 113°F (-20°C to 45°C)
Timer Settings	2, 4, 6, or 8 hrs.
Replacement Filter Cartridge	Model: B0CL97Z4K8

Air Changes Per Hour	Area Coverage
5	213 Ft <sup>2</sup> / 20 m <sup>2</sup>
3	356 Ft <sup>2</sup> / 33 m <sup>2</sup>
2	534 Ft <sup>2</sup> / 50 m <sup>2</sup>
1	1067 Ft <sup>2</sup> / 99 m <sup>2</sup>

# Legal Notices

## Appliance Disposal



According to Home Appliance Recycling Law, the End-of-Life (EoL) appliances must be correctly recycled in order to reduce of waste and effectively reuse of natural resources. Do not discard the end-of-life appliance in landfills. Hand over the EoL appliance to an authorized collection point of EoL appliances. Consult your local authorities for the nearest authorized collection point.

## ENERGY STAR



This product earned the ENERGY STAR label by meeting strict energy efficiency guidelines set by the U.S. EPA. Room air cleaners have demonstrated the potential for improving air quality and providing health benefits. EPA does not endorse manufacturer claims regarding the degree to which a specific product will produce healthier indoor air.

The energy efficiency of this ENERGY STAR certified model is measured base don a ratio between the model's CADR for Smoke and the electrical energy it consumes, or CADR/Watt.

# Feedback and Help

We would love to hear your feedback. To ensure we are providing the best customer experience possible, please consider writing a customer review.

Scan the QR Code below with your phone camera or QR reader:



If you need help with your Amazon Basics product, please use the website or number below.

 [amazon.com/gp/help/customer/contact-us](https://amazon.com/gp/help/customer/contact-us)

 +1 877-485-0385 (US Phone Number)

# Table des matières

Consignes de sécurité .....	12
Contenu de l'emballage .....	13
Aperçu des pièces .....	13
Mise en service du purificateur d'air .....	14
Utilisation du purificateur d'air .....	14
Remplacement du filtre.....	16
Nettoyage et entretien.....	16
Problèmes et solutions.....	17
Avis juridiques .....	18
Commentaires et Aide .....	19

# Consignes de sécurité

Lors de l'utilisation d'appareils électroménagers, des précautions élémentaires doivent être prises, pour des raisons de sécurité.

**⚠ AVERTISSEMENT** RISQUE DE CHOC ÉLECTRIQUE. PEUT PROVOQUER DES BLESSURES GRAVES, VOIRE MORTELLES. DÉCONNECTER LE PURIFICATEUR DE L'ALIMENTATION AVANT TOUT ENTRETIEN.

**⚠ ATTENTION** Entreposer et transporter à des températures de - 20 à 70 °C (- 4 à 158 °F) et à une humidité de 10 à 90 % (sans condensation).

**⚠ ATTENTION** Ne pas utiliser le purificateur d'air à des températures ambiantes supérieures à 65,6 °C (150 °F).

**⚠ AVERTISSEMENT** Pour réduire le risque d'incendie, de choc électrique ou de blessures :

- ▶ Lire attentivement tout le contenu de ce *Guide de l'utilisateur*.
- ▶ Ne pas l'utiliser à l'extérieur ou sur des surfaces humides.
- ▶ Ne pas utiliser le purificateur d'air dans des espaces où la chaleur est extrême ou en présence de gaz inflammable.
- ▶ Ne pas manipuler le câble d'alimentation ou d'électroménager avec les mains mouillées.
- ▶ Ne pas utiliser un câble d'alimentation endommagé ou non isolé.
- ▶ Ne pas utiliser ce purificateur d'air avec un appareil doté d'une commande de vitesse à semi-conducteurs.
- ▶ Ne pas utiliser de pièces de rechange qui n'ont pas été recommandées par le fabricant (par exemple, des pièces fabriquées à la maison à l'aide d'une imprimante 3D).
- ▶ Le purificateur d'air doit être utilisé en position verticale et sur une surface plane.
- ▶ Cet appareil n'est pas conçu pour être utilisé par des personnes (y compris des enfants) à capacités physiques, sensorielles ou intellectuelles réduites ou sans expérience et connaissances, à moins qu'elles soient sous surveillance ou bien qu'elles aient été informées quant à l'utilisation de l'appareil de manière sûre, par une personne responsable de leur sécurité.
- ▶ Pour éviter un choc électrique, débrancher la prise avant la maintenance ou le déplacement du purificateur d'air.
- ▶ Ne pas nettoyer le purificateur d'air avec n'importe quel type de solution à base d'acide.
- ▶ Ne pas bloquer les orifices de ventilation ou les sorties.
- ▶ Vérifier que le purificateur d'air est utilisé avec une tension entre 100 et 240 V, 50 ou 60 Hz.
- ▶ Ce produit n'est pas un jouet et il est interdit que les enfants jouent avec ce purificateur d'air.
- ▶ Il est strictement interdit de rincer l'appareil à l'eau. Ne pas utiliser le purificateur d'air à proximité de sources d'eau ou d'éléments inflammables de façon volatile pour éviter des chocs électriques.
- ▶ Ne pas s'asseoir ou rester à proximité du purificateur d'air. Ne pas utiliser le purificateur d'air s'il s'incline.
- ▶ Si le purificateur d'air est en fonctionnement anormal, débrancher le câble d'alimentation et contacter le fabricant.

# Contenu de l'emballage

- ▶ Purificateur d'air
- ▶ Filtre à air (préinstallé)
- ▶ Adaptateur d'alimentation
- ▶ *Guide de l'utilisateur*

## Aperçu des pièces

### Face avant

---

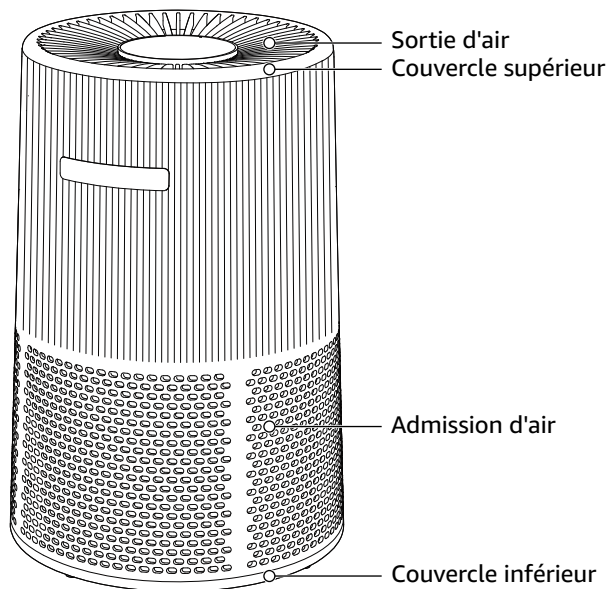

## Panneau de commandes

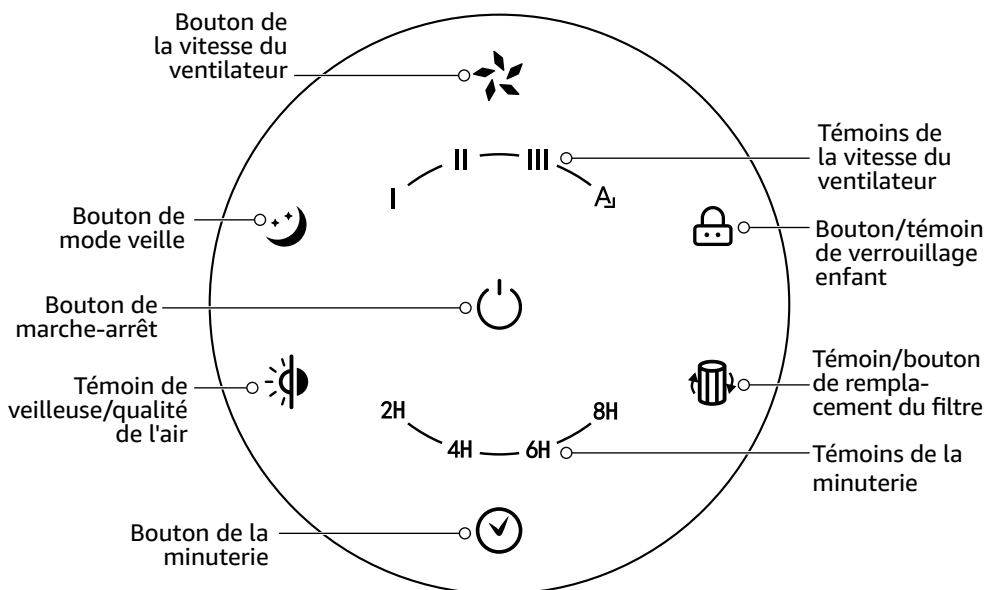

## Mise en service du purificateur d'air

1. Dévisser le couvercle inférieur dans le sens antihoraire, puis retirer le filtre à air.
2. Retirer le sac en plastique du filtre à air, puis réinstaller le filtre à air et le couvercle inférieur.
3. Placer le purificateur d'air sur une surface plane.
4. Brancher le câble d'alimentation sur une prise secteur.

## Utilisation du purificateur d'air

### Mise en marche ou arrêt du purificateur d'air.

Appuyer sur le bouton d'alimentation  pour allumer ou éteindre le purificateur d'air.

## Réglage de la vitesse du ventilateur

Appuyer sur le bouton de la vitesse du ventilateur  pour naviguer parmi les vitesses disponibles du ventilateur de basse I à moyenne II, à élevée III ou automatique A<sub>1</sub>. Les témoins de la vitesse du ventilateur s'allument pour indiquer la vitesse actuelle du ventilateur.

En mode automatique, le capteur de qualité de l'air choisit automatiquement la vitesse de ventilation appropriée en fonction de la qualité de l'air. Le purificateur d'air met jusqu'à trois minutes pour détecter la qualité de l'air.



### REMARQUE

Si le témoin de la qualité de l'air est activé (lorsqu'il est réglé sur une vitesse automatique du ventilateur), appuyer sur le bouton de la veilleuse/qualité de l'air pour allumer ou éteindre le témoin de la qualité de l'air.

## Utilisation de la minuterie

Appuyer sur le bouton de minuterie  pour programmer l'arrêt du purificateur d'air au bout de deux heures (2H), quatre heures (4H), six heures (6H) ou huit heures (8H). Les témoins de la minuterie affichent le réglage actuel de la minuterie.

## Utilisation du mode de mise en veille

Appuyer sur le bouton de mise en veille  pour activer ou de désactiver le mode de mise en veille. Lorsqu'il est allumé, le purificateur d'air reste à une vitesse de ventilation faible et les lumières des boutons s'éteignent à 50 % de luminosité. Appuyer de nouveau sur le bouton de mise en veille  pour éteindre complètement les témoins lumineux.

## Utilisation de la veilleuse et du témoin de qualité de l'air

Quand le purificateur d'air est en fonctionnement à une vitesse basse, moyenne ou élevée, appuyer sur le bouton de la veilleuse  pour allumer ou éteindre la veilleuse.

Lorsque le purificateur d'air fonctionne en mode automatique, le témoin de qualité de l'air  indique la qualité actuelle de l'air :

- ▶ **Rouge** : Qualité de l'air médiocre
- ▶ **Orange** : Qualité de l'air moyenne
- ▶ **Vert** : Qualité de l'air bonne

### REMARQUE

Quand le mode automatique est activé, il faut jusqu'à trois minutes pour que le purificateur d'air détecte la qualité de l'air.



## Activation ou désactivation du verrouillage enfant

Le verrouillage enfant évite que les réglages soient modifiés en verrouillant le panneau de commandes.

Pour verrouiller ou déverrouiller le panneau de commandes, appuyer sur le bouton de verrouillage enfant  pendant trois secondes jusqu'à ce que le purificateur d'air émette un bip. Le témoin s'allume quand la fonction de verrouillage enfant est activée et s'éteint quand le verrouillage enfant est désactivé.

# Remplacement du filtre

Remplacer le filtre quand le témoin de remplacement du filtre  s'allumme en rouge. Le purificateur d'air émet un signal sonore toutes les heures pour rappeler de remplacer le filtre.

1. Mettre le purificateur d'air hors tension et le débrancher.
2. Dévisser le couvercle inférieur dans le sens antihoraire.
3. Retirer l'ancien filtre et le remplacer avec le nouveau filtre H.E.P.A. Le filtre H.E.P.A. de remplacement (Modèle : BOCL97Z4K8) peut être acheté sur le site Web d'Amazon.
4. Remettre le couvercle inférieur en place et serrer dans le sens horaire.
5. Appuyer sur le bouton  (Marche-Arrêt) pour allumer le purificateur d'air.
6. Appuyer sur le bouton du filtre de remplacement  pendant cinq secondes jusqu'à ce que le purificateur d'air émette un signal sonore pour réinitialiser le rappel de remplacement. La durée de vie du rappel de remplacement est de 2 000 heures.

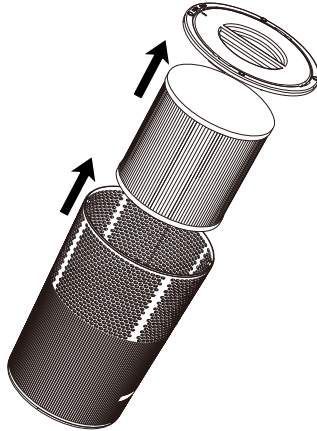

# Nettoyage et entretien

**⚠ ATTENTION** Ne pas utiliser des solvants tels que le benzène, un diluant de peinture ou une poudre à récurer, qui pourraient endommager la surface du purificateur d'air.

1. Éteindre le purificateur d'air puis le débrancher.
2. Nettoyer le purificateur d'air avec un chiffon sec et doux. Pour des taches résistantes, utiliser un chiffon humide et tiède. Conserver le purificateur d'air sec.
3. Nettoyer délicatement les sorties d'air avec une petite brosse douce.
4. Nettoyer le filtre à l'intérieur et à l'extérieur avec une brosse ou un chiffon doux pour enlever les cheveux, la poussière et les gros débris. Ne pas utiliser d'eau ou de liquides.

**REMARQUE**

Pour augmenter l'efficacité du préfiltre extérieur et prolonger sa durée de vie, nettoyer le filtre à air toutes les 2 à 4 semaines. Pour remplacer le filtre, consulter la section "Remplacement du filtre" on page 16.

- Une fois terminé, brancher le purificateur d'air et le remettre sous tension.

## Problèmes et solutions

Consulter cette liste avant d'appeler le service clientèle. Cette liste couvre les problèmes qui ne sont pas dus à des défauts de matériaux ou de fabrication.

### Problème

Mon purificateur d'air ne fonctionne pas.

### Solutions

- ▶ Vérifier que le purificateur d'air est branché sur une prise secteur qui fonctionne. Si le purificateur d'air est branché sur un parasurtenseur, vérifier qu'il est bien sur marche.
- ▶ Appuyer sur le bouton  (Marche-Arrêt) pour allumer le purificateur d'air.

### Problème

Mon purificateur d'air laisse des odeurs dans l'air ou semble produire des odeurs.

### Solutions

- ▶ Rapprocher la l'appareil des odeurs agressives.
- ▶ Remplacer le filtre.

### Problème

Mon purificateur d'air interfère avec la réception de signal de la radio ou de la télévision.

### Solutions



Étant donné que cet appareil émet de l'énergie de radiofréquence, essayer l'une des méthodes suivantes :

- ▶ Pour une meilleure réception, régler l'antenne télévision ou de la radio.
- ▶ Éloigner le purificateur d'air de la télévision ou de la radio concernée.
- ▶ Brancher le câble d'alimentation du purificateur d'air dans une prise secteur différente du câble d'alimentation de la télévision ou de la radio.

### Problème

L'indicateur de remplacement du filtre reste allumé après le remplacement du filtre.

### Solutions

- ▶ Appuyer sur le bouton du filtre de remplacement  pendant cinq secondes jusqu'à ce que le purificateur d'air émette un signal sonore  pour réinitialiser le rappel de remplacement.

## Problème

Mon purificateur d'air émet des bips.

## Solutions

- Après 2000 heures de fonctionnement, le purificateur d'air rappelle de remplacer le filtre par le témoin de remplacement du filtre  qui s'allume en rouge et émet un bip toutes les heures. Consulter la section "Remplacement du filtre" on page 16 pour toutes instructions sur la réinitialisation du rappel de remplacement.

## Problème

Mon filtre n'a pas une durée de vie équivalente à celle supposée (2 000 heures).

## Solutions

- Des quantités excessives de squames animales, de poussière ou de fumée peuvent diminuer la durée de vie supposée du filtre.

## Spécifications

Tension	24 V c.c.
Puissance nominale	31 W
Longueur du câble d'alimentation	180 cm + 2 cm
Bruit	57 dB
Température de fonctionnement	- 20 à + 45 °C (- 4 à + 113 °F)
Réglages de la minuterie	2, 3, 6 ou 8 heures
Remplacement de la cartouche de filtre	Modèle : B0CL97Z4K8

Recirculation de l'air par heure	Surface couverte
5	20 m <sup>2</sup> (213 pi <sup>2</sup> )
3	33 m <sup>2</sup> (356 pi <sup>2</sup> )
2	50 m <sup>2</sup> (534 pi <sup>2</sup> )
1	99 m <sup>2</sup> (1067 pi <sup>2</sup> )

## Avis juridiques

### Élimination d'un appareil électroménager



Selon la loi sur le recyclage des appareils ménagers, les appareils en fin de vie utile (FVU) doivent être correctement recyclés afin de réduire les déchets et de réutiliser efficacement les ressources naturelles. Ne la pas jeter ce produit en fin de vie dans une décharge. Remettre l'électroménager en FVU dans un point de collecte autorisé des appareils électroménagers en fin de vie utile. Contacter les autorités locales pour plus de renseignements sur le centre de collecte autorisé le plus proche.

## ENERGY STAR



Ce produit a été homologué ENERGY STAR conformément à des spécifications rigoureuses en matière d'efficacité énergétique établies par la Environmental Protection Agency des États-Unis (EPA). Les purificateurs d'air intérieur ont démontré un potentiel pour l'amélioration de la qualité de l'air et l'obtention de bienfaits pour la santé. L'EPA n'appuie aucune déclaration du fabricant indiquant jusqu'à quel point un produit spécifique permet d'assainir l'air intérieur.

L'efficacité énergétique de ce modèle homologué ENERGY STAR est mesurée sur la base d'un rapport entre le CADR (débit d'air purifié) par rapport à la fumée du modèle et l'énergie électrique qu'il consomme, ou CADR/Watt.

## Commentaires et Aide

Nous aimerions connaître votre avis. Afin de vous offrir la meilleure expérience possible, n'oubliez pas de nous faire part de vos commentaires.

 [amazon.ca/review/review-your-purchases#](https://amazon.ca/review/review-your-purchases#)

Si vous avez besoin d'assistance concernant votre produit Amazon Basics, veuillez consulter le site web suivant.

 [amazon.ca/gp/help/customer/contact-us](https://amazon.ca/gp/help/customer/contact-us)

# Contenido

Instrucciones de seguridad .....	21
Contenido del paquete.....	22
Descripción del producto .....	22
Configuración del purificador de aire.....	23
Uso del purificador de aire.....	23
Cambio del filtro.....	25
Limpieza y mantenimiento.....	25
Solución de problemas.....	26
Avisos legales .....	27
Comentarios y ayuda .....	28

# Instrucciones de seguridad

Al utilizar cualquier aparato eléctrico, deben seguirse siempre unas precauciones básicas de seguridad.

**⚠ ADVERTENCIA** RIESGO DE DESCARGA ELÉCTRICA. PUEDE CAUSAR LESIONES O LA MUERTE. DESCONECTE EL PURIFICADOR DE LA RED ELÉCTRICA ANTES DE SU MANTENIMIENTO.

**⚠ CUIDADO** Almacenar y transportar a temperaturas de -20 °C a 70 °C (-4 °F a 158 °F) y humedad del 10% al 90% (sin condensación).

**⚠ CUIDADO** No utilice el purificador de aire a temperaturas ambiente superiores a 65.6 °C (150 °F).

**⚠ ADVERTENCIA** Para reducir el riesgo de incendio, descarga eléctrica o lesiones:

- ▶ Lea atentamente todo el contenido de este *Manual del usuario*.
- ▶ No usar en exteriores ni sobre superficies mojadas.
- ▶ No utilice el purificador de aire en zonas de calor extremo o en presencia de gases inflamables.
- ▶ No manipule el cable de alimentación ni el aparato con las manos mojadas.
- ▶ No utilice un cable de alimentación dañado o sin aislamiento..
- ▶ No utilice este purificador de aire con ningún dispositivo de control de velocidad de estado sólido.
- ▶ No utilice piezas de repuesto que no hayan sido recomendadas por el fabricante (por ejemplo, piezas fabricadas en casa con una impresora 3D).
- ▶ El purificador de aire debe utilizarse en posición vertical y sobre una superficie plana.
- ▶ Este aparato no está destinado a ser utilizado por personas (incluidos niños) con capacidades físicas, sensoriales o mentales reducidas, o con falta de experiencia y conocimientos, a menos que hayan sido supervisadas o instruidas acerca del uso del aparato por una persona responsable de su seguridad.
- ▶ Para evitar descargas eléctricas, desenchufe la clavija de alimentación antes de realizar tareas de mantenimiento o mover el purificador de aire.
- ▶ No limpie el purificador de aire con ningún tipo de solución de base ácida.
- ▶ No bloquee las entradas o salidas de aire.
- ▶ Asegúrese de que el purificador de aire se utiliza dentro del voltaje de 100 V - 240 V, 50/60 Hz.
- ▶ Este producto no es un juguete, y está prohibido que los niños jueguen con el purificador de aire.
- ▶ Queda terminantemente prohibido enjuagar el aparato con agua. No utilice el purificador de aire cerca de fuentes de agua o artículos volátiles inflamables para evitar descargas eléctricas.
- ▶ No se siente ni se ponga de pie sobre el purificador de aire. No utilice el purificador de aire cuando esté inclinado.
- ▶ Si el purificador de aire no funciona correctamente, desenchufe el cable de alimentación y póngase en contacto con el fabricante.

# Contenido del paquete

- ▶ Purificador de aire
- ▶ Filtro de aire (preinstalado)
- ▶ Adaptador de corriente
- ▶ *Manual del usuario*

# Descripción del producto

## Parte delantera

---

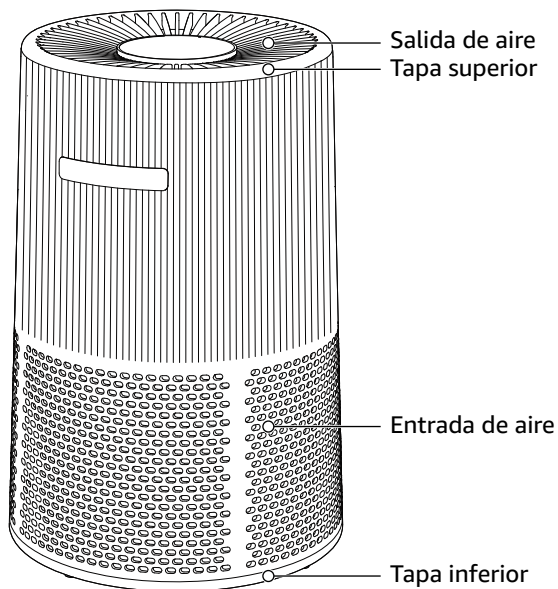

## Panel de control

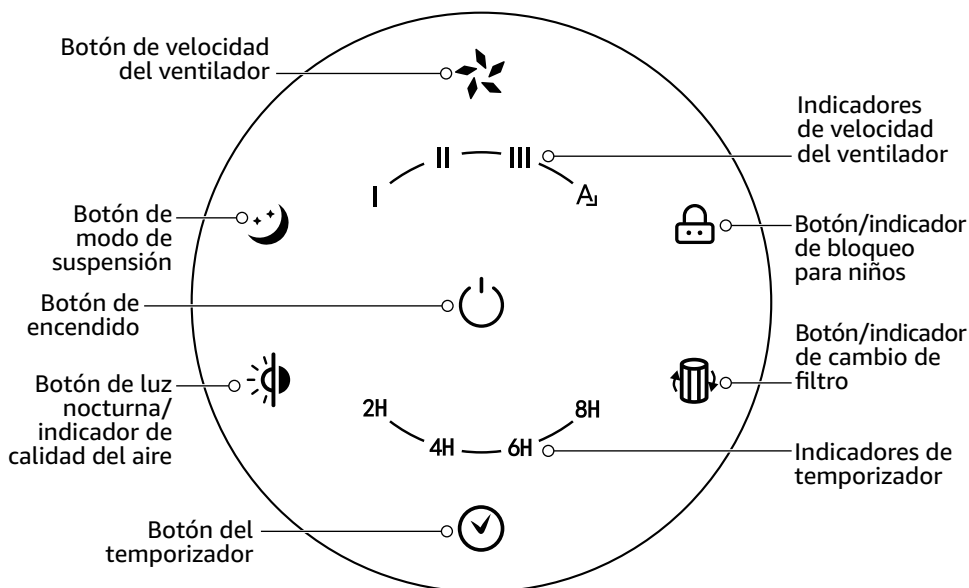

## Configuración del purificador de aire

1. Desenrosque la tapa inferior en el sentido contrario a las agujas del reloj y extraiga el filtro de aire.
2. Retire la bolsa de plástico del filtro de aire y vuelva a instalar el filtro y la tapa inferior.
3. Coloque el purificador de aire verticalmente sobre una superficie plana.
4. Conecte el cable de alimentación a un tomacorriente.

## Uso del purificador de aire

### Encendido y apagado del purificador de aire

Presione el botón de encendido  para encender o apagar el purificador de aire.

## Regulación de la velocidad del ventilador

Pulse el botón  de velocidad del ventilador para pasar por las velocidades baja **I**, media **II**, alta **III** o automática **A<sub>1</sub>**. Los indicadores de velocidad del ventilador se iluminan para mostrar la velocidad actual del ventilador.



En el modo automático, el sensor de calidad del aire elige automáticamente la velocidad del ventilador adecuada en función de la calidad del aire actual. El purificador de aire tarda hasta tres minutos en detectar la calidad del aire.

**AVISO** Si el indicador de calidad del aire está encendido (cuando está ajustado en velocidad automática del ventilador), presione el botón de luz nocturna/calidad del aire para encender o apagar el indicador de calidad del aire.

## Uso del temporizador

Presione el botón del temporizador  para ajustar el purificador de aire para que se apague después de dos horas (**2H**), cuatro horas (**4H**), seis horas (**6H**) u ocho horas (**8H**). Los indicadores del temporizador muestran el ajuste actual del temporizador.

## Uso del modo de suspensión

Presione el botón de modo de suspensión  para activar o desactivar el modo de suspensión. Cuando se enciende, el purificador de aire permanece a una velocidad baja de ventilación y las luces de los botones se atenúan al 50% de brillo. Presione de nuevo el botón modo de suspensión  para apagar las luces por completo.

## Uso de la luz nocturna y la luz de calidad del aire

Cuando el purificador de aire esté funcionando a velocidad baja, media o alta, presione el botón luz nocturna  para encender o apagar la luz nocturna.

Cuando el purificador de aire funciona en modo automático, el indicador de calidad del aire  muestra la calidad del aire actual:

- ▶ **Rojo:** Mala calidad del aire
- ▶ **Naranja:** Calidad del aire moderada
- ▶ **Verde:** Buena calidad del aire

**AVISO** Al activar el modo automático, el purificador de aire tarda hasta tres minutos en detectar la calidad del aire.



## Activación o desactivación del bloqueo para niños

El bloqueo para niños impide que se modifiquen los ajustes bloqueando el panel de control.

Para bloquear o desbloquear el panel de control, mantenga pulsado el botón de bloqueo para niños  durante tres segundos hasta que el purificador de aire emita un pitido. El indicador se enciende cuando el seguro para niños está activado y se apaga cuando está desactivado.

## Cambio del filtro

Cambie el filtro cuando el indicador de sustitución del filtro  se ilumine en rojo. El purificador de aire emite un pitido cada hora para recordarle que debe cambiar el filtro.

1. Apague y desenchufe el purificador de aire.
2. Desenrosque la tapa inferior en el sentido contrario a las agujas del reloj.
3. Retire el filtro viejo y sustitúyalo por un filtro HEPA nuevo. El filtro HEPA de repuesto (modelo: B0CL97Z4K8) puede adquirirse en el sitio web de Amazon.
4. Vuelva a colocar la tapa inferior y apriétela en el sentido de las agujas del reloj.
5. Pulse el botón de encendido  para encender el purificador de aire.
6. Mantenga pulsado el botón de cambio de filtro  durante cinco segundos hasta que el purificador de aire emita un pitido para restablecer el recordatorio. El recordatorio de vida útil del filtro es de 2 000 horas.

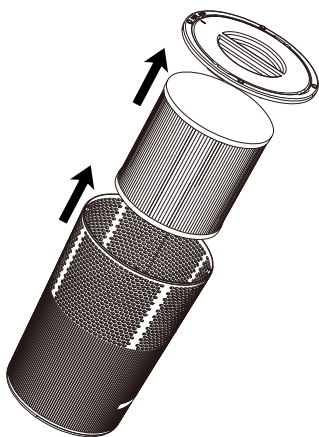

## Limpieza y mantenimiento

**⚠ CUIDADO** No utilice líquidos volátiles como benceno, disolvente de pintura o detergente en polvo, ya que pueden dañar la superficie del purificador de aire.

1. Apague y desenchufe el purificador de aire.
2. Limpie el purificador de aire con un paño suave y seco. Para las manchas difíciles, utilice un paño húmedo y tibio. Mantenga seco el purificador de aire.
3. Limpie suavemente las salidas de aire con un cepillo pequeño y suave.
4. Limpie el filtro por dentro y por fuera con un cepillo suave o un paño para eliminar el pelo, el polvo y los residuos grandes. No utilice agua ni líquidos.

**AVISO** Para aumentar la eficacia del prefiltro exterior y prolongar su vida útil, limpie el filtro de aire cada 2 ó 4 semanas. Para cambiar el filtro, consulte "Cambio del filtro" on page 25.

5. Cuando termine, enchufe el purificador de aire y vuelva a encenderlo.

# Solución de problemas

Revise esta lista antes de llamar al servicio de atención al cliente. Esta lista incluye los problemas que no son consecuencia de materiales o mano de obra defectuosos.

## Problema

Mi purificador de aire no se enciende.

## Soluciones

- ▶ Asegúrese de que el purificador de aire esté enchufado a un tomacorriente que funcione. Si el purificador de aire está enchufado a un protector contra sobretensiones, asegúrese de que esté encendido.
- ▶ Presione el botón de encendido  para encender el purificador de aire.

## Problema

Mi purificador de aire deja olores en el aire o parece producirlos.

## Soluciones

- ▶ Acerque la unidad a los olores.
- ▶ Cambie el filtro.

## Problema

Mi purificador de aire interfiere con la recepción de radio o televisión.

## Soluciones

Dado que esta unidad irradia energía de radiofrecuencia, pruebe una de las siguientes opciones:

- ▶ Para una mejor recepción, ajuste la antena de televisión/radio.
- ▶ Aleje el purificador de aire del televisor/radio afectado.
- ▶ Enchufe el cable de alimentación del purificador de aire en un tomacorriente distinta a la del televisor/radio.

## Problema

Mi indicador de cambio del filtro permanece encendido después de sustituir el filtro.

## Soluciones

- ▶ Mantenga presionado el botón de cambio del filtro  durante cinco segundos hasta que el purificador de aire emita un pitido para restablecer el recordatorio.

## Problema

Mi purificador de aire está pitando.

## Soluciones

- ▶ Después de 2 000 horas de funcionamiento, el purificador de aire le recuerda que debe cambiar el filtro mediante el indicador de sustitución del filtro  que se ilumina en rojo y emite un pitido una vez cada hora. Consulte "Cambio del filtro" on page 25 para obtener instrucciones sobre cómo restablecer el recordatorio.

## Problema

Mi filtro no dura toda la vida útil (2 000 horas).

## Soluciones

- Una cantidad excesiva de caspa de mascotas, polvo, humo u otros residuos puede reducir la vida útil del filtro.

## Especificaciones

Voltaje	24 V CC
Potencia nominal	31 W
Longitud del cable de alimentación	180 cm ± 2 cm
Ruido	57 dB
Temperatura de funcionamiento	-20 °C a 45 °C (-4 °F a 113 °F)
Ajustes del temporizador	2, 4, 6, u 8 horas.
Filtro de recambio	Modelo: BOCL97Z4K8

Aire recirculado por hora	Área de cobertura
5	20 m <sup>2</sup> / 213 pies <sup>2</sup>
3	33 m <sup>2</sup> / 356 pies <sup>2</sup>
2	50 m <sup>2</sup> / 534 pies <sup>2</sup>
1	99 m <sup>2</sup> / 1067 pies <sup>2</sup>

## Avisos legales

### Eliminación de electrodomésticos



Según la Ley de Reciclaje de Electrodomésticos, los aparatos al final de su vida útil deben reciclarse correctamente para reducir los residuos y reutilizar eficazmente los recursos naturales. No desheche el aparato al final de su vida útil en vertederos. Entregar el electrodoméstico a un punto de recogida de electrodomésticos autorizado. Consulte a las autoridades locales para conocer el punto de recogida autorizado más cercano.

### ENERGY STAR



Este producto ha obtenido la etiqueta ENERGY STAR por cumplir las estrictas directrices de eficiencia energética establecidas por la Agencia de Protección Ambiental (EPA, por sus siglas en inglés) de EE. UU.. Los purificadores de aire han demostrado su potencial para mejorar la calidad del aire y proporcionar beneficios para la salud. La Agencia de Protección Ambiental (EPA, por sus siglas en inglés) no respalda las afirmaciones de los fabricantes sobre el grado en que un producto específico producirá un aire interior más saludable.

La eficiencia energética de este modelo certificado ENERGY STAR se mide en base a una relación entre el CADR de Humo del modelo y la energía eléctrica que consume, o CADR/Vatio.

# Comentarios y ayuda

Nos encantaría conocer su opinión. Para asegurarnos de que ofrecemos la mejor experiencia posible al cliente, le agradecemos que escriba una opinión.



[amazon.com.mx/review/review-your-purchases#](https://amazon.com.mx/review/review-your-purchases#)

Si necesita ayuda con su producto Amazon Basics, utilice el siguiente sitio web.



[amazon.com.mx/gp/help/customer/contact-us](https://amazon.com.mx/gp/help/customer/contact-us)

**amazon basics**

**[amazon.com/AmazonBasics](https://amazon.com/AmazonBasics)**

MADE IN CHINA  
FABRIQUÉ EN CHINE  
HECHO EN CHINA

V02-1/24