

SMARTHEART™

Blood Pressure Monitor with Adult Wrist Cuff

Model # 01-508, 01-508EM, 01-508RB, 01-508SP



INSTRUCTION MANUAL **ENGLISH AND SPANISH**

Please read this instruction manual
completely before operating this unit.

STOP!
PLEASE ENSURE YOU HAVE ALL OF THE
FOLLOWING COMPONENTS BEFORE USING
YOUR DIGITAL BLOOD PRESSURE MONITOR

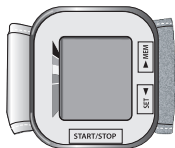

Digital Monitor

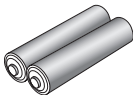

2 AAA Batteries



Storage Case

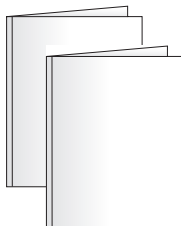

Instruction Manual
Quick Start Guide
Blood Pressure Reading Tracking Log
FAQ Information Sheet

**IF YOU ARE MISSING ANY PARTS, INCLUDING
INSERTS OR INSTRUCTION MANUALS, DO NOT
RETURN TO PLACE OF PURCHASE. CONTACT
CUSTOMER CARE AT 866-326-1313.**

INDEX

Care & Safety Information	4-6
Introduction & Indications for Use	7
Digital Blood Pressure Monitor Features	8
Getting Started	9
Battery Installation	10
Setting Date/Time	11
Fitting & Applying Your Cuff	12-13
Taking Your Blood Pressure Reading	14-15
Interpreting Your Results	16-17
Memory Functions	18-19
Care & Maintenance	20-21
Device & Label Symbols	22
Description of Display Symbols	23
Troubleshooting	24
Error Codes	25
FCC Statement	26
Electromagnetic Compatibility	27-29
Specifications	30-31
Warranty	32-33
Instrucciones en Español	35-67
Reference Page	68

Toll-Free Customer Care Help Line: 1-866-326-1313
Monday – Friday 8:30 a.m. – 4:30 p.m. CST

SmartHeart™
Manufactured for
Veridian Healthcare
1175 Lakeside Drive
Gurnee, IL 60031

Made in China

#93-1401 03/22
©2022 Veridian Healthcare, LLC

CARE & SAFETY INFORMATION

NOTE: Read all instructions carefully before use. The following basic precautions are needed when using an electrical product.

CAUTION: Failure to read and observe all precautions could result in personal injury or equipment damage.

Improper care or use of your blood pressure monitor may result in injury, damage to the unit or ineffective treatment. Following these instructions will ensure the blood pressure monitor's efficacy and long life.

GENERAL CAUTIONS AND WARNINGS

- Measurement results should be discussed with your physician or healthcare professional; never self-diagnose or attempt treatment as this may be dangerous.
- Intended for adult use only; this device is not approved for infant or child.
- Keep out of reach of children.
- Do not use the unit if it has any damaged parts (including power cord or plug and cuff), if it has been submersed in water or dropped.
- If any abnormality occurs, discontinue use until the unit has been examined and repaired.
- Only use included attachments and parts; do not use attachments from other brands or models as these may not be properly calibrated for use with this device and may result in measurement error.
- Do not share the cuff with an infected person.

CARE & SAFETY INFORMATION

- Do not disassemble the unit or attempt to repair it; substitution of a component different from that supplied may result in measurement error and will void manufacturer warranty.
- Always follow local regulations for proper disposal of the monitor, cuff and batteries.

OPERATING CAUTIONS AND WARNINGS

- Prolonged over-inflation may cause congestion, swelling or bruising in some people.
- Wait a minimum of 2 minutes between measurements (20-minutes is recommended); excessive frequent measurements may restrict blood circulation.
- Do not use this device while connected to any monitoring equipment on the same limb.
- Consult with your healthcare professional for guidance for use if you have any of the following: intravascular shunt; mastectomy on the arm corresponding to the measurement side of the body.
- Consult with your healthcare professional before using the device in pregnancy including pre-eclampsia, or if diagnosed with arrhythmia or arteriosclerosis.
- If you experience any discomfort or an abnormality occurs, stop using the device immediately; to stop the device during operation, press the **START/STOP** button and the cuff will automatically deflate.

CARE & SAFETY INFORMATION

- Operation outside of stated operating temperature may result in measurement error or device malfunction; operation environment temperature is: 41°F – 104°F (5°C – 40°C); Humidity: 15% to 90% RH (non-condensing).
- Never use this unit while operating a vehicle or in the bathtub or shower.

STORAGE CAUTIONS AND WARNINGS

- Storage outside of stated storage temperature may result in measurement error or device malfunction; storage environment temperature is: -4°F – 140°F (-20°C – 60°C); Humidity: ≤93%RH (non-condensing) at water vapor pressure to 50hPa. An atmospheric pressure range of 700 hPa to 1060hPa.
- Keep the unit out of reach of children.
- Always keep the unit unplugged while not in use; remove the batteries if the unit will not be used for an extended period of time.

CLEANING CAUTIONS AND WARNINGS

- Never immerse the unit in water to clean as it may damage the unit
- Follow the 'Cleaning and Maintenance' portion of this manual for instruction on how to clean and care for your monitor.

INTRODUCTION & INDICATIONS FOR USE

It is recommended that you first seek the advice and recommendation of your physician or healthcare professional when using home diagnostic devices, including blood pressure monitors.

The Blood Pressure Monitor is digital monitors intended for use in measuring blood pressure and heartbeat rate with wrist circumference ranging from 5-1/2" to 8-1/4" inches (about 13.5 – 21.5 cm). It is intended for adult indoor use only.

Automatic digital blood pressure monitors use the oscillometric method to electronically measure your blood pressure. The monitor detects your blood's movement through the artery in your arm and converts the movements into a digital reading. The oscillometric method does not require a stethoscope, making the monitor ideal for home use.

Blood pressure readings determined with this device are equivalent to measurements obtained by a trained healthcare professional using the cuff/stethoscope auscultation method, within the limits prescribed by the American National Standard for Electronic or Automated Sphygmomanometers.

Thank you for purchasing an Automatic Digital Blood Pressure Monitor. With proper care and use, your monitor will provide you with many years of reliable readings.

**PLEASE READ THIS INSTRUCTION MANUAL
COMPLETELY BEFORE OPERATING THIS UNIT.**

BLOOD PRESSURE MONITOR FEATURES

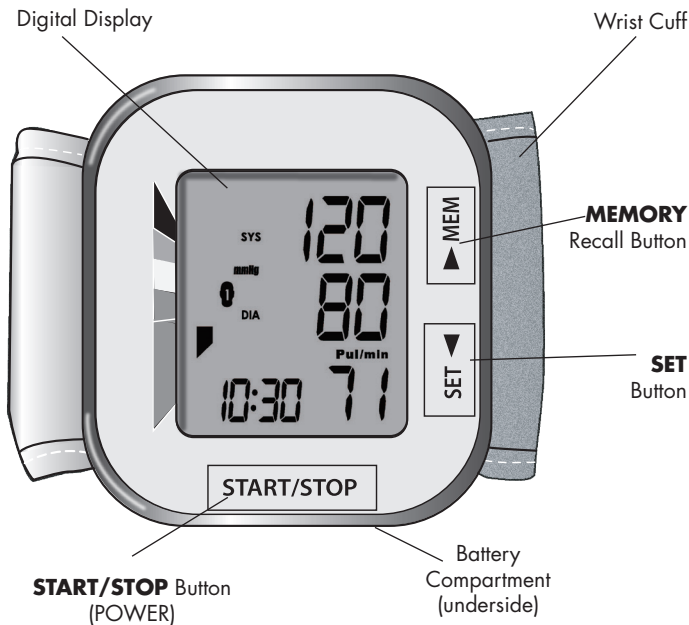

DETAILS OF THE DIGITAL DISPLAY SCREEN AND INTERPRETATION OF THE SYMBOLS ARE INCLUDED THROUGHOUT THIS MANUAL.

GETTING STARTED

Before taking a measurement

1. Your readings should only be interpreted by your physician or healthcare professional with access to your individual medical history. Regular use of a home blood pressure monitor will allow you to track and record your readings for discussion with your physician.
2. Conduct your measurement in a quiet place while seated in a relaxed position. Rest for 15 minutes before taking your reading. If an error occurs or you desire to take a second reading, allow 15 minutes between readings for your blood vessels to return to normal.
3. Avoid smoking, eating, taking medication, alcohol, physical activity or any other stressful activity for 30 minutes prior to taking a reading.
4. Always remove any jewelry or constrictive clothing that may interfere with the cuff placement.
5. Keep yourself and the monitor still during measuring; do not talk during the reading.
6. It is recommended that you take your readings at the same time each day to better monitor any indications in your results.
7. Record your daily measurement on the included chart or some other written document to share with your physician.

BATTERY INSTALLATION

This unit comes complete with 2 AAA batteries.

It is necessary to replace the batteries when the Low Battery symbol appears on the display, Fig 1, or when the display does not turn on after the **START/STOP** button is pressed.

The battery compartment is located on the underside of this monitor.

1. The cover is located on the bottom of the monitor, under the **START/STOP** button. Carefully release the cover to open the battery compartment.
2. Insert or replace 2 AAA batteries into the battery compartment, ensuring to match the indicated polarity symbols, Fig 2. Always use new batteries.
3. Replace the battery cover.
4. Dispose of batteries according to local disposal and recycling regulations.

It is recommended to remove the batteries if the unit will not be used for an extended period of time.



The 'Low Battery' symbol will appear in the upper left side of the display.

Fig. 1

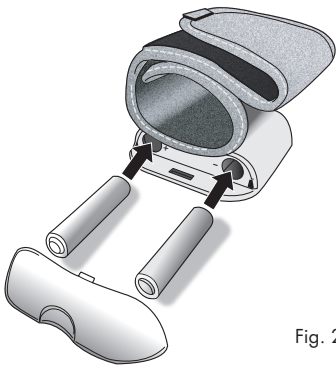

Fig. 2

SETTING DATE/TIME

IT IS NECESSARY TO SET THE DATE AND TIME FOR THE UNIT EVERY TIME BATTERIES ARE INITIALLY INSTALLED OR REPLACED.

The date/time feature is on the bottom left of the display screen. This unit stores the date and time, including year.

1. When the batteries are first installed, the device will automatically prompt you to set the Date/Time feature as indicated by the flashing YEAR on the display.*
2. Press the **MEM** button to advance the display to the desired year, press **SET** to confirm the year.
3. Next, the month will blink on the lower left of the display. Repeat step 2 to set the Month, Date, Hours, then Minutes.
4. After setting the minutes, the unit will automatically exit out of the Date/Time setting mode and briefly scroll through the Date/Time before shutting off.

*NOTE: *If the batteries have already been installed*—when the unit is off (a blank display screen), press and hold the **SET** button. After 5-seconds, the year will begin to flash; follow the steps above to set the date and time.

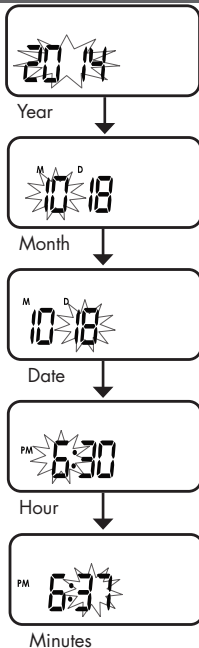

FITTING & APPLYING YOUR CUFF

PROPER CUFF FIT AND PLACEMENT IS CRITICAL IN OBTAINING ACCURATE BLOOD PRESSURE MEASUREMENTS. PLEASE READ THESE INSTRUCTIONS CAREFULLY AND CONSIDER CONSULTING WITH YOUR PHYSICIAN FOR FURTHER DIRECTION.

Before applying your blood pressure cuff, be sure your wrist is within the appropriate cuff range: Wrist Circumference Range Suitable for 5.3" – 8.4" (13.5 – 21.5 cm).

Reminder, it is important to avoid smoking, eating, taking medication, alcohol consumption or physical activity 30 minutes prior to taking a reading.

If for any reason you are unable to or should not use your left wrist, please modify the instructions for cuff application to your right wrist. Your physician can help you identify which wrist is best for you to take measurements from.

Applying Your Cuff

1. Remove any constrictive clothing or jewelry that may interfere with cuff placement.
2. Be seated at a table or desk with your feet flat on the floor.

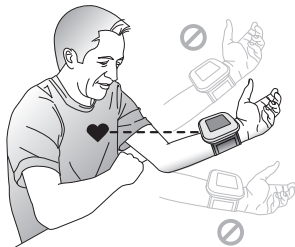

FITTING & APPLYING YOUR CUFF

3. Hold your left arm in front of you with your palm facing upward.
4. Apply the preformed cuff to your left wrist so that the digital display face is positioned on the inside area of your wrist facing you, Fig. 1.
5. Adjust the cuff 1/4" - 1/2" from the edge of the head of the ulna bone, Fig. 2.
6. The cuff should fit comfortably, yet snugly around your wrist.

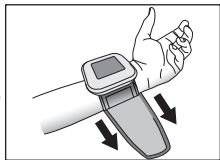

Fig. 1

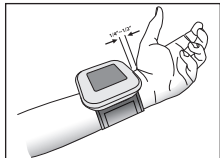

Fig. 2

If you are not comfortable with applying your cuff, please seek the assistance of another member of your household or work with your physician to practice the cuff application. Incorrectly applied cuffs may result in inaccurate readings.

TAKING YOUR BLOOD PRESSURE READING

Please read the preceding portions of this manual prior to taking your first reading.

Reminder, it is important to avoid smoking, eating, taking medication, alcohol consumption or physical activity 30 minutes prior to use.

02 Select the desired user, **1** or **2**, before measurement. The user icon displayed represents the memory bank where the result will be stored. When the monitor is OFF, press and hold the **MEM** button for 4 seconds; the user icon will appear on the display. Press **MEM** to toggle and select the desired user. Press **SET** to confirm.



Fig. 1

1. Rest your elbow on a solid surface with your palm facing upward. Elevate your arm so that the cuff is at the same level as your heart, Fig 1. Be certain that cuff is elevated to the proper level; you may choose to support your hand with a folded towel or book. Relax your left hand.
2. Press the **START/STOP** button to turn the unit on; the unit will run a self test, Fig 2.
3. You will see the numbers increase on the screen and the heart icon flashing during measurement as the cuff inflates.

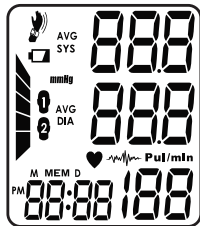



Fig. 2

YOU CAN STOP THE INFLATION OR DEFLATION PROCESS AT ANY TIME BY PRESSING THE START/STOP BUTTON.

TAKING YOUR BLOOD PRESSURE READING

- When the measurement is complete, your blood pressure measurement and pulse reading results will show on the display screen at the same time, Fig 3.
- The Hypertension Indicator will indicate your reading range on the display, Fig 4. See information regarding interpreting the Hypertension Indicator results.
- If an irregular heartbeat was detected during the reading, the Irregular Heartbeat Detector indicator  will appear on the display, Fig 4. See more information on the Irregular Heartbeat Detector feature.
- The reading will automatically be stored in memory, up to 60 readings.
- Select **START/STOP** to turn the unit off and conserve energy and battery life. The unit will automatically shut-off.

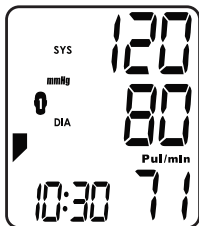

Fig. 3

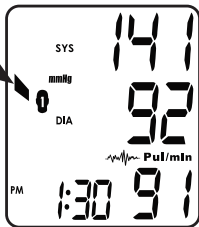

Fig. 4



Excessive Movement

This monitor detects excessive movement during measurement. This icon appears when the monitor and wrist have moved or shaken during the reading. Though the screen will still register and display the measurement results, the results may be compromised and it is recommended that a new measurement be taken.

INTERPRETING YOUR RESULTS

Irregular Heartbeat Detector

An irregular heartbeat is defined as a heartbeat rhythm that is more than 25% slower or 25% faster than the average measurement detected while the monitor is conducting the measurement. When this device detects an irregular rhythm two or more times during the reading, the IHB symbol will appear on the display screen.

This monitor will operate if the icon appears, but the results may be compromised, especially if this symbol appears often. Please consult with your physician or trained healthcare professional for further information regarding an irregular heartbeat and if this symbol appears frequently.

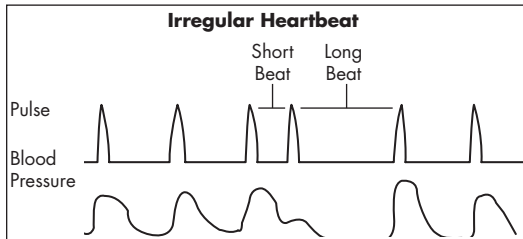
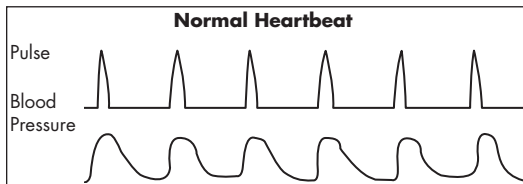

INTERPRETING YOUR RESULTS

Hypertension Indicator

This unit features our unique Hypertension Indicator. The color bars on the left side of the monitor display correspond with an icon on the digital display, indicating where the measurement results fall within the American Heart Association standards.



The American Heart Association has established globally accepted standards for the assessment of high or low blood pressure readings. The below chart should be considered only as a guideline, always consult with your physician or health care professional to interpret your individual results. Never adjust your medication(s) dosage, or severely alter your diet or exercise routine without consulting with your physician.

Bar Color	Category	Systolic (mmHg)		Diastolic (mmHg)
Green	Normal	<120	and	<80
Green	Prehypertension / Elevated	120-129	and	<80
Yellow	High Blood Pressure, Stage 1 Hypertension	130-139	or	80-89
Orange	High Blood Pressure, Stage 2 Hypertension	≥140	or	≥90
Red	Hypertensive Crisis	>180	and/or	>120

MEMORY FUNCTIONS

Recalling Measurements in Memory

1 2 Select the desired user, **1** or **2**, to review. The user icon displayed represents the memory bank where the result will be stored. When the monitor is OFF, press and hold the **MEM** button for 4 seconds; the user icon will appear on the display. Press **MEM** to toggle and select the desired user. Press **SET** to confirm.

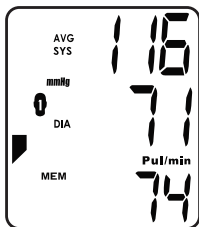

Fig. 1

This monitor stores and recalls up to 60 readings in per user. These measurements can be shared with your physician or trained healthcare professional.

1. Press and release the **MEM** button. The unit will first display the average of the last three measurements, Fig 1.
2. Press the **MEM** button again to begin scrolling through the saved measurements. Measurements will appear on the display from most current to oldest; the memory number will appear on the lower left corner.
3. All results for a given measurement will display, including measurement results, pulse rate, Hypertension Indicator and Irregular Heartbeat alert (if applicable). The date/time stamp will cycle on the lower left—memory number, time, date, repeat, Fig 2.
4. When the number of readings exceeds 60 , the oldest data will be replaced with the new record.

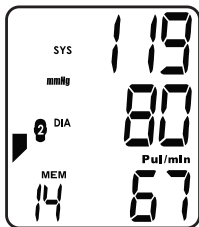

Fig. 2

MEMORY FUNCTIONS

5. Press **START/STOP** to turn the monitor off at any time during review of the stored measurements.

Clearing Measurements From Memory

To delete all measurements from either memory bank, follow these steps:

1. When the monitor is off, press and release the **MEM** button to access the memory bank feature.
2. Press and hold the **MEM** button for 3–4 seconds; the display will flash 'dEL ALL', Fig 1.
3. Press **SET** to confirm; the display will briefly flash 'dEL dONE' and turn off, Fig 2.

If you do not wish to delete the measurement records, press the **START/STOP** button at any time to exit the 'Clearing Measurement' mode.

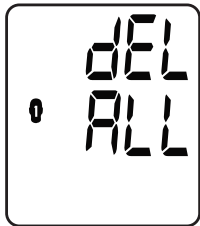

Fig. 1



Fig. 2

CARE & MAINTENANCE

Proper care and maintenance of your blood pressure monitor will help ensure long life for the product; improper use of the monitor may void the included warranty.

Monitor Care & Maintenance

- Do not use any liquids on the monitor; use a soft, dry cloth to clean the monitor as needed.
- Storage outside of stated storage temperature may result in measurement error or device malfunction; storage environment temperature is: -4°F – 140°F (-20°C – 60°C); Humidity: ≤93%RH (non-condensing).
- Remove the batteries if the unit will not be used for an extended period of time.
- Do not attempt to disassemble your monitor; disassembling your monitor may void the manufacturers warranty.
- Do not subject the monitor to strong shocks; take care not to drop the monitor.
- No component of this device can be maintained by the user; the circuit diagrams, component part lists, descriptions, calibration instruction or other information which will assist the user's appropriately qualified technical personnel to repair those parts of equipment which are designated repairable can be supplied.

CARE & MAINTENANCE

Cuff Care & Maintenance

- The cuff should not be submerged or washed in a washing machine, but may be spot cleaned with a mild-detergent as needed.
- Never attempt to iron or dry the cuff; if the cuff becomes wet, allow the cuff to air dry completely before use or storage.
- To disinfect the cuff, wipe the inside (skin contact side) of the cuff using a cloth lightly moistened with 70% - 90% ethyl rubbing alcohol and allow to air dry; it is suggested to disinfect the cuff frequently when used in clinical sittings or if the cuff is contaminated in any way.

DEVICE & LABEL SYMBOLS

These symbols may appear on your device, instructions or packaging and may vary by make and model.

Symbol	Meaning
	Read This Manual—All included manuals should be read prior to first use.
	Warning—Symbol indicates a warning, prohibition or mandatory action that mitigates a risk that is not necessarily obvious to the device operator.
	Type BF Applied Parts—Indicates that a part of this unit comes in contact with the patient in order to carry out its intended function.
	Environment Protection—dispose of this product properly; consult with your local recycling ordinances for proper recycling and disposal.
	Keep Dry—This device should be kept dry; never submerge the unit or cuff. Consult with the Care and Maintenance section of this manual for information on cleaning your monitor.
	Serial Number.
	Direct Current.
	Manufacture Date.



Read This Manual—All included manuals should be read prior to first use.



Warning—Symbol indicates a warning, prohibition or mandatory action that mitigates a risk that is not necessarily obvious to the device operator.



Type BF Applied Parts—Indicates that a part of this unit comes in contact with the patient in order to carry out its intended function.



Environment Protection—dispose of this product properly; consult with your local recycling ordinances for proper recycling and disposal.



Keep Dry—This device should be kept dry; never submerge the unit or cuff. Consult with the Care and Maintenance section of this manual for information on cleaning your monitor.



Serial Number.







Direct Current.



Manufacture Date.

DESCRIPTION OF DISPLAY SYMBOLS

Symbol	Meaning
SYS	Systolic Blood Pressure—The 'top' blood pressure result
DIA	Diastolic Blood Pressure—The 'bottom' blood pressure result
PULSE/MIN	Pulse Rate—Pulse rate per minute during the measurement
mmHg	Milligrams of Mercury—Unit of blood pressure measurement for this device
 + Lo	Low Battery—Battery life indicator
	Pulse Reading—Appears when pulse reading is displayed.
	Irregular Heartbeat Symbol—An irregular heartbeat was detected during the measurement
	User 1/User 2—Indicates which user is active
AVG	Average—The display shows the average of the last three measurements in memory
MEM	Memory—The display shows the measurements stored in memory

TROUBLE SHOOTING

Problem	Possible Cause	Solution
Display shows an abnormal result.	Cuff position was not correct or was not tight enough.	Apply the cuff properly and attempt a new measurement.
	Body posture was not correct during measurement.	Review the 'Taking a Measurement' portion of this manual and attempt a new measurement.
	Speaking, excessive movement, angry, excited or nervous anxiety during measurement.	Wait a period of time and attempt a new measurement after calm has returned; do not speak or move during measurement.
Display is blank when power is on.	Batteries may be expired or installed improperly.	Check the polarity of the batteries and reinstall if necessary; replace batteries with new batteries.
No response when STOP/START is pressed or when new batteries have been loaded.	Incorrect operation; possible strong electromagnetic interference.	Remove batteries and wait a minimum of five minutes; reinstall batteries and attempt a new measurement.

ERROR CODES

Code	Meaning	Corrective Action
E 01	The cuff is not secure/nottight enough.	Re-apply the cuff and attempt new measurement.
E 2	Device detected motion while measuring.	Remain still and attempt new measurement.
E 3	Measurement process does not detect the pulse.	Loosen any clothing on the arm; attempt a new measurement.
E4	Treatment of the measurement failed	Relax for several minutes and attempt new measurement.
Eexx	A calibration error occurred; xx may also be a digital symbol, such as 01, 02 etc. Any of these scenarios are a calibration error.	Retake the measurement. If the problem persists, contact customer service for further direction or consult the warranty in this manual for instructions on return for repair.
out	Out of measurement range.	Result is out of range; relax for a moment and attempt new measurement.

**IF AN ERROR CODE PERSISTS OR IS NOT REMEDIED,
PLEASE CONTACT CUSTOMER CARE AT 866-326-1313.**

FCC STATEMENT

NOTE:

POTENTIAL FOR RADIO/TELEVISION INTERFERENCE (for U.S.A. only)

This device complies with Part 15 of the FCC Rules. Operation is subject to the following two conditions: (1) this device may not cause harmful interference, and (2) this device must accept any interference received, including interference that may cause undesired operation.

ELECTROMAGNETIC COMPATIBILITY

Table 1

The ME EQUIPMENT or ME SYSTEM is suitable for home healthcare environments

Warning: Don't near active HF surgical equipment and the RF shielded room of an ME system for magnetic resonance imaging, where the intensity of EM disturbances is high.

Warning: Use of this equipment adjacent to or stacked with other equipment should be avoided because it could result in improper operation. If such use is necessary, this equipment and the other equipment should be observed to verify that they are operating normally.

Warning: Use of accessories, transducers and cables other than those specified or provided by the manufacturer of this equipment could result in increased electromagnetic emissions or decreased electromagnetic immunity of this equipment and result in improper operation."

Warning: Portable RF communications equipment (including peripherals such as antenna cables and external antennas) should be used no closer than 30 cm (12 inches) to any part of the equipment, including cables specified by the manufacturer. Otherwise, degradation of the performance of this equipment could result.

Technical description:

1. All necessary instructions for maintaining BASIC SAFETY and ESSENTIAL PERFORMANCE with regard to electromagnetic disturbances for the expected service life.
2. Guidance and manufacturer's declaration -electromagnetic emissions and Immunity.

Guidance and manufacture's declaration - electromagnetic emissions	
Emissions Test	Compliance
RF emissions CISPR11	Group 1
RF emissions CISPR11	Class B
Harmonic distortion IEC 61000-3-2	Class A
Voltage fluctuations / flicker emissions IEC 61000-3-3	Comply

ELECTROMAGNETIC COMPATIBILITY

Table 2

Guidance and manufacture's declaration - electromagnetic immunity

Immunity Test	IEC 60601-1-2 test level	Compliance level
Electrostatic Discharge IEC 61000-4-2	± 8 kV contact ± 2 kV, ± 4 kV, ± 8 kV, ± 15 kV air	± 8 kV contact ± 2 kV, ± 4 kV, ± 8 kV, ± 15 kV air
Electrical fast transient/burst IEC 61000-4-4	± 2 kV for power supply lines ± 1 kV signal input/output 100 kHz repetition frequency	± 2 kV for power supply lines ± 1 kV signal input/output 100 kHz repetition frequency
Surge IEC 61000-4-5	± 0.5 kV, ± 1 kV differential mode ± 0.5 kV, ± 1 kV, ± 2 kV common mode	± 0.5 kV, ± 1 kV differential mode ± 0.5 kV, ± 1 kV, ± 2 kV common mode
Voltage dips, short interruptions and voltage variations on power supply input lines IEC 61000-4-11	0 % UT; 0,5 cycle. At 0°, 45°, 90°, 135°, 180°, 225°, 270° and 315°. 0 % UT; 1 cycle and 70 % UT; 25/30 cycles; Single phase: at 0°. 0 % UT; 250/300 cycle	0 % UT; 0,5 cycle. At 0°, 45°, 90°, 135°, 180°, 225°, 270° and 315°. 0 % UT; 1 cycle and 70 % UT; 25/30 cycles; Single phase: at 0°. 0 % UT; 250/300 cycle
Power frequency (50Hz/60Hz) magnetic field IEC 61000-4-8	30 A/m 50Hz/60Hz	30 A/m 50Hz/60Hz
Conducted RF IEC 61000-4-6	3 V 0,15 MHz – 80 MHz 6 V in ISM and amateur radio bands between 0,15 MHz and 80 MHz 80 % AM at 1 kHz	3 V 0,15 MHz – 80 MHz 6 V in ISM and amateur radio bands between 0,15 MHz and 80 MHz 80 % AM at 1 kHz
Radiated RF IEC 61000-4-3	10 V/m 80 MHz – 2,7 GHz 80 % AM at 1 kHz	10 V/m 80 MHz – 2,7 GHz 80 % AM at 1 kHz

NOTE UT is the a.c. mains voltage prior to application of the test level.

ELECTROMAGNETIC COMPATIBILITY

Table 3

Guidance and manufacture's declaration - electromagnetic immunity

Radiated RF IEC61000-4-3 (Test specifications for ENCLOSURE PORT IMMUNITY to RF wireless communications equipment)	Test Frequency (MHz)	Band a (MHz)	Service	Modulation	Maximum Power (w)	Distance (m)	IEC 60601-1-2 Test Level (V/m)	Compliance level (V/m)
	385	380-390	TETRA 400	Pulse modulation 18Hz	1.8	0.3	27	27
	450	380-390	GMRS 460, FRS 460	FM \pm 5kHz deviation 1kHz sine	2	0.3	28	28
	710 745 780	704-787	LTE Band 13, 17	Pulse modulation 217Hz	0.2	0.3	9	9
	810 870 930	800-960	GSM 800/900, TETRA 800, iDEN 820, CDMA 850, LTE Band 5	Pulse modulation 18Hz	2	0.3	28	28
	1720 1845 1970	1700-1990	GSM 1800; CDMA 1900; GSM 1900; DECT; LTE Band 1, 3, 4, 25; UMTS	Pulse modulation 217Hz	2	0.3	28	28
	2450	2400-2570	Bluetooth, WLAN, 802.11 b/g/n, RFID 2450, LTE Band 7	Pulse modulation 217Hz	2	0.3	28	28
	5240 5240 5785	5100-5800	WLAN 802.11 a/n	Pulse modulation 217Hz	0.2	0.3	9	9

PRODUCT SPECIFICATIONS

Name	Blood Pressure Monitor with Adult Wrist Cuff
Model Number	01-508, 01-508EM, 01-508RB, 01-508SP
Display System	Digital display/LCD
Measuring Method	Oscillometric Method, Automatic Air Inflation and Measurement
Power Source	2 x 1.5V  AAA Batteries
Measuring Range	Rated cuff pressure: 0mmHg~299mmHg(0kPa ~ 39.9kPa) Measurement pressure: SYS: 60mmHg~230mmHg (8.0kPa~30.7kPa) DIA: 40mmHg~130mmHg (5.3kPa~17.3kPa) Pulse value: (40-199) beat/minute
Accuracy	Pressure: 41°F – 104°F (5°C – 40°C) within ± 3 mmHg; Pulse: $\pm 5\%$ of reading
Pressurization	Automatic pressurization by pump
Deflation	Automatic pressure release valve
Memory	Built-in memory with 2 banks, 60 measurements per bank
Automatic Power-Off	Approximately 1 minute after last button operation
Battery Life	Approximately 1 month with normal usage
Operation Environment	Temperature 41°F – 104°F (5°C – 40°C); Humidity 15% to 90% RH (non-condensing, but not requiring water vapor) partial pressure greater than 50hPa; Atmospheric pressure range of 700 hPa to 1060 hPa

PRODUCT SPECIFICATIONS

Storage Environment	Temperature -4°F – 140°F (-20°C – 60°C); Relative humidity range of ≤ 93% RH (non-condensing at water vapor pressure up to 50hPa)
Monitor Dimensions	2-5/8" x 2-3/7" x 7/8"
Monitor Weight	3.5 oz. (without batteries)
Wrist Circumference Range	Suitable for 5.3" – 8.4" (13.5 – 21.5 cm)
Accessories	Instruction manual, two AAA batteries, storage case Quick Start Guide, Blood Pressure Log
Degree of protection	Type BF applied part
Protection against ingress of water	IP22
Software version	A01

Specifications are subject to change without notice

3-YEAR LIMITED WARRANTY

Congratulations on your purchase of a Digital Blood Pressure Monitor. Your Digital Blood Pressure Monitor is covered by the following limited warranty commencing upon the date of purchase, and subject to the following terms and conditions:

The Warrantor warrants that its Digital Blood Pressure Monitor will be free from defects in materials and workmanship under normal consumer usage for a period of three years for the original purchaser of the product.

Periodic maintenance, repair and replacement of parts due to normal wear and tear are excluded from coverage. Defects or damage that result from: (a) improper operation, storage, misuse or abuse, accident or neglect, such as physical damage (cracks, scratches, etc.) to the surface of the product resulting from misuse; (b) contact with liquid, water, rain, extreme humidity or heavy perspiration, sand, dirt or the like, extreme heat, or food; (c) use of the Digital Blood Pressure Monitor for commercial purposes or subjecting the Digital Blood Pressure Monitor to abnormal usage or conditions; or (d) other acts which are not the fault of the Warrantor, are excluded from coverage. This warranty does not cover batteries or other power sources that may be provided with, or used with the Digital Blood Pressure Monitor.

If the Digital Blood Pressure Monitor fails to conform to this limited warranty, return the Digital Blood Pressure Monitor postage prepaid to: **Attn: Repair Department, 1175 Lakeside Drive, Gurnee, IL, 60031**. When returning a product, please also include: (i) a copy of your receipt, bill of sale or other comparable proof of purchase; (ii) a written description of the problem; and (iii) your name, address and telephone number. Carefully package the product to avoid any damage that may occur while in transit; shipping insurance with returned receipt is recommended. At our option, the Warrantor will repair or replace the unit found to be defective in materials or workmanship under normal consumer usage. The purchaser will be notified of any additional repairs required

3-YEAR LIMITED WARRANTY

prior to completing the repair, and will be responsible for parts charges, if any, and repair charges not covered by this limited warranty.

EXCEPT AS PROVIDED FOR IN THIS LIMITED WARRANTY, ALL EXPRESS AND IMPLIED WARRANTIES AND CONDITIONS ARE DISCLAIMED, INCLUDING WITHOUT LIMITATION THE IMPLIED WARRANTIES OF MERCHANTABILITY AND FITNESS FOR A PARTICULAR PURPOSE. THE REPAIR OR REPLACEMENT AS PROVIDED UNDER THIS LIMITED WARRANTY IS THE EXCLUSIVE REMEDY OF THE CONSUMER, AND IS PROVIDED IN LIEU OF ALL OTHER WARRANTIES, EXPRESS OR IMPLIED. IN NO EVENT SHALL THE WARRANTOR BE LIABLE, WHETHER IN CONTRACT OR TORT (INCLUDING NEGLIGENCE) FOR DAMAGES IN EXCESS OF THE PURCHASE PRICE OF THE PRODUCT, OR FOR ANY INDIRECT, INCIDENTAL, SPECIAL OR CONSEQUENTIAL DAMAGES OF ANY KIND, OR FOR DAMAGES TO, OR LOSS OF, OTHER PROPERTY OR EQUIPMENT OR PERSONAL INJURIES TO THE FULL EXTENT THESE DAMAGES MAY BE DISCLAIMED BY LAW.

Some states and jurisdictions do not allow the limitation or exclusion of incidental or consequential damages, or limitation on the length of an implied warranty, so the above limitations or exclusions may not apply to you. This warranty gives you specific legal rights, and you may also have other rights that vary from state to state or from one jurisdiction to another.

SMARTHEART™

Monitor de la Presión Arterial con Manguito de Muñeca para Adulto

Modelo # 01-508, 01-508EM, 01-508RB, 01-508SP



MANUAL DE INSTRUCCIONES ESPAÑOL

Lea por favor este manual de la instrucción
totalmente antes de actuar esta unidad.

¡ALTO!
**ASEGÚRESE DE TENER LA TOTALIDAD DE LOS
SIGUIENTES COMPONENTES ANTES DE USAR SU
MONITOR DIGITAL DE PRESIÓN ARTERIAL**

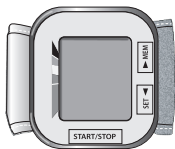

Monitor Digital

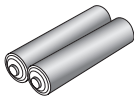

2 Baterías
Tipo AAA



Caso del
Almacenamiento

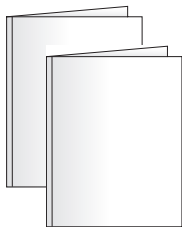

Manual Detallado
Guía de Referencia Rápida
Registro de Presión Arterial
Preguntas con Frecuencia Hechas

SI FALTA ALGUNO DE LOS ELEMENTOS, INCLUIDOS LOS INSERTOS O LOS MANUALES DE INSTRUCCIONES, NO HAGA LA DEVOLUCIÓN EN EL LUGAR DONDE EFECTUÓ LA COMPRA. COMUNÍQUESE CON ATENCIÓN AL CLIENTE AL TELÉFONO 866-326-1313.

CONTENIDO

Información Sobre Cuidado y Seguridad	38-40
Introducción e indicaciones de uso.....	41
Funciones del monitor digital de presión arterial.....	42
Cómo comenzar	43
Colocación y reemplazo de las baterías	44
Ajuste de fecha y hora.....	45
Colocación del brazalete de medición de presión arterial.....	46-47
Toma de lecturas de presión arterial	48-49
Interpretación de lecturas	50-51
Función de memoria.....	52-53
Cuidado y mantenimiento	54-55
Dispositivo y Símbolos	56
Símbolos del pantalla	57
Solución de problemas	58
Códigos de error	59
Declaración de la FCC	60
Compatibilidad Electromagnética.....	61-63
Especificaciones del producto.....	64-65
Garantía.....	66-67
Página de referencio	68

Línea de ayuda gratuita de asistencia al cliente:

1-866-326-1313

De lunes a viernes de 8:30 a 16:30 (hora central del Este)

SmartHeart™
Fabricado para
Veridian Healthcare
1175 Lakeside Drive
Gurnee, IL 60031

Hecho en China

#93-1401 03/22
©2022 Veridian Healthcare, LLC

INFORMACIÓN SOBRE CUIDADO Y SEGURIDAD

NOTA: Lea atentamente todas las instrucciones antes del uso. Es necesario tomar las siguientes precauciones básicas cuando se va a utilizar un producto eléctrico.

PRECAUCIÓN: Si no se leen y respetan todas las precauciones podrían provocarse lesiones personales o daños al equipo.

El cuidado o uso inadecuado del monitor digital puede ocasionar lesiones, daños a la unidad, o resultar en un tratamiento ineficaz. Si sigue estas instrucciones, se garantizará la eficacia y la vida útil prolongada del monitor de presión arterial.

PRECAUCIONES GENERALES Y ADVERTENCIAS

- Consulte los resultados de la medición con su médico o profesional de atención médica; nunca se auto diagnostique, ni intente un tratamiento, ya que esto puede ser peligroso.
- Uso destinado únicamente para adultos; este dispositivo no está aprobado para uso infantil.
- Mantenga fuera del alcance de los niños.
- No use la unidad si tiene alguna parte dañada (incluyendo el cable de energía o el brazalete), si ha sido sumergida en agua o si el brazalete se ha caído.
- Si ocurre alguna anomalía, deje de usar hasta que la unidad haya sido examinada y reparada.

INFORMACIÓN SOBRE CUIDADO Y SEGURIDAD

- Utilice solamente los aditamentos y accesorios incluidos; no utilice aditamentos de otros modelos o marcas.
- No desarme la unidad, ni intente repararla, la sustitución de un componente diferente al administrado puede provocar error en la medición y anulará la garantía del fabricante.
- Siga siempre los reglamentos locales para desechar correctamente el medidor, la manga y las baterías.

PRECAUCIONES DE OPERACIÓN Y ADVERTENCIAS

- La inflación excesiva prolongada puede provocar congestión, inflamación o hematomas en algunas personas.
- Si siente cualquier molestia u ocurre una anomalía, suspenda inmediatamente el uso del dispositivo; para detener el dispositivo durante la operación, presione el botón de **START/STOP** y el brazalete se desinflará automáticamente.
- La operación fuera de la temperatura de operación establecida puede causar error en la medición o la mala función del dispositivo; la temperatura ambiente de operación es: 41°F – 104°F (5°C – 40°C); Humedad: 15% to 90% RH (non-condensing).
- Nunca use esta unidad mientras esté en un vehículo en marcha ni en la bañera o la ducha.

INFORMACIÓN SOBRE CUIDADO Y SEGURIDAD

PRECAUCIONES DE ALMACENAMIENTO Y ADVERTENCIAS

- El almacenamiento fuera de la temperatura de almacenamiento establecida puede causar error en la medición o el mal funcionamiento del dispositivo; la temperatura ambiente de operación es: -4°F – 140°F (-20°C – 60°C); Humidity: ≤93%RH (no-condensación). Un rango de presión atmosférica of 700 hPa to 1060hPa.
- Mantenga la unidad lejos del alcance de los niños.
- Siempre mantenga la unidad desconectada mientras no se usa, retire las pilas de la unidad si no se usará por un largo periodo de tiempo.

PRECAUCIONES DE LIMPIEZA Y ADVERTENCIAS

- Nunca sumerja la unidad en el agua para limpiarla, ya que esto podría dañarla.
- Siga la sección de “limpieza y mantenimiento” de este manual para conocer las instrucciones acerca de cómo limpiar y cuidar su monitor.

INTRODUCCIÓN E INDICACIONES DE USO

Se recomienda que usted primero busca el consejo y la recomendación de su médico o profesional de cuidados médicos cuando utilice dispositivos de diagnóstico en el hogar, incluidos monitores de presión arterial.

El monitor de la presión arterial es monitores digitales previstos para el uso en tarifa de medición de la presión arterial y del latido del corazón con la circunferencia de la muñeca que se extiende a partir del 5-1/2" a 8-1/4" pulgadas (cerca de 13.5 – 21.5 cm). Se piensa para el uso de interior adulto solamente.

Los monitores automáticos digitales de presión arterial emplean el método oscilométrico para medir la presión arterial electrónicamente. El monitor detecta el movimiento de la sangre por la arteria de su brazo y convierte dichos movimientos en una lectura digital. El método oscilométrico no requiere de un estetoscopio; con lo cual, el equipo resulta ideal para uso doméstico.

Las lecturas de la presión arterial determinadas con este dispositivo son equivalentes a las mediciones obtenidas por un profesional de cuidados médicos capacitado mediante el método de auscultación con brazalete/estetoscopio, dentro de los límites prescritos por la norma nacional estadounidense para esfigmomanómetros electrónicos o automatizados (American National Standard for Electronic or automated Sphygmomanometers).

Muchas gracias comprar el monitor automático de la presión arterial de Digitaces. Con el cuidado y uso adecuados, el monitor le brindará muchos años de lecturas confiables.

**SÍRVASE LEER TODA ESTA GUÍA
ANTES DE OPERAR LA UNIDAD.**

FUNCIONES DEL MONITOR DIGITAL

Visor Display

Brazalete para el brazo

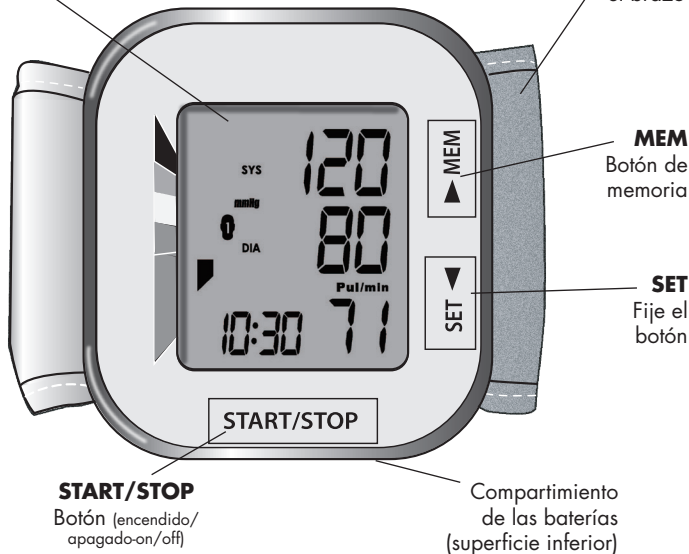

MEM

Botón de memoria

SET

Fije el botón

START/STOP

Botón (encendido/
apagado-on/off)

Compartimento
de las baterías
(superficie inferior)

LOS DETALLES DE LA PANTALLA DEL INDICADOR DIGITAL Y DE LA INTERPRETACIÓN DE LOS SÍMBOLOS SON INCLUIDOS EN ESTE MANUAL.

CÓMO COMENZAR

Antes de tomarse la presión

1. Sus lecturas sólo deben ser interpretadas por su médico o profesional de cuidados médicos con acceso a su historia clínica individual. El uso periódico de un monitor en el hogar le permitirá rastrear y registrar sus lecturas para comentarlas con su médico.
2. Tómese la presión en un lugar tranquilo y sentado en una posición relajada. Descanse durante 15 minutos antes de tomarse la presión. Si se produce un error o si desea tomar una segunda lectura, deje transcurrir 15 minutos entre lecturas para que sus vasos sanguíneos se normalicen.
3. Evite fumar, comer, tomar medicación, beber alcohol, hacer actividad física o cualquier otra actividad estresante 30 minutos antes de tomarse la presión.
4. Quítese siempre las joyas o indumentaria apretada que pudiere interferir en la colocación del brazalete.
5. Manténgase quieto usted y el monitor durante la medición; no hable durante la lectura.
6. Se recomienda tomarse la presión a la misma hora todos los días para controlar mejor las indicaciones en sus resultados.
7. Registre su medición diaria en la planilla que se incluye o en algún otro documento escrito para compartirla con su médico.

COLOCACIÓN Y REEMPLAZO DE LA BATERÍA

Esta unidad viene completa con 2 baterías tipo AAA.

Será necesario cambiar las baterías cuando se presente el símbolo de Batería Baja en el visor o cuando no se encienda el visor después de haber pulsado el botón de encendido **START/STOP**.



El compartimiento de batería está situado en el superficie inferior de este monitor.

1. Presione hacia abajo para levantar la tapa.
2. Inserte o cambie 2 baterías tipo AAA en el compartimento de baterías; asegúrese de que coincidan los símbolos de polaridad indicados, Fig 2. Use siempre baterías nuevas.
3. Vuelva a colocar la tapa.
4. Elimine las baterías de acuerdo con las reglamentaciones locales para su disposición y reciclaje.

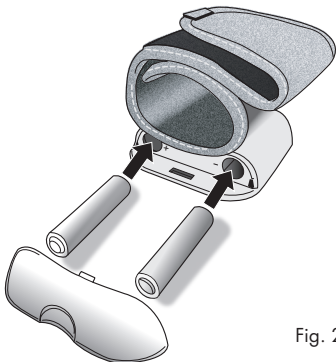

It is recommended to remove the batteries if the unit will not be used for an extended period of time.

AJUSTE DE FECHA Y HORA

ES NECESARIO AJUSTAR LA FECHA Y HORA DE LA UNIDAD CUANDO SE COLOCAN LAS BATERÍAS POR PRIMERA VEZ O CADA VEZ QUE SE LAS REEMPLAZA

La función de fecha/hora está en la parte inferior izquierda de la pantalla. La unidad almacena la fecha y hora, incluyendo el año.

1. Cuando las baterías se instaló por primera vez, el dispositivo automáticamente le pedirá a configurar la función de fecha/hora según lo indicado por el año parpadea en la pantalla.
2. Presione el botón **MEM** para avanzar la pantalla al mes deseado, presione **SET** para confirmar el año.
3. A continuación, el mes empezará a parpadear en la parte inferior izquierda de la pantalla. Repita el paso 2 para ajustar el mes, fecha, horas y minutos.
4. Después de ajustar los minutos, la unidad saldrá automáticamente del modo de configuración de Fecha / Hora y se desplazará brevemente a través de la Fecha / Hora antes de apagarse.

NOTA: Si ya se han instalado las pilas — cuando la unidad está apagada (una pantalla en blanco), presione y mantenga presionado el botón **SET. Después de 5 segundos, el año comenzará a parpadear; siga los pasos anteriores para configurar la fecha y la hora.*

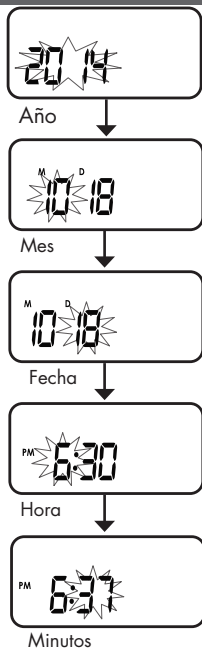

COLOCACIÓN DEL BRAZALETE DE PRESIÓN ARTERIAL

ES MUY IMPORTANTE EL AJUSTE Y LA COLOCACIÓN ADECUADA DEL BRAZALETE PARA OBTENER MEDICIONES PRECISAS DE LA PRESIÓN ARTERIAL. LEA CUIDADOSAMENTE ESTAS INDICACIONES Y CONSULTE CON SU MÉDICO PARA MÁS INSTRUCCIONES.

Antes de colocarse el brazalete de presión arterial, asegúrese de que la muñeca esté dentro del rango de brazalete correspondiente. Rango de circunferencia de muñeca adecuado para: 5.3" – 8.4" (13.5 – 21.5 cm)

Recuerde: es importante evitar fumar, comer, tomar medicación, beber alcohol o realizar actividad física 30 minutos antes de tomarse la presión.

Si, por cualquier motivo, usted no puede o no debe usar la muñeca izquierda, modifique las instrucciones para colocación del brazalete en la muñeca derecha. Su médico puede ayudarlo a identificar la muñeca que le resulte mejor para tomarse la presión.

Colocación su puño

1. Quítese cualquier indumentaria apretada o joya que pudiere interferir con la colocación del brazalete.
2. Permanezca sentado a una mesa o escritorio, con los pies planos sobre el suelo.



COLOCACIÓN DEL BRAZALETE DE PRESIÓN ARTERIAL

3. Sosténgase el brazo izquierdo frente a usted, con la palma hacia arriba.
4. Colóquese el brazalete preformado en la muñeca izquierda de manera tal que la cara del visor digital quede posicionada del lado interior de la muñeca, mirando hacia usted, Fig. 1.
5. Ajuste el brazalete 1/4" - 1/2" desde el borde de la cabeza del hueso cúbito, Fig. 2.
6. El brazalete debe sentirse cómodo, aunque ajustado, alrededor de la muñeca.

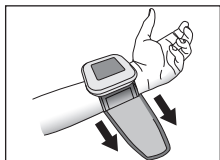

Fig. 1

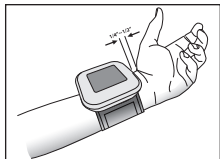

Fig. 2

Si no se siente cómodo al colocarse el brazalete, procure la ayuda de otro integrante de la familia o practique la colocación del brazalete con su médico. La colocación incorrecta del brazalete dará como resultado lecturas inexactas.

TOMA DE LECTURAS DE PRESIÓN ARTERIAL

Lea las partes precedentes de este manual antes de tomarse la presión arterial por primera vez.

Recuerde: es importante evitar fumar, comer, tomar medicación, beber alcohol o realizar actividad física 30 minutos antes de tomarse la presión.



Fig. 1

1 2 Seleccione el usuario deseado, **1 ó 2**, antes de la medición. El icono de usuario que se muestra representa el banco de memoria donde se almacenará el resultado. Cuando el monitor está apagado, presione y mantenga presionado el botón **MEM** durante 4 segundos; El icono de usuario aparecerá en la pantalla. Presione **MEM** para alternar y seleccionar el uer deseado. Presione **SET** para confirmar.

1. El codo debe descansar sobre una superficie sólida, con la palma de la mano hacia arriba. Eleve su brazo de manera que el brazalete esté en el mismo nivel que su corazón, Fig. 1. Asegúrese de que el brazalete esté elevado al nivel adecuado; quizá prefiera apoyar su mano sobre una toalla doblada o un libro. Relaje su mano izquierda.

2. Pulse el botón de encendido **START/STOP** para encender la unidad, que ejecutará una prueba automática, Fig. 2.
3. Verá que los números aumentan en la pantalla y el icono del corazón parpadea durante la medición a medida que se infla el brazalete.

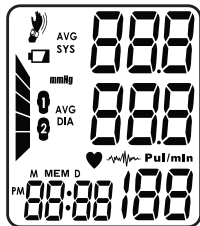



Fig. 2

PARA INTERRUMPIR EL PROCESO DE INFLADO O DESINFLADO EN CUALQUIER MOMENTO, PRESIONE EL BOTÓN START/STOP.

TOMA DE LECTURAS DE PRESIÓN ARTERIAL

4. Cuando se complete el procedimiento, en la pantalla se mostrarán los resultados de la lectura de medición de su presión arterial y de su pulso al mismo tiempo, Fig 3.
5. El indicador de hipertensión mostrará el intervalo de lecturas en la pantalla, Fig. 4. En la encontrará información respecto a la interpretación de los resultados del indicador de hipertensión.
6. En caso de haberse detectado un latido irregular durante la lectura, en la pantalla aparecerá el indicador del Detector de Latidos Irregulares tanto para la pantalla de los resultados de medición como para la de pulso, Fig 4.  Para más información acerca de la función del Detector de Latidos Irregulares.
7. La lectura se almacenará automáticamente en la memoria, hasta un máximo de 60 lecturas.
8. Seleccione **START/STOP** para apagar la unidad y ahorrar energía y la vida útil de las baterías.

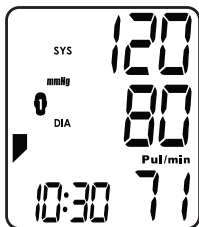

Fig. 3

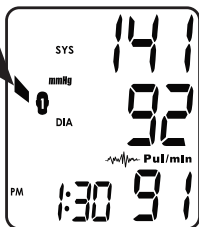

Fig. 4

Movimiento excesivo



Este monitor detecta movimiento excesivo durante la medición. Este icono aparece cuando el monitor y la muñeca han movido o agitado durante la lectura. Aunque la pantalla aún registrar y mostrar los resultados de medición, los resultados pueden ser comprometidos y se recomienda que se tomen una nueva medición.

INTERPRETACIÓN DE LECTURAS

Detector de Latidos Irregulares

Un ritmo cardíaco irregular se define como un ritmo cardíaco 25% más lento o 25% más rápido que la medición promedio detectada mientras el monitor lleva a cabo la medición. Cuando este dispositivo detecta un ritmo cardíaco irregular en dos o más ocasiones durante la lectura, aparecerá el símbolo IHB en la pantalla.

Este monitor operará si aparece el icono, pero los resultados podrían verse afectados, especialmente si dicho símbolo aparece con mucha frecuencia. Por favor, consulte con su médico o profesional de la salud capacitado si este símbolo aparece con frecuencia, a fin de obtener más información acerca de un ritmo cardíaco irregular.

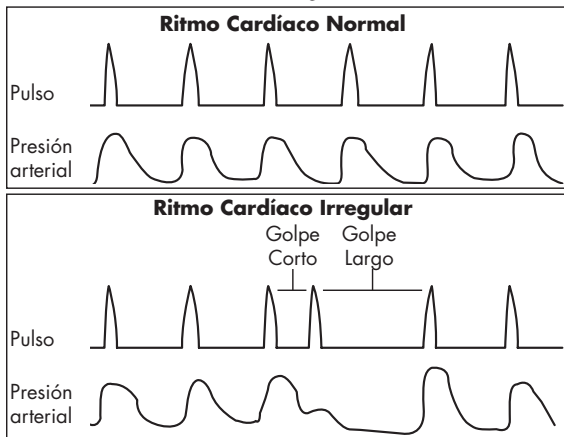

INTERPRETACIÓN DE LECTURAS

Indicador de hipertensión

Esta unidad cuenta con nuestro único indicador de hipertensión. Las barras de color en el lado izquierdo de la pantalla del monitor se corresponden con un icono en la pantalla digital, indicando que los resultados de medición caen dentro de los estándares de la American Heart Association.



La American Heart Association ha establecido estándares mundialmente aceptados para la evaluación de las lecturas de presión arterial alta o baja. El siguiente gráfico debe ser considerado sólo como una guía, consulte siempre con su médico o profesional sanitario para interpretar sus resultados individuales. Nunca ajuste la dosis de medicamento, o altere severamente su dieta o rutina de ejercicios sin consultar con su médico.

Bar Color	Categoría	Sistólica (mmHg)		Diastólica (mmHg)
Verde	Normal	<120	y	<80
Verde	Pre-Hipertensión	120-139	y	<80
Amarillo	Alta presión arterial, Stage 1 Hipertensión	130-139	o	80-89
Naranja	Alta presión arterial, Stage 2 Hipertensión	≥140	o	≥90
Roja	Hipertensión Crisis	>180	y,o	>120

FUNCIÓN DE MEMORIA

Memorización de mediciones en la memoria

Seleccione el usuario deseado, 1 ó 2, antes de la medición. El icono de usuario muestra representa el Banco de memoria donde se almacenará el resultado de la medición. Cuando el monitor está apagado, presione y suelte el botón SET para alternar entre usuario 1 o 2. Usted puede memorizar un máximo de 60 mediciones total. Mediante el registro de presión arterial que se incluye, puede compartir esas lecturas con su médico o con un profesional de cuidados médicos capacitado.

1. Pulse y suelte el botón **MEM**. La unidad mostrará primero el promedio de las tres últimas mediciones, Fig 1.
2. Pulse nuevamente el botón **MEM** para desplazarse por las mediciones que estén almacenadas. En la pantalla aparecerá desde la medición más reciente a la más antigua; el número de memoria aparecerá en la esquina inferior izquierda.
3. Todos los resultados de una medición determinada, pantalla, incluyendo los resultados de las mediciones, la frecuencia del pulso, la hipertensión arterial y frecuencia cardíaca irregular Indicador alerta (si procede). El sello de fecha y hora se realizará un ciclo en la parte inferior izquierda de número de la memoria, la fecha, la hora, repetir, Fig 2.

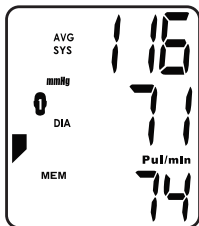

Fig. 1

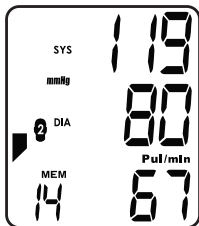

Fig. 2

FUNCIÓN DE MEMORIA

4. Cuando el número de lecturas exceda las 90, los datos más antiguos serán reemplazados por el nuevo registro.
5. Oprima **START/STOP** para apagar el monitor en cualquier momento durante la revisión de las mediciones almacenadas.

Borrado de mediciones de la memoria

Para borrar todas las mediciones de cada banco de memoria, siga estos pasos:

1. Cuando el monitor está apagado, presione y suelte el botón **MEM** para acceder a la función de banco de memoria.
2. Presione y sostenga el botón **MEM** para 3 o 4 segundos; la pantalla parpadeará 'dEL ALL', Fig 1.
3. Presione **SET** para confirmar; la pantalla brevemente flash "dEL dONE" y apagar, Fig 2.

Si usted no desea eliminar los registros de medición, presione el botón **START/STOP** en cualquier momento para salir del modo 'Clearing medida'.

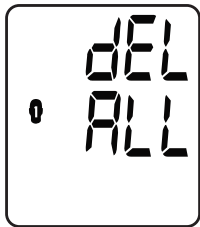

Fig. 1



Fig. 2

CUIDADO Y MANTENIMIENTO DEL MONITOR

El buen cuidado y mantenimiento de su medidor de presión ayudará a asegurar la larga vida útil del producto. El uso inadecuado del medidor puede invalidar la garantía incluida.

CUIDADO Y MANTENIMIENTO DEL MEDIDOR

- No use ningún líquido para limpiar el medidor. Use un paño suave y seco para limpiarlo según sea necesario.
- Almacenar el medidor a temperaturas de almacenamiento que excedan las establecidas puede ocasionar errores o mal funcionamiento. La temperatura de almacenamiento recomendada es: $-4^{\circ}\text{F} - 140^{\circ}\text{F}$ ($-20^{\circ}\text{C} - 60^{\circ}\text{C}$); Humidity: $\leq 93\% \text{RH}$ (no condensando).
- Mantenga siempre la unidad desconectada cuando no esté en uso. Retire las baterías si no planea usar el medidor durante un lapso prolongado.
- No trate de desarmar su medidor, ya que ello podría invalidar la garantía del fabricante.
- No someta el medidor a golpes fuertes y no lo deje caer.
- Ningún componente de este dispositivo puede ser mantenida por el usuario; los esquemas, listas de parte de componentes, descripciones, instrucciones de calibración u otra información que ayudará a personal técnico debidamente cualificado del usuario para reparar las partes del equipo que se señalan son reparables puede ser suministrado.









CUIDADO Y MANTENIMIENTO DEL MONITOR

CUIDADO Y MANTENIMIENTO DE LA MANGA





- No sumerja la manga ni la lave en lavadora. Limpie las manchas con un detergente suave según sea necesario.
- No trate de planchar o secar la manga. Si se humedece, deje que se seque con el aire completamente antes de usarla o almacenarla.
- Para desinfectar el puño, limpie el interior (cara del contacto de piel) del puño usando un paño humedecido ligeramente con alcohol de frotamiento de etilo del 70% - del 90% y permita ventilar seco; se sugiere para desinfectar el puño con frecuencia cuando está utilizado en sentadas clínicas o si el puño.

DISPOSITIVO Y SÍMBOLOS

Estos símbolos pueden aparecer en el dispositivo, instrucciones o empaquetado y pueden variar según la marca y el modelo.

SÍMBOLO	SIGNIFICADO
	Lea este Manual—todos los manuales incluidos deben leerse antes del primer uso.
	Advertencia—Indica una advertencia, prohibición o acción obligatoria que mitiga el riesgo de que no es necesariamente evidente para el operador del dispositivo.
	Type BF aplicado partes—indica que una parte de esta unidad entra en contacto con el paciente para realizarlo ha destinado función.
	Protección del medio ambiente—desechar este producto correctamente; Consulte con sus reciclaje las ordenanzas locales para el reciclaje y la eliminación.
	Mantenga seco—este dispositivo debe mantenerse seco; Nunca sumerja la unidad o el puño. Consulte con la sección de cuidado y mantenimiento de este manual para obtener información sobre la limpieza de su monitor.
	Número de Serie.
	Corriente Continua.
	Fecha de fabricación.

SÍMBOLOS DE LA PANTALLA

SÍMBOLO	SIGNIFICADO
SYS	Presión arterial sistólica —El resultado de la presión arterial “más alta”
DIA	Presión arterial diastólica — El resultado de la presión arterial “más baja”
PULSE/MIN	Pulso —pulsaciones por minuto durante la medición
mmHg	Miligramos de mercurio—unidad de lectura de la presión arterial de este aparato
 + Lo	Batería baja— Indicador de la vida de la batería
	Ícono del ritmo cardíaco—parpadea a medida que detecta el pulso durante la medición; el corazón sin parpadear en la pantalla de resultados muestra el pulso
	Ícono de ritmo cardíaco irregular—Se detectó un ritmo cardíaco irregular durante la medición
	Usuario 1/usuario 2 — indica que el usuario está activo
AVG	Promedio — La demostración(pantalla) muestra el promedio de las tres últimas medidas en la memoria
MEM	Memoria—Se presenta para recordar una medición de la memoria

SOLUCIÓN DE PROBLEMAS

PROBLEMA	CAUSA POSIBLE	SOLUCIÓN
La pantalla muestra un resultado anormal.	La posición del brazalete no era correcta o no estaba lo suficientemente ajustado.	Coloque el brazalete correctamente e intente realizar una lectura nueva.
	La postura del cuerpo no era correcta durante la lectura.	Lea la sección “Cómo tomar una medición” de este manual e intente realizar una lectura nueva.
	Durante la medición habló, se movió excesivamente, estaba enojado, excitado, ansioso o nervioso.	Espere unos instantes e intente realizar una lectura nueva cuando se haya calmado; no hable ni se mueva durante la lectura.
La pantalla está en blanco cuando está encendida.	Es probable que las baterías estén vencidas o no se hayan colocado correctamente.	Revise la polaridad de las baterías y vuévalas a colocar si fuera necesario; cambie las baterías por unas nuevas.

CÓDIGOS DE ERROR

CÓDIGO	SIGNIFICADO	ACCIÓN CORRECTIVA
E 01	El brazalete no es segura o no suficientemente apretado.	Vuelva a aplicar el brazalete y el intento de nueva medición.
E 2	Dispositivo detectado movimiento durante la medición.	Quédate quieto e intenta una nueva medida.
E 3	El proceso de medición no detecta el pulso.	Afloje cualquier ropa en el brazo; intentar una nueva medida.
E4	Tratamiento de la medida fallida.	Relájese durante varios minutos e intente una nueva medición.
Eexx	Se produjo un error de calibración; xx también puede ser un símbolo digital, como 01, 02, etc. Cualquiera de estos escenarios es un error de calibración.	Retomar la medida. Si el problema persiste, comuníquese con el servicio al cliente para obtener más instrucciones o consulte la garantía en este manual para obtener instrucciones sobre la devolución para reparación.
out	Fuera del rango de medición	Relájese unos minutos y vuelva a medir.

**SI UN CÓDIGO DE ERROR PERSISTE O SI NO SE REMEDIA,
PÓNGASE EN CONTACTO CON ATENCIÓN AL CLIENTE
AL 866-326-1313.**

DECLARACIÓN DE LA FCC

NOTA:

POTENCIAL DE INTERFERENCIA PARA RADIO/TELEVISIÓN (sólo para EE.UU.)

Este dispositivo cumple con la parte 15 de las Reglas FCC. La operación está sujeta a las siguientes dos condiciones: (1) este dispositivo no debe causar interferencia dañina y (2) este dispositivo debe aceptar cualquier interferencia recibida, incluyendo interferencia que pueda causar un funcionamiento no deseado.

COMPATIBILIDAD ELECTROMAGNÉTICA

Tabla 1

ME EQUIPMENT o ME SYSTEM es adecuado para entornos de atención médica domiciliaria

Advertencia: No se acerque al equipo quirúrgico de HF activo ni a la sala blindada de RF de un sistema ME para imanes. Imagen de resonancia, donde la intensidad de las alteraciones EM es alta.

Advertencia se debe evitar el uso de este equipo adyacente o apilado con otro equipo porque podría provocar un funcionamiento incorrecto. Si dicho uso es necesario, este equipo y el otro equipo deben ser observado para verificar que están funcionando normalmente.

Advertencia Uso de accesorios, transductores y cables que no sean los especificados o proporcionados por el fabricante. El fabricante de este equipo podría aumentar las emisiones electromagnéticas o disminuir la inmunidad electromagnética de este equipo y resultar en una operación incorrecta “.

Advertencia equipo de comunicaciones de RF portátil (incluidos periféricos como cables de antena y antenas externas) no deben usarse a menos de 30 cm (12 pulgadas) de cualquier parte del equipo, incluidos cables especificados por el fabricante. De lo contrario, la degradación del rendimiento de este equipo podría resultar.

Descripción técnica:

1. Todas las instrucciones necesarias para mantener la SEGURIDAD BÁSICA y el RENDIMIENTO ESENCIAL con respecto a perturbaciones electromagnéticas para la vida útil exceptuada.
2. Orientación y declaración del fabricante: emisiones electromagnéticas e inmunidad.

Orientación y declaración del fabricante: emisiones electromagnéticas

Prueba de emisiones	Conformidad
RF emisiones CISPR11	Grupo 1
RF emisiones CISPR11	Class B
Distorsión armónica IEC 61000-3-2	Class A
Fluctuaciones de voltaje / emisiones de parpadeo IEC 61000-3-3	Compila

COMPATIBILIDAD ELECTROMAGNÉTICA

Tabla 2

Orientación y declaración del fabricante: inmunidad electromagnética

Prueba de inmunidad	IEC 60601-1-2 nivel de prueba	Nivel de cumplimiento
Descarga electrostática IEC 61000-4-2	± 8 kV contacto ± 2 kV, ± 4 kV, ± 8 kV, ± 15 kV aire	Contacto de ± 8 kV ± 2 kV, ± 4 kV, ± 8 kV, ± 15 kV aire
Rápido eléctrico transitoria / explosión IEC 61000-4-4	± 2 kV para líneas de alimentación Entrada / salida de señal de ± 1 kV Frecuencia de repetición de 100 kHz	± 2 kV para líneas de alimentación Entrada / salida de señal de ± 1 kV Frecuencia de repetición de 100 kHz
Sobretensión IEC 61000-4-5	± 0.5 kV, ± 1 kV modo diferencial ± 0.5 kV, ± 1 kV, ± 2 kV modo común	± 0.5 kV, ± 1 kV modo diferencial ± 0.5 kV, ± 1 kV, ± 2 kV modo común
Caidas de tensión, interrupciones cortas y variaciones de tensión en las líneas de entrada de la fuente de alimentación. IEC 61000-4-11	0% UT; 0,5 ciclo. A 0°, 45°, 90°, 135°, 180°, 225°, 270° y 315°. 0% UT; 1 ciclo y 70% UT; 25/30 ciclos; Monofásico: a 0°. 0% UT; Ciclo 250/300	0% UT; 0,5 ciclo. A 0°, 45°, 90°, 135°, 180°, 225°, 270° y 315°. 0% UT; 1 ciclo y 70% UT; 25/30 ciclos; Monofásico: a 0°. 0% UT; Ciclo 250/300
Frecuencia de poder (50Hz / 60Hz) campo magnético IEC 61000-4-8	30 A / m 50Hz / 60Hz	30 A/m 50Hz/60Hz
RF conducida IEC 61000-4-6	3 V 0,15 MHz - 80 MHz 6 V en ISM y bandas de radioaficionados entre 0,15 MHz y 80 MHz 80% AM a 1 kHz	3 V 0,15 MHz - 80 MHz 6 V en ISM y bandas de radioaficionados entre 0,15 MHz y 80 MHz 80% AM a 1 kHz
RF radiada IEC 61000-4-3	10 V/m 80 MHz - 2,7 GHz 80% AM a 1 kHz	10 V/m 80 MHz - 2,7 GHz 80% AM a 1 kHz

NOTA UT es el a.c. voltaje de red antes de la aplicación del nivel de prueba.

COMPATIBILIDAD ELECTROMAGNÉTICA

Tabla 3

Orientación y declaración del fabricante - inmunidad electromagnética

Radiated RF IEC61000-4-3 (Prueba presupuesto para RECINTO PUERTO INMUNIDAD a RF inalámbrico Comunicaciones equipo)	Prueba Frecuencia (MHz)	Banda a (MHz)	Servicio	Modulación	Máximo Energía (w)	Distancia (m)	IEC 60601-1-2 Nivel de prueba (V/m)	Nivel de cumplimiento (V/m)
	385	380-390	TETRA 400	Modulación de pulso 18Hz	1.8	0.3	27	27
	450	380-390	GMRS 460, FRS 460	FM \pm 5kHz deviation 1kHz sine	2	0.3	28	28
	710 745 780	704-787	LTE Band 13, 17	Modulación de pulso 217Hz	0.2	0.3	9	9
	810 870 930	800-960	GSM 800/900, TETRA 800, iDEN 820, CDMA 850, LTE Band 5	Modulación de pulso 18Hz	2	0.3	28	28
	1720 1845 1970	1700-1990	GSM 1800; CDMA 1900; GSM 1900; DECT; LTE Band 1, 3, 4,25; UMTS	Modulación de pulso 217Hz	2	0.3	28	28
	2450	2400-2570	Bluetooth, WLAN, 802.11 b/g/n, RFID 2450, LTE Band 7	Modulación de pulso 217Hz	2	0.3	28	28
	5240 5240 5785	5100-5800	WLAN 802.11 a/n	Modulación de pulso 217Hz	0.2	0.3	9	9

ESPECIFICACIONES DEL PRODUCTO

Nombre	Monitor de Para la Presión Arterial con Manguito de Muñeca Para Adulto
Número de Modelo	01-508, 01-508EM, 01-508RB, 01-508SP
Sistema de Visualización	Visor digital/visor de cristal líquido
Método de Medición	Oscilométrico método
Fuente de Energía	2 x 1.5V  baterías tipo AAA
Rango de Medición	Presión nominal del manguito: 0mmHg~299mmHg(0kPa ~ 39.9kPa) Presión de medición: SYS: 60mmHg~230mmHg (8.0kPa~30.7kPa) DIA: 40mmHg~130mmHg (5.3kPa~17.3kPa) Valor de pulso: (40-199) latido/minuto
Precisión	Presión: 41°F – 104°F (5°C – 40°C) dentro ± 3 mmHg; Pulso: $\pm 5\%$
Presurización	Presurización automática por bomba
Desinflado	Válvula automática de alivio de presión
Memoria	Memoria incorporada con 2 bancos, 60 mediciones por Banco
Automatic Power-Off	Aproximadamente 1 minuto después de la última vez que se accionó un botón
Vida Útil de las Baterías	Aproximadamente 1 mes con uso normal
Condiciones operativas	Temperatura 41° F – 104° F (5° C – 40° C); Humedad $\leq 10\%$ a 90% (sin condensación, pero no requiere un vapor de agua); presión parcial mayor que 50hPa; Rango de presión atmosférica de 700 hPa a 1060 hPa

ESPECIFICACIONES DEL PRODUCTO

Condiciones de almacenamiento	Temperatura -4° F – 140° F (-20° C – 60° C); Humedad ≤93% (sin condensación); presión parcial mayor que 50hPa)
Dimensiones del monitor	2-5/8" x 2-3/7" x 7/8"
Peso del monitor	Peso 3.5 oz. (sin baterías)
Rango de circunferencia	Adecuado para 5.3" – 8.4" (12.5 – 21.5 cm) de Muñeca
Accesorios	Estuche, guía detallada, dos baterías AAA, Guía para un Inicio Rápido.
Grado de protección	Tipo BF parte aplicada
Protección contra la entrada de agua	IP22
Versión de software	A01

Las especificaciones están sujetas a cambios sin previo aviso.

GARANTÍA LIMITADA DE TRES AÑOS

Felicitaciones por su compra de un Monitor de Para la Presión Arterial Automático Digital. Su Monitor de Para la Presión Arterial Automático Digital está cubierto por la siguiente garantía limitada a partir de la fecha de compra y está sujeto a los siguientes términos y condiciones:

Las autorizaciones del Warrantor que su monitor de la presión arterial de Digitaces estará libre de defectos en materiales y de mano de obra bajo uso normal del consumidor por un período de tres años para el comprador original del producto.

Se excluyen de la cobertura el mantenimiento periódico, las reparaciones y el reemplazo de partes debidos al desgaste normal. Los defectos o daños que resulten de: (a) la operación incorrecta, el almacenamiento incorrecto, el uso inadecuado o abuso, accidente o negligencia, como el daño físico (grietas, raspones, etc.) en la superficie del producto resultado del uso inadecuado; (b) el contacto con líquidos, agua, lluvia, humedad extrema o transpiración abundante, arena, polvo o suciedad en general, calor extremo, o alimentos; (c) el uso del Monitor de Para la Presión Arterial Automático Digital con propósitos comerciales o someter al Monitor de Para la Presión Arterial Automático Digital a un uso o condiciones anormales; u (d) otros actos que no son culpa de Warrantor, se excluyen de la cobertura. Esta garantía no cubre baterías ni otras fuentes de energía que se puedan suministrar o usar con el Producto.

Si el Producto no cumple con esta garantía limitada, devuelva el Monitor de Para la Presión Arterial Automático Digital con franqueo prepago junto a: **Attn: Repair Department, 1175 Lakeside Drive, Gurnee, IL, 60031**. Cuando devuelva un producto, por favor incluya además: (i) una copia de su recibo, factura u otro comprobante de compra; (ii) una descripción por escrito del problema; y (iii) su nombre, dirección y número telefónico. Embale cuidadosamente el producto para evitar daños mientras está en tránsito; se recomienda contratar un seguro de envío con acuse de recibo. Según lo que elija, de warrantor reparará o reemplazará la unidad que se considere defectuosa en materiales o mano de obra bajo el uso normal del consumidor. Al comprador se le notificará cualquier reparación adicional requerida antes de completar la reparación, y será responsable de pagar el cargo por las piezas, si lo hubiese, y los cargos de reparación que no estén cubiertos por esta garantía limitada.

EXCEPTO COMO LO DISPONE ESTA GARANTÍA LIMITADA, NO SE ACEPTA

GARANTÍA LIMITADA DE TRES AÑOS

RESPONSABILIDAD ALGUNA POR TODAS LAS GARANTÍAS Y CONDICIONES EXPRESAS E IMPLÍCITAS, INCLUIDAS EN FORMA NO RESTRICTIVA, LAS GARANTÍAS IMPLÍCITAS DE COMERCIALIZACIÓN Y APTITUD PARA UN PROPÓSITO EN PARTICULAR. LA REPARACIÓN O REEMPLAZO, COMO SE ESTIPULA EN ESTA GARANTÍA LIMITADA, ES EL ÚNICO RECURSO EXCLUSIVO DEL CONSUMIDOR Y SE PROPORCIONA EN LUGAR DE TODAS LAS DEMÁS GARANTÍAS, EXPRESAS O IMPLÍCITAS. EN NINGÚN CASO DE WARRANTOR SERÁ RESPONSABLE, CON BASE EN OBLIGACIONES CONTRACTUALES O CULPA EXTRA CONTRACTUAL (INCLUIDA LA NEGLIGENCIA), POR DAÑOS Y PERJUICIOS QUE SUPEREN EL PRECIO DE COMPRA DEL PRODUCTO, O POR CUALQUIER DAÑO INDIRECTO, INCIDENTAL, ESPECIAL O CONSECUENTE DE CUALQUIER TIPO, O POR DAÑOS A OTRA PROPIEDAD O EQUIPO, O PÉRDIDA DE PROPIEDAD O EQUIPO O LESIONES PERSONALES, EN LAS MÁS AMPLIAS EXTENSIÓN EN QUE LA LEY PERMITA EL DESCARGO DE LA RESPONSABILIDAD POR DICHA DAÑOS.

Algunos estados y jurisdicciones no permiten la limitación o exclusión de daños incidentales o consecuentes, o la limitación en la duración de una garantía implícita, de modo tal que las limitaciones o exclusiones podrían no aplicarse a usted. Esta garantía le otorga derechos legales específicos y usted también puede tener otros derechos, que varían dependiendo del estado o de una jurisdicción a otra.

PLEASE FILL-IN INFORMATION FOR FUTURE REFERENCE AND ATTACH YOUR RECEIPT BELOW.

This information is necessary should you need to contact Customer Care in the future.

Complete toda la información para referencia futura y adjunte abajo su comprobante.

Esta información es necesaria para el caso que en el futuro usted necesite comunicarse con Atención al Cliente.

Model / Modelo: **01-508 series**

Name / Nombre: **Blood Pressure Monitor with Adult Wrist Cuff**

Date Purchased / La Fecha Compró: _____

Store Name / Nombre del Almacén: _____

Lot No. (located on the bottom of the monitor)/

Lot No. (localizado en la parte inferior del monitor) _____

**ATTACH RECEIPT HERE
ADJUNTE AQUÍ EL RECIBO**

REFERENCE PAGE / PÁGINA DE REFERENCIA