

evenflo.

# Shyft™ DualRide™

## Infant Car Seat and Stroller Combination

Owner's Manual

Keep for future use.

## Combo de asiento infantil para automóvil y carriola

Manual del propietario

Guarde para uso futuro.



**⚠️ WARNING:** To reduce the risk of serious injury or death, read this owner's manual prior to installing and using this car seat.

**⚠️ ADVERTENCIA:** Para reducir el riesgo de lesiones graves o la muerte, lea este manual del propietario antes de instalar y usar este asiento infantil.



**According to the U.S. National Highway Traffic Safety Administration (NHTSA), car seats and boosters provide protection for infants and children in a crash, yet car crashes are a leading cause of death for children.**

To reduce the risk of **SERIOUS INJURY** or **DEATH**, read this owner's manual and your vehicle owner's manual before installing and using this child restraint. Using a child restraint makes a big difference. By properly using this child restraint and following these instructions, the instructions on the child restraint, and the instructions that accompany your vehicle, you will greatly reduce the risk of serious injury or death to your child from a crash. Do not be misled by the commonly used term "safety seat"; no restraint system can prevent all injuries in all crashes. Many properly restrained adults and children are injured in motor vehicle crashes, including relatively minor crashes. A properly used child restraint is the best way to minimize injuries to your child and to increase the chances for your child's survival in most crashes.

### **U.S. REGULATORY NOTICE**

This child restraint meets all the requirements of Federal Motor Vehicle Safety Standard 213.

### **CANADIAN REGULATORY NOTICE (MODEL NUMBERS ENDING IN "C")**

This child restraint meets all the applicable requirements of Canada Motor Vehicle Safety Standard CMVSS 213.1.

# Table of Contents

## IMPORTANT INFORMATION

Child Requirements .....	7
Premature Infant Use .....	9
Warnings .....	12
Registration and Recall Information .....	30
Motor Vehicle/Aircraft Usage .....	32
Overview of the Shyft DualRide .....	33
Product Features and Descriptions .....	39

## INFANT CARRIER MODE

Installing the Convenience Base to the Vehicle .....	52
Installing the Base with LATCH/UAS .....	52
Installing the Base with Lap/Shoulder Belt .....	57
Installing the Base with Lap Belt Only .....	64
Installing the Infant Carrier Only to the Vehicle .....	69
Installing the Infant Carrier with Lap/Shoulder Belt (Preferred) .....	69
Installing the Infant Carrier with Lap/Shoulder Belt (Alternate) .....	75
Installing the Infant Carrier with Lap Belt Only .....	80
Installing the Infant Carrier and Stroller Frame to the Vehicle .....	84
Installing With Lap/Shoulder Belt (Preferred) .....	84
Installing With Lap/Shoulder Belt (Alternate) .....	91
Installing With Lap Belt Only .....	97

# Table of Contents

Installing the Infant Carrier and Stroller Frame to the Base .....	102
Removing the Infant Carrier and Stroller Frame from the Base .....	103
Aircraft Installation .....	104





## **STROLLER MODE**

Using the Stroller .....	110
Unfolding the Stroller .....	110
Folding the Stroller.....	112
Operating the Brakes.....	114

## **GENERAL INFORMATION**

Securing the Child.....	115
Changing the Harness Position on the Splitter Plate .....	120
Changing the Buckle Strap Position .....	121
Changing the Waist Strap Position .....	125
Removing the Seat Cover .....	128
Replacing the Seat Cover .....	132
Care and Cleaning .....	135
Proper Disposal .....	136
Replacement Parts .....	137
Recording Model Information and Storing Your Instructions .....	137

## Symbol Legend

 <b>Air bag Symbol</b>	Alerts you to important information about air bag safety.
 <b>LATCH/UAS Symbol</b>	Alerts you to important information about <b>LATCH/UAS</b> safety.
 <b>Tether Anchor Symbol</b>	Alerts you to important information about Tether Anchor safety.
 <b>Aircraft Symbol</b>	Alerts you to important information about aircraft safety.

## Child Requirements

**⚠ WARNING! DEATH or SERIOUS INJURY can occur.**

This child restraint is designed for use by children in **rear-facing** orientation only. To use this child restraint properly, children **MUST** meet the size and age requirements below. In addition, Evenflo recommends consulting with your child's physician before allowing your child to transition from a **rear-facing** to **forward-facing** child restraint.

The American Academy of Pediatrics (AAP) recommends keeping children **rear-facing** for as long as possible, until they reach the maximum height or weight for their child restraint in **rear-facing** orientation.\* Additionally, some states' laws require children to be **rear-facing** until age 2. Accordingly, you will see this guidance reflected in the Child Requirements on the following pages. Please review any applicable local, state or provincial laws related to child passenger safety before installing and using this Car Seat.

\*Pediatrics. 2018;142(4):e20182460

## Child Requirements



**WEIGHT:** 1.4 to 15.8 kg (3 to 35 lbs)

**HEIGHT:** 40 to 81 cm (15.7 to 32 in.) and top of child's head is at least 25 mm (1 in.) below the top of the headrest (see pg. 46).

**IMPORTANT:** Once your child exceeds any of the size requirements above, you **MUST** discontinue use of this child restraint.

## Premature Infant Use

**⚠ WARNING! DEATH or SERIOUS INJURY can occur.**

**DO NOT** use this or any other child restraint with a premature infant until after consulting your infant's clinical team. Premature infants may have difficulty breathing when in a sitting position.

---

**Before using this child restraint for preterm or low birth weight infants, ensure the Child Requirements are met and follow the guidelines in this section.**

According to NHTSA, a properly installed Child Restraint reduces the risk of death by over 70% for infants involved in crashes. Federal Motor Vehicle Safety Standard (FMVSS) 213 establishes design and dynamic performance requirements for Child Restraint systems. However, the standard has no minimum weight limit and does not address the special medical needs of preterm or low birth weight infants. To ensure that preterm and low birth weight infants are transported safely, the guidelines published by the American Academy of Pediatrics (AAP) in Pediatrics 2009;123:1424–1429 (reaffirmed June 2018) must be followed.

Preterm and low birth weight infants are at additional risk of breathing difficulties and heart problems when placed in a Child Restraint. Evenflo requires that the evaluation recommended by the AAP be conducted for all infants born earlier than 37 weeks and all newborn infants who weigh less than 2.26 kg (5 lbs) at birth before their first car trip to check for breathing difficulties or heart rate problems when traveling in a rear-

## Premature Infant Use

**facing** Child Restraint. Newborn infants should **NEVER** travel in a **forward-facing** Child Restraint.

The AAP recommends that appropriate hospital staff observe your infant in the Child Restraint for a period of 90 to 120 minutes or the duration of travel, whichever is longer. This period of observation must be performed with the infant properly positioned as described in these instructions and with the Child Restraint placed at an angle that is approved for use in the vehicle. The hospital staff will check for any breathing difficulties or heart rate problems. Your child's pediatrician will let you know if there are any special considerations for travel. The number of trips and the duration of time the infant is seated in the Child Restraint should be minimized. A caregiver should ride in the back seat to monitor the infant during travel.

You can learn more about the AAP's recommendations as well as other resources for parents and medical professionals, at <https://www.healthychildren.org/english/safety-prevention/on-the-go/Pages/default.aspx>

## Premature Infant Use

### Checklist for Premature and Low Birth Weight Infant Use

See "Securing the Child" on pgs. 115 - 127 and take note of the following:

- **The Infant Insert is positioned in the car seat and is required for infants between 1.4 - 2.7 kg (3 - 6 lbs).**
- **The Harness is positioned at or below the infant's shoulders.** Remove the harness covers to check for harness strap positioning. Harness covers can be replaced after appropriate harness height is determined.
- **There is no gap between the infant and the buckle.** If there is a gap, insert a small folded wash cloth between the buckle strap and the infant after the child is fully harnessed.
- **Chest clip is positioned at armpit level.** Harness covers must be removed if they push the chest clip down below armpit level.
- **Harness must be snug.**
- **Your infant's clinical team must approve of use and fit.** Discuss with the clinical team whether your hospital plans to conduct an angle tolerance test prior to discharge. See pgs. 9 - 10 for more details on this testing recommended by the American Academy of Pediatrics.

# **WARNING!** DEATH or **SERIOUS INJURY** can occur.

## General Warnings

- Failure to follow installation instructions could result in serious injury or death. These instructions, the instructions in your vehicle owner's manual, and the instructions on your child restraint must be followed carefully. If there is a conflict between the two, the vehicle owner's manual regarding child restraint installation must be followed.
- Failure to follow the Child Requirements (pgs. 7 - 8) for use of this child restraint could result in serious injury or death.
- This child restraint **MUST ALWAYS** face the rear of the vehicle. Serious injury or death can occur.
- Child Restraints should be used only for travel. Potential adverse health effects from excessive use of infant child restraints have been documented. You should limit the time spent each day in a child restraint as much as possible. You must **NEVER** use your child restraint as a sleeping environment. **NEVER** leave your infant unattended in a child restraint in or out of the vehicle. **NEVER** place this child restraint near the edges of counter tops, tables, other high surfaces, or in shopping carts. The child's movements can cause the child restraint to slide and fall.
- **NEVER** place this child restraint on beds, sofas, or other soft surfaces. The child restraint can roll over on soft surfaces and suffocate the child.

# **! WARNING!** DEATH or SERIOUS INJURY can occur.

## General Warnings

- **NEVER** leave the child in this carrier when the harness straps are loose or undone. Children have **STRANGLED** in loose or partially buckled harness straps. Fully restrain the child even when the carrier is used outside the vehicle.
- Fall Hazard: The carrier can fall from the shopping cart. Do not use on shopping cart.
- This child restraint **MUST** be securely belted to the vehicle at all times, even when unoccupied. An unsecured child restraint may injure someone if a crash occurs.
- **DO NOT** use child restraint if it is damaged, broken, or missing parts.
- **DO NOT** use this restraint if it has been involved in a crash. It must be replaced.
- **NEVER** use child restraint without the seat pad.
- **DO NOT** attach additional padding, toys or other devices not made by Evenflo, or described in these instructions, to the child restraint. Items not tested with the child restraint could injure the child.
- Be sure the handle is firmly locked in Infant Carry Mode before lifting the child restraint (see pg. 44).
- **ALWAYS** place the handle in the appropriate locked position when traveling in a vehicle (see pg. 44).



# **WARNING!** DEATH or **SERIOUS INJURY** can occur.

## General Warnings

- The Infant Insert (pg. 40) is required for children weighing between 1.4 - 2.7 kg (3 - 6 lbs) and optional for children over 2.7 kg (6 lbs).
- In hot or sunny weather, **ALWAYS** check the areas of the child restraint that may contact your child (e.g., buckle, buckle tongues, etc.) for hot areas before placing him/her into the child restraint. The child could be burned. Cover the child restraint with a light colored blanket when you leave the vehicle.
- In cold weather, **DO NOT** dress the child in bulky clothing like snowsuits if the child is riding in a child restraint. Bulky coats/snowsuits make it difficult to properly tighten the harness to the child, which may allow the child to be ejected from the restraint during a crash. If necessary, place a blanket over the harnessed child without interfering with the child restraint harness system.

## Air Bag Warnings

- **DO NOT** place rear-facing child seat on front seat with air bag. **DEATH OR SERIOUS INJURY** can occur. The back seat is the safest place for children 12 and under.
- **DO NOT** use this child restraint in the front seat of a vehicle equipped with an air bag, unless the air bag has been deactivated. Interaction between a rear-facing restraint and air bags may cause serious injury or death. Air bags may cause

# **⚠ WARNING!** DEATH or SERIOUS INJURY can occur.

## Air Bag Warnings

serious injury or death to children 12 years of age and under. If your vehicle has an air bag, refer to your vehicle owner's manual for child restraint installation.

- If the rear seat of your vehicle is equipped with side air bags, refer to the following information for proper usage:

**Vehicles built prior to the 2002 model year:** **DO NOT** use this restraint in a vehicle seating position equipped with a side air bag unless authorized by the vehicle manufacturer.

**Model year 2002 and newer vehicles:** Refer to your vehicle owner's manual before placing this restraint in a seating position equipped with a side air bag. **DO NOT** place any objects between the restraint and the side air bag, as an expanding air bag may cause the items to strike your child.

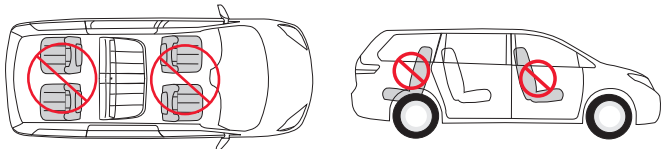

**The forward-facing back seat is the safest place for children 12 and under.**

# **⚠ WARNING!** DEATH or SERIOUS INJURY can occur.

## Location Warnings

- **ALWAYS** read and follow exactly the instructions that accompany your vehicle and child restraint.
- **ACCORDING TO ACCIDENT STATISTICS**, children are safer when properly restrained in a rear seating position than in a front seating position. Generally, the center rear is safest and should be used if available. Children 12 and under should ride in the back seat of the vehicle.
- If you are unable to use the center rear seating position and have to install this child restraint directly behind a front vehicle seat, ensure that there is at least 38 mm (1.5 in) of space between any part of the child restraint and the vehicle seat that is closest to the child's head. This space may be necessary for the child restraint to properly perform in certain types of crashes.
- **ONLY** use this child restraint on **forward-facing vehicle seats**. **DO NOT** use on vehicle seats which face the rear or side.

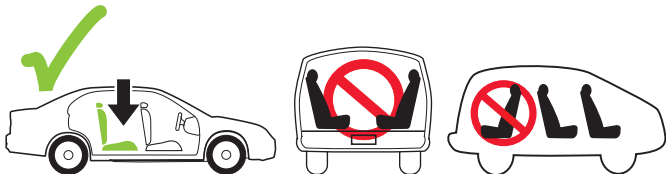

**⚠ WARNING! DEATH or SERIOUS INJURY can occur.**

### Location Warnings

- **ONLY** use this child restraint on vehicle seats with backs that lock into place.
- Some child restraints do not fit all vehicles or all seating locations. There are thousands of combinations of vehicle makes, models, child restraint configurations, seat belt designs and seat cushion shapes. The easiest way to determine whether your child restraint is suitable for a particular seating position is to check for a tight installation. If the child restraint cannot be properly installed, **DO NOT** use this child restraint. Consult vehicle owner's manual, try a different seating location, or call Evenflo at 1-800-233-5921 (U.S.) or 1-937-773-3971 (Canada).
- **VEHICLE TYPES IN WHICH THIS RESTRAINT SYSTEM CAN NOT BE USED:** This child restraint is not to be used in vehicles that do not have vehicle seat belts or UAS lower anchorages.
- **NEVER** use this child restraint on boats, low speed vehicles (LSV), all-terrain vehicles (ATV), golf carts, or any other non-certified application.

# **⚠ WARNING!** DEATH or SERIOUS INJURY can occur.

## Seat Belt Warnings

- **ALWAYS** read your vehicle owner's manual to determine what vehicle belts and retractors are used in your vehicle belt. The vehicle belt **MUST** lock and **MUST NOT** loosen after the seat belt is tightened.
- **DO NOT** use this child restraint if it moves more than 2.5 cm (1 in.) side to side or front to back at the rear-facing belt path on the child restraint. Serious injury or death may result from poor installation. If you cannot tightly secure the child restraint, try again or move it to another location.
- **DO NOT** use this child restraint in a seating position with door-mounted seat belts.
- **DO NOT** use this child restraint in a vehicle with seat belts that automatically move along the vehicle frame when the door is opened. These seat belts will not hold a child restraint properly.



# **⚠ WARNING!** DEATH or SERIOUS INJURY can occur.

## Seat Belt Warnings

- **DO NOT** use this child restraint in a vehicle equipped with lap belts that only lock during a sudden stop or crash (emergency locking retractor – ELR). You must use a seating location with a locking seat belt. Check your vehicle owner’s manual to see if you have lap belts with ELRs.
- **DO NOT** use on vehicle seats with lap only belts when both portions of the belt are positioned forward of the seat crease.
- **DO NOT** use with lap/shoulder belts with two retractors. If the vehicle seat belts are not routed and fastened correctly, the child restraint may not protect the child in a crash.
- **DO NOT** use with inflatable seat belts.



# **WARNING!** DEATH or **SERIOUS INJURY** can occur.

## Seat Belt Warnings

- If the vehicle seat belts are not routed and fastened correctly, the child restraint may not protect the child in a crash.
- Check your vehicle owner's manual to determine how to lock your seat belt for child restraint installation. The seat belt must be locked to properly secure the child restraint.
- **DO NOT** allow the vehicle seat belt release button to touch the child restraint. Accidental contact may cause the seat belt to release. If necessary, turn the seat belt release button away from the child restraint or move the child restraint to a different location.
- This child restraint must be securely belted to the vehicle, even when it is unoccupied, since in a crash an unsecured child restraint system may injure other occupants.
- Fold-down armrests could pose a hazard to a rear-facing child in certain types of collisions. Consult your vehicle owner's manual before installing any rear-facing child restraint in front of a fold-down armrest.
- The headrest on the vehicle seat that the child faces should be placed in the lowest position. The vehicle seat back that the child faces must be fully padded and free of any hard objects.

**! WARNING!** DEATH or SERIOUS INJURY can occur.

## Seat Belt Warnings

If you have any of these types of vehicle belt systems listed, these are SAFE to use to install your child restraint in the vehicle. Review vehicle owner's manual for specific instructions on child restraint installation.

**LATCH/UAS** can be used IN PLACE OF these vehicle belt types. Refer to your vehicle owner's manual for **LATCH/UAS** locations.

---

### Lap Belt with Locking Latch Plate

Once buckled, the vehicle belt is tightened by pulling on the free end of the strap until the belt is tight.

Free end

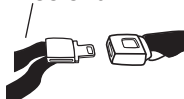

---

### Lap Belt with Automatic Locking Retractor (ALR)

The automatic locking retractor does not allow the lap belt to get longer once it is buckled. The vehicle belt is tightened by feeding seat belt webbing into retractor.



**! WARNING!** DEATH or SERIOUS INJURY can occur.

## Seat Belt Warnings

### Lap/Shoulder Belt with Locking Latch Plate

The lap portion of this belt does not loosen once the belt is buckled.

The vehicle belt is tightened by pulling up hard on shoulder belt and feeding the extra webbing into the retractor.

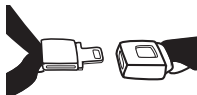

### Lap/Shoulder Belt with Sliding Latch Plate with Locking Retractor

The latch plate slides freely along the lap/shoulder belt. Vehicle belts with sliding latch plates are typically locked at the shoulder belt retractor by buckling the belt and pulling all of the webbing out slowly to switch the retractor.

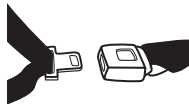

**In most vehicles**, you can switch your shoulder belt retractor into locking mode by pulling shoulder belt all the way out and letting it rewind into the retractor. Pull on shoulder belt to make sure it is locking.

.

**⚠ WARNING!** DEATH or SERIOUS INJURY can occur.

## Seat Belt Warnings

Remove Locking Clip from vehicle seat belt when not used with a Car Seat, or the vehicle seat belt will not properly restrain an adult or child. Death or serious injury can occur.

### LOCKING CLIP USE

- If your vehicle is **model year 1996 or newer**, it likely has a vehicle belt system that can be locked when tightened, and will not require use of a Locking Clip.
- If your vehicle was built **prior to model year 1996**, and has a lap/shoulder belt that is equipped with an emergency locking retractor (ELR) AND sliding latch plate, you **MUST** use a Locking Clip.

Check your vehicle owner's manual to identify which vehicle belt system is in your vehicle and contact ParentLink to obtain a Locking Clip and instructions on how to install and use it. **Consult your vehicle owner's manual before installing a locking clip.**

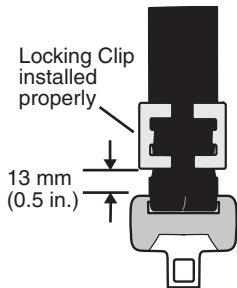

**! WARNING!** DEATH or SERIOUS INJURY can occur.

## LATCH/UAS Warnings

**LATCH** and **UAS** are acronyms for **L**ower **A**nchors and **T**ethers for **C**hildren (USA) and **U**niversal **A**nchorage **S**ystem (Canada), and refer to a pair of fixed Lower Anchors (or bars) and a Top Tether Anchor that are built into your vehicle, in vehicles built after September 1, 2002. Your vehicle owner's manual may also refer to this system as **ISOFIX** or **Lower Universal Anchorage System (LUAS)**.

The lower **LATCH/UAS** anchors are located in the crease, or bight, between the vehicle seat back and seat cushion, and if not visible, will typically be indicated by the  symbol. Top Tether Anchors are located in various places behind the rear vehicle seat.

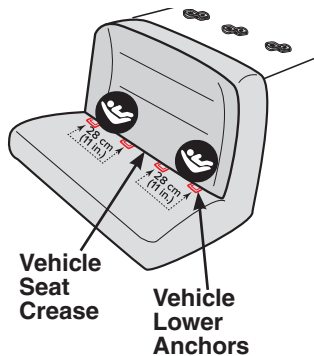

**⚠ WARNING! DEATH or SERIOUS INJURY can occur.**

## LATCH/UAS Warnings

### Center installation in a non-standard LATCH/UAS position:

Center installation of this child restraint is permitted using inner Lower Anchor Bars from the outside seating positions if:

1. Your vehicle manual allows such installation; and
2. The inner Lower Anchor Bars from the outside seating positions are 28 - 51 cm (11 - 20 in) apart.

This Car Seat can be safely installed using either **LATCH/UAS** or vehicle belts and meets the requirements of Federal Safety Standard FMVSS 213 and Canadian Safety Standard CMVSS 213 with either installation method. Either method is safe for your child when installed correctly. When using either method with harness:

- **DO NOT** install this Car Seat with **LATCH/UAS** and the vehicle's seat belts at the same time.
- The **LATCH/UAS** system is intended to be used **ONLY** as described in these instructions. Refer to your vehicle Owner's Manual for lower anchor bar positions in your vehicle. In addition to these instructions, read and follow your

# **⚠ WARNING!** DEATH or SERIOUS INJURY can occur.

## LATCH/UAS Warnings

vehicle owner's manual regarding installation of the child restraint and **LATCH/UAS**. If there is a discrepancy, follow your vehicle owner's manual.

- **ONLY** use for securing convenience base to vehicle lower anchor bars.
- **NEVER** attach two lower anchor connectors to one vehicle lower anchor bar.
- **NEVER** use the vehicle seat belts when using the lower anchor connector assembly. Using both together can cause slack in a sudden stop or crash.
- When not in use, the lower anchor connector assembly should be securely stored in the storage area located in the convenience base. Keep out of reach of children.
- **ALWAYS** be sure that the lower anchor connectors are attached to the vehicle lower anchor bars by pulling hard on the lower anchor connectors. If they are not attached, the lower anchor connector assembly will not secure your child restraint.
- To avoid strangulation, you **MUST** store the unused **LATCH/UAS** straps. Roll or fold the excess **LATCH/UAS** strap and secure with a rubber band to prevent serious injury to vehicle occupants.
- **DO NOT** use this child restraint if it moves more than 2.5 cm (1 in) side to side or front to back at the belt path on the child restraint. If you cannot tightly secure the child restraint, try again or move it to another location.

# **WARNING!** DEATH or SERIOUS INJURY can occur.

## Stroller Warnings

- **The Shyft DualRide stroller frame is ONLY designed for use with the Shyft Dualride infant car seat.** To ensure safety for your baby, please refer to these instructions for the use of your product and keep all instructions available for reference.
- **DO NOT USE** with any infant car seat that is not specified in these instructions. Use of this stroller with an incompatible infant car seat may result in serious injury to your child.
- Adult assembly required. Take care when unpacking and assembling; contains small parts and some items with sharp edges.
- The stroller is intended for use with one child and to accommodate only the additional weights in storage as listed in these instructions. **DO NOT** carry additional children, goods, or accessories in or on this stroller except as advised in these instructions.
- To avoid stroller instability and tip-overs, **DO NOT** load Cupholder with over 0.45 kg (1 lb), and the Carry-All Bag (if equipped) with over 3.2 kg (7 lbs).
- **NEVER** leave stroller on a hill or incline, even with Brakes set. Stroller may tip, injuring the child.
- **DO NOT** hang items on handle bar or place them on the Canopy as they can tip stroller over and injure child.

# **WARNING!** DEATH or **SERIOUS INJURY** can occur.

## Stroller Warnings

- Be sure stroller is fully assembled and locked in unfolded position before using.
- Care must be taken when folding or unfolding stroller to prevent finger injury to you or your child in hinge areas. Make sure child is not in the seat or near the stroller when folding or unfolding.
- When making adjustments to the stroller, **ALWAYS** ensure that all parts of the child's body are clear of any moving parts of the stroller.
- **DO NOT** use stroller if any parts are missing or broken.
- To prevent a possible choking hazard, remove and discard packing material before using this product.
- **NEVER** leave child unattended. **ALWAYS** keep child in view while in the stroller.
- **DO NOT** roll stroller on stairs or escalators with child in it.
- To avoid accidental rolling, **ALWAYS** set Brakes when stroller is not being pushed.
- **ALWAYS** exercise care when going over curbs or steps, and never use stroller for anything other than transporting your child. Push stroller at a normal walking pace only; faster strolling can cause a loss of control and injury to the child.
- **DO NOT** place hot liquids in Cupholder. Spills can burn you or your child.
- The Cup Holder is **ONLY** for use in Stroller Mode. **ALWAYS** remove the Cup Holder when not in Stroller Mode.
- **DO NOT** allow child to climb on, into, out of, or around stroller.

**! WARNING! DEATH or SERIOUS INJURY can occur.**

### Stroller Warnings

- To avoid serious injury from child falling or slipping out of stroller, **ALWAYS** use the internal harness system.
- **AVOID STRANGULATION:**
  - **DO NOT** suspend strings or toys from the Canopy.
  - **DO NOT** place stroller anywhere near cords from window blinds, draperies, phone, etc.
  - **DO NOT** place items with a string around your child's neck such as hood strings or pacifier cords.
- **NEVER** use the stroller frame without the infant car seat attached.
- The Canopy is **NOT** intended to provide UV protection.
- **TO AVOID FALLS, ALWAYS** make sure the infant car seat is securely attached to the Stroller Frame before placing child in the seat. If unable to securely attach the infant car seat to this stroller, contact 1-800-233-5921 (U.S.) or 937-773-3971 (Canada).

## Registration and Recall Information

### Recall Information for US Customers

- Child Restraints could be recalled for safety reasons. You must register this restraint to be reached in a recall. Send your name, address, email address if available, and the restraint's model number and manufacturing date to:

**Evenflo Company, Inc.**  
**1801 Commerce Dr.**

**Piqua, OH 45356**

or call 1-800-233-5921

or register online at

[www.evenflo.com/registercarseat](http://www.evenflo.com/registercarseat)

*Consumer:* Just fill in your name and address and e-mail address.

Your Name \_\_\_\_\_

Your Street Address \_\_\_\_\_

City \_\_\_\_\_

State \_\_\_\_\_

Zip Code \_\_\_\_\_

E-mail Address \_\_\_\_\_

**CHILD RESTRAINT REGISTRATION CARD**

- For recall information, call the U.S. Government's Vehicle Safety Hotline at 1-888-327-4236 (TTY:1-800-424-9153) or go to <http://www.NHTSA.gov>.

For information on the Evenflo warranty for your specific product, please go to [www.evenflo.com/warranty](http://www.evenflo.com/warranty)

## Registration and Recall Information

### Public Notice for Canadian Customers

- Child Restraints could be recalled for safety reasons. You must register this restraint to be reached in a recall. Send your name, address, and the restraint's model number and manufacturing date to:

**Evenflo Company, Inc.**

**1801 Commerce Dr.**

**Piqua, OH 45356**

or call 937-773-3971

or register online at:

[www.evenflo.com/registercarseatcanada](http://www.evenflo.com/registercarseatcanada)

- For public notice information, call Transport Canada at 1-800-333-0510 (1-613-993-9851 in Ottawa region).

CANADIAN RESIDENTS ONLY DOMICILES DU CANADA SEULEMENT	
PRODUCT REGISTRATION CARD CARTE D'ENREGISTREMENT DU PRODUIT	
1. Name Nom	_____
2. Street Address Adresse	_____
3. City Ville	_____ 4. Prov. Prov. _____
5. Postal Code Code postal	_____
6. Telephone Number (with Area Code) Num. de téléphone (et indicatif régional) (____)	_____
7. Email Address Adresse électronique	_____
8. Date of Purchase Date d'achat	_____
<small>ATTENTION: This card may be important to the safety of your child. Please complete using blue or black ink and mail this card so that you can be contacted in the event of a safety defect notice on this product. <b>The information you provide must be complete.</b> Or register online at <a href="http://www.evenflo.com/registercarseatcanada">www.evenflo.com/registercarseatcanada</a>.</small>	
<small>ATTENTION : Cette carte pourrait être importante à la sécurité de votre enfant. Veuillez remplir cette carte à l'encre bleue ou noire et la poster afin de pouvoir être contacté en cas d'un avis de défaut lié à la sécurité de ce produit. <b>Les informations fournies doivent être complètes.</b> Ou enregistrez-vous en ligne à <a href="http://www.evenflo.com/registercarseatcanada">www.evenflo.com/registercarseatcanada</a>.</small>	
PLACE DATE/MODEL # LABEL HERE. AFFIXER L'ÉTIQUETTE DE LA DATE ET DU NUMÉRO DE MODÈLE ICI.	

For information on the Evenflo warranty for your specific product, please go to  
[www.evenflo.com/warranty](http://www.evenflo.com/warranty)

## Motor Vehicle/Aircraft Usage

**Regulatory Notice:** This Child Restraint system meets all applicable requirements of Federal Motor Vehicle Safety Standard (FMVSS) 213 and Canadian Motor Vehicle Safety Standards (CMVSS) 213.1.

**When used with the internal harness and properly installed pursuant to these instructions,** this restraint is certified for use only in passenger and multi-purpose passenger motor vehicles, buses and trucks equipped with either lap belts only or lap/shoulder belt systems, and in aircraft if used with the stroller frame (see pgs. 84 - 101).

Check with your airline before departure to make sure this restraint meets all requirements, including a minimum 45.7 cm (18 in) aisle width for use in stroller mode and a minimum 45.7 cm (18 in) seat width for aircraft installation. Once confirmed, see pgs. 104 - 109 for complete instructions on installing your child restraint in aircraft.

# Overview of the Shyft DualRide

## Infant Carrier Front View

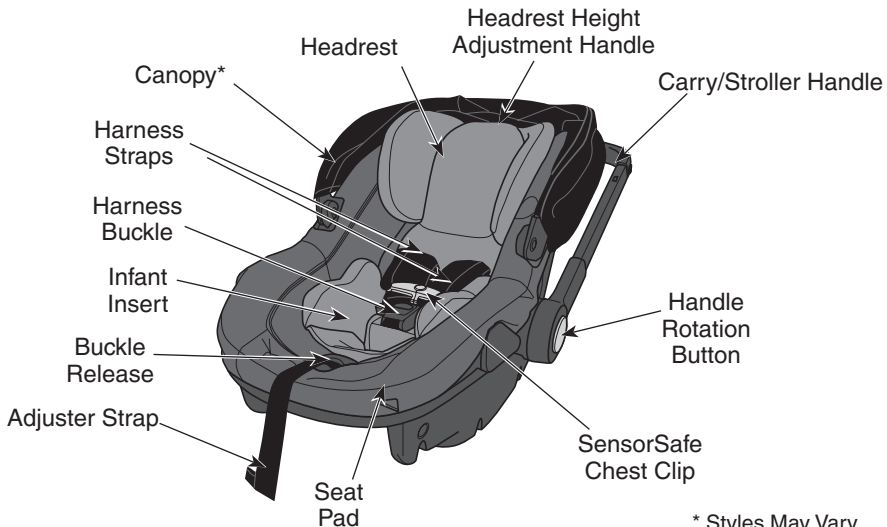

## Overview of the Shyft DualRide

### Infant Carrier Rear View

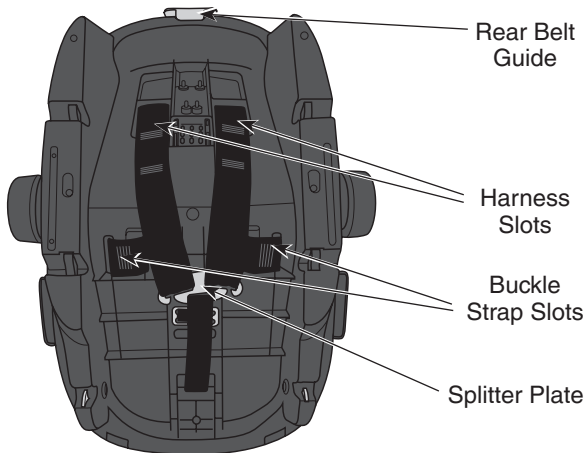

## Overview of the Shyft DualRide

### Convenience Base Top View

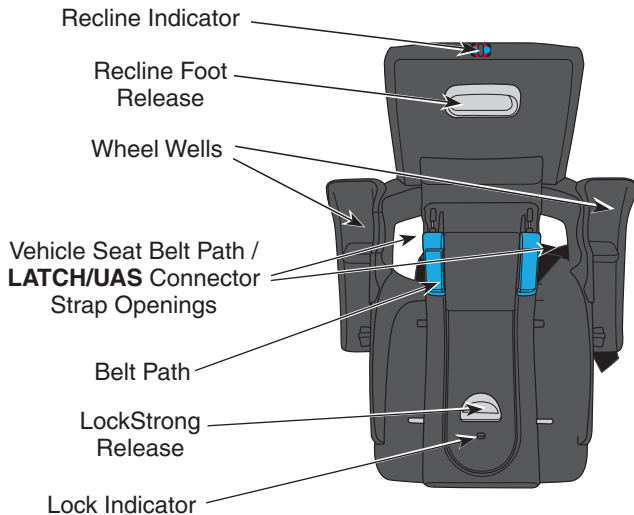

## Overview of the Shyft DualRide

### Convenience Base Side View

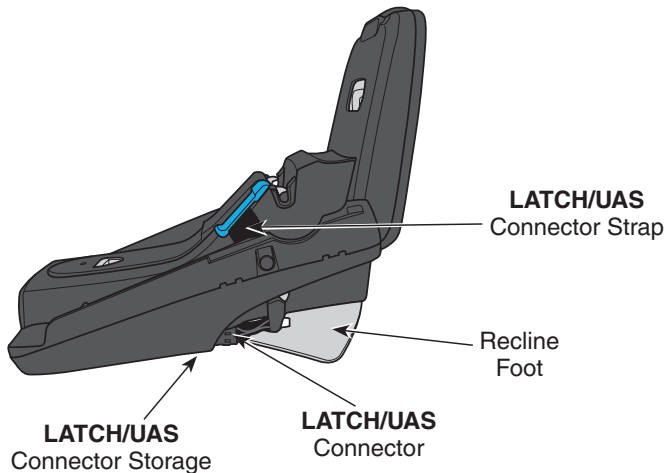

# Overview of the Shyft DualRide

## Stroller Parent View

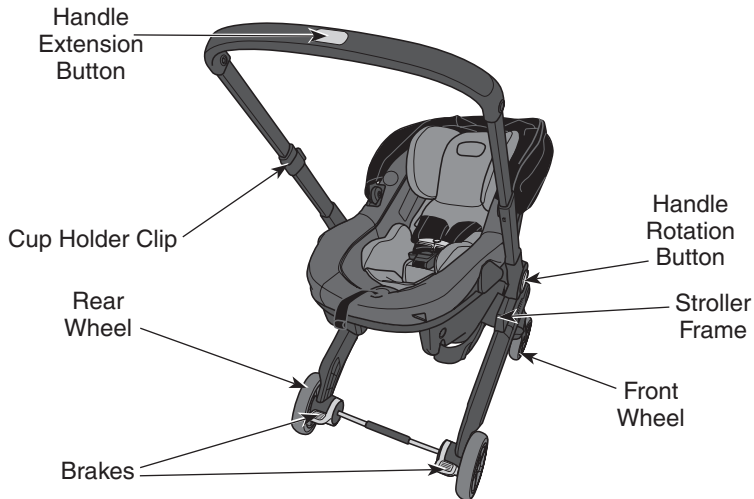

# Overview of the Shyft DualRide

## Stroller Front View

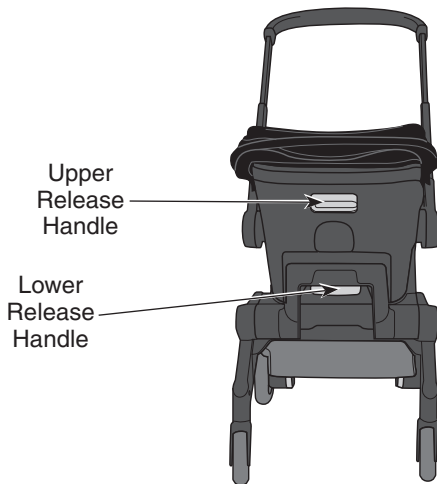

## Product Features and Descriptions

### Carry-All Bag\*

The Carry-All Bag can be easily installed and removed for use as a carry bag capable of holding up to 3.2 kg (7 lbs). It has a mesh panel to easily locate items inside the bag and can be opened and closed using the two zippers and/or magnets\*\* on either side of the bag.



#### To install:

1. Attach handle loops around belt path guides and tuck plastic tabs **(A)** into channel.
2. Secure two hook-and-loop fasteners at bottom of bag **(B)** around wheel axle as shown.
3. Adjust rear of bag up under stroller frame.

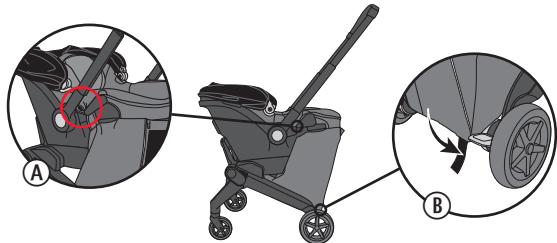

**NOTE:** Some styles may have a zipper on the back of the bag that must be opened before completing this step.

\* Not available on all models | \*\* Styles may vary.

## Product Features and Descriptions

### Adjustable Buckle Strap

The Shyft DualRide infant carrier has three buckle slots and ships with the Adjustable Buckle Strap in the middle position to fit an average-sized newborn.

The Adjustable Buckle Strap should **ALWAYS** be as close to but **NEVER** underneath your child's bottom.

As your child grows, see pages 121 - 124 to change the Buckle Strap position.

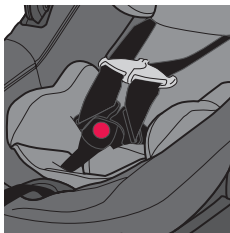

### Infant Insert

The Infant Insert is required for children weighing 1.4 - 2.7 kg (3 - 6 lbs) and optional for children over 2.7 kg (6 lbs). When placed in the infant carrier, the Infant Insert helps provide additional support for your child.

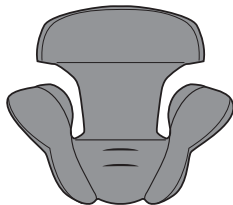

## Product Features and Descriptions

### Canopy

The Shyft DualRide Canopy can be opened to multiple positions. To extend, pull the tab located at the front of the Canopy as shown, and, to retract, gently push back to its original position.

**NOTE:** You may need to push the canopy slightly to go underneath the carrier handle.

Some canopies are equipped with a zipper that allows the user to open it even wider than a standard canopy. These models are also equipped with a peekaboo window to allow the parent to check on their child at any time.

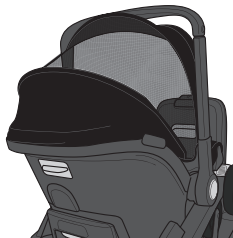
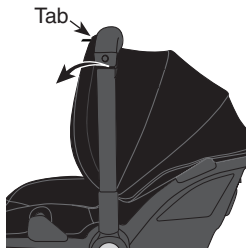

## Product Features and Descriptions

### Handle Positions

The Carry Handle has three locked positions:

1. Stroller Mode
2. Infant Carry Mode
3. Storage

When traveling in a vehicle, the carry handle **MUST** be in:

- **United States** - ANY locked position.
- **Canada** - Stroller Mode Only.

To rotate the handle, squeeze BOTH Handle Rotation Buttons **A** at the same time while moving the handle between positions.

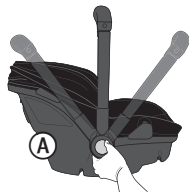
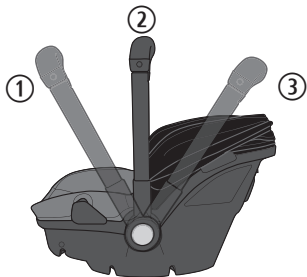

## Product Features and Descriptions

### Harness Adjustment

Loosen Harness Straps by firmly pressing down the Harness Adjustment Button **A** while pulling forward on both straps **B** at shoulder level. Pull the Adjuster Strap **C** to tighten the Harness Straps.

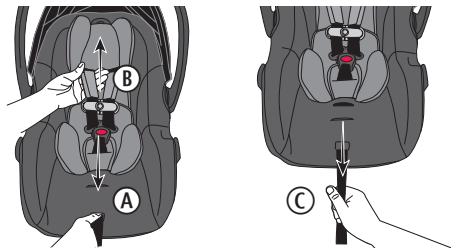

**NOTE:** There are two positions on the rear of the harness straps: a top loop for newborn use and a bottom loop for use as your child grows. The top loop should only be used if needed for shortening the straps to fully tighten the harness around a smaller infant.

To change the harness position, see pg. 120.

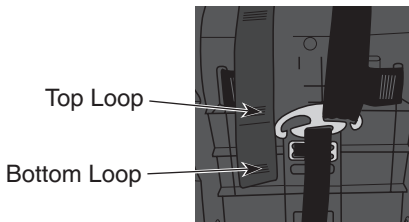

## Product Features and Descriptions

### Harness Buckle

To release Buckle Tongues, firmly press red button on Harness Buckle and pull tongues out.

To fasten, insert each Tongue into Buckle, listening for an audible **CLICK**. Pull on each to verify a secure connection.

Check that the Buckle functions properly and is kept free of dirt and debris. For cleaning, see pg. 135.

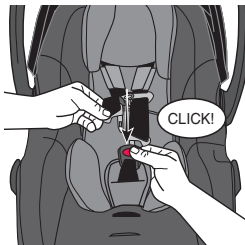
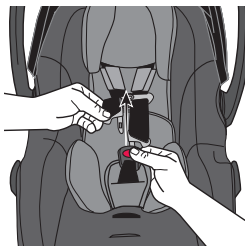

## Product Features and Descriptions

### Harness Covers

Install optional Harness Covers above Chest Clip for added comfort. Wrap Harness Covers around Harness Straps and attach hook-and-loop strips as shown.

Always check that the Harness Covers **DO NOT** bunch up when tightening the harness.

**NOTE:** Harness covers should be removed if they interfere with proper chest clip placement on a smaller infant.

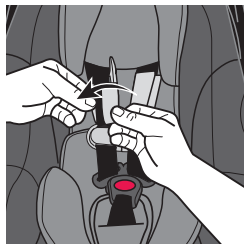

## Product Features and Descriptions

### Height Adjustable Headrest

The infant carrier has a Headrest that automatically adjusts harness height without the need to re-thread it. To adjust, loosen harness, lift the Headrest Height Adjustment Handle at the top of the Headrest, and move to one of the eight locked positions so the Harness Straps are **AT OR JUST BELOW** the child's shoulders.

**NOTE:** Regularly check for proper harness height as your child grows.

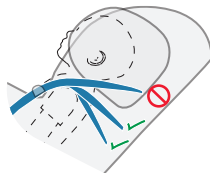
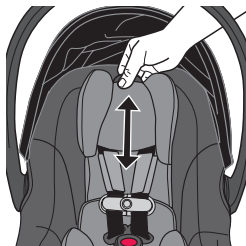

## Product Features and Descriptions

### Lower Anchor Connectors

The Shyft DualRide is equipped with Quick Connect Lower Anchor Connectors.

Follow the instructions in this section to properly store the Lower Anchor Connectors on your infant carrier.

#### **Removing the Lower Anchor Connector**

The Quick Connect Lower Anchor Connectors are stored on the underside of the base. To remove the Quick Connect Lower Anchor Connectors from storage or from your vehicle LATCH/UAS anchors, pull the red release strap on each of the connectors.

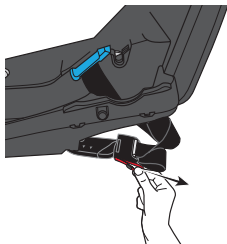

## Product Features and Descriptions

### Lower Anchor Connectors

#### Loosening the Lower Anchor Strap

To loosen the Lower Anchor Connector, press the Adjuster button and pull to lengthen the strap.

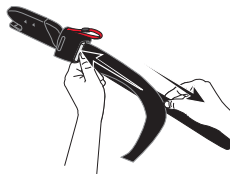

#### Using or Storing the Lower Anchor Connector

Lower Anchor Connectors **MUST** be stored when not in use. To use the Lower Anchor Connectors, push the Connectors onto the vehicle LATCH/UAS bars. To store, insert into the slots on the underside of the base until you hear an audible **CLICK**. The connectors will engage automatically.

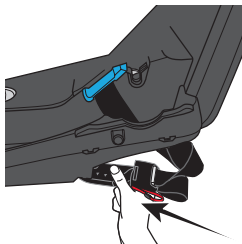

## Product Features and Descriptions

### Parent Cup Holder

The Parent Cup Holder is attached to the handle of the Shyft Dualride using a cup holder clip that can be installed on either side of the handle. To attach the clip, slide it onto the handle as shown and move it up or down until it locks into place. The clip should not move when locked.

To attach the Cup Holder to the clip (in Stroller Mode **ONLY**), slide it down onto the clip as shown. To remove, press the tab and slide up. **Always remove the Cup Holder from the clip when not in Stroller Mode.**

To remove the cup holder clip, put one finger on tab at bottom of clip and pull off.

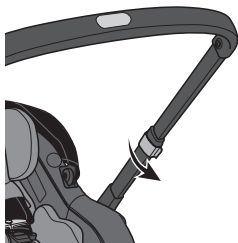

## Product Features and Descriptions

### SensorSafe™ Chest Clip

The Shyft DualRide is equipped with a SensorSafe chest clip that works with the SensorSafe mobile app available at The Apple App Store® or Google Play™.\*

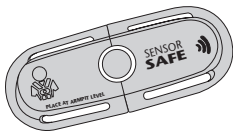

While your eyes are focused on the road, integrated SensorSafe technology alerts you in real-time to four potentially unsafe conditions from your child's car seat via your phone:

- unexpected chest clip unbuckling
- temperature too hot or too cold in the car
- child unattended in the car
- child seated too long.

\* Trademarks are the property of their respective owners.

To open the SensorSafe Chest Clip, push button and pull apart.

To fasten, slide the two pieces together until an audible **CLICK** is heard.

Always position the center of the SensorSafe Chest Clip even with the child's armpits.

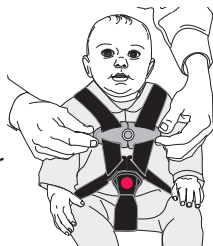

---

### SensorSafe® Technology Questions? Comments?

See the SensorSafe Mobile App User Guide included with your product or contact Parentlink at 1-800-233-5921 (U.S.) or 937-773-3971 (Canada).

## Product Features and Descriptions

### Wheel Wells

The wheel wells are optional for use on the Infant Car Seat base and provide extra protection for your vehicle upholstery.

#### **To install the wheel wells to the base:**

- Line up tabs on side of wheel well with slots on side of base.
- Push wheel well straight down until you hear a **CLICK!**

**NOTE:** Ensure that the seat belt buckle stalk does not interfere with wheel well installation.

**To remove the wheel wells,** push the button on the inside surface of the wheel well and lift up.

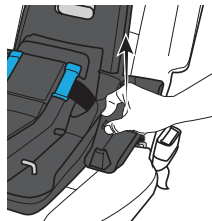
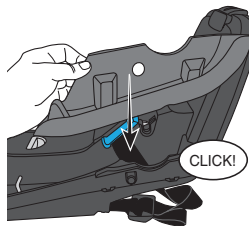

## Installing the Convenience Base to the Vehicle

### Installing the Base with LATCH/UAS

#### Before installing the base, make sure:

- the vehicle is on level ground.
- the wheel wells (pg. 51) are installed if being used.

1. Remove the **LATCH/UAS** connectors from their storage location under base (see pg. 47), then place the base on the vehicle seat.
2. Pull Recline Foot Release Handle on base to raise or lower the 5-position recline adjustment foot until the bubble is in the blue zone on the recline indicator (pg. 119).

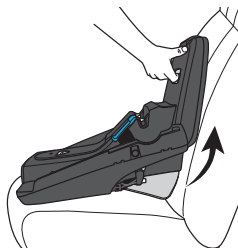

## Installing the Convenience Base to the Vehicle

### Installing the Base with LATCH/UAS

3. Squeeze the handle on the LockStrong arm and pull up to open.



4. Attach the **LATCH/UAS** connectors to the vehicle lower anchor bars. Connectors will make an audible **CLICK** when attached. Make sure they are attached by pulling firmly on connectors.



## Installing the Convenience Base to the Vehicle

### Installing the Base with LATCH/UAS

5. The vehicle lower anchors must be as tight as possible. Using your full weight, push the base firmly into the vehicle seat as you tighten the lower anchors.
6. Tension **LATCH/UAS** strap by pulling on loop until snug.
7. After tightening **LATCH/UAS**, place any excess **LATCH/UAS** connector back through belt path opening. **DO NOT** route it back under the LockStrong arm.

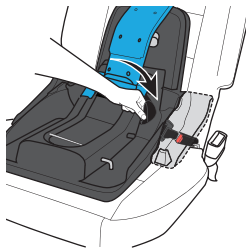

## Installing the Convenience Base to the Vehicle

### Installing the Base with LATCH/UAS

8. Apply pressure to fully close the LockStrong arm. The lock indicator will turn GREEN and an audible CLICK will sound when fully closed.

**NOTE:** If LockStrong arm does not fully close (lock indicator still RED), loosen the **LATCH/UAS** strap slightly and try closing the LockStrong arm again.



## Installing the Convenience Base to the Vehicle

### Installing the Base with LATCH/UAS

9. Grab base near belt path and pull side to side and front to back to make sure base is installed tightly. Base should not move more than 2.5 cm (1 in) side to side or front to back at the belt path.

**If base moves more than 2.5 cm (1 in),** open LockStrong arm, tighten **LATCH/UAS** strap a little more, and try again. If base still moves too much, you may need to try a different vehicle seat location, installation method, or both.

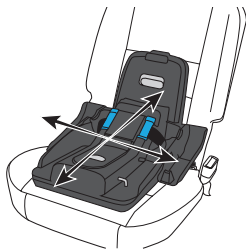

## Installing the Convenience Base to the Vehicle

### Installing the Base with Lap/Shoulder Belt

#### Before installing the base, make sure:

- the vehicle is on level ground.
- the wheel wells (pg. 51) are installed if being used.
- the **LATCH/UAS** connectors are properly stored (see pg. 48).

1. Place the base on the vehicle seat.
2. Pull Recline Foot Release Handle on base to raise or lower the 5-position recline adjustment foot until the bubble is in the blue zone on the recline indicator (pg. 119).

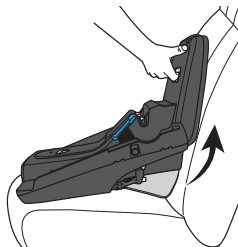

## Installing the Convenience Base to the Vehicle

### Installing the Base with Lap/Shoulder Belt

3. Squeeze the handle on the LockStrong arm and pull up to open.



4. Route lap/shoulder belt through belt path opening on shoulder belt side of base and feed through opposite belt path opening. **BUCKLE THE BELT.**

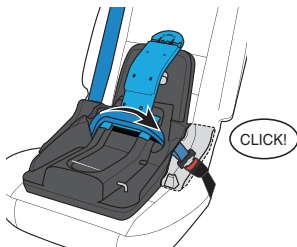

## Installing the Convenience Base to the Vehicle

### Installing the Base with Lap/Shoulder Belt

5. The vehicle seat belt must be as tight as possible. Using your full weight, push the base firmly into the vehicle seat as you tighten the vehicle seat belt.

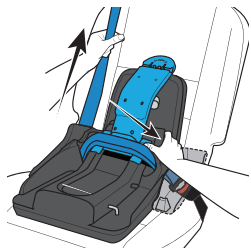

6. Secure lap and shoulder portions of belt in blue belt path guide, then pull up on shoulder belt from center of base to remove slack.



## Installing the Convenience Base to the Vehicle

### Installing the Base with Lap/Shoulder Belt

7. Apply pressure to fully close the LockStrong arm. The lock indicator will turn GREEN and an audible CLICK will sound when fully closed.

**NOTE:** If LockStrong arm does not fully close (lock indicator still RED), loosen the lap/shoulder belt slightly and try closing the LockStrong arm again.

**NEVER** place any part of vehicle belt over LockStrong arm, even in a vehicle with longer buckle stalks. This will prevent proper operation of the car seat.



## Installing the Convenience Base to the Vehicle

### Installing the Base with Lap/Shoulder Belt

Some vehicle lap/shoulder belts have a plastic button or extra fold of webbing on the belt. **Do not allow these to interfere with belt routing through LockStrong arm.** If they interfere:

- Shift base slightly to the left or right to eliminate interference.
- Use **LATCH/UAS**, or
- Move the infant car seat to a different location.

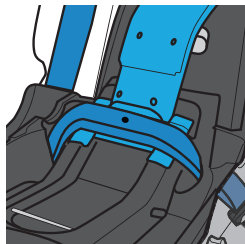

## Installing the Convenience Base to the Vehicle

### Installing the Base with Lap/Shoulder Belt

8. Grab base near belt path and pull side to side and front to back to make sure base is installed tightly. Base should not move more than 2.5 cm (1 in) side to side or front to back at the belt path.

**If base moves more than 2.5 cm (1 in),** open LockStrong arm, tighten vehicle belt a little more, and try again. If base still moves too much, you may need to try a different vehicle seat location, installation method, or both.

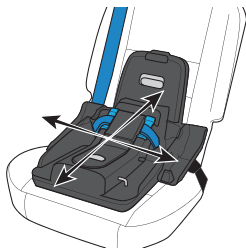

## Installing the Convenience Base to the Vehicle

### Installing the Base with Lap/Shoulder Belt

9. Lock the seat belt. **In most vehicles**, you can switch your shoulder belt retractor into locking mode by pulling shoulder belt all the way out and letting it rewind into the retractor. Pull on shoulder belt to make sure it is locking.

**NEVER** install this base using a non-locking vehicle lap/shoulder belt.

**NOTE:** A locking clip may be needed (see pg. 23). Refer to your vehicle owner's manual for information.



## Installing the Convenience Base to the Vehicle

### Installing the Base with Lap Belt Only

#### Before installing the base, make sure:

- the vehicle is on level ground.
- the wheel wells (pg. 51) are installed if being used.
- the **LATCH/UAS** connectors are properly stored (see pg. 48).

1. Place the base on the vehicle seat.
2. Pull Recline Foot Release Handle on base to raise or lower the 5-position recline adjustment foot until the bubble is in the blue zone on the recline indicator (pg. 119).

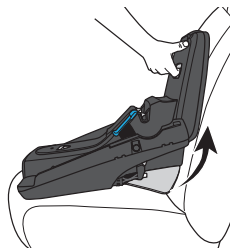

## Installing the Convenience Base to the Vehicle

### Installing the Base with Lap Belt Only

3. Squeeze the handle on the LockStrong arm and pull up to open.



4. Route lap belt through belt path openings on base. **BUCKLE THE BELT.**
5. The vehicle seat belt must be as tight as possible. Using your full weight, push the base firmly into the vehicle seat as you tighten the vehicle seat belt.

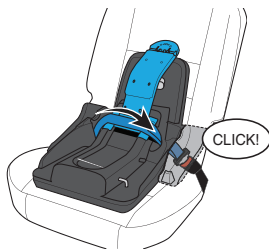

## Installing the Convenience Base to the Vehicle

### Installing the Base with Lap Belt Only

- Secure lap belt in blue belt path guide, then pull up on free end of belt to remove slack.



- After tightening lap belt, secure the free end of the lap belt back through the belt path opening.



## Installing the Convenience Base to the Vehicle

### Installing the Base with Lap Belt Only

8. Apply pressure to fully close the LockStrong arm. The lock indicator will turn GREEN when fully closed.

**NOTE:** If LockStrong arm does not fully close (lock indicator still RED), loosen the lap belt slightly and try closing the LockStrong arm again.

**NEVER place any part of vehicle belt over LockStrong arm,** even in a vehicle with longer buckle stalks. This will prevent proper operation of the car seat.



## Installing the Convenience Base to the Vehicle

### Installing the Base with Lap Belt Only

- Grab base near belt path and pull side to side and front to back to make sure base is installed tightly. Base should not move more than 2.5 cm (1 in) side to side or front to back at the belt path.

**If base moves more than 2.5 cm (1 in),** open LockStrong arm, tighten vehicle belt a little more, and try again. If base still moves too much, you may need to try a different vehicle seat location, installation method, or both.



## Installing the Infant Carrier Only to the Vehicle

### Installing the Infant Carrier with Lap/Shoulder Belt (Preferred)

#### **⚠ WARNING!** DEATH or SERIOUS INJURY can occur.

- **NEVER** install this child restraint using a non-locking vehicle lap/shoulder belt. A locking clip must be used with a vehicle belt that **DOES NOT LOCK**. Call ParentLink at 1-800-233-5921 (U.S.) or 937-773-3971 (Canada) to obtain a locking clip.
- **ALWAYS** place the handle in the appropriate locked position when traveling in a vehicle (see pg. 44).

**Before installing the infant carrier, make sure the vehicle is on level ground.**

1. Position the infant carrier on a rear vehicle seat with the infant carrier rear-facing.



## Installing the Infant Carrier Only to the Vehicle

### Installing the Infant Carrier With Lap/Shoulder Belt (Preferred)

2. Route only the vehicle lap belt through the infant carrier belt guides and **BUCKLE THE BELT**.

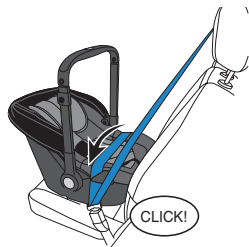

3. Lift shoulder belt over handle and around infant carrier. Slide shoulder belt into rear shoulder belt guide.

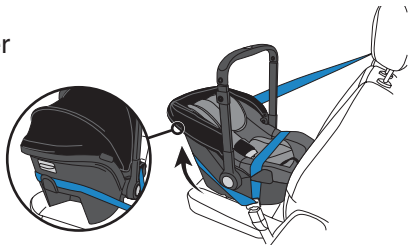

## Installing the Infant Carrier Only to the Vehicle

### Installing the Infant Carrier With Lap/Shoulder Belt (Preferred)

4. **LOCK** vehicle lap/shoulder belt. Refer to vehicle owner's manual for how vehicle lap/shoulder belt locks.

In many vehicles, you can switch the shoulder belt retractor into locking mode by pulling the shoulder belt out all the way. Check the vehicle owner's manual to see how your system locks.

To check if the vehicle belt is locked, after you install the infant carrier, pull up firmly on the lap belt between the belt guides. The belt should remain tight if the vehicle system is locked.

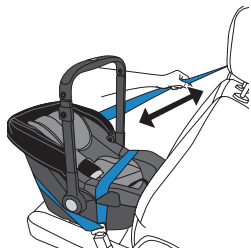

## Installing the Infant Carrier Only to the Vehicle

### Installing the Infant Carrier With Lap/Shoulder Belt (Preferred)

5. Push infant carrier firmly into vehicle seat pressing down near the buckle strap between the child's legs while removing slack from lap belt. Repeat for shoulder belt.

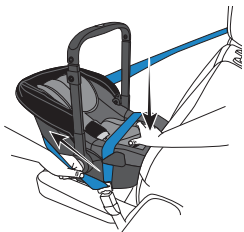

6. Make sure that vehicle belt buckle and hardware **DO NOT INTERFERE** with the infant carrier.

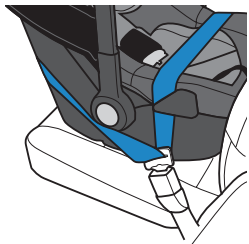

## Installing the Infant Carrier Only to the Vehicle

### Installing the Infant Carrier With Lap/Shoulder Belt (Preferred)

7. Check the recline angle. Adjust the seat angle until the level line on the infant carrier (pg. 118) is level with the ground. A tightly rolled towel or pool noodle may be placed under the infant carrier, near the vehicle seat back to adjust the angle, if necessary.



## Installing the Infant Carrier Only to the Vehicle

### Installing the Infant Carrier With Lap/Shoulder Belt (Preferred)

8. Grab the infant carrier at the belt guides and pull from side to side and front to back to make sure it is installed correctly. The infant carrier should not move more than 2.5 cm (1 in) in any direction.

If the infant carrier moves too much, tighten the vehicle belts more and recheck. You may try a different vehicle seat or installation method, or both.



## Installing the Infant Carrier Only to the Vehicle

### Installing the Infant Carrier with Lap/Shoulder Belt (Alternate)

**Use this alternate installation method only when the preferred method found on page 69 does not work with your vehicle Lap/Shoulder belts.**

**⚠ WARNING! DEATH or SERIOUS INJURY can occur.**

- **NEVER** install this child restraint using a non-locking vehicle lap/shoulder belt. A locking clip must be used with a vehicle belt that **DOES NOT LOCK**. Call ParentLink at 1-800-233-5921 (U.S.) or 937-773-3971 (Canada) to obtain a locking clip.
- **ALWAYS** place the handle in the appropriate locked position when traveling in a vehicle (see pg. 44).

**Before installing the infant carrier, make sure the vehicle is on level ground.**

1. Position the infant carrier on a rear vehicle seat with the infant carrier rear-facing.



## Installing the Infant Carrier Only to the Vehicle

### Installing the Infant Carrier With Lap/Shoulder Belt (Alternate)

2. Route only the vehicle lap belt through the infant carrier belt guides and **BUCKLE THE BELT**.
3. **LOCK** vehicle lap/shoulder belt. Refer to vehicle owner's manual for how vehicle lap/shoulder belt locks.

In many vehicles, you can switch the shoulder belt retractor into locking mode by pulling the shoulder belt out all the way. Check the vehicle owner's manual to see how your system locks.

To check if the vehicle belt is locked, after you install the infant carrier, pull up firmly on the lap belt between the belt guides. The belt should remain tight if the vehicle system is locked.

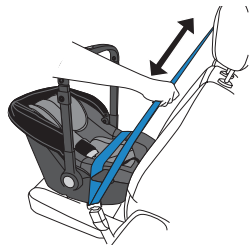
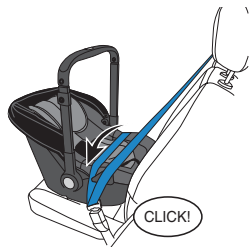

## Installing the Infant Carrier Only to the Vehicle

### Installing the Infant Carrier With Lap/Shoulder Belt (Alternate)

4. Push infant carrier firmly into vehicle seat pressing down near the buckle strap between the child's legs while removing slack from lap belt. Repeat for shoulder belt.



5. Make sure that vehicle belt buckle and hardware **DO NOT INTERFERE** with the infant carrier.

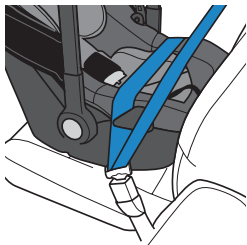

## Installing the Infant Carrier Only to the Vehicle

### Installing the Infant Carrier With Lap/Shoulder Belt (Alternate)

6. Check the recline angle. Adjust the seat angle until the level line on the infant carrier is level with the ground. A tightly rolled towel or pool noodle may be placed under the infant carrier, near the vehicle seat back to adjust the angle, if necessary.



## Installing the Infant Carrier Only to the Vehicle

### Installing the Infant Carrier With Lap/Shoulder Belt (Alternate)

7. Grab the infant carrier at the belt guides and pull from side to side and front to back to make sure it is installed correctly. The infant carrier should not move more than 2.5 cm (1 in) in any direction.

If the infant carrier moves too much, tighten the vehicle belts more and recheck. You may try a different vehicle seat or installation method, or both.

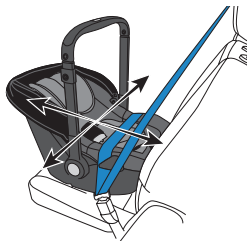

## Installing the Infant Carrier Only to the Vehicle

### Installing the Infant Carrier with Lap Belt Only

**⚠ WARNING! DEATH or SERIOUS INJURY can occur.**

**ALWAYS** place the handle in the appropriate locked position when traveling in a vehicle (see pg. 44).

**Before installing the infant carrier, make sure the vehicle is on level ground.**

1. Position the infant carrier on a rear vehicle seat with the infant carrier rear-facing.



## Installing the Infant Carrier Only to the Vehicle

### Installing the Infant Carrier With Lap Belt Only

2. Route the vehicle lap belt through the infant carrier belt guides and **BUCKLE THE BELT.**



3. Push Infant Carrier firmly into vehicle seat, pressing down near the buckle strap between the child's legs, while removing slack from the lap belt.
4. If necessary, tuck the loose end of the lap belt out of the way.

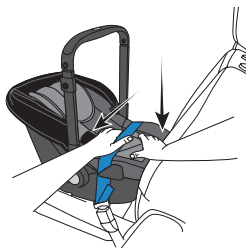

## Installing the Infant Carrier Only to the Vehicle

### Installing the Infant Carrier With Lap Belt Only

5. Check the recline angle. Adjust the seat angle until the level line on the infant carrier is level with the ground. A tightly rolled towel or pool noodle may be placed under the infant carrier, near the vehicle seat back to adjust the angle, if necessary.



## Installing the Infant Carrier Only to the Vehicle

### Installing the Infant Carrier With Lap Belt Only

6. Grab the infant carrier at the belt guides and pull from side to side and front to back to make sure it is installed correctly. The infant carrier should not move more than 2.5 cm (1 in) in any direction.

If the infant carrier moves too much, tighten the vehicle belts more and recheck. You may try a different vehicle seat or installation method, or both.

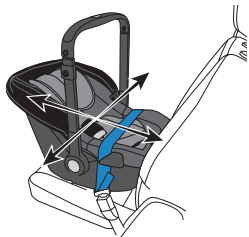

## Installing the Infant Carrier and Stroller Frame to the Vehicle

### Installing With Lap/Shoulder Belt (Preferred)

#### **⚠ WARNING! DEATH or SERIOUS INJURY can occur.**

- **NEVER** install this child restraint using a non-locking vehicle lap/shoulder belt. A locking clip must be used with a vehicle belt that **DOES NOT LOCK**. Call ParentLink at 1-800-233-5921 (U.S.) or 937-773-3971 (Canada) to obtain a locking clip.
- **ALWAYS** place the handle in the appropriate locked position when traveling in a vehicle (see pg. 44).

#### **Before installing the infant carrier and stroller frame:**

- Make sure the vehicle is on level ground.
  - Make sure the stroller is properly folded (see pg. 112).
1. Remove the rear wheels from the stroller by pushing the button in the center of the wheel and pulling out.

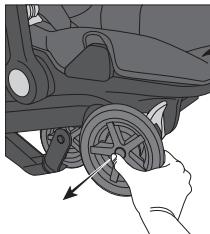

## Installing the Infant Carrier and Stroller Frame to the Vehicle

### Installing With Lap/Shoulder Belt (Preferred)

2. Place the rear wheels in the two holes located on the bottom of the infant carrier, then pull down on wheels to check they are secure.

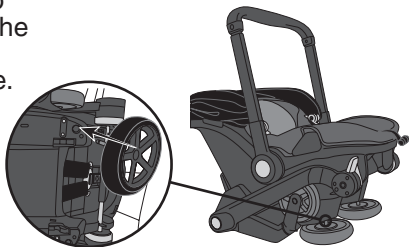

3. Position the infant carrier on a rear vehicle seat with the infant carrier rear-facing.

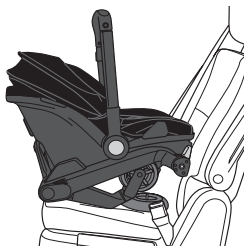

## Installing the Infant Carrier and Stroller Frame to the Vehicle

### Installing With Lap/Shoulder Belt (Preferred)

4. Route only the vehicle lap belt through the infant carrier belt guides and **BUCKLE THE BELT**.

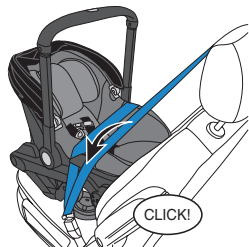

5. Lift shoulder belt over handle and around infant carrier. Slide shoulder belt into rear shoulder belt guide.

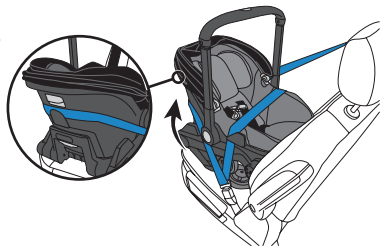

## Installing the Infant Carrier and Stroller Frame to the Vehicle

### Installing With Lap/Shoulder Belt (Preferred)

6. **LOCK** vehicle lap/shoulder belt. Refer to vehicle owner's manual for how vehicle lap/shoulder belt locks.

In many vehicles, you can switch the shoulder belt retractor into locking mode by pulling the shoulder belt out all the way. Check the vehicle owner's manual to see how your system locks.

To check if the vehicle belt is locked, after you install the infant carrier, pull up firmly on the lap belt between the belt guides. The belt should remain tight if the vehicle system is locked.

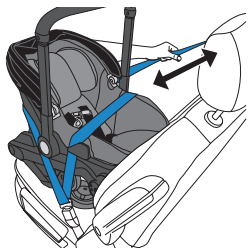

## Installing the Infant Carrier and Stroller Frame to the Vehicle

### Installing With Lap/Shoulder Belt (Preferred)

7. Push infant carrier firmly into vehicle seat pressing down near the buckle strap between the child's legs while removing slack from lap belt. Repeat for shoulder belt.
8. Make sure that vehicle belt buckle and hardware **DO NOT INTERFERE** with the infant carrier.

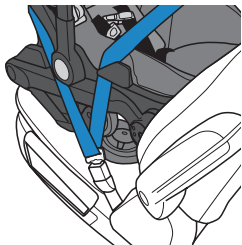
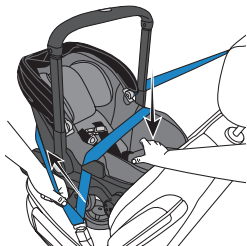

## Installing the Infant Carrier and Stroller Frame to the Vehicle

### Installing With Lap/Shoulder Belt (Preferred)

9. Check the recline angle. Adjust the seat angle until the level line on the infant carrier is level with the ground. A tightly rolled towel or pool noodle may be placed under the infant carrier, near the vehicle seat back to adjust the angle, if necessary.

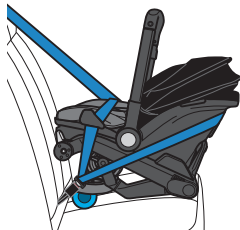

## Installing the Infant Carrier and Stroller Frame to the Vehicle

### Installing With Lap/Shoulder Belt (Preferred)

10. Grab the infant carrier at the belt guides and pull from side to side and front to back to make sure it is installed correctly. The infant carrier should not move more than 2.5 cm (1 in) in any direction.

If the infant carrier moves too much, tighten the vehicle belts more and recheck. You may try a different vehicle seat or installation method, or both.

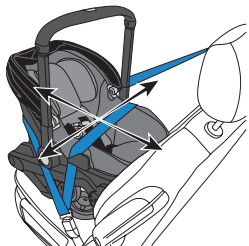

## Installing the Infant Carrier and Stroller Frame to the Vehicle

### Installing With Lap/Shoulder Belt (Alternate)

**Use this alternate installation method only when the preferred method found on page 84 does not work with your vehicle Lap/Shoulder belts.**

**⚠ WARNING! DEATH or SERIOUS INJURY can occur.**

- **NEVER** install this child restraint using a non-locking vehicle lap/shoulder belt. A locking clip must be used with a vehicle belt that **DOES NOT LOCK**. Call ParentLink at 1-800-233-5921 (U.S.) or 937-773-3971 (Canada) to obtain a locking clip.
- **ALWAYS** place the handle in the appropriate locked position when traveling in a vehicle (see pg. 44).

#### **Before installing the infant carrier and stroller frame:**

- Make sure the vehicle is on level ground.
  - Make sure the stroller is properly folded (see pg. 112).
1. Remove the rear wheels from the stroller by pushing the button in the center of the wheel and pulling out.

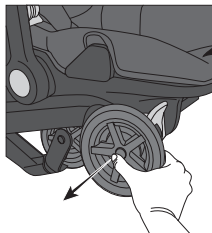

## Installing the Infant Carrier and Stroller Frame to the Vehicle

### Installing With Lap/Shoulder Belt (Alternate)

2. Place the rear wheels in the two holes located on the bottom of the infant carrier, then pull down on wheels to check they are secure.

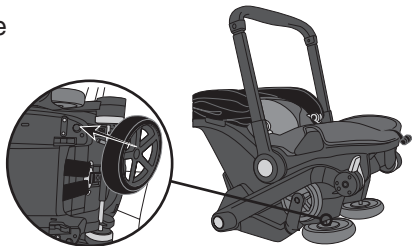

3. Position the infant carrier on a rear vehicle seat with the infant carrier rear-facing.

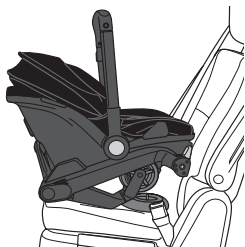

## Installing the Infant Carrier and Stroller Frame to the Vehicle

### Installing With Lap/Shoulder Belt (Alternate)

4. Route only the vehicle lap belt through the infant carrier belt guides and **BUCKLE THE BELT**.
5. **LOCK** vehicle lap/shoulder belt. Refer to vehicle owner's manual for how vehicle lap/shoulder belt locks.

In many vehicles, you can switch the shoulder belt retractor into locking mode by pulling the shoulder belt out all the way. Check the vehicle owner's manual to see how your system locks.

To check if the vehicle belt is locked, after you install the infant carrier, pull up firmly on the lap belt between the belt guides. The belt should remain tight if the vehicle system is locked.

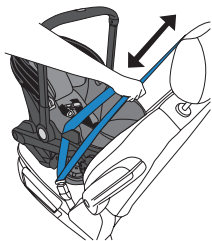
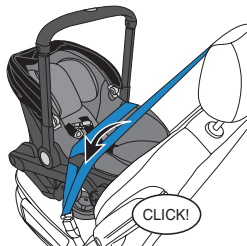

## Installing the Infant Carrier and Stroller Frame to the Vehicle

### Installing With Lap/Shoulder Belt (Alternate)

6. Push infant carrier firmly into vehicle seat pressing down near the buckle strap between the child's legs while removing slack from lap belt. Repeat for shoulder belt.

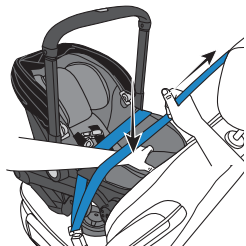

7. Make sure that vehicle belt buckle and hardware **DO NOT INTERFERE** with the infant carrier.

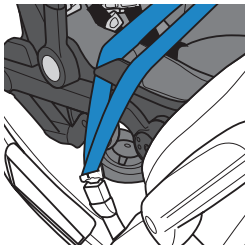

## Installing the Infant Carrier and Stroller Frame to the Vehicle

### Installing With Lap/Shoulder Belt (Alternate)

8. Check the recline angle. Adjust the seat angle until the level line on the infant carrier is level with the ground. A tightly rolled towel or pool noodle may be placed under the infant carrier, near the vehicle seat back to adjust the angle, if necessary.

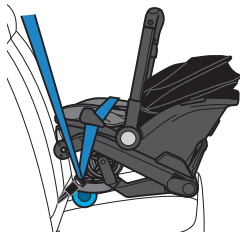

## Installing the Infant Carrier and Stroller Frame to the Vehicle

### Installing With Lap/Shoulder Belt (Alternate)

9. Grab the infant carrier at the belt guides and pull from side to side and front to back to make sure it is installed correctly. The infant carrier should not move more than 2.5 cm (1 in) in any direction.

If the infant carrier moves too much, tighten the vehicle belts more and recheck. You may try a different vehicle seat or installation method, or both.

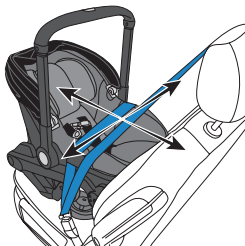

## Installing the Infant Carrier and Stroller Frame to the Vehicle

### Installing With Lap Belt Only

**⚠ WARNING!** DEATH or SERIOUS INJURY can occur.

**ALWAYS** place the handle in the appropriate locked position when traveling in a vehicle (see pg. 44).

#### Before installing the infant carrier and stroller frame:

- Make sure the vehicle is on level ground.
  - Make sure the stroller is properly folded (see pg. 112).
1. Remove the rear wheels from the stroller by pushing the button in the center of the wheel and pulling out.

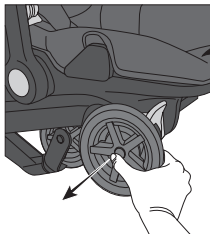

## Installing the Infant Carrier and Stroller Frame to the Vehicle

### Installing With Lap Belt Only

2. Place the rear wheels in the two holes located on the bottom of the infant carrier, then pull down on wheels to check they are secure.

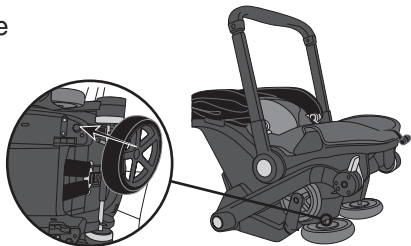

3. Position the infant carrier on a rear vehicle seat with the infant carrier rear-facing.

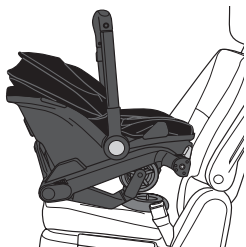

## Installing the Infant Carrier and Stroller Frame to the Vehicle

### Installing With Lap Belt Only

4. Route the vehicle lap belt through the infant carrier belt guides and **BUCKLE THE BELT.**

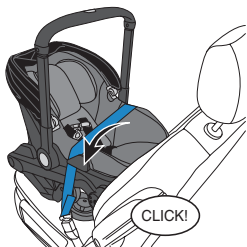

5. Push Infant Carrier firmly into vehicle seat, pressing down near the buckle strap between the child's legs, while removing slack from the lap belt.



## Installing the Infant Carrier and Stroller Frame to the Vehicle

### Installing With Lap Belt Only

6. If necessary, tuck the loose end of the lap belt out of the way.



7. Check the recline angle. Adjust the seat angle until the level line on the infant carrier is level with the ground. A tightly rolled towel or pool noodle may be placed under the infant carrier, near the vehicle seat back to adjust the angle, if necessary.

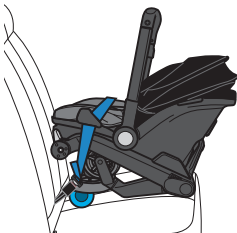

## Installing the Infant Carrier and Stroller Frame to the Vehicle

### Installing With Lap Belt Only

8. Grab the infant carrier at the belt guides and pull from side to side and front to back to make sure it is installed correctly. The infant carrier should not move more than 2.5 cm (1 in) in any direction.

If the infant carrier moves too much, tighten the vehicle belts more and recheck. You may try a different vehicle seat or installation method, or both.

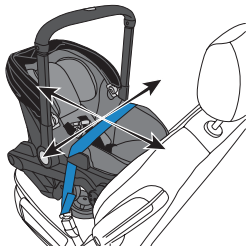

## Installing the Infant Carrier and Stroller Frame to the Base

**⚠ WARNING!** DEATH or SERIOUS INJURY can occur.

Always ensure the Infant Carrier is secured to the base. Check the connection by lifting up on the Carry Handle to ensure it is locked.

To install the Infant Carrier and Stroller Frame, guide it onto the base as shown. An audible **CLICK** will be heard.



## Removing the Infant Carrier and Stroller Frame from the Base

To remove the Infant Carrier without the Stroller Frame, squeeze the Upper Release Handle (see pg. 38) while lifting up on the carry handle. The Stroller Frame will remain connected to the base.

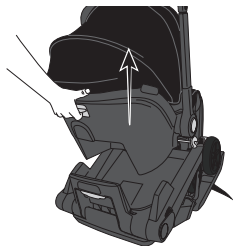

To remove the Infant Carrier and Stroller Frame from the base together, squeeze Lower Release Handle (see pg. 38) while lifting up on the Carry Handle.

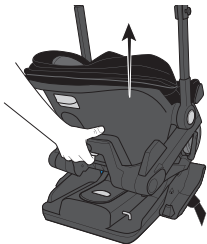

## Aircraft Installation

The Federal Aviation Administration (FAA) recommends that you secure your child for air travel in an appropriate child restraint based on your child's weight and size.

Turbulence can happen with little or no warning. When turbulence occurs, the safest place for your child is in a properly installed child restraint, not in an adult's lap or on the aircraft seat with its seat belt.

Keeping your child in a child restraint during the flight will help ensure your family arrives safely at your destination.

The FAA recommends that a child weighing:

- more than 18 kg (40 lbs) use an aircraft seat belt;
- less than 9 kg (20 lbs) use a rear-facing child restraint; and
- from 9 - 18 kg (20 - 40 lbs) use a forward-facing child restraint.

Please note that these FAA recommendations may vary from those applicable to the use of your child restraint in a motor vehicle.

### **! WARNING!** DEATH or SERIOUS INJURY can occur.

- **ALWAYS** place the handle in the appropriate locked position when traveling in a vehicle (see pg. 44).
- **ALWAYS** ensure that the aircraft seat is in the fully upright position.

**Before installing the infant carrier and stroller frame,** Make sure the stroller is properly folded (see pg. 112).

1. Remove the rear wheels from the stroller by pushing the button in the center of the wheel and pulling out.
2. Place the rear wheels in the two holes located on the bottom of the infant carrier, then pull down on wheels to check they are secure.

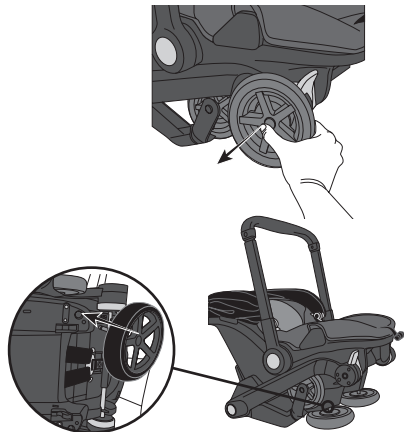

## Aircraft Installation

3. Position the infant carrier and stroller frame on the aircraft seat with the infant carrier rear-facing.

**IMPORTANT:** Most aircraft will require the infant carrier is installed in a window seat to avoid blocking the aisle.

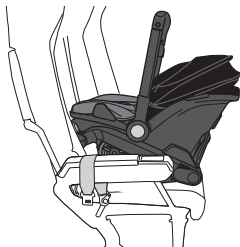

4. Route the lap belt through the infant carrier belt guides and **BUCKLE THE BELT.**

**NOTE:** It may be necessary to request a belt extender from your flight attendant to secure the infant carrier in the aircraft seat.

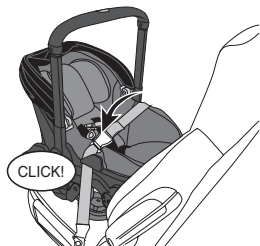

## Aircraft Installation

5. Push Infant Carrier and frame firmly into aircraft seat, pressing down near the buckle strap between the child's legs, while removing slack from the lap belt.

**NOTE:** If used, be sure to remove all slack from the belt extender as well.

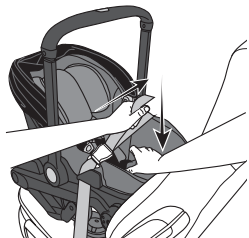

6. If necessary, tuck the loose end of the lap belt out of the way.

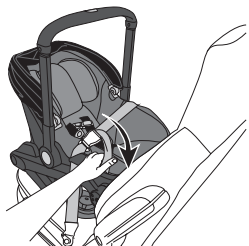

## Aircraft Installation

7. Check the recline angle. Adjust the seat angle until the level line on the infant carrier is level with the floor of the aircraft. An airline blanket may be placed under the infant carrier, near the seat back as shown to adjust the angle, if necessary.

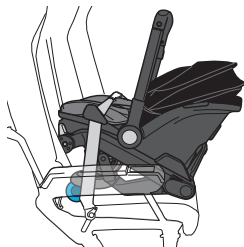

## Aircraft Installation

- Grab the infant carrier at the belt guides and check for tightness as shown on pg. 101. Retighten if necessary.

**NOTE:** Unfasten the SensorSafe Chest Clip during Taxi, Takeoff, and Landing. The SensorSafe Chest Clip may be refastened during flight or once the plane has safely landed and the use of electronic devices is permitted by the flight crew.

After landing, be sure to fasten the SensorSafe Chest Clip before removing the Infant Carrier from the aircraft seat.

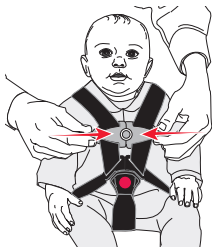
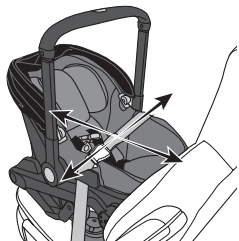

## Using the Stroller

### Unfolding the Stroller

**⚠ WARNING!** DEATH or SERIOUS INJURY can occur.

To avoid injury to fingers or hands, care must be taken when folding or unfolding Stroller to prevent finger injury in hinge areas.

1. Using the stroller handle, lift up on the infant carrier.
2. Squeeze Upper Release Handle (pg. 38) to deploy the stroller wheels.

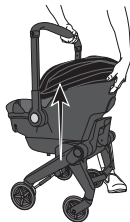

## Using the Stroller

### Unfolding the Stroller

3. Press both Handle Rotation Buttons and rotate the handle forward from Infant Carry Mode to Stroller Mode.

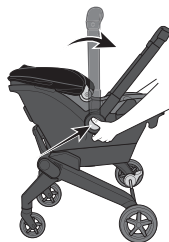

4. Press the Handle Extension Button and pull up on the handle to extend it to the proper height for comfortable use. An audible CLICK will be heard.



## Using the Stroller

### Folding the Stroller

**⚠ WARNING!** DEATH or SERIOUS INJURY can occur.

To avoid injury to fingers or hands, care must be taken when folding or unfolding Stroller to prevent finger injury in hinge areas.

1. Press the Handle Extension Button and push handle down until it locks into position.

**NOTE:** Make sure both sides of carry handle are locked pushed down or handle will not rotate.

2. Press both Handle Rotation Buttons and rotate the handle from Stroller Mode to Infant Carry Mode.



## Using the Stroller

### Folding the Stroller

3. Pick up stroller from ground and squeeze Lower Release Handle (pg. 38).

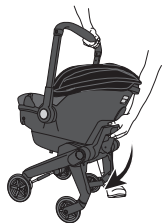

4. While holding Lower Release Handle, lean stroller toward front wheels and press down until the stroller folds.

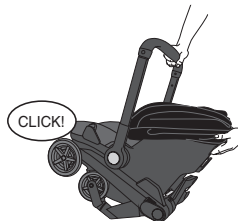

## Using the Stroller

### Operating the Brakes

**⚠ WARNING!** DEATH or SERIOUS INJURY can occur.

**ALWAYS** lock Brakes. Make sure Brakes are on by trying to push the Stroller.

1. To lock, push both brake levers **DOWN** as shown.
2. To unlock, push both brake levers **UP** as shown.

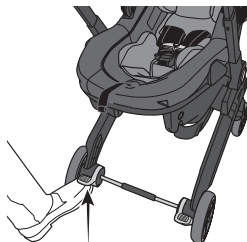
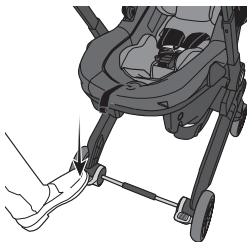

## Securing the Child

### **⚠ WARNING! DEATH or SERIOUS INJURY can occur.**

- **ALWAYS** check the Harness Buckle to make sure it is securely latched. Failure to fasten and tighten the Harness system correctly with each use can result in **DEATH** or **SERIOUS INJURY**.
- In cold weather, **DO NOT** dress the child in bulky clothing like snowsuits when riding in a Car Seat. Bulky clothing makes it difficult to properly tighten the harness to the child, which may allow the child to be ejected from the restraint during a crash. If necessary, place a blanket over the harnessed child without interfering with the Harness system.

1. Place the headrest in the lowest position and loosen Harness Straps by firmly pressing down on the Harness Adjustment Button **A** while pulling forward on both straps **B** at shoulder level.

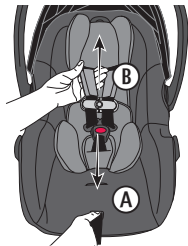

## Securing the Child

2. Press red button on Harness Buckle to release Tongues.
3. Separate Chest Clip and spread straps apart. Place child in Infant Car Seat in seated position making sure their bottom is in the seat, and their back is fully supported.

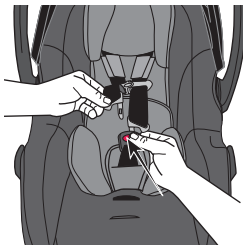

4. Pull Harness straps over each arm onto shoulders and around the hips. Make sure Buckle Cover and Harness Buckle are between the legs.

**IMPORTANT: MAKE SURE**  
Harness straps are **AT OR JUST**  
**BELOW** child's shoulders.



## Securing the Child

5. Buckle by inserting one Tongue at a time into the Harness Buckle, listening for an audible **CLICK** with each one. Make sure Harness Straps are not twisted.
6. Connect the Chest Clip listening for an audible **CLICK**.
7. Pull up on Harness Straps to snug around the child's hips.
8. Slowly pull the adjuster strap to tighten the Shoulder Straps. A snug strap should not allow any slack. It lies in a relatively straight line without sagging. It does not press on the child's flesh or push the child's body into an unnatural position.

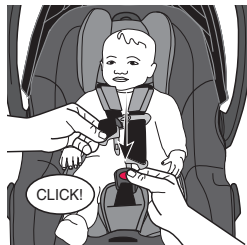

## Securing the Child

9. Roll up and secure the excess Adjuster Strap using the elastic loop at the bottom of the Strap.

**NOTE:** Securing the Adjuster Strap will ensure that it does not interfere with installation of the Infant Carrier to the stroller frame or base, and so it does not interfere with folding the Shyft DualRide in Stroller Mode.

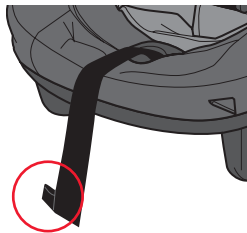

10. Position the center of the Chest Clip even with the child's armpits. Make sure the Harness Covers do not interfere with the placement of the Chest Clip.

**NOTE:** If the Harness Covers don't allow a proper fit, they can be removed to provide more space for the Chest Clip. Pull apart hook-and-loop fasteners to remove.



## Securing the Child

11. To test for a properly tightened Harness, pinch the shoulder strap. A snug Harness should not allow you to pinch any slack when pinched between your thumb and forefinger. If needed, pull adjuster strap further for a tight and proper fit.

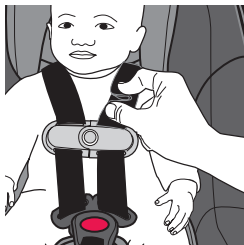

12. Verify that the seat recline angle is correct:

**If installed with the base,** check that the bubble is in the blue zone on the recline indicator (A).

**If installed without the base,** ensure that the level line on the shell is level with the ground (B).

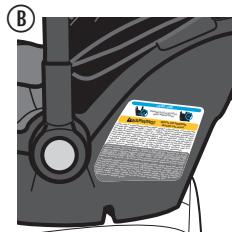
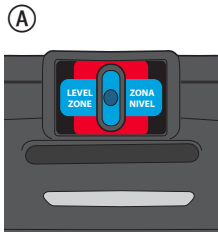

## Securing the Child

### Changing the Harness Position on the Splitter Plate

**⚠ WARNING! DEATH or SERIOUS INJURY can occur.**

**ENSURE** both harness straps are installed completely on the splitter plate. Failure to properly attach the harness straps to the splitter plate may result in a loose harness.

To change the harness strap position:

1. Remove the infant carrier from the stroller frame and base.
2. Remove one side of the harness strap from its current position on the splitter plate and reattach in the new position.
3. Repeat for other side.
4. Tighten harness straps by pulling adjustment strap (pg. 43) front of infant carrier.

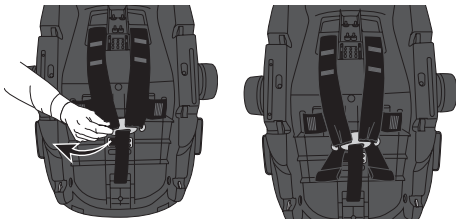

## Securing the Child

### Changing the Buckle Strap Position

As your child grows, you will need to change the buckle strap position so that it is in the slot closest to your child. The buckle strap should **ALWAYS** be as close as possible to, but **NEVER** under, the child.

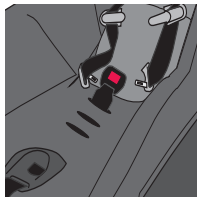

Rear Slot

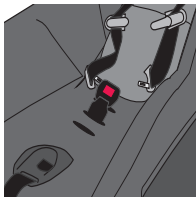

Middle Slot

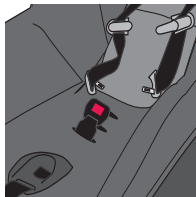

Front Slot

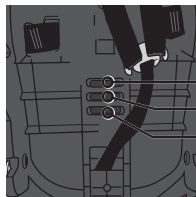

Bottom View

Rear  
Middle  
Front

**⚠ WARNING!** DEATH or SERIOUS INJURY can occur.

If there is still a gap between the child and the buckle strap when the buckle strap is in the slot closest to, but **NEVER** under, the child, place a tightly rolled washcloth between the child and the buckle strap to prevent the child from slouching or sliding down into the buckle strap.

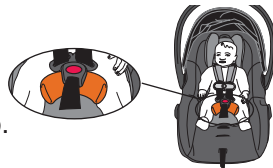

## Securing the Child

### Changing the Buckle Strap Position

1. Remove the infant carrier from the stroller frame and base.
2. Loosen the Harness Straps and move the Harness Buckle Tongues out of the way.\*

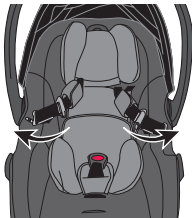

3. Remove the buckle strap anchor from its position on the bottom of the carrier and push the anchor up through the slot to the top of the seat.

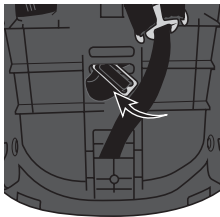

\* Buckle Tongue Holders not available on all models.

## Securing the Child

### Changing the Buckle Strap Position

4. Insert the anchor into the slot that is closest to, but **NEVER** under, the child. Ensure that the anchor feeds through the Seat Cover into the corresponding slot in the seat shell.

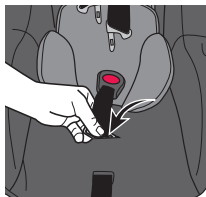

**NOTE:** To improve fit with a smaller infant, place the anchor through the rear slot then feed it through the middle slot.

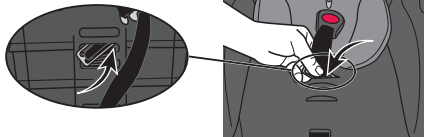

## Securing the Child

### Changing the Buckle Strap Position

5. Make sure the anchor is lying flat against the bottom of the seat.



6. Pull up on the buckle strap to make sure it is securely fastened.

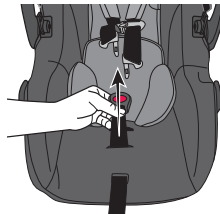

## Securing the Child

### Changing the Waist Strap Position

As your child grows, you will need to change the waist strap position so that it is in the slot closest to your child. The waist strap should always be as close as possible to, but not under, the child's legs, as shown below.

**NOTE:** If needed, the waist strap may be adjusted to a more narrow position to better fit a smaller infant.

1. Remove the infant carrier from the stroller frame and base.
2. To reposition waist straps, place the headrest in the lowest position and loosen the harness straps by pressing the harness release button while pulling on the harness straps.

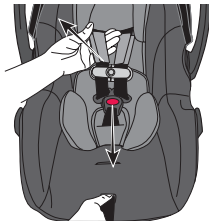

## Securing the Child

### Changing the Waist Strap Position

3. Push the Buckle Strap through the slot in the seat pad.

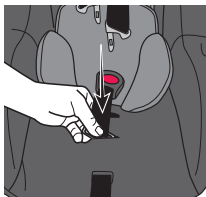

4. Unhook the front of the child restraint's seat pad and move it out of the way to expose the waist strap slots and anchors.

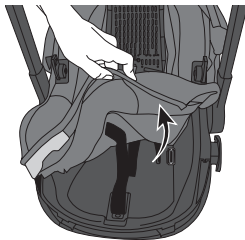

## Securing the Child

### Changing the Waist Strap Position

5. Remove the waist strap anchor from the current slot on bottom of the seat, and push the anchor up through the slot to the top of the seat. Repeat for other side.

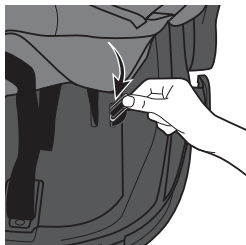

6. Push the anchor down through the new slot to the bottom of the seat (A) then feed it through the original slot to the top of the seat (B) and repeat for other side.

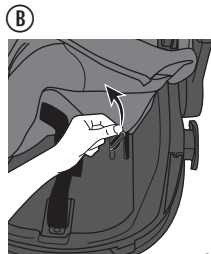
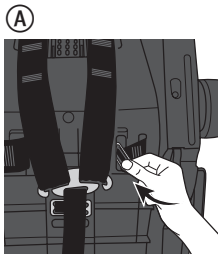

## Removing the Seat Cover

1. Remove Harness Covers, Buckle Cover, and Infant Insert if used.
2. Disconnect hook and loop fasteners from around harness straps and lift headpad off of seat.

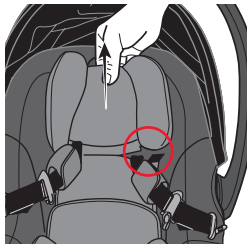

3. Disconnect canopy by pressing button and lifting canopy out of canopy mount. Repeat on other side.

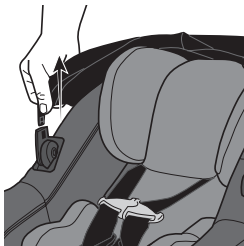

## Removing the Seat Cover

4. Remove plastic strip from pocket at front of Canopy.

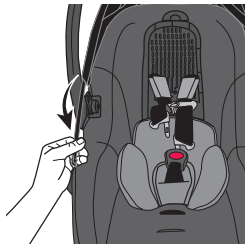

5. Find the two tabs located at the front of the seat. Pull up on the tabs to release the seat cover.

**NOTE:** Tabs are marked with orange arrows for easy identification.

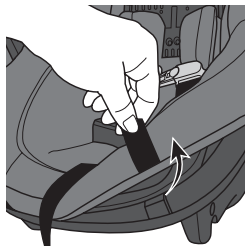

## Removing the Seat Cover

6. Remove elastic from around the belt guides on either side of the seat.

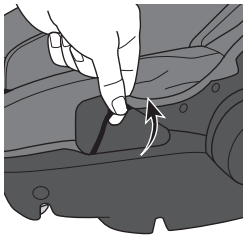

7. Find the two tabs located at the back of the seat. Pull up on the tabs to release the seat cover.

**NOTE:** Tabs are marked with orange arrows for easy identification.

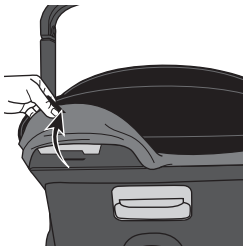

## Removing the Seat Cover

8. Remove the buckle strap from the seat (see pg. 122), then lift the cover and canopy off the infant car seat.

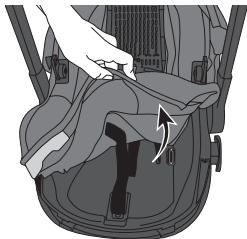

## Replacing the Seat Cover

1. Place seat cover on infant carrier.
2. Feed buckle strap through seat cover and corresponding slot in infant carrier.

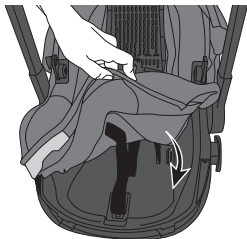

3. Press the seat cover down into the channel until the plastic tab under the seat cover locks into place. Pull gently on the fabric tab to ensure cover is secure.

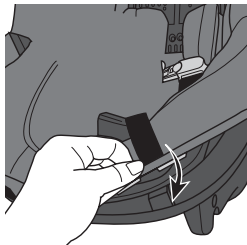

## Replacing the Seat Cover

4. Repeat for tabs at rear of infant carrier.

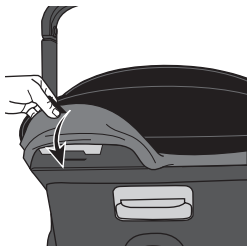

5. Thread canopy stay through channel at the front of the canopy. Push the end of the canopy stay into the canopy mount on the side of the infant carrier. Repeat for other side.

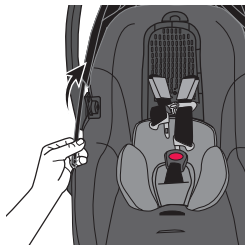

## Replacing the Seat Cover

6. Replace elastic around belt path.

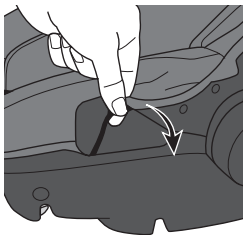

7. Replace headpad, and thread harness straps through slots in headrest. Reconnect hook and loop fasteners.
8. Replace Harness Covers, Buckle Cover, and Infant Insert if used.

**NOTE:** Infant Insert should be installed on top of headrest cover. In the lowest headrest position, there is a seam at the bottom of the headrest cover that allows the cover to sit flat under the insert.

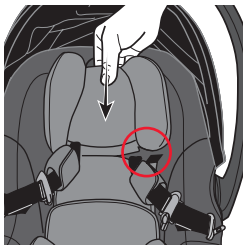

## Care and Cleaning

- **DO NOT** lubricate or immerse in water the LATCH/UAS connectors, the Buckle, or any other part of this Car Seat, unless rinsing is permitted, as stated on the back of the Buckle for your Car Seat.
- Plastic and metal parts may be wiped clean with mild soap and water and dried with a soft cloth. Do not use abrasive cleaners or solvents.
- Take care not to damage any labels.
- The harness can be wiped clean with mild soap and water. Allow harness to air dry.
- Machine wash soft goods separately in cold water, delicate cycle, **NO CHLORINE BLEACH**. Tumble dry 10 - 15 minutes on low heat. Remove immediately.

Soft goods may include headrest pad, seat pad, Infant Insert, harness and buckle covers.\* Remove foam inserts prior to washing if included.

- **NEVER** use this car seat without the seat pad.
- To protect the car seat from damage caused by weather, rodents, and other elements common to garages, the outdoors, and other storage locations, remove the seat pad and thoroughly clean the Car Seat and pad prior to storage. Take care to clean in the areas where crumbs and other debris tend to accumulate.

\* Not all features are available on all models. Styles may vary.



## Proper Disposal

When this Car Seat reaches the expiration date found on the date of manufacture label, Evenflo encourages you to dispose of it properly. Most components of this Car Seat are recyclable.

1. Remove all fabric and padding.
2. Remove all screws and disassemble the Car Seat.
3. Recycle all fabric, padding, plastic, foam and metal parts, if accepted by your local recycling center. Responsibly discard the rest.

If your local recycling center won't accept the padding, you may dispose of it in the landfill.

To prevent injury due to hidden damage, lost instructions, outdated technology, etc., **discontinue use of this Car Seat after the expiration date on the label or if it has been involved in a crash.**

## Replacement Parts

**Replacement Parts:** Order online at [www.evenflo.com](http://www.evenflo.com) or contact ParentLink at 1-800-233-5921 (U.S.) or 937-773-3971 (Canada). When you contact us, please have the product model number and date of manufacture available. This information can be found under the base and under the infant carrier.

## Recording Model Information and Storing Your Instructions

For future reference, record the model number of your car seat **AND** the date of manufacture below.

**Model Number:**

\_\_\_\_\_

**Date of  
Manufacture:**

\_\_\_\_\_

After reading and following these instructions, store User Guide in location shown below.

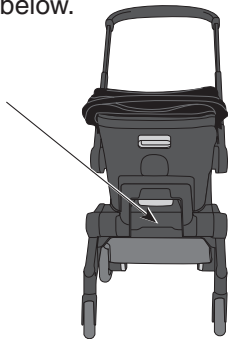



**Según la Administración Nacional de Seguridad del Tráfico en las Carreteras de los Estados Unidos (NHTSA), los asientos infantiles para automóviles y los asientos elevadores proporcionan protección a los bebés y niños en un accidente, pero los accidentes automovilísticos son una de las principales causas de muerte de los niños.**

Para reducir el riesgo de **LESIONES GRAVES** o la **MUERTE**, lea este manual del propietario y el manual del propietario del vehículo antes de instalar y usar este sistema de sujeción infantil. El uso de un sistema de sujeción infantil es muy importante. Al usar este sistema de sujeción infantil y seguir estas instrucciones, las instrucciones del sistema de sujeción infantil, y las que se incluyen con el vehículo correctamente, reducirá significativamente el riesgo de lesiones graves o muerte del niño en un choque. No se deje engañar por el término de uso común "asiento de seguridad"; ningún sistema de sujeción puede evitar todas las lesiones en todos los choques. Muchos adultos y niños sujetos correctamente se lesionan en choques de vehículos motorizados, incluso en choques relativamente menores. Un sistema de sujeción infantil que se usa correctamente es la mejor forma de reducir a un mínimo las lesiones y aumentar las probabilidades de supervivencia del niño en la mayoría de los choques.

### **AVISO NORMATIVO ESTADOUNIDENSE**

Este sistema de sujeción infantil cumple todos los requisitos de la Norma federal de seguridad para vehículos motorizados 213.

### **AVISO NORMATIVO CANADIENSE (NÚMEROS DE MODELO QUE TERMINAN EN "C")**

Este sistema de sujeción infantil cumple todos los requisitos aplicables de la Norma Canadiense de Seguridad para Vehículos Motorizados 213.1.

# Índice

## INFORMACIÓN IMPORTANTE

Requisitos del niño.....	7
Uso con bebés prematuros.....	9
Advertencias .....	12
Registro e información sobre el retiro de productos del mercado .....	30
Uso en vehículos motorizados/aviones.....	32
Resumen del Shyft DualRide.....	33
Características y descripciones del producto.....	39

## MODO DE PORTABEBÉS

Instalación de la base práctica en el vehículo.....	52
Instalación de la base con LATCH/SAU.....	52
Instalación de la base con el cinturón para regazo y hombro .....	57
Instalación de la base con el cinturón para regazo solamente.....	64
Instalación del portabebés sólo en el vehículo .....	69
Instalación del portabebés con los cinturones para regazo y hombro (preferido) ..	69
Instalación del portabebés con los cinturones para regazo y hombro (alternativo)	75
Instalación del portabebés sólo con el cinturón para regazo.....	80
Instalación del portabebés y del armazón de la carriola en el vehículo.....	84
Instalación con el cinturón para regazo y hombro (preferido).....	84
Instalación con el cinturón para regazo y hombro (alternativo) .....	91
Instalación con el cinturón para regazo solamente .....	97

# Índice

Instalación del portabebés y del armazón de la carriola en la base .....	102
Cómo retirar el portabebés y el armazón de la carriola de la base .....	103
Instalación en aviones .....	104





## **MODO DE CARRIOLA**

Cómo usar la carriola.....	110
Cómo desplegar la carriola.....	110
Cómo plegar la carriola.....	112
Operación de los frenos.....	114

## **INFORMACIÓN GENERAL**

Como fijar al niño .....	115
Cambio de la posición del arnés en la placa de unión .....	120
Cómo cambiar la posición de la correa con hebilla .....	121
Cómo cambiar la posición de la correa para el cintura.....	125
Cómo retirar de la cubierta del asiento .....	128
Sustitución de la cubierta del asiento .....	132
Cuidado y limpieza.....	135
Eliminación adecuada.....	136
Partes de repuesto.....	137
Registro de la información del modelo y almacenamiento de sus instrucciones.....	137

## Clave de símbolos

	<b>Símbolo de las bolsas de aire</b>	Le alerta sobre información importante acerca de la seguridad relacionada con la bolsa de aire.
	<b>Símbolo del sistema LATCH/SAU</b>	Le alerta sobre información importante acerca de la seguridad relacionada con <b>LATCH/SAU</b> .
	<b>Símbolo del anclaje de la correa de sujeción</b>	Le alerta sobre información importante acerca de la seguridad relacionada con el anclaje de la correa de sujeción.
	<b>Símbolo de avión</b>	Le alerta sobre información importante acerca de la seguridad relacionada con los aviones.

## Requisitos del niño

 **¡ADVERTENCIA!** Pueden ocurrir **LESIONES GRAVES** o la **MUERTE**.

Este sistema de sujeción infantil está diseñado para usarlo con niños solo en la posición orientada **hacia atrás**. Para usar correctamente este sistema de sujeción infantil, los niños **DEBEN** cumplir los requisitos de edad y tamaño que se indican a continuación. Además, Evenflo recomienda consultar con el médico del niño antes de permitirle hacer la transición de un sistema de sujeción infantil **orientado hacia atrás** a uno **orientado hacia adelante**.

La Academia Estadounidense de Pediatría (AAP) recomienda mantener a los niños **orientados hacia atrás** tanto como sea posible, hasta que alcancen la altura o el peso máximo para el sistema de sujeción infantil **orientado hacia atrás**.\* Además, las leyes de algunos estados requieren que el niño esté **orientado hacia atrás** hasta los 2 años de edad. Por lo tanto, verá esta orientación en los requisitos del niño que se indican en las siguientes páginas. Revise las leyes locales, estatales o provinciales aplicables relacionadas con la seguridad de los pasajeros infantiles antes de instalar y usar este asiento infantil para el automóvil.

\*Pediatrics. 2018;142(4):e20182460

## Requisitos del niño



**PESO:** 1,4 a 15,8 kg (3 a 35 lb)

**ALTURA:** 40 a 81 cm (15,7 a 32 in) y la parte superior de la cabecera del niño está al menos 25 mm (1 in) por debajo de la parte superior del reposacabezas (ver pág. 46).

**IMPORTANTE:** Una vez que el niño exceda cualquiera de los requisitos de tamaño mencionados, usted **DEBE** dejar de usar este sistema de sujeción infantil.

 **¡ADVERTENCIA!** Pueden ocurrir **LESIONES GRAVES** o la **MUERTE**.

**NO** utilice este o cualquier otro sistema de retención infantil con un bebé prematuro hasta después de consultar al equipo clínico de su bebé. Los bebés prematuros pueden tener dificultad para respirar cuando están sentados.

**Antes de usar este sistema de sujeción infantil con bebés prematuros o con bajo peso al nacer, asegúrese de que se cumplan los requisitos del niño y siga las pautas descritas en esta sección.**

Según la NHTSA, un sistema de sujeción infantil correctamente instalado reduce el riesgo de muerte en más de un 70% para los niños involucrados en accidentes. La Norma federal de seguridad para vehículos automotores (FMVSS) 213 establece requisitos de diseño y desempeño dinámico para los sistemas de sujeción infantil. Sin embargo, la norma no tiene límite mínimo de peso y no aborda las necesidades médicas especiales de los bebés prematuros o con bajo peso al nacer. Para asegurar que los bebés prematuros y con bajo peso al nacer se transporten con seguridad, deben seguirse las pautas publicadas por la Academia Estadounidense de Pediatría (AAP) en *Pediatrics* 2009; 123:1424–1429 (reiterado en junio de 2018).

Los bebés prematuros y con bajo peso al nacer presentan el riesgo adicional de tener dificultades respiratorias y problemas cardíacos al colocarlos en un sistema de sujeción

## Uso con bebés prematuros

infantil. Eventflo requiere que, antes del primer viaje en el automóvil, se realice una evaluación de acuerdo con las recomendaciones de la AAP a todos los bebés nacidos antes de 37 semanas y a todos los bebés recién nacidos que pesen menos de 2,26 kg (5 lb) al nacer para detectar dificultades respiratorias o problemas con el ritmo cardíaco al viajar en un sistema de sujeción infantil **orientado hacia atrás**. Los recién nacidos **NUNCA** deben viajar con el sistema de sujeción infantil **orientado hacia adelante**.

La AAP recomienda que el personal apropiado del hospital observe al bebé en el sistema de sujeción infantil durante un periodo de 90 a 120 minutos o la duración del viaje, lo que sea mayor. Este periodo de observación se debe realizar con el bebé colocado correctamente en la posición descrita en estas instrucciones y con el sistema de sujeción infantil colocado en el ángulo aprobado para su uso en el vehículo. El personal del hospital comprobará la existencia de dificultades respiratorias o problemas con el ritmo cardíaco. El pediatra del niño le dirá si existen consideraciones especiales para viajar. El número de viajes y la duración del tiempo que el bebé permanezca sentado en el sistema de sujeción infantil deberán minimizarse. Una persona encargada de su cuidado deberá viajar con el bebé en el asiento posterior para vigilarlo durante el viaje.

Puede obtener más información sobre las recomendaciones así como otros recursos para padres y profesionales médicos, en: <https://www.healthychildren.org/english/safety-prevention/on-the-go/Pages/default.aspx>

## Uso con bebés prematuros

### Lista de comprobación para el uso de bebés prematuros y de bajo peso al nacer

Consulte la sección "Cómo asegurar al niño" en las págs. 115 - 127 y tome nota de lo siguiente:

- **El inserto para bebés se coloca en el asiento del vehículo y es necesario para los bebés de entre 1,4 - 2,7 kg (3 - 6 lb).**
- **El arnés se coloca a la altura o por debajo de los hombros del bebé.** Retire las cubiertas del arnés para comprobar la posición de la correa del arnés. Retire las cubiertas del arnés para comprobar la posición de la correa del arnés.
- **No hay espacio entre el bebé y la hebilla.** Si hay un espacio, introduzca un pequeño paño doblado entre la correa de la hebilla y el bebé después de que el niño esté completamente sujeto.
- **El clip para el pecho se coloca a la altura de las axilas.** Las fundas de los arneses deben retirarse si empujan el clip para el pecho por debajo del nivel de las axilas.
- **El arnés debe estar ajustado.**
- **El equipo clínico de su bebé debe aprobar el uso y el ajuste.** Comente con el equipo clínico si su hospital tiene previsto realizar una prueba de tolerancia de ángulo antes del alta. Consulte las págs. 9 - 10 para más detalles sobre esta prueba recomendada por la Academia Americana de Pediatría.

# ¡ADVERTENCIA! Pueden ocurrir LESIONES GRAVES o la MUERTE.

## Advertencias generales

- Si no se siguen las instrucciones de instalación, se podrían ocasionar lesiones graves o la muerte. Estas instrucciones, las instrucciones del manual del propietario de su vehículo y las instrucciones de su sistema de sujeción infantil deben seguirse cuidadosamente. Si hay una discrepancia entre ambos, debe seguirse el manual del propietario del vehículo en cuanto a la instalación de los sistemas de sujeción infantil.
- Si no se siguen estos requisitos para el niño (págs. 7 - 8) para el uso de este sistema de sujeción infantil, se podrían ocasionar lesiones graves o la muerte.
- Este sistema de sujeción infantil **DEBE ESTAR SIEMPRE** orientado hacia la parte posterior del vehículo. Pueden producirse lesiones graves o la muerte.
- Los sistemas de sujeción infantil se deben usar solo para viajar. Se han documentado efectos potenciales adversos para la salud debido al uso excesivo de los sistemas de sujeción infantil. Deberá limitar el tiempo que el niño pasa cada día en el sistema de sujeción infantil tanto como sea posible. No debe usar **NUNCA** el sistema de sujeción infantil como lugar para dormir. **NUNCA** deje al bebé sin supervisión en un sistema de sujeción infantil ya sea dentro o fuera del vehículo. **NUNCA** coloque este sistema de sujeción infantil cerca de los bordes de mostradores, mesas, otras superficies altas o en carritos de supermercado. Los movimientos del niño pueden hacer que el sistema de sujeción infantil se deslice y se caiga.
- **NUNCA** coloque este sistema de sujeción infantil sobre camas, sillones u otras superficies blandas. El sistema de sujeción infantil se puede volcar en superficies blandas y sofocar al niño.



# ¡ADVERTENCIA! Pueden ocurrir LESIONES GRAVES o la MUERTE.

## Advertencias generales

- **NUNCA** deje al niño en este portabebés cuando las correas del arnés estén flojas o desabrochadas. Algunos niños se han **ESTRANGULADO** con las correas del arnés parcialmente abrochadas o sueltas. Sujete al niño por completo incluso cuando el portabebés se usa fuera del vehículo.
- Peligro de caída: El portabebés puede caerse del carrito de supermercado. No lo use en el carrito de supermercado.
- Este sistema de sujeción infantil **DEBE** estar sujeto firmemente al vehículo con el cinturón en todo momento, incluso cuando no esté ocupado. En el caso de un choque, un sistema de sujeción infantil suelto puede lesionar a alguien.
- **NO** use el sistema de sujeción infantil si está dañado, roto o le faltan partes.
- **NO** use este sistema de sujeción si ha estado involucrado en un choque. Se debe reemplazar.
- **NUNCA** use el sistema de sujeción infantil sin el acojinado del asiento.
- **NO** instale acojinado adicional, juguetes ni otros dispositivos en el sistema de sujeción infantil que no haya fabricado Evenflo o que no se describan en estas instrucciones. Los artículos que no se han probado con el sistema de sujeción infantil podrían lesionar al niño.
- Asegúrese de que el asa está firmemente bloqueada en el modo de portabebés antes de levantar el sistema de retención infantil (consulte pg. 44).



# ¡ADVERTENCIA! Pueden ocurrir LESIONES GRAVES o la MUERTE.

## Advertencias generales

- **SIEMPRE** coloque el asa en la posición de bloqueo adecuada cuando viaje en un vehículo (consulte la pág. 44).
- El inserto para bebés (pág. 40) es necesario para los niños que pesan entre 1,4 - 2,7 kg (3 - 6 lb) y es opcional para los niños que pesan más de 2,7 kg (6 lb).
- En climas calientes o soleados, **SIEMPRE** compruebe que las áreas del sistema de sujeción infantil que podrían entrar en contacto con el niño (por ejemplo, la hebilla, las lengüetas de la hebilla, etc.) no tengan zonas calientes antes de colocar al niño en el sistema de sujeción infantil. El niño podría sufrir quemaduras. Antes de salir del vehículo, cubra el sistema de sujeción infantil con un cobertor de color claro.
- En climas fríos, **NO** vista al niño con ropa voluminosa, como trajes para la nieve, si viaja sentado en el sistema de sujeción infantil. Las chamarras y los trajes para la nieve voluminosos dificultan el ajuste correcto del arnés, lo cual podría causar que el niño sea expulsado del sistema de sujeción durante un choque. Si es necesario, coloque una manta sobre el niño una vez esté sujetado con el arnés, sin interferir con el sistema del arnés del sistema de sujeción infantil.

## Advertencias sobre las bolsas de aire

- **NO** coloque el sistema de sujeción orientado hacia atrás en un asiento delantero con bolsa de aire. **Pueden ocurrir LESIONES GRAVES O LA MUERTE.** El asiento posterior es el lugar más seguro para los niños de 12 años de edad y menores.
- **NO** use este sistema de sujeción infantil en el asiento delantero de un vehículo equipado con bolsa de aire a menos que la bolsa de aire se halla desactivado. La interacción entre un sistema de sujeción para uso orientado hacia atrás y las bolsas de aire puede causar lesiones graves o la muerte. Las bolsas de aire pueden causar lesiones graves o la muerte a niños de 12 años de

# ⚠ ¡ADVERTENCIA! Pueden ocurrir LESIONES GRAVES o la MUERTE.

## Advertencias sobre las bolsas de aire

edad y menores. Si el vehículo cuenta con bolsa de aire, consulte el manual del propietario del vehículo para obtener información sobre la instalación del sistema de sujeción infantil.

- Si el asiento trasero del vehículo está equipado con bolsas de aire laterales, consulte la información a continuación para el uso correcto:

**Modelos de vehículos fabricados antes del año 2002: NO** use este sistema de sujeción en el asiento de un vehículo equipado con bolsa de aire lateral, a menos el fabricante del vehículo que lo autorice.

**Modelos del año 2002 y vehículos más recientes:** Consulte el manual del propietario del vehículo antes de colocar este sistema de sujeción en el asiento de un vehículo equipado con bolsa de aire lateral. **NO** coloque ningún objeto entre el sistema de sujeción y la bolsa de aire lateral ya que, al expandirse, la bolsa de aire puede hacer que los objetos golpeen al niño.

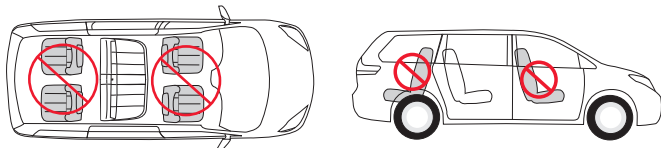

**El asiento posterior orientado hacia adelante es el lugar más seguro para niños de 12 años de edad y menores.**

# ⚠ ¡ADVERTENCIA! Pueden ocurrir LESIONES GRAVES o la MUERTE.

## Advertencias sobre la ubicación

- Lea y siga **SIEMPRE** con exactitud las instrucciones que acompañan al vehículo y al sistema de sujeción infantil.
- **SEGÚN LAS ESTADÍSTICAS DE ACCIDENTES**, los niños están más seguros cuando se sujetan correctamente en el asiento posterior en lugar del asiento delantero. Generalmente, el asiento posterior central es el lugar más seguro y se debe usar si está disponible. Los niños de 12 años de edad y menores deben viajar en el asiento posterior del vehículo.
- Si no puede usar el asiento posterior central y tiene que instalar este sistema de sujeción infantil directamente detrás de uno de los asientos delanteros del vehículo, asegúrese de que existan por lo menos 38 mm (1,5 in) de espacio entre el sistema de sujeción infantil y el asiento del vehículo más cercano a la cabeza del niño. Este espacio puede ser necesario para que el sistema de sujeción infantil funcione correctamente en ciertos tipos de choques.
- Use este sistema de sujeción infantil **SOLO** en **asientos de vehículo orientados hacia adelante**. **NO** lo use en asientos de vehículo orientados hacia atrás o hacia un lado.

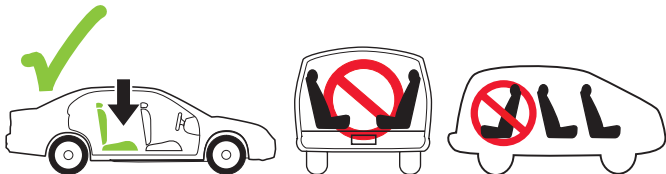



**¡ADVERTENCIA!** Pueden ocurrir **LESIONES GRAVES** o la **MUERTE**.

## Advertencias sobre la ubicación

- Use este sistema de sujeción infantil **SOLO** en asientos de vehículo con respaldos que queden bloqueados en su lugar.
- Algunos sistemas de sujeción infantil no son apropiados para todos los vehículos o para todos los asientos del vehículo. Existen miles de combinaciones de marcas de vehículos, modelos, configuraciones de sistemas de sujeción infantil, diseños de cinturones de seguridad y formas de cojines de asientos. La manera más fácil de determinar si un sistema de sujeción infantil es apropiado para un asiento específico del vehículo es comprobar que quede instalado firmemente. Si el sistema de sujeción infantil no se puede instalar correctamente, **NO** lo use. Consulte el manual del propietario del vehículo, trate de colocarlo en un asiento diferente o llame a Evenflo al 1-800-233-5921 (EUA) o 1-937-773-3971 (Canadá).
- **TIPOS DE VEHÍCULOS EN LOS CUALES NO SE PUEDA UTILIZAR EL SISTEMA DE SUJECIÓN:** Este sistema de sujeción infantil no se debe usar en vehículos que no tengan cinturones de seguridad del vehículo o anclajes inferiores SAU.
- **NUNCA** use este sistema de sujeción infantil en barcos, vehículos de baja velocidad (LSV), vehículos todo terreno (ATV), carros de golf ni en ninguna otra aplicación no certificada.

# ! ¡ADVERTENCIA! Pueden ocurrir LESIONES GRAVES o la MUERTE.

## Advertencias sobre los cinturones de seguridad

- Lea **SIEMPRE** el manual del propietario del vehículo para determinar qué cinturones de seguridad y retractores se usan en el vehículo. El cinturón del vehículo **DEBE** quedar bloqueado y **NO SE DEBE** aflojar después de apretar el cinturón de seguridad.
- **NO** use este sistema de sujeción infantil si se mueve más de 2,5 cm (1 in) de lado a lado o de atrás hacia adelante en la guía del cinturón en el sistema de sujeción infantil orientado hacia atrás. La instalación incorrecta podría ocasionar lesiones graves o la muerte. Si no puede asegurar firmemente el sistema de sujeción infantil, intente de nuevo o muévelo a otro asiento del vehículo.
- **NO** use este sistema de sujeción infantil en un asiento con cinturones de seguridad montados en la puerta.
- **NO** use este sistema de sujeción infantil en un vehículo que tenga cinturones de seguridad que se mueven automáticamente a lo largo de la carrocería del vehículo cuando se abre la puerta. Estos cinturones de seguridad no sujetarán correctamente un sistema de sujeción infantil.



**! ¡ADVERTENCIA!** Pueden ocurrir **LESIONES GRAVES** o la **MUERTE**.

**Advertencias sobre los cinturones de seguridad**

- **NO** use este sistema de sujeción infantil en vehículos equipados con cinturones para regazo que solo se bloquean al frenar súbitamente o en un choque (retractores de bloqueo de emergencia - ELR). Se debe usar un asiento del vehículo que tenga un cinturón de seguridad con bloqueo. Consulte el manual del propietario del vehículo para ver si su automóvil tiene cinturones para regazo con retractores de bloqueo de emergencia.
- **NO** lo utilice en asientos de vehículos con cinturones para regazo solamente cuando ambas porciones del cinturón estén colocadas por delante del pliegue del asiento.
- **NO** lo use con cinturones para regazo y hombro con dos retractores. Si los cinturones de seguridad del vehículo no se colocan y abrochan correctamente, es posible que el sistema de sujeción infantil no proteja al niño en un choque.
- **NO** lo use con cinturones de seguridad inflables.



# ¡ADVERTENCIA! Pueden ocurrir LESIONES GRAVES o la MUERTE.

## Advertencias sobre los cinturones de seguridad

- Si los cinturones de seguridad del vehículo no se colocan y abrochan correctamente, es posible que el sistema de sujeción infantil no proteja al niño en un choque.
- Consulte el manual del propietario del vehículo para determinar como bloquear el cinturón de seguridad para instalar el sistema de sujeción infantil. El cinturón de seguridad debe estar bloqueado para afianzar correctamente el sistema de sujeción infantil.
- **NO** permita que el botón de liberación del cinturón de seguridad del vehículo toque el sistema de sujeción infantil. El contacto accidental puede causar que se libere el cinturón de seguridad del vehículo. Si es necesario, voltee el botón de liberación del cinturón de seguridad en dirección opuesta al sistema de sujeción infantil o mueva el sistema de sujeción infantil a otro asiento del vehículo.
- Este sistema de sujeción infantil se debe afianzar bien con el cinturón de seguridad del vehículo, incluso cuando no esté ocupado, ya que en un choque, un sistema de sujeción infantil que no esté afianzado puede lesionar a otros ocupantes.
- Los descansabrazos abatibles podrían presentar riesgos para un niño orientado hacia atrás en ciertos tipos de colisiones. Consulte el manual del propietario del vehículo antes de instalar cualquier sistema de sujeción infantil orientado hacia atrás delante de un descansabrazos abatible.
- La cabecera del asiento del vehículo que está enfrente del niño se debe colocar en la posición más baja. El respaldo del asiento del vehículo que está enfrente del niño debe estar totalmente acojinado y no debe tener objetos rígidos.

**! ¡ADVERTENCIA!** Pueden ocurrir **LESIONES GRAVES** o la **MUERTE**.

## Advertencias sobre los cinturones de seguridad

Si tiene alguno de estos tipos de sistemas de cinturón de vehículo enumerados, estos son **SEGUROS** de usar para instalar el sistema de sujeción infantil en el vehículo. Consulte el manual del propietario del vehículo para obtener instrucciones específicas sobre la instalación del sistema de sujeción infantil.

**El sistema LATCH/SAU** se puede usar **EN LUGAR DE** estos tipos de cinturón del vehículo. Consulte el manual del propietario de su vehículo para la ubicación del sistema **LATCH/SAU**.

### Cinturón para regazo con placa de sujeción de bloqueo

Una vez abrochado, el cinturón del vehículo se aprieta jalando el extremo libre de la correa hasta que el cinturón quede apretado.

Extremo libre

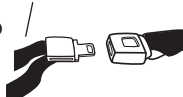

### Cinturón para regazo con retractor de bloqueo automático (ALR)

El retractor de bloqueo automático no permite que el cinturón para regazo se alargue una vez abrochado. El cinturón del vehículo se aprieta introduciendo la correa del cinturón en el retractor.



**! ¡ADVERTENCIA!** Pueden ocurrir **LESIONES GRAVES** o la **MUERTE**.

## Advertencias sobre los cinturones de seguridad

### Cinturón para regazo y hombro con placa de sujeción de bloqueo

La parte para el regazo de este cinturón no se afloja una vez que el cinturón queda abrochado.

El cinturón del vehículo se aprieta jalando hacia arriba con fuerza el cinturón para el hombro y colocando la correa adicional en el retractor.

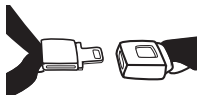

### Cinturón para regazo y hombro con placa de sujeción deslizante con retractor de bloqueo

La placa de sujeción se desliza libremente a lo largo del cinturón para regazo y hombro. Los cinturones de vehículo con placas de sujeción deslizantes normalmente se bloquean en el retractor del cinturón para el hombro abrochando el cinturón y jalando toda la correa lentamente para cambiar el retractor.

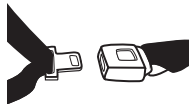

**En la mayoría de los vehículos**, puede poner el retractor del cinturón de hombro en modo de bloqueo tirando del cinturón de hombro hasta el final y dejando que se enrolle en el retractor. Jale el cinturón para el hombro para asegurarse de que esté bloqueado.

**!** ¡**ADVERTENCIA!** Pueden ocurrir **LESIONES GRAVES** o la **MUERTE**.

## Advertencias sobre los cinturones de seguridad

Retire el clip de bloqueo del cinturón de seguridad del vehículo cuando no lo use con el asiento de bebé para el automóvil; de lo contrario, el cinturón de seguridad del vehículo no sujetará correctamente a un niño o adulto. Pueden ocurrir lesiones graves o la muerte.

### USO DEL CLIP DE BLOQUEO

- Si el vehículo es un **modelo del año 1996 o posterior**, es probable que cuente con un sistema de cinturón que se puede bloquear al apretarlo y no requerirá el uso del clip de bloqueo.
- Si el vehículo es un **modelo anterior al año 1996**, y tiene un cinturón para regazo y hombro equipado con un retractor de bloqueo de emergencia (ELR) Y una placa de sujeción deslizante, **DEBE** usar el clip de bloqueo.

Consulte el manual del propietario de su vehículo para identificar el sistema de cinturones de su vehículo y póngase en contacto con ParentLink para obtener un clip de bloqueo e instrucciones sobre cómo instalarlo y utilizarlo. **Consulte el manual del propietario del vehículo antes de instalar el clip de bloqueo.**

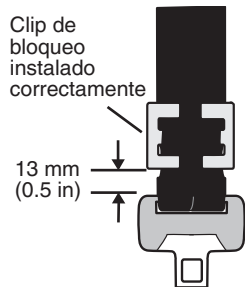

**! ¡ADVERTENCIA!** Pueden ocurrir **LESIONES GRAVES** o la **MUERTE**.

## Advertencias sobre el sistema LATCH/SAU

**LATCH** y **SAU** son acrónimos de “anclajes inferiores y correas de sujeción para niños” (**L**ower **A**nchors and **T**ethers for **C**hildren) (EE.UU.) y sistema de anclaje universal (**U**niversal **A**nchorage **S**ystem) (Canadá) y se refiere a un par de anclajes (o barras) inferiores fijos y a un anclaje de correa de sujeción superior integrados en vehículos fabricados después del 1 de septiembre del 2002. Es posible que el manual del propietario del vehículo se refiera a este sistema como **ISOFIX** o **Lower Universal Anchorage System (LSAU)** [Sistema de anclaje inferior universal].

Los anclajes **LATCH/SAU** inferiores están ubicados en el pliegue o unión entre el respaldo y el cojín del asiento del vehículo y, si no son visibles, generalmente están indicados con el símbolo . Los anclajes de la correa de sujeción superior están ubicados en varios lugares detrás del asiento posterior del vehículo.

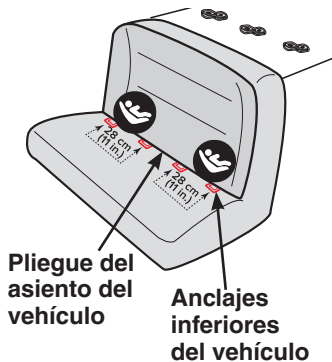



**¡ADVERTENCIA!** Pueden ocurrir **LESIONES GRAVES** o la **MUERTE**.

## Advertencias sobre el sistema LATCH/SAU

### Instalación central en una posición no estándar de LATCH/SAU:

Se permite la instalación central de este sistema de sujeción infantil usando barras de anclaje inferior interiores desde los asientos exteriores si:

1. El manual de su vehículo permite dicha instalación; y
2. Las barras de anclaje inferior interiores desde las posiciones de los asientos exteriores tienen 28 a 51 cm (11 a 20 in) de separación.

Este asiento de bebé para el automóvil se puede instalar de forma segura usando tanto el sistema **LATCH/SAU** como los cinturones de seguridad y cumple los requisitos de la norma federal de seguridad FMVSS 213 y la Norma de Seguridad Canadiense CMVSS 213 con cualquiera de los dos métodos de instalación. Cualquiera de los métodos es seguro para el niño cuando el sistema se instala correctamente. Al usar cualquiera de los dos métodos con el arnés:

- **NO** instale este sistema de sujeción infantil con el sistema **LATCH/SAU** y los cinturones de seguridad del vehículo al mismo tiempo.
- El sistema **LATCH/SAU** está destinado para ser utilizado **SOLAMENTE** como se describe en estas instrucciones. Consulte el manual del propietario del vehículo para ubicar las posiciones de las barras de anclaje inferior en el vehículo. Además de estas instrucciones, lea y siga el manual del propietario de su vehículo en cuanto a la instalación del sistema de

# ¡ADVERTENCIA! Pueden ocurrir LESIONES GRAVES o la MUERTE.

## Advertencias sobre el sistema LATCH/SAU

sujeción infantil **LATCH/SAU**. Si existe una discrepancia, siga las instrucciones descritas en el manual del propietario del vehículo.

- **Use SOLO** para afianzar la base práctica a las barras del anclaje inferior del vehículo.
- **NUNCA** acople dos conectores del anclaje inferior a una misma barra de anclaje inferior del vehículo.
- **NUNCA** use los cinturones de seguridad del vehículo cuando use el ensamblado de conectores del anclaje inferior. Usar ambos al mismo tiempo puede causar holgura al frenar súbitamente o en una colisión.
- Cuando no se use, el ensamblaje de conectores del anclaje inferior debe permanecer bien guardado en el área de almacenamiento ubicada debajo de la base práctica. Manténgalo fuera del alcance de los niños.
- **Asegúrese SIEMPRE** de que los conectores del anclaje inferior estén acoplados a las barras de anclaje inferior del vehículo jalando con fuerza de los conectores del anclaje inferior. Si no están acoplados, el ensamblaje del conector del anclaje inferior no asegurará el sistema de sujeción infantil.
- Para evitar el estrangulamiento, usted **DEBE** guardar las correas que no se usan del sistema **LATCH/SAU**. Enrole o doble el exceso de la correa del sistema **LATCH/SAU** y asegúrela con una banda elástica para evitar lesiones graves a los ocupantes del vehículo.
- **NO** use este sistema de sujeción infantil si se mueve más de 2,5 cm (1 in) de lado a lado o de atrás hacia adelante en la guía del cinturón en el sistema de sujeción infantil. Si no puede asegurar firmemente el sistema de sujeción infantil, intente de nuevo o muévelo a otro asiento del vehículo.



## **¡ADVERTENCIA!** Pueden ocurrir LESIONES GRAVES o la MUERTE.

### Advertencias sobre la carriola

- **El armazón de la carriola Shyft DualRide está diseñado ÚNICAMENTE para su uso con el asiento infantil Shyft Dualride.** Para garantizar la seguridad de su bebé, consulte estas instrucciones para el uso de su producto y mantenga todas las instrucciones disponibles para su consulta.
- **NO SE DEBE UTILIZAR** con ningún asiento infantil para el automóvil que no esté especificado en estas instrucciones. El uso de esta carriola con un asiento infantil para el automóvil incompatible puede provocar lesiones graves a su niño.
- Requiere el ensamblado por un adulto. Tenga cuidado al desempacar y ensamblar el producto; contiene partes pequeñas y algunos artículos con bordes afilados.
- La carriola está diseñada para usarla con un niño y para soportar solo los pesos adicionales de almacenamiento enumerados en estas instrucciones. **NO** coloque a otros niños, artículos ni accesorios dentro ni sobre esta carriola excepto como lo recomiendan estas instrucciones.
- Para evitar la inestabilidad y los vuelcos en la carriola, **NO** cargue el portavasos con más de 0,45 kg (1 lb) ni la bolsa de transporte (si está equipada) con más de 3,2 kg (7 lb).
- **NUNCA** deje la carriola en una colina o pendiente, aun si tiene puestos los frenos. La carriola podría volcarse y lesionar al niño.
- **NO** cuelgue artículos en el manubrio ni los coloque sobre la capota ya que pueden volcar la carriola y lesionar al niño.
- Asegúrese de que la carriola esté completamente ensamblada y bloqueada en la posición desplegada antes de usarla.

# ¡ADVERTENCIA! Pueden ocurrir LESIONES GRAVES o la MUERTE.

## Advertencias sobre la carriola

- Se debe tener cuidado al plegar o desplegar la carriola para evitar que usted o el niño sufran lesiones en los dedos causadas por las áreas con bisagras. Asegúrese de que el niño no esté en el asiento ni cerca de la carriola al plegarla o desplegarla.
- Al hacer ajustes a la carriola, **SIEMPRE** asegúrese de que todas las partes del cuerpo del niño estén alejadas de cualquier parte en movimiento de la carriola.
- **NO** use la carriola si faltan partes o están rotas.
- Para evitar un posible peligro de asfixia, retire y deseche el material de empaque antes de usar este producto.
- **NUNCA** deje al niño sin supervisión. Mantenga al niño **Siempre** a la vista al usar la carriola.
- **NO** haga rodar la carriola en las escaleras convencionales o eléctricas mientras el niño esté en el interior.
- Para evitar que ruede accidentalmente, **SIEMPRE** aplique los frenos cuando la carriola este inmóvil.
- **SIEMPRE** al subir o bajar aceras o peldaños y nunca use la carriola para ningún otro propósito que no sea transportar al niño. Empuje la carriola solo a un paso normal; hacerlo con rapidez puede causar pérdida de control y lesionar al niño.
- **NO** coloque líquidos calientes en el portavasos. Los derrames podrían quemarlo a usted o al niño.
- El portavasos **SÓLO** se puede utilizar en el modo de carriola. **RETIRE SIEMPRE** el portavasos cuando no esté en el modo de carriola.
- **NO** permita que el niño se suba, entre, salga o camine alrededor de la carriola.



## **¡ADVERTENCIA!** Pueden ocurrir **LESIONES GRAVES** o la **MUERTE**.

### Advertencias sobre la carriola

- Para evitar que el niño se caiga o se resbale de la carriola, utilice **SIEMPRE** el sistema de arnés interno.
- **EVITE EL ESTRANGULAMIENTO:**
  - **NO** cuelgue cordones ni juguetes de la capota.
  - **NO** coloque la carriola en ningún lugar cerca de cordones de persianas, cortinas, teléfono, etc.
  - **NO** coloque artículos con cordón alrededor del cuello del niño, como lazos de gorros o cordones de chupón.
- **NUNCA** use el armazón de la carriola sin el acoplar el asiento infantil para el automóvil.
- La capota **NO** está diseñada para proteger contra los rayos ultravioleta.
- **PARA EVITAR CAÍDAS, ASEGURESE SIEMPRE** de que el asiento infantil para el automóvil esté acoplado firmemente al armazón de la carriola antes de colocar al niño en el asiento. Si no puede acoplar el asiento infantil para el automóvil a la carriola, llame al 1-800-233-5921 (EE.UU.), 1-937-773-3971 (Canadá), o 937-773-3971 (México).

## Registro e información sobre el retiro de productos del mercado

### Información sobre órdenes de retiro de producto del mercado para clientes de los EE.UU.

- Los sistemas de sujeción infantil se pueden retirar del mercado por razones de seguridad. Debe registrar este sistema de sujeción para recibir notificaciones en caso de que se retire del mercado. Envíe su nombre, dirección de domicilio, correo electrónico si está disponible, el número del modelo y la fecha de fabricación del sistema de sujeción a:

**Evenflo Company, Inc.**

**1801 Commerce Dr.**

**Piqua, OH 45356**

o llame al 1-800-233-5921

o registre el producto en línea en

[www.eventflo.com/registercarseat](http://www.eventflo.com/registercarseat)

*Consumidor:* Sólo tiene que llenar su nombre, dirección y dirección de correo electrónico.

Su nombre \_\_\_\_\_

Su dirección postal \_\_\_\_\_

Ciudad

Estado

Código postal

Correo electrónico \_\_\_\_\_

**TARJETA DE REGISTRO DEL SISTEMA DE SUJECIÓN INFANTIL**

- Para obtener información sobre órdenes de retiro de producto del mercado, llame a la línea directa para el consumidor del Departamento de seguridad vehicular del gobierno de los Estados Unidos al 1-888-327-4236 (TTY:1-800-424-9153), o visite: <http://www.NHTSA.gov>.

Para obtener información sobre la garantía de Evenflo para su producto específico, por favor visite [www.eventflo.com/warranty](http://www.eventflo.com/warranty)

# Registro e información sobre el retiro de productos del mercado

## Aviso público para clientes canadienses

- Los sistemas de sujeción infantil se pueden retirar del mercado por razones de seguridad. Debe registrar este sistema de sujeción para recibir notificaciones en caso de que se retire del mercado. Envíe su nombre, dirección de domicilio, el número del modelo y la fecha de fabricación del sistema de sujeción a:

**Evenflo Company, Inc.**  
**1801 Commerce Dr.**  
**Piqua, OH 45356**

o llame al 937-773-3971  
o registre el producto en línea en

[www.evenflo.com/registercarseatcanada](http://www.evenflo.com/registercarseatcanada)

- Para información de avisos públicos, llame a Transport Canada al 1-800-333-0510 (1-613-993-9851 en la región de Ottawa).

Para obtener información sobre la garantía de Evenflo para su producto específico, por favor visite [www.evenflo.com/warranty](http://www.evenflo.com/warranty)

CANADIAN RESIDENTS ONLY DOMICILIOS DU CANADA SEULEMENT	
<b>PRODUCT REGISTRATION CARD</b> <b>CARTE D'ENREGISTREMENT DU PRODUIT</b>	
1. Name Nom	_____
2. Street Address Adresse	_____
3. City Ville	_____ 4. Prov. Prov.
5. Postal Code Code postal	_____
6. Telephone Number (with Area Code) Num. de téléphone (et indicatif régional) (____)	_____
7. Email Address Adresse électronique	_____
8. Date of Purchase Date d'achat	_____
ATTENTION: This card may be important to the safety of your child. Please complete using blue or black ink and mail this card so that you can be contacted in the event of a safety defect notice on this product. <b>The information you provide must be complete.</b> Ch registreur en ligne at <a href="http://www.evenflo.com/registercarseatcanada">www.evenflo.com/registercarseatcanada</a> .	
ATTENTION : Cette carte pourrait être importante à la sécurité de votre enfant. Veuillez remplir cette carte à l'encre bleue ou noire et la poster afin de pouvoir être contacté en cas d'un avis de défaut lié à la sécurité de ce produit. <b>Les informations fournies doivent être complètes.</b> Ou enregistrez-vous en ligne à <a href="http://www.evenflo.com/registercarseatcanada">www.evenflo.com/registercarseatcanada</a> .	
PLACE DATE/MODEL # LABEL HERE. AFFIXER L'ÉTIQUETTE DE LA DATE ET DU NUMÉRO DE MODÈLE ICI.	

## Uso en vehículos motorizados/aviones

**Aviso normativo:** Este asiento infantil para el automóvil cumple con todos los requisitos aplicables de la Norma federal de seguridad para vehículos automotores (FMVSS) 213 y con el Estándar Canadiense de seguridad (CMVSS) 213.1 para vehículos motorizados.

**Cuando se usa con el arnés interno y se instala correctamente de acuerdo con estas instrucciones,** este sistema de sujeción está certificado para usarse solo en vehículos motorizados, autobuses y camiones, diseñados para pasajeros o para uso múltiple con pasajeros y equipados solamente con sistemas de cinturón para regazo, o cinturón para regazo y hombro y en aviones si se utiliza con el armazón de la carriola (consulte las págs. 84 - 101).

Consulte a su compañía aérea antes de partir para asegurarse de que este sistema de sujeción cumple todos los requisitos, incluido un ancho de pasillo mínimo de 45,7 cm (18 in) para su uso en modo de carriola y un ancho de asiento mínimo de 45,7 cm (18 in) para su instalación en el avión. Una vez confirmada, consulte las págs. 104 - 109 para obtener instrucciones completas sobre la instalación de su sistema de sujeción infantil en el avión.

## Resumen del Shyft DualRide

### Vista frontal del portabebés

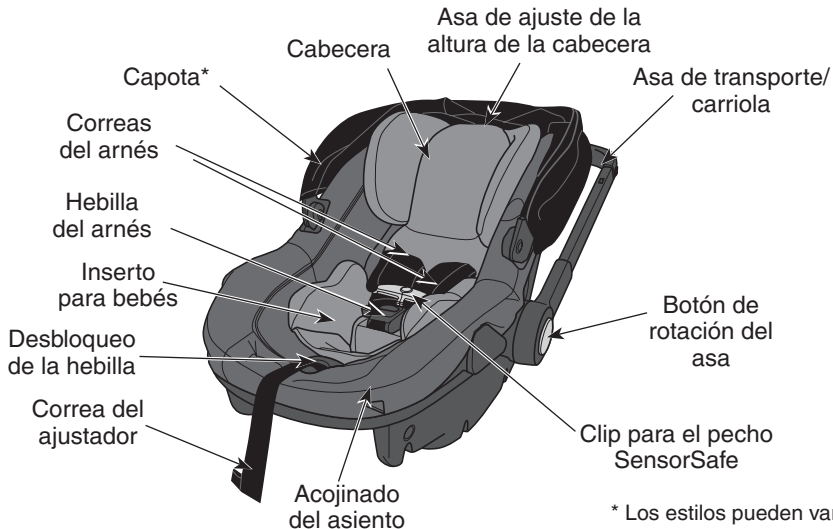

\* Los estilos pueden variar

## Resumen del Shyft DualRide

### Vista trasera del portabebés

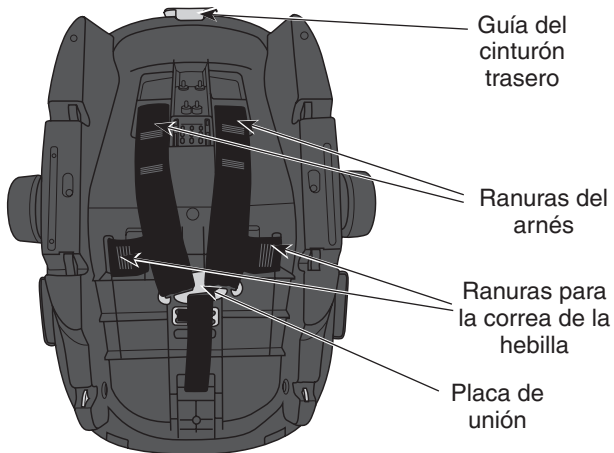

## Resumen del Shyft DualRide

### Vista superior de la base practica

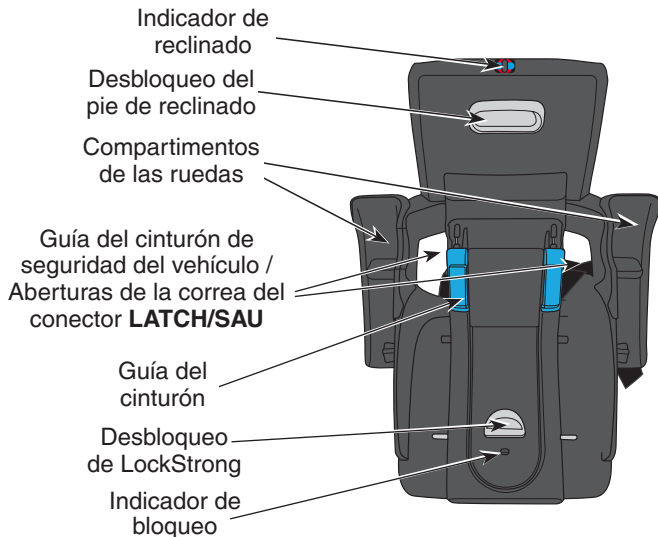

## Resumen del Shyft DualRide

### Vista lateral de la base practica

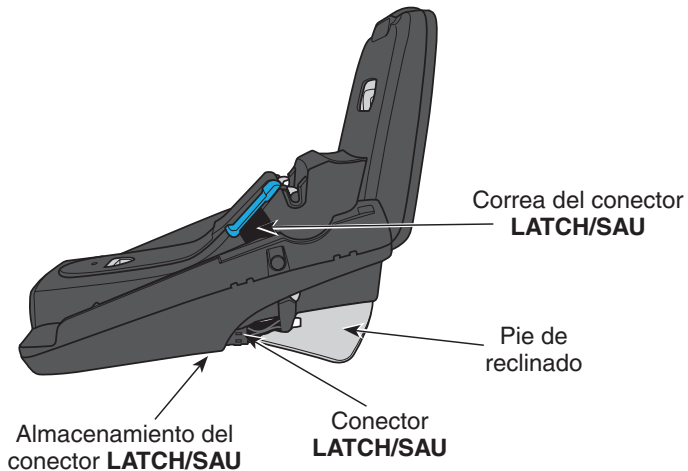

## Resumen del Shyft DualRide

### Vista de la carriola para los padres

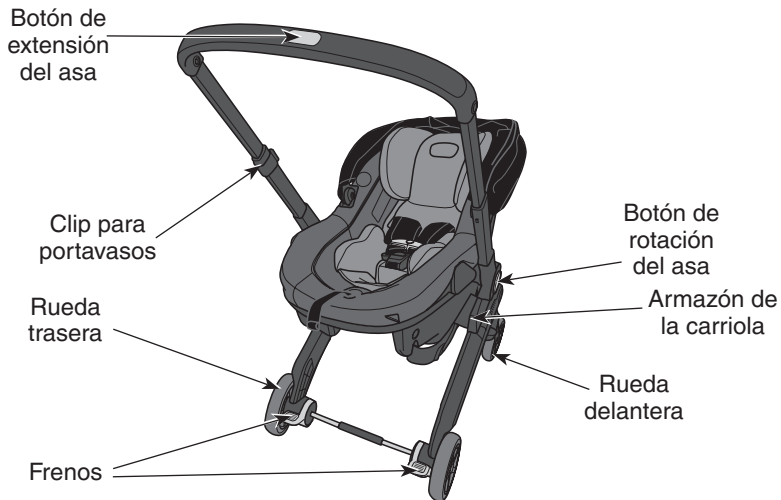

## Resumen del Shyft DualRide

### Vista delantera de la carriola

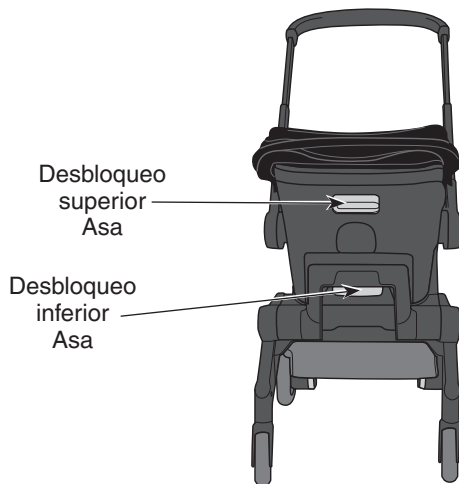

## Características y descripciones del producto

### Bolsa de transporte para todo\*

La bolsa de transporte para todo puede instalarse y desmontarse fácilmente para utilizarla como bolsa de transporte capaz de aguantar hasta 3,2 kg (7 lb). Dispone de un panel de malla para localizar fácilmente los artículos dentro de la bolsa y puede abrirse y cerrarse utilizando los dos zíperes y/o los imanes\*\* de cada lado de la bolsa.

#### Para instalar:

1. Coloque los lazos de las asas alrededor de las guías del cinturón y meta las lengüetas de plástico (A) en la canal.
2. Fije dos cierres de gancho y bucle en la parte inferior de la bolsa (B) alrededor del eje de la rueda como se muestra.
3. Ajuste la parte trasera de la bolsa debajo del armazón de la carriola.

**NOTA:** Algunos estilos pueden tener un zíper en la parte trasera de la bolsa que debe abrirse antes de completar este paso.

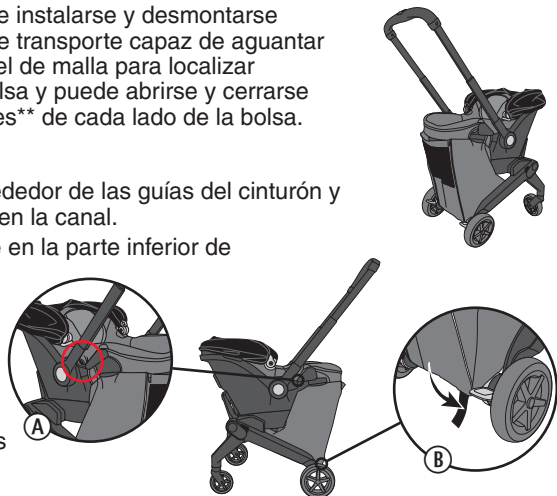

\* No disponible en todos los modelos | \*\* Los estilos pueden variar.

## Características y descripciones del producto

### Correa con hebilla ajustable

El portabebés Shyft DualRide tiene tres ranuras para las hebillas y se envía con la correa de hebilla ajustable en la posición media para que se adapte a un recién nacido de tamaño medio.

La correa de la hebilla ajustable debe estar **SIEMPRE** lo más cerca posible, pero **NUNCA** debajo, del trasero del niño.

A medida que su hijo crezca, consulte las páginas 121 - 124 para cambiar la posición de la correa de la hebilla.

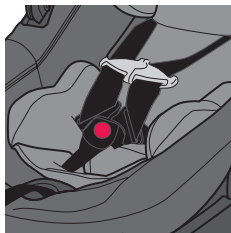

### Inserto para bebés

El inserto para bebés es necesario para los niños que pesan entre 1,4 - 2,7 kg (3 - 6 lb) y es opcional para los niños que pesan más de 2,7 kg (6 lb). Cuando se coloca en el portabebés, el inserto para bebés ayuda a proporcionar un apoyo adicional a su niño.

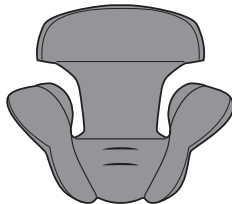

## Características y descripciones del producto

### Capota

La capota Shyft DualRide puede abrirse en múltiples posiciones. Para extenderla, tire de la lengüeta situada en la parte delantera de la capota como se muestra, y, para retraerla, empuje suavemente hasta su posición original.

**NOTA:** Es posible que tenga que empujar ligeramente la capota para que pase por debajo del asa de transporte.

Algunas capotas están equipadas con un zíper que permite al usuario abrirlo aún más que una capota estándar. Estos modelos también están equipados con una ventanilla para que los padres puedan ver a su niño en cualquier momento.

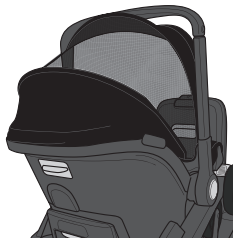
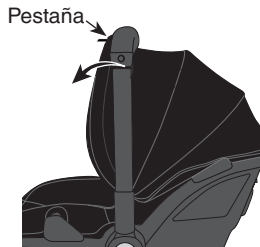

## Características y descripciones del producto

### Posiciones del asa

El asa de transporte tiene tres posiciones de bloqueo:

1. Modo de carriola
2. Modo de transporte de bebés
3. Almacenamiento

Cuando se viaja en un vehículo, el asa de transporte **DEBE** estar colocada en:

- **Estados Unidos** - CUALQUIER posición de bloqueo.
- **Canadá** - Modo de carriola.

Para girar el asa, apriete **AMBOS** botones de rotación (A) al mismo tiempo mientras mueve el asa entre las posiciones.

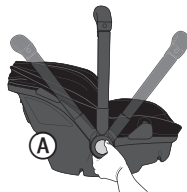
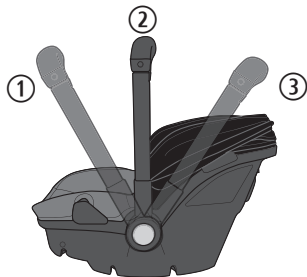

## Características y descripciones del producto

### Ajuste del arnés

Afloje las correas del arnés presionando firmemente el botón de ajuste del arnés (A) mientras jala hacia adelante ambas correas (B) al nivel del hombro. Tire de la correa de ajuste (C) para apretar las correas del arnés.

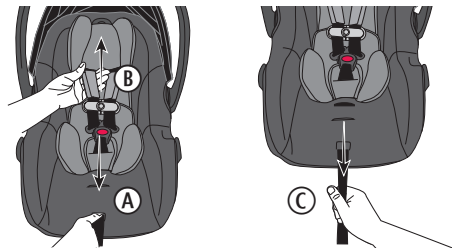

**NOTA:** Hay dos posiciones en la parte trasera de las correas del arnés: un bucle superior para el uso de los recién nacidos y un bucle inferior para su uso a medida que el niño crece. El bucle superior sólo debe utilizarse si es necesario para acortar las correas para ajustar completamente el arnés alrededor de un bebé más pequeño.

Para cambiar la posición del arnés, consulte la pág. 120.

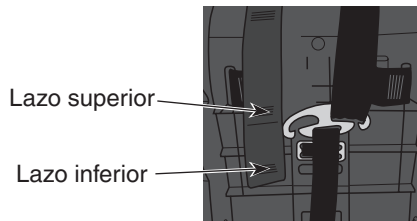

## Características y descripciones del producto

### Hebilla del arnés

Para liberar las lengüetas de la hebilla, presione firmemente el botón rojo de la hebilla del arnés y tire de las lengüetas hacia afuera.

Para abrochar, inserte cada lengüeta en la hebilla, al escuchar un **CLIC**. Tire de cada uno para verificar una conexión segura.

Compruebe que la hebilla funciona correctamente y se mantenga libre de suciedad y residuos. Para la limpieza, consulte la pág. 135.

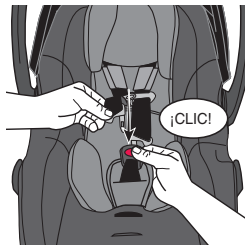
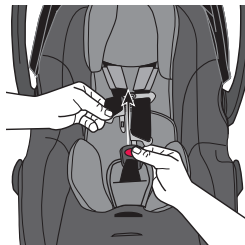

## Características y descripciones del producto

### Cubiertas del arnés

Instale las cubiertas del arnés opcionales por encima del clip para el pecho para mayor comodidad. Envuelva las cubiertas del arnés alrededor de las correas del arnés y acople las tiras autoadherentes, como se muestra.

Asegúrese siempre de que las cubiertas del arnés **NO** se amontonen al apretar el arnés.

**NOTA:** Las fundas de los arneses deben retirarse si interfieren con la colocación adecuada del clip para el pecho en un bebé más pequeño.

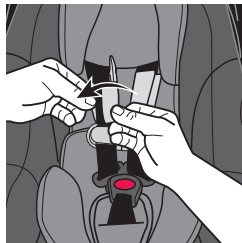

## Características y descripciones del producto

### Cabecera de altura ajustable

El portabebés tiene una cabecera que ajusta automáticamente la altura del arnés sin necesidad de reinsertar las correas. Para ajustarlo, afloje el arnés, levante la manija de ajuste de la altura de la cabecera en la parte superior del mismo, y mueva a una de las ocho posiciones de bloqueo para que las correas del arnés queden **A LA ALTURA O JUSTO POR DEBAJO** de los hombros del niño.

**NOTA:** Compruebe con frecuencia que la altura del arnés sea la apropiada según va creciendo el niño.

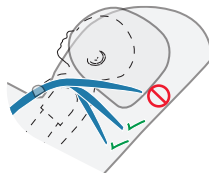
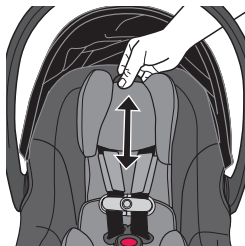

## Características y descripciones del producto

### Conectores del anclaje inferior

El Shyft DualRide está equipado con conectores del anclaje inferior de conexión rápida.

Siga las instrucciones de esta sección para guardar correctamente los conectores del anclaje inferior en su portabebés.

#### **Cómo retirar el conector del anclaje inferior**

Los conectores del anclaje inferior de conexión rápida se guardan en la parte inferior de la base. Para retirar los conectores del anclaje inferior de conexión rápida del almacenamiento o de los anclajes LATCH/SAU de su vehículo, tire de la correa roja de liberación de cada uno de los conectores.

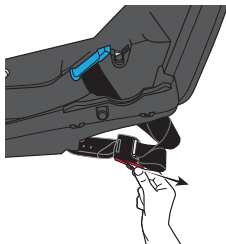

## Características y descripciones del producto

### Conectores del anclaje inferior

#### Como aflojar la correa del anclaje inferior

Para aflojar el conector del anclaje inferior, presione el botón del ajustador y tire para alargar la correa.

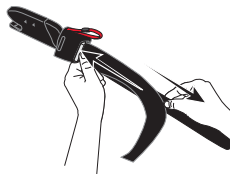

#### Cómo usar o guardar el conector del anclaje inferior

Los conectores del anclaje inferior se **DEBEN** almacenar cuando no se usen. Para utilizar los conectores de anclaje inferior, empuje los conectores en las barras LATCH/SAU del vehículo. Para guardarlo, introdúzcalo en las ranuras de la parte inferior de la base hasta que oiga un CLIC. Los conectores se conectarán automáticamente.

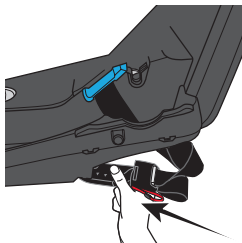

## Características y descripciones del producto

### Portavasos para los padres

El portavasos para los padres se fija al mango del Shyft Dualride mediante un clip para portavasos que puede instalarse a ambos lados del asa. Para colocar el clip, deslízalo en el asa como se muestra y muévelo hacia arriba o hacia abajo hasta que se bloquee. El clip no debe moverse cuando está bloqueado.

Para fijar el portavasos al clip (en el modo de carriola **SOLAMENTE**), deslícelo hacia abajo en el clip como se muestra. Para retirarlo, presione la lengüeta y deslice hacia arriba. **Retire siempre el portavasos del clip cuando no esté en modo de carriola.**

Para retirar el clip del portavasos, ponga un dedo en la lengüeta de la parte inferior del clip y tire de él.

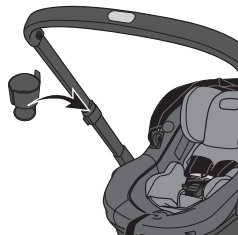
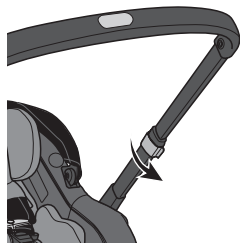

## Características y descripciones del producto

### Clip para el pecho SensorSafe™

El Shyft DualRide está equipado con un clip para el pecho SensorSafe que funciona con la aplicación móvil SensorSafe disponible en The Apple App Store® o Google Play™.\*

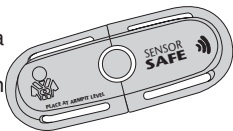

Mientras sus ojos se centran en la carretera, la tecnología SensorSafe integrada le alerta en tiempo real de cuatro condiciones potencialmente inseguras desde el asiento de su hijo a través de su teléfono:

- desabroche inesperado del clip para el pecho;
- la temperatura interior del vehículo es demasiado caliente o demasiado fría;
- niño desatendido en el vehículo;
- niño sentado por mucho tiempo.

Para abrir el clip de pecho SensorSafe, pulse el botón y tire del mismo.

Para fijarlas, deslice las dos piezas juntas hasta que se oiga un **CLIC**.

Coloque siempre el centro del clip para el pecho SensorSafe a la altura de las axilas del niño.

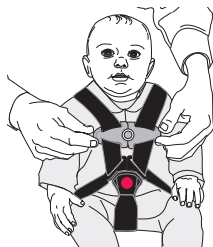

### **Tecnología SensorSafe®** **¿Preguntas? ¿Comentarios?**

Consulte la Guía del usuario de la aplicación móvil SensorSafe que se incluye con el producto o póngase en contacto con Parentlink llamando al 1-800-233-5921 (Estados Unidos) o al 937-773-3971 (Canadá).

\* Las marcas comerciales son propiedad de sus respectivos dueños.

## Características y descripciones del producto

### Compartimentos de las ruedas

Los compartimentos de las ruedas son opcionales para el uso de la base del asiento infantil y proporcionan una protección adicional para la tapicería de su vehículo.

#### Para instalar los compartimentos de las ruedas en la base:

- Alinee las lengüetas del lado de la rueda con las ranuras del lado de la base.
- Empuje la rueda hacia abajo hasta que oiga un CLIC.

**NOTA:** Asegúrese de que el tallo de la hebilla del cinturón de seguridad no interfiere con la instalación del compartimento de la rueda.

Para extraer los compartimentos de las ruedas, pulse el botón situado en la superficie interior del compartimento de las ruedas y levántelo.

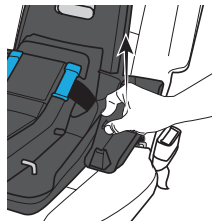
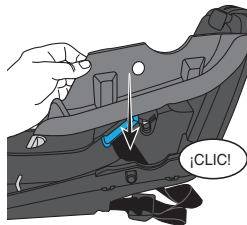

## Instalación de la base práctica en el vehículo.

### Instalación de la base con LATCH/SAU

#### Antes de instalar la base, asegúrese de que:

- el vehículo está en un terreno llano;
- los compartimentos de las ruedas (pág. 51) están instalados si se utilizan.

1. Retire los conectores **LATCH/SAU** de su lugar de almacenamiento bajo la base (consulte la pág. 47), y luego coloque la base en el asiento del vehículo.
2. Tire de la manija de liberación del pie de reclinado en la base para subir o bajar el pie de ajuste de reclinación de 5 posiciones hasta que la burbuja esté en la zona azul del indicador de reclinación (pág. 119).

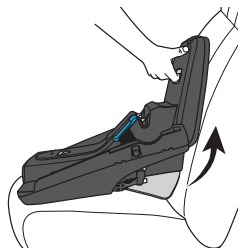

## Instalación de la base práctica en el vehículo

### Instalación de la base con LATCH/SAU

3. Apriete la manija del brazo LockStrong y tire hacia arriba para abrir.



4. Fije los conectores **LATCH/SAU** a las barras de anclaje inferiores del vehículo. Los conectores harán CLIC al acoplarlos. Asegúrese de que estén acoplados jalando firmemente los conectores.



## Instalación de la base práctica en el vehículo

### Instalación de la base con LATCH/SAU

5. Los anclajes inferiores del vehículo deben estar lo más apretado posible. Usando todo su peso, empuje la base firmemente en el asiento del vehículo mientras aprieta los anclajes inferiores.
6. Tense la correa del **LATCH/SAU** tirando del bucle hasta que quede ajustada.
7. Después de apretar el **LATCH/SAU**, vuelva a colocar el exceso del conector **LATCH/SAU** a través de la abertura de la guía del cinturón. **NO** lo vuelva a pasar por debajo del brazo LockStrong.

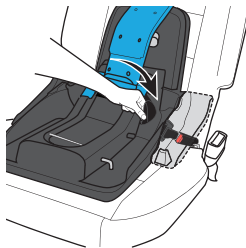
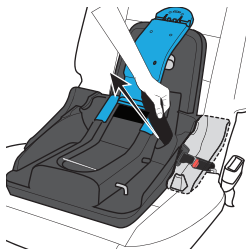

## Instalación de la base práctica en el vehículo

### Instalación de la base con LATCH/SAU

8. Aplique presión para cerrar completamente el brazo LockStrong. El indicador de cierre se pondrá de color VERDE y se oirá un CLIC cuando esté completamente cerrado.

**NOTA:** Si el brazo LockStrong no se cierra completamente (el indicador de bloqueo sigue en ROJO), afloje ligeramente la correa **LATCH/SAU** e intente cerrar de nuevo el brazo LockStrong.



## Instalación de la base práctica en el vehículo

### Instalación de la base con LATCH/SAU

9. Sujete la base cerca de la guía del cinturón y jale de un lado a otro y de adelante hacia atrás para asegurarse de que la base esté instalada correctamente. La base no debe moverse más de 2,5 cm (1 in) de lado a lado o de atrás hacia adelante en la guía del cinturón en el asiento del vehículo.

**Si la base se mueve más de 2,5 cm (1 in),** abra el brazo LockStrong, tense la correa del **LATCH/SAU** un poco más, e inténtelo de nuevo. Si la base aún se mueve demasiado, es posible que deba intentar otro asiento del vehículo, un método de instalación diferente, o ambas cosas.

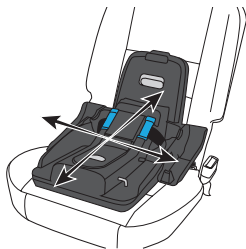

## Instalación de la base práctica en el vehículo

### Instalación de la base con el cinturón para regazo y hombro

#### Antes de instalar la base, asegúrese de que:

- el vehículo está en un terreno llano;
- los compartimentos de las ruedas (pág. 51) están instalados si se utilizan;
- asegúrese de que los conectores **LATCH/SAU** estén bien guardados (consulte la pág. 48).

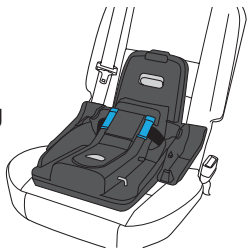

1. Coloque la base en el asiento del vehículo.
2. Tire de la manija de liberación del pie de reclinado en la base para subir o bajar el pie de ajuste de reclinación de 5 posiciones hasta que la burbuja esté en la zona azul del indicador de reclinación (pág. 119).

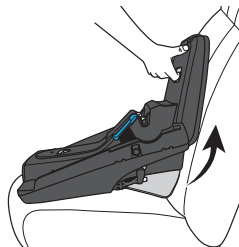

## Installing the Convenience Base to the Vehicle

### Instalación de la base con el cinturón para regazo y hombro

3. Apriete la manija del brazo LockStrong y tire hacia arriba para abrir.



4. Pase el cinturón para regazo/hombro por la abertura de la guía del cinturón en el lado del cinturón de hombro de la base y pase por la abertura de la guía del cinturón opuesta. **ABROCHE EL CINTURÓN.**

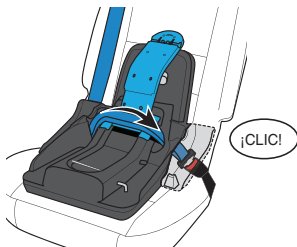

## Instalación de la base práctica en el vehículo.

### Instalación de la base con el cinturón para regazo y hombro

5. El cinturón del asiento del vehículo debe estar lo más apretado posible. Usando todo su peso, empuje la base firmemente en el asiento del vehículo mientras aprieta el cinturón de seguridad del vehículo.



6. Asegure las partes de la cadera y del hombro del cinturón en la guía azul de la guía del cinturón, luego tire hacia arriba del cinturón del hombro desde el centro de la base para eliminar la holgura.



## Instalación de la base práctica en el vehículo.

### Instalación de la base con el cinturón para regazo y hombro

7. Aplique presión para cerrar completamente el brazo LockStrong. El indicador de cierre se pondrá de color VERDE y se oirá un CLIC cuando esté completamente cerrado.

**NOTA:** Si el brazo LockStrong no se cierra por completo (el indicador de bloqueo sigue en ROJO), afloje ligeramente el cinturón para regazo/hombro e intente cerrar de nuevo el brazo LockStrong.

**NUNCA** coloque ninguna parte del cinturón del vehículo sobre el brazo LockStrong, incluso en un vehículo con vástagos de hebilla más largos. Esto impedirá el funcionamiento correcto del asiento de bebé para el automóvil.



## Instalación de la base práctica en el vehículo

### Instalación de la base con el cinturón para regazo y hombro

Algunos cinturones de seguridad para regazo y hombro del vehículo tienen un botón de plástico o pliegue adicional de correa en el cinturón. **No permita que interfieran con la guía del cinturón a través del brazo LockStrong.** Si interfieren:

- Mueva la base ligeramente a la izquierda o a la derecha para eliminar las interferencias.
- Use **LATCH/SAU**, o
- Mueva el asiento infantil para el vehículo a un lugar diferente.

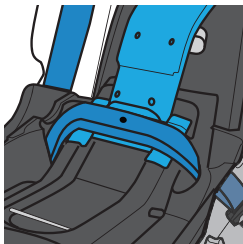

## Instalación de la base práctica en el vehículo.

### Instalación de la base con el cinturón para regazo y hombro

8. Sujete la base cerca de la guía del cinturón y jale de un lado a otro y de adelante hacia atrás para asegurarse de que la base esté instalada correctamente. La base no debe moverse más de 2,5 cm (1 in) de lado a lado o de atrás hacia adelante en la guía del cinturón en el asiento del vehículo.

**Si la base se mueve más de 2,5 cm (1 in), abra el brazo LockStrong, apriete un poco más el cinturón del vehículo y vuelva a intentarlo. Si la base aún se mueve demasiado, es posible que deba intentar otro asiento del vehículo, un método de instalación diferente, o ambas cosas.**

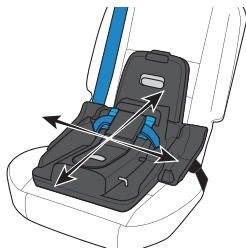

## Instalación de la base práctica en el vehículo.

### Instalación de la base con el cinturón para regazo y hombro

9. Bloque el cinturón de seguridad. **En la mayoría de los vehículos,** puede poner el retractor del cinturón de hombro en modo de bloqueo tirando del cinturón de hombro hasta el final y dejando que se enrolle en el retractor. Jale el cinturón para el hombro para asegurarse de que esté bloqueado.

**NUNCA** instale esta base utilizando un cinturón para regazo/hombro del vehículo sin bloqueo.

**NOTA:** Puede ser necesario un clip de bloqueo (ver pág. 23). Consulte el manual del propietario del vehículo para más información.



## Instalación de la base práctica en el vehículo

### Instalación de la base con el cinturón para regazo solamente

#### Antes de instalar la base, asegúrese de que:

- el vehículo está en un terreno llano;
- los compartimentos de las ruedas (pág. 51) están instalados si se utilizan;
- asegúrese de que los conectores **LATCH/SAU** estén bien guardados (consulte la pág. 48).

1. Coloque la base en el asiento del vehículo.

2. Tire de la manija de liberación del pie de reclinado en la base para subir o bajar el pie de ajuste de reclinación de 5 posiciones hasta que la burbuja esté en la zona azul del indicador de reclinación (pág. 119).

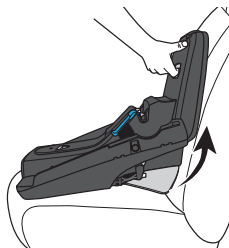

## Instalación de la base práctica en el vehículo

### Instalación de la base con el cinturón para regazo solamente

3. Apriete la manija del brazo LockStrong y tire hacia arriba para abrir.
4. Pase el cinturón para regazo a través de las aberturas de la guía del cinturón en la base. **ABROCHE EL CINTURÓN.**
5. El cinturón del asiento del vehículo debe estar lo más apretado posible. Usando todo su peso, empuje la base firmemente en el asiento del vehículo mientras aprieta el cinturón de seguridad del vehículo.



## Instalación de la base práctica en el vehículo

### Instalación de la base con el cinturón para regazo solamente

6. Asegure el cinturón para regazo en la guía azul del cinturón, luego tire hacia arriba del extremo libre del cinturón para eliminar la holgura.



7. Después de apretar el cinturón para regazo, asegure el extremo libre del cinturón para regazo bajo el LockStrong.



## Instalación de la base práctica en el vehículo

### Instalación de la base con el cinturón para regazo solamente

8. Aplique presión para cerrar completamente el brazo LockStrong. El indicador de bloqueo se volverá VERDE cuando esté completamente cerrado.

**NOTA:** Si el brazo LockStrong no se cierra completamente (el indicador de bloqueo sigue en ROJO), afloje ligeramente el cinturón para regazo e intente cerrar de nuevo el brazo LockStrong.

**NUNCA coloque ninguna parte del cinturón del vehículo sobre el brazo LockStrong**, incluso en un vehículo con vástagos de hebilla más largos. Esto impedirá el funcionamiento correcto del asiento de bebé para el automóvil.



## Instalación de la base práctica en el vehículo

### Instalación de la base con el cinturón para regazo solamente

9. Sujete la base cerca de la guía del cinturón y jale de un lado a otro y de adelante hacia atrás para asegurarse de que la base esté instalada correctamente. La base no debe moverse más de 2,5 cm (1 in) de lado a lado o de atrás hacia adelante en la guía del cinturón en el asiento del vehículo.

**Si la base se mueve más de 2,5 cm (1 in), abra el brazo LockStrong, apriete un poco más el cinturón del vehículo y vuelva a intentarlo. Si la base aún se mueve demasiado, es posible que deba intentar otro asiento del vehículo, un método de instalación diferente, o ambas cosas.**



## Instalación del portabebés sólo en el vehículo

Instalación del portabebés con los cinturones para regazo y hombro (preferido)

**¡ADVERTENCIA!** Pueden ocurrir **LESIONES GRAVES** o la **MUERTE**.

- **NUNCA** instale este sistema de sujeción infantil con un cinturón para regazo y hombro del vehículo sin bloqueo. Se debe utilizar un clip de bloqueo con un cinturón de vehículo que **NO SE BLOQUEA**. Llame a ParentLink al 1-800-233-5921 (EE.UU.) o al 937-773-3971 (Canadá) para obtener un clip de cierre.
- **SIEMPRE** coloque el asa en la posición de bloqueo adecuada cuando viaje en un vehículo (consulte la pág. 44).

**Antes de instalar el portabebés, asegúrese de que el vehículo está en un terreno llano.**

1. Coloque el portabebés en un asiento trasero del vehículo con el portabebés orientado hacia atrás.



## Instalación del portabebés sólo en el vehículo

### Instalación del portabebés con los cinturones para regazo y hombro (preferido)

2. Pase sólo el cinturón para regazo del vehículo a través de las guías del cinturón del portabebés y **ABROCHE EL CINTURÓN.**

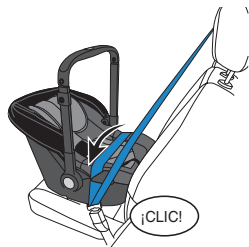

3. Levante el cinturón de hombro en la guía trasera del cinturón de hombro. Deslice el cinturón de hombro en la guía del cinturón de hombro trasero.

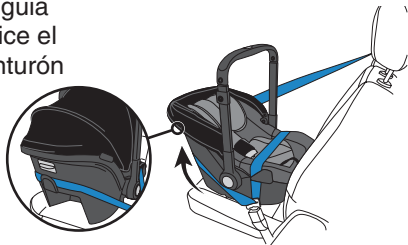

## Instalación del portabebés sólo en el vehículo

### Instalación del portabebés con los cinturones para regazo y hombro (preferido)

4. **BLOQUEE** el cinturón para regazo y hombro del vehículo. Consulte el manual del propietario del vehículo para saber cómo se bloquea el cinturón para regazo/hombro del vehículo.

En muchos vehículos, puede poner el retractor del cinturón de hombro en modo de bloqueo tirando del cinturón de hombro hasta el final. Consulte el manual del propietario del vehículo para ver como se bloquea su sistema.

Para comprobar si el cinturón del vehículo está bloqueado, después de instalar el portabebés, tire con firmeza del cinturón para regazo entre las guías del cinturón. El cinturón debe permanecer tenso si el sistema del vehículo está bloqueado.

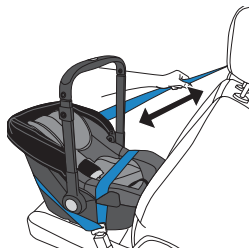

## Instalación del portabebés sólo en el vehículo

### Instalación del portabebés con los cinturones para regazo y hombro (preferido)

5. Empuje el portabebés con firmeza en el asiento del vehículo, presionando hacia abajo cerca de la correa de la hebilla entre las piernas del niño, al mismo tiempo que elimina la holgura del cinturón para regazo. Repita la operación con el cinturón para el hombro.

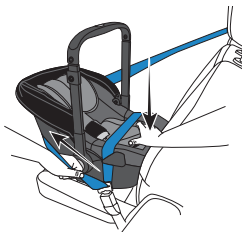

6. Asegúrese de que la hebilla del cinturón del vehículo y los herrajes **NO INTERFIERAN** con el portabebés.

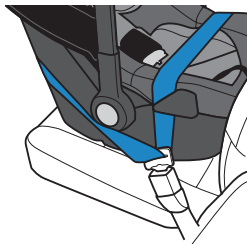

## Instalación del portabebés sólo en el vehículo

### Instalación del portabebés con los cinturones para regazo y hombro (preferido)

7. Compruebe el ángulo de inclinación. Ajuste el ángulo del asiento hasta que la línea de nivel del portabebés (pág. 118) esté nivelada con el piso. Se puede colocar una manta bien enrollada o espaguete de piscina debajo del portabebés, cerca del respaldo del asiento del vehículo, para ajustar el ángulo si es necesario.

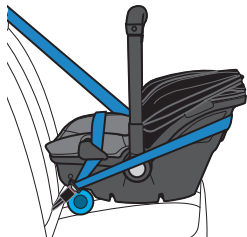

## Instalación del portabebés sólo en el vehículo

### Instalación del portabebés con los cinturones para regazo y hombro (preferido)

8. Agarre el portabebés por las guías del cinturón y tire de un lado a otro y de adelante hacia atrás para asegurarse de que está instalado correctamente. El portabebés no debe moverse más de 2,5 cm (1 in) en cualquier dirección.

Si el portabebés se mueve demasiado, apriete más los cinturones del vehículo y vuelva a comprobar. Puede probar un asiento de vehículo u otro método de instalación diferente, o ambos.



## Instalación del portabebés sólo en el vehículo

### Instalación del portabebés con los cinturones para regazo y hombro (alternativo)

Utilice este método de instalación alternativo sólo cuando el método preferido que se encuentra en la página 69 no funciona con los cinturones para regazo hombro de su vehículo.

**¡ADVERTENCIA!** Pueden ocurrir **LESIONES GRAVES** o la **MUERTE**.

- **NUNCA** instale este sistema de sujeción infantil con un cinturón para regazo y hombro del vehículo sin bloqueo. Se debe utilizar un clip de bloqueo con un cinturón de vehículo que **NO SE BLOQUEA**. Llame a ParentLink al 1-800-233-5921 (EE.UU.) o al 937-773-3971 (Canadá) para obtener un clip de cierre.
- **SIEMPRE** coloque el asa en la posición de bloqueo adecuada cuando viaje en un vehículo (consulte la pág. 44).

**Antes de instalar el portabebés, asegúrese de que el vehículo está en un terreno llano.**

1. Coloque el portabebés en un asiento trasero del vehículo con el portabebés orientado hacia atrás.



## Instalación del portabebés sólo en el vehículo

### Instalación del portabebés con los cinturones para regazo y hombro (alternativo)

2. Pase sólo el cinturón para regazo del vehículo a través de las guías del cinturón del portabebés y **ABROCHE EL CINTURÓN.**
3. **BLOQUEE** el cinturón para regazo y hombro del vehículo. Consulte el manual del propietario del vehículo para saber cómo se bloquea el cinturón para regazo/hombro del vehículo.

En muchos vehículos, puede poner el retractor del cinturón de hombro en modo de bloqueo tirando del cinturón de hombro hasta el final. Consulte el manual del propietario del vehículo para ver como se bloquea su sistema.

Para comprobar si el cinturón del vehículo está bloqueado, después de instalar el portabebés, tire con firmeza del cinturón para regazo entre las guías del cinturón. El cinturón debe permanecer tenso si el sistema del vehículo está bloqueado.

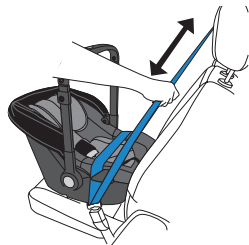
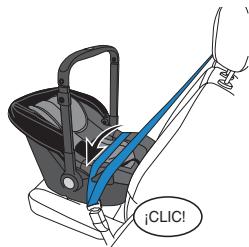

## Instalación del portabebés sólo en el vehículo

### Instalación del portabebés con los cinturones para regazo y hombro (alternativo)

- Empuje el portabebés con firmeza en el asiento del vehículo, presionando hacia abajo cerca de la correa de la hebilla entre las piernas del niño, al mismo tiempo que elimina la holgura del cinturón para regazo. Repita la operación con el cinturón para el hombro.



- Asegúrese de que la hebilla del cinturón del vehículo y los herrajes **NO INTERFIERAN** con el portabebés.

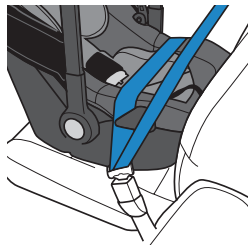

## Instalación del portabebés sólo en el vehículo

### Instalación del portabebés con los cinturones para regazo y hombro (alternativo)

6. Compruebe el ángulo de inclinación. Ajuste el ángulo del asiento hasta que la línea de nivel del portabebés esté nivelada con el piso. Se puede colocar una manta bien enrollada o espaguete de piscina debajo del portabebés, cerca del respaldo del asiento del vehículo, para ajustar el ángulo si es necesario.



## Instalación del portabebés sólo en el vehículo

### Instalación del portabebés con los cinturones para regazo y hombro (alternativo)

7. Agarre el portabebés por las guías del cinturón y tire de un lado a otro y de adelante hacia atrás para asegurarse de que está instalado correctamente. El portabebés no debe moverse más de 2,5 cm (1 in) en cualquier dirección.

Si el portabebés se mueve demasiado, apriete más los cinturones del vehículo y vuelva a comprobar. Puede probar un asiento de vehículo u otro método de instalación diferente, o ambos.

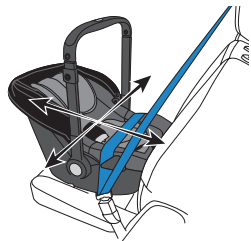

## Instalación del portabebés sólo en el vehículo

### Instalación del portabebés sólo con el cinturón para regazo

**!** ¡ADVERTENCIA! Pueden ocurrir LESIONES GRAVES o la MUERTE.

**SIEMPRE** coloque el asa en la posición de bloqueo adecuada cuando viaje en un vehículo (consulte la pág. 44).

**Antes de instalar el portabebés, asegúrese de que el vehículo está en un terreno llano.**

1. Coloque el portabebés en un asiento trasero del vehículo con el portabebés orientado hacia atrás.



## Instalación del portabebés sólo en el vehículo

### Instalación del portabebés sólo con el cinturón para regazo

2. Pase el cinturón para regazo del vehículo a través de las guías del cinturón del portabebés y **ABROCHE EL CINTURÓN.**
3. Empuje el portabebés con firmeza en el asiento del vehículo, presionando hacia abajo cerca de la correa de la hebilla entre las piernas del niño, al mismo tiempo que elimina la holgura del cinturón para regazo.
4. Si es necesario, retire el extremo suelto del cinturón para regazo.

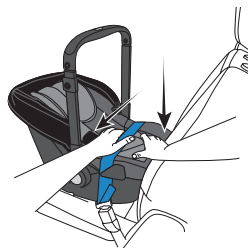

## Instalación del portabebés sólo en el vehículo

### Instalación del portabebés sólo con el cinturón para regazo

5. Compruebe el ángulo de inclinación. Ajuste el ángulo del asiento hasta que la línea de nivel del portabebés esté nivelada con el piso. Se puede colocar una manta bien enrollada o espagueti de piscina debajo del portabebés, cerca del respaldo del asiento del vehículo, para ajustar el ángulo si es necesario.



## Instalación del portabebés sólo en el vehículo

### Instalación del portabebés sólo con el cinturón para regazo

6. Agarre el portabebés por las guías del cinturón y tire de un lado a otro y de adelante hacia atrás para asegurarse de que está instalado correctamente. El portabebés no debe moverse más de 2,5 cm (1 in) en cualquier dirección.

Si el portabebés se mueve demasiado, apriete más los cinturones del vehículo y vuelva a comprobar. Puede probar un asiento de vehículo u otro método de instalación diferente, o ambos.

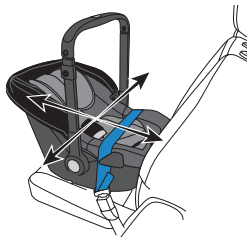

## Instalación del portabebés y del armazón de la carriola en el vehículo

### Instalación con el cinturón para regazo y hombro (preferido)

**! ¡ADVERTENCIA!** Pueden ocurrir **LESIONES GRAVES** o la **MUERTE**.

- **NUNCA** instale este sistema de sujeción infantil con un cinturón para regazo y hombro del vehículo sin bloqueo. Se debe utilizar un clip de bloqueo con un cinturón de vehículo que **NO SE BLOQUEA**. Llame a ParentLink al 1-800-233-5921 (EE.UU.) o al 937-773-3971 (Canadá) para obtener un clip de cierre.
- **SIEMPRE** coloque el asa en la posición de bloqueo adecuada cuando viaje en un vehículo (consulte la pág. 44).

### Antes de instalar el portabebés y el armazón de la carriola:

- Asegúrese de que el vehículo está en un terreno llano.
  - Asegúrese de que la carriola está correctamente plegada (consulte la pág. 112).
1. Retire las ruedas traseras de la carriola presionando el botón en el centro de la rueda y tirando hacia afuera.

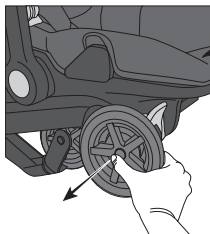

## Instalación del portabebés y del armazón de la carriola en el vehículo

### Instalación con el cinturón para regazo y hombro (preferido)

2. Coloque las ruedas traseras en los dos orificios situados en la parte inferior del portabebés y, a continuación, tire hacia abajo de las ruedas para comprobar que están bien sujetas.

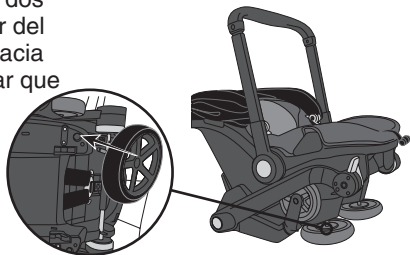

3. Coloque el portabebés en un asiento trasero del vehículo con el portabebés orientado hacia atrás.

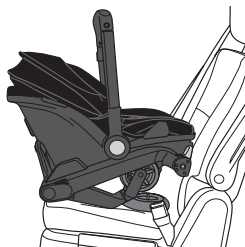

## Instalación del portabebés y del armazón de la carriola en el vehículo

### Instalación con el cinturón para regazo y hombro (preferido)

4. Pase sólo el cinturón para regazo del vehículo a través de las guías del cinturón del portabebés y **ABROCHE EL CINTURÓN.**

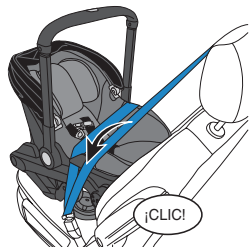

5. Levante el cinturón de hombro en la guía trasera del cinturón de hombro. Deslice el cinturón de hombro en la guía del cinturón de hombro trasero.

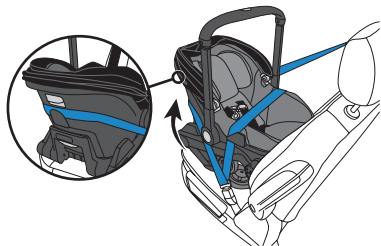

## Instalación del portabebés y del armazón de la carriola en el vehículo

### Instalación con el cinturón para regazo y hombro (preferido)

6. **BLOQUEE** el cinturón para regazo y hombro del vehículo. Consulte el manual del propietario del vehículo para saber cómo se bloquea el cinturón para regazo/hombro del vehículo.

En muchos vehículos, puede poner el retractor del cinturón de hombro en modo de bloqueo tirando del cinturón de hombro hasta el final. Consulte el manual del propietario del vehículo para ver cómo se bloquea su sistema.

Para comprobar si el cinturón del vehículo está bloqueado, después de instalar el portabebés, tire con firmeza del cinturón para regazo entre las guías del cinturón. El cinturón debe permanecer tenso si el sistema del vehículo está bloqueado.

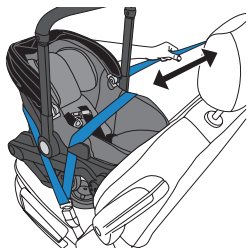

## Instalación del portabebés y del armazón de la carriola en el vehículo

### Instalación con el cinturón para regazo y hombro (preferido)

7. Empuje el portabebés con firmeza en el asiento del vehículo, presionando hacia abajo cerca de la correa de la hebilla entre las piernas del niño, al mismo tiempo que elimina la holgura del cinturón para regazo. Repita la operación con el cinturón para el hombro.

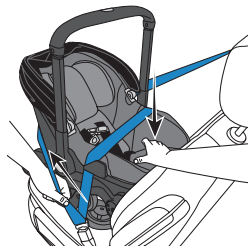

8. Asegúrese de que la hebilla del cinturón del vehículo y los herrajes **NO INTERFIERAN** con el portabebés.

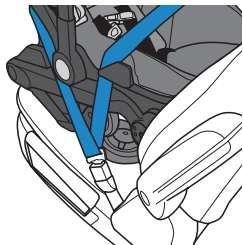

## Instalación del portabebés y del armazón de la carriola en el vehículo

### Instalación con el cinturón para regazo y hombro (preferido)

9. Compruebe el ángulo de inclinación. Ajuste el ángulo del asiento hasta que la línea de nivel del portabebés esté nivelada con el piso. Se puede colocar una manta bien enrollada o espaguete de piscina debajo del portabebés, cerca del respaldo del asiento del vehículo, para ajustar el ángulo si es necesario.

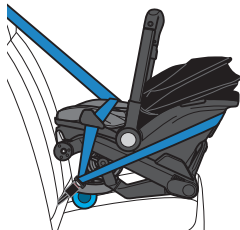

## Instalación del portabebés y del armazón de la carriola en el vehículo

### Instalación con el cinturón para regazo y hombro (preferido)

10. Agarre el portabebés por las guías del cinturón y tire de un lado a otro y de adelante hacia atrás para asegurarse de que está instalado correctamente. El portabebés no debe moverse más de 2,5 cm (1 in) en cualquier dirección.

Si el portabebés se mueve demasiado, apriete más los cinturones del vehículo y vuelva a comprobar. Puede probar un asiento de vehículo u otro método de instalación diferente, o ambos.

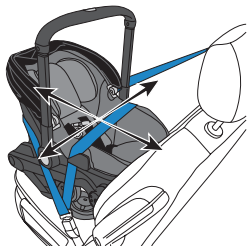

## Instalación del portabebés y del armazón de la carriola en el vehículo

### Instalación con el cinturón para regazo y hombro (alternativo)

Utilice este método de instalación alternativo sólo cuando el método preferido que se encuentra en la página 84 no funciona con los cinturones para regazo hombro de su vehículo.

**!** ¡ADVERTENCIA! Pueden ocurrir LESIONES GRAVES o la MUERTE.

- **NUNCA** instale este sistema de sujeción infantil con un cinturón para regazo y hombro del vehículo sin bloqueo. Se debe utilizar un clip de bloqueo con un cinturón de vehículo que **NO SE BLOQUEA**. Llame a ParentLink al 1-800-233-5921 (EE.UU.) o al 937-773-3971 (Canadá) para obtener un clip de cierre.
- **SIEMPRE** coloque el asa en la posición de bloqueo adecuada cuando viaje en un vehículo (consulte la pág. 44).

#### Antes de instalar el portabebés y el armazón de la carriola:

- Asegúrese de que el vehículo está en un terreno llano.
  - Asegúrese de que la carriola está correctamente plegada (consulte la pág. 112).
1. Retire las ruedas traseras de la carriola presionando el botón en el centro de la rueda y tirando hacia afuera.

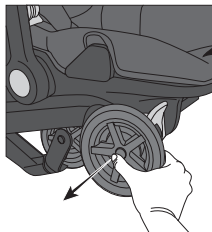

## Instalación del portabebés y del armazón de la carriola en el vehículo

### Instalación con el cinturón para regazo y hombro (alternativo)

2. Coloque las ruedas traseras en los dos orificios situados en la parte inferior del portabebés y, a continuación, tire hacia abajo de las ruedas para comprobar que están bien sujetas.

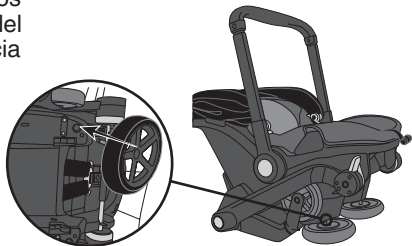

3. Coloque el portabebés en un asiento trasero del vehículo con el portabebés orientado hacia atrás.

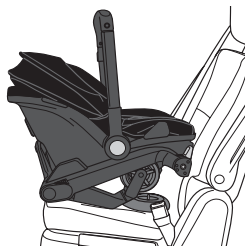

## Instalación del portabebés y del armazón de la carriola en el vehículo

### Instalación con el cinturón para regazo y hombro (alternativo)

4. Pase sólo el cinturón para regazo del vehículo a través de las guías del cinturón del portabebés y **ABROCHE EL CINTURÓN**.
5. **BLOQUEE** el cinturón para regazo y hombro del vehículo. Consulte el manual del propietario del vehículo para saber cómo se bloquea el cinturón para regazo/hombro del vehículo.

En muchos vehículos, puede poner el retractor del cinturón de hombro en modo de bloqueo tirando del cinturón de hombro hasta el final. Consulte el manual del propietario del vehículo para ver cómo se bloquea su sistema.

Para comprobar si el cinturón del vehículo está bloqueado, después de instalar el portabebés, tire con firmeza del cinturón para regazo entre las guías del cinturón. El cinturón debe permanecer tenso si el sistema del vehículo está bloqueado.

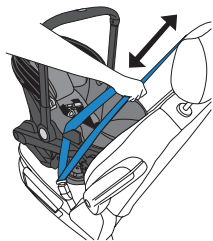
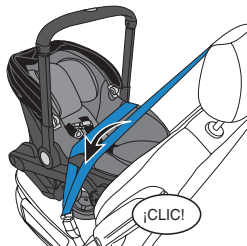

## Instalación del portabebés y del armazón de la carriola en el vehículo

### Instalación con el cinturón para regazo y hombro (alternativo)

- Empuje el portabebés con firmeza en el asiento del vehículo, presionando hacia abajo cerca de la correa de la hebilla entre las piernas del niño, al mismo tiempo que elimina la holgura del cinturón para regazo. Repita la operación con el cinturón para el hombro.
- Asegúrese de que la hebilla del cinturón del vehículo y los herrajes **NO INTERFIERAN** con el portabebés.

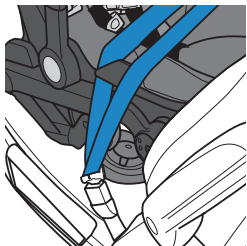
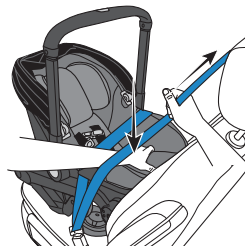

## Instalación del portabebés y del armazón de la carriola en el vehículo

### Instalación con el cinturón para regazo y hombro (alternativo)

8. Compruebe el ángulo de inclinación. Ajuste el ángulo del asiento hasta que la línea de nivel del portabebés esté nivelada con el piso. Se puede colocar una manta bien enrollada o espagueti de piscina debajo del portabebés, cerca del respaldo del asiento del vehículo, para ajustar el ángulo si es necesario.

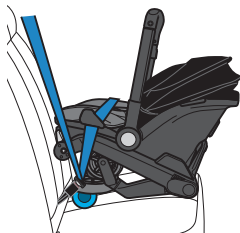

## Instalación del portabebés y del armazón de la carriola en el vehículo

### Instalación con el cinturón para regazo y hombro (alternativo)

9. Agarre el portabebés por las guías del cinturón y tire de un lado a otro y de adelante hacia atrás para asegurarse de que está instalado correctamente. El portabebés no debe moverse más de 2,5 cm (1 in) en cualquier dirección.

Si el portabebés se mueve demasiado, apriete más los cinturones del vehículo y vuelva a comprobar. Puede probar un asiento de vehículo u otro método de instalación diferente, o ambos.

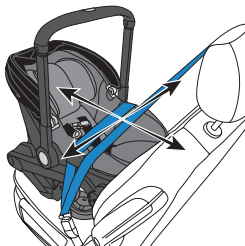

## Instalación del portabebés y del armazón de la carriola en el vehículo

### Instalación con el cinturón para regazo solamente

**¡ADVERTENCIA!** Pueden ocurrir **LESIONES GRAVES** o la **MUERTE**.

**SIEMPRE** coloque el asa en la posición de bloqueo adecuada cuando viaje en un vehículo (consulte la pág. 44).

#### Antes de instalar el portabebés y el armazón de la carriola:

- Asegúrese de que el vehículo está en un terreno llano.
  - Asegúrese de que la carriola está correctamente plegada (consulte la pág. 112).
1. Retire las ruedas traseras de la carriola presionando el botón en el centro de la rueda y tirando hacia afuera.

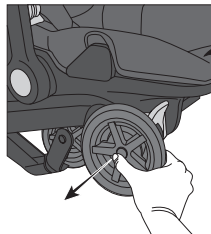

## Instalación del portabebés y del armazón de la carriola en el vehículo

### Instalación con el cinturón para regazo solamente

2. Coloque las ruedas traseras en los dos orificios situados en la parte inferior del portabebés y, a continuación, tire hacia abajo de las ruedas para comprobar que están bien sujetas.

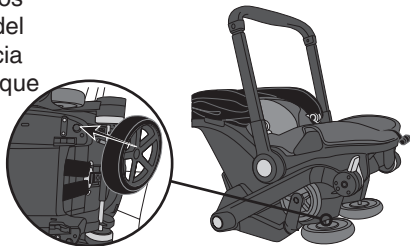

3. Coloque el portabebés en un asiento trasero del vehículo con el portabebés orientado hacia atrás.

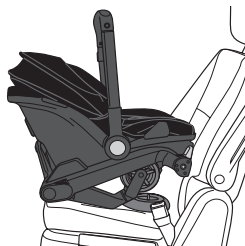

## Instalación del portabebés y del armazón de la carriola en el vehículo

### Instalación con el cinturón para regazo solamente

4. Pase el cinturón para regazo del vehículo a través de las guías del cinturón del portabebés y **ABROCHE EL CINTURÓN.**

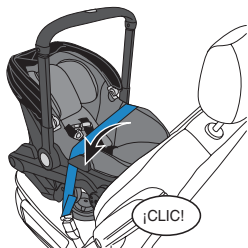

5. Empuje el portabebés con firmeza en el asiento del vehículo, presionando hacia abajo cerca de la correa de la hebilla entre las piernas del niño, al mismo tiempo que elimina la holgura del cinturón para regazo.



## Instalación del portabebés y del armazón de la carriola en el vehículo

### Instalación con el cinturón para regazo solamente

6. Si es necesario, retire el extremo suelto del cinturón para regazo.
7. Compruebe el ángulo de inclinación. Ajuste el ángulo del asiento hasta que la línea de nivel del portabebés esté nivelada con el piso. Se puede colocar una manta bien enrollada o espaguete de piscina debajo del portabebés, cerca del respaldo del asiento del vehículo, para ajustar el ángulo si es necesario.

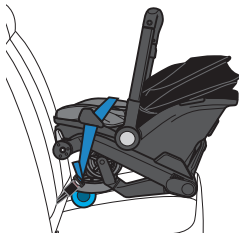

## Instalación del portabebés y del armazón de la carriola en el vehículo

### Instalación con el cinturón para regazo solamente

8. Agarre el portabebés por las guías del cinturón y tire de un lado a otro y de adelante hacia atrás para asegurarse de que está instalado correctamente. El portabebés no debe moverse más de 2,5 cm (1 in) en cualquier dirección.

Si el portabebés se mueve demasiado, apriete más los cinturones del vehículo y vuelva a comprobar. Puede probar un asiento de vehículo u otro método de instalación diferente, o ambos.

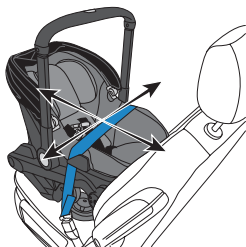

## Instalación del portabebés y del armazón de la carriola en la base

**⚠ ¡ADVERTENCIA!** Pueden ocurrir **LESIONES GRAVES** o la **MUERTE**.

Asegúrese siempre de que el portabebés está fijado a la base. Compruebe la conexión levantando el asa de transporte para asegurarse de que está bloqueado.

Para instalar el portabebés y el armazón de la carriola, guíelo sobre la base como se muestra. Se escuchará un CLIC.



## Cómo retirar el portabebés y el armazón de la base

Para retirar el portabebés sin el armazón de la carriola, apriete el asa de liberación superior (consulte la pág. 38) mientras levanta el asa de transporte. El armazón de la carriola permanecerá conectado a la base.

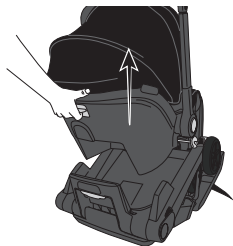

Para retirar el portabebés y el armazón de la carriola de la base juntos, apriete el asa de liberación inferior (consulte la pág. 38) mientras levanta el asa de transporte.

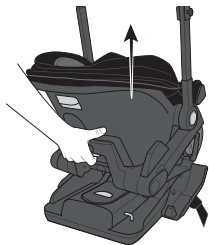

## Instalación en aviones

La Administración Federal de Aviación (FAA) recomienda asegurar al niño al viajar en avión en un sistema de sujeción infantil apropiado, en función del peso y el tamaño del niño.

Puede ocurrir turbulencia con poca o ninguna advertencia. Cuando se produce turbulencia, el lugar más seguro para el niño es en un sistema de sujeción infantil correctamente instalado, no en el regazo de un adulto o en el asiento del avión con el cinturón de seguridad.

Mantener al niño en un sistema de sujeción infantil durante el vuelo ayudará a asegurar que la familia llegue a salvo a su destino.

La FAA recomienda que un niño que pesa:

- más de 18 kg (40 lb), use el cinturón de seguridad del asiento del avión;
- menos de 9 kg (20 lb), use un sistema de sujeción infantil orientado hacia atrás; y
- de 9 a 18 kg (20 a 40 lb), use un sistema de sujeción para niños orientado hacia delante.

Tome nota de que estas recomendaciones de la FAA pueden ser distintas a las aplicables al uso del sistema de sujeción infantil en un vehículo motorizado.

### **⚠ ¡ADVERTENCIA!** Pueden ocurrir **LESIONES GRAVES** o la **MUERTE**.

- **SIEMPRE** coloque el asa en la posición de bloqueo adecuada cuando viaje en un vehículo (consulte la pág. 44).
- **Asegúrese SIEMPRE** de que el asiento del avión está en posición totalmente vertical.

**Antes de instalar el portabebés y el armazón de la carriola,** asegúrese de que la carriola esté correctamente plegada (consulte la pág. 112).

1. Retire las ruedas traseras de la carriola presionando el botón en el centro de la rueda y tirando hacia afuera.
2. Coloque las ruedas traseras en los dos orificios situados en la parte inferior del portabebés y, a continuación, tire hacia abajo de las ruedas para comprobar que están bien sujetas.

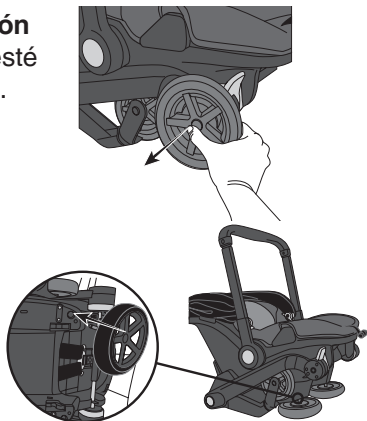

## Instalación en aviones

3. Coloque el portabebés y el armazón del cochecito en el asiento del avión con el portabebés orientado hacia atrás.

**IMPORTANTE:** La mayoría de los aviones exigen que el portabebés se instale en un asiento de ventanilla para no bloquear el pasillo.

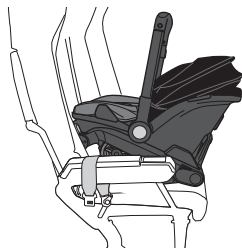

4. Pase el cinturón para regazo a través de las guías del cinturón del portabebés y **ABROCHE EL CINTURÓN.**

**NOTA:** Puede ser necesario solicitar al auxiliar de vuelo un extensor de cinturón para asegurar el portabebés en el asiento del avión.

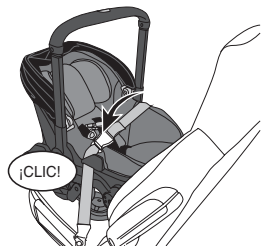

## Instalación en aviones

- Empuje el portabebés y el armazón con firmeza en el asiento del avión, presionando hacia abajo cerca de la correa de la hebilla entre las piernas del niño, a la vez que elimina la holgura del cinturón para regazo.

**NOTA:** Si se utiliza, asegúrese de eliminar también toda la holgura del extensor del cinturón.

- Si es necesario, retire el extremo suelto del cinturón para regazo.

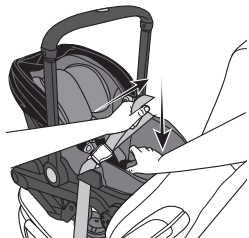

## Instalación en aviones

7. Compruebe el ángulo de inclinación. Ajuste el ángulo del asiento hasta que la línea de nivel del portabebés esté nivelada con el suelo del avión. Se puede colocar una manta de avión debajo del portabebés, cerca del respaldo del asiento, como se muestra, para ajustar el ángulo, si es necesario.

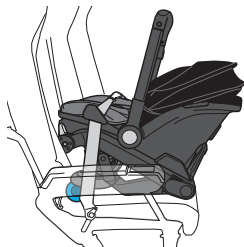

## Instalación en aviones

8. Agarre el portabebés por las guías del cinturón y compruebe que está bien ajustado, como se muestra en la pág. 101. Vuelva a apretar si es necesario.

**NOTA:** Desenganche el clip para el pecho SensorSafe durante el rodaje, el despegue y el aterrizaje. El clip para el pecho SensorSafe puede volver a colocarse durante el vuelo o una vez que el avión haya aterrizado de forma segura y la tripulación permita el uso de dispositivos electrónicos.

Después de aterrizar, asegúrese de abrochar el clip para el pecho SensorSafe antes de retirar el portabebés del asiento del avión.

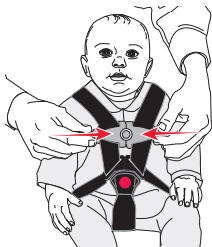
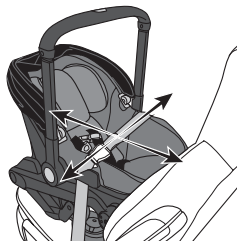

## Cómo usar la carriola

### Para desplegar la carriola

**!** ¡ADVERTENCIA! Pueden ocurrir **LESIONES GRAVES** o la **MUERTE**.

Se debe tener cuidado al plegar o desplegar la carriola para evitar lesiones en los dedos o las manos causadas por las áreas con bisagras.

1. Utilizando el asa de la carriola, levante el portabebés.
2. Apriete la manija de liberación superior (pág. 38) para desplegar las ruedas de la carriola.

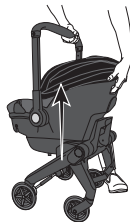
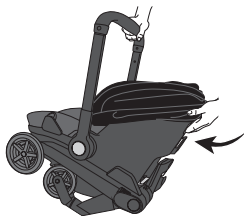

## Cómo usar la carriola

### Para desplegar la carriola

3. Pulse los dos botones de rotación del asa y gire el asa hacia delante para pasar del modo de transporte de bebés al modo de carriola.

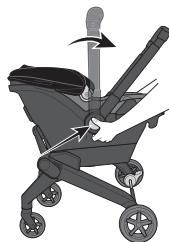

4. Presione el botón de extensión del asa y tire hacia arriba del asa para extenderla a la altura adecuada para un uso cómodo. Se escuchará un CLIC.



## Cómo usar la carriola

### Cómo plegar la carriola

**!** ¡ADVERTENCIA! Pueden ocurrir LESIONES GRAVES o la MUERTE.

Se debe tener cuidado al plegar o desplegar la carriola para evitar lesiones en los dedos o las manos causadas por las áreas con bisagras.

1. Presione el botón de extensión del asa y empuje el asa hacia abajo hasta que se bloquee en su posición.

**NOTA:** Asegúrese de que ambos lados del asa de transporte están bloqueados hacia abajo o el asa no girará.

2. Presione los dos botones de rotación del asa y gire el asa del modo de carriola al modo de transporte de bebés.



## Cómo usar la carriola

### Cómo plegar la carriola

3. Levante la carriola del suelo y apriete la manija de liberación inferior (pág. 38).



4. Mientras sostiene la manija de liberación inferior, incline la carriola hacia las ruedas delanteras y presione hacia abajo hasta que la carriola se pliegue.

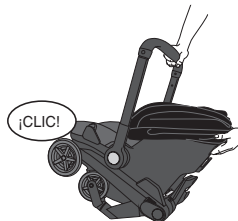

## Cómo usar la carriola

### Operación de los frenos

**!** ¡ADVERTENCIA! Pueden ocurrir **LESIONES GRAVES** o la **MUERTE**.

**BLOQUEE SIEMPRE** los frenos. Intente empujar la carriola para asegurarse de que los frenos estén puestos.

1. Para bloquear, empuje ambas palancas de freno hacia **ABAJO** como se muestra.
2. Para desbloquear, empuje ambas palancas de freno hacia **ARRIBA** como se muestra.

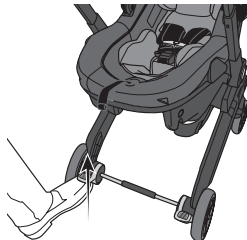
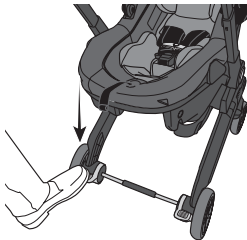

### **¡ADVERTENCIA!** Pueden ocurrir **LESIONES GRAVES** o la **MUERTE**.

- **SIEMPRE** compruebe la hebilla del arnés para asegurarse de que esté abrochada firmemente. La falta de fijación y apriete correcto del sistema de arnés con cada uso puede resultar en **MUERTE** o **LESIONES GRAVES**.
- En climas fríos, **NO** vista al niño con ropa voluminosa, como trajes para la nieve, al viajar sentado en el asiento infantil para el automóvil. Las prendas voluminosas dificultan el ajuste correcto del arnés al niño, lo que puede permitir que el niño salga despedido del sistema de sujeción durante un choque. Si es necesario, coloque una manta sobre el niño con arnés sin que interfiera con el sistema de arnés.

1. Coloque la cabecera en la posición más baja y afloje las correas del arnés presionando firmemente el botón de ajuste del arnés **A** mientras tira hacia delante de ambas correas **B** a la altura de los hombros.

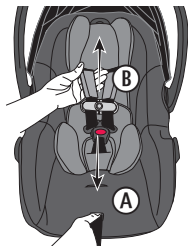

## Como asegurar al niño

2. Presione el botón rojo en la hebilla del arnés para liberar las lengüetas.
3. Separe el clip para el pecho y separe las correas. Coloque al niño en asiento infantil para el automóvil en posición sentado, asegurándose de que su trasero está en el asiento y su espalda está completamente apoyada.

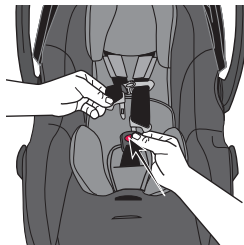

4. Tire de las correas del arnés sobre cada brazo en los hombros y alrededor de los regazos. Asegúrese de que la cubierta de la hebilla y la hebilla del arnés estén entre las piernas.

**IMPORTANTE: ASEGÚRESE** de que las correas del arnés están **EN O APENAS POR DEBAJO** de los hombros del niño.



## Como asegurar al niño

5. Abroche la hebilla introduciendo una lengüeta a la vez en la hebilla del arnés, escuchando un **CLIC** con cada una. Asegúrese de que las correas del arnés no estén torcidas.
6. Conecte el clip para el pecho al escuchar un **CLIC**.
7. Tire hacia arriba de las correas del arnés para ajustarlas alrededor de las caderas del niño.
8. Tire lentamente de la correa de ajuste para tensar las correas de los hombros. Una correa ceñida no debe tener ninguna holgura. Queda en una línea relativamente recta sin estar floja. No presiona la piel del niño ni empuja el cuerpo del niño a una posición poco natural.

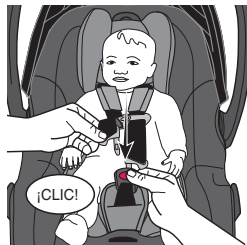

## Como asegurar al niño

9. Enrolle y asegure el exceso de la correa de ajuste utilizando el bucle elástico en la parte inferior de la correa.

**NOTA:** Al asegurar la correa de ajuste, se asegurará de que no interfiera con la instalación del portabebés en el armazón o la base de la carriola, y de que no interfiera con el plegado del Shyft DualRide en el modo de carriola.

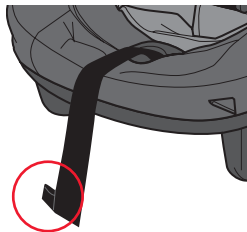

10. Coloque el centro del clip para el pecho a la altura de las axilas del niño. Asegúrese de que las fundas del arnés no interfieren con la colocación del clip para el pecho.

**NOTA:** Si las fundas del arnés no permiten un ajuste adecuado, pueden retirarse para proporcionar más espacio para el clip de pecho. Separe los cierres de gancho y bucle para retirarlos.



## Como asegurar al niño

11. Para comprobar que el arnés está bien ajustado, pellizque la correa del hombro. Un arnés ajustado no debe permitir que se produzca ninguna holgura cuando se pellizca entre el pulgar y el índice. Si es necesario, tire más de la correa de ajuste para que quede bien ajustada.

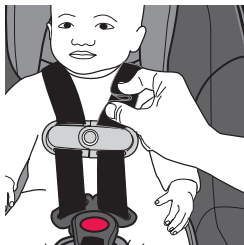

12. Compruebe que el ángulo de inclinación del asiento es correcto:

**Si se instala con la base,** compruebe que la burbuja está en la zona azul del indicador de reclinado **(A)**.

**Si se instala sin la base,** asegúrese de que la línea de nivel del armazón esté nivelada con el suelo **(B)**.

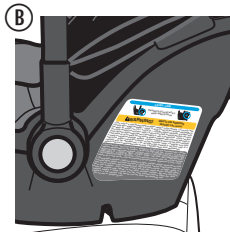
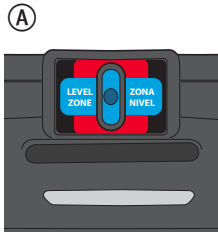

## Como asegurar al niño

### Cambio de la posición del arnés en la placa de unión

**!** ¡ADVERTENCIA! Pueden ocurrir LESIONES GRAVES o la MUERTE.

**Asegúrese** de que ambas correas del arnés estén instaladas por completo en la placa de unión. No acoplar correctamente las correas del arnés a la placa de unión puede provocar que el arnés.

Para cambiar la posición de la correa del arnés:

1. Retire el portabebés del armazón y la base de la carriola.
2. Retire un lado de la correa del arnés de su posición actual en la placa de unión y vuelva a colocarla en la nueva posición.
3. Repita el procedimiento en el otro lado.
4. Apriete las correas del arnés tirando de la correa de ajuste (pág. 43) en la parte delantera del portabebés.

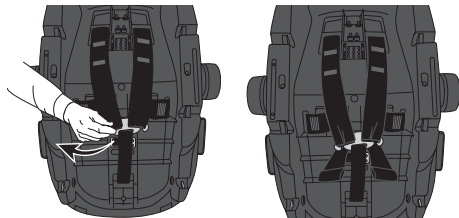

## Como asegurar al niño

### Como cambiar la posición de la correa de la hebilla

Al crecer el niño, tendrá que cambiar la posición de la correa de la hebilla para que quede en la ranura más cercana al niño. La correa con hebilla debe estar **SIEMPRE** lo más cerca posible a, pero **NUNCA** por debajo del niño.

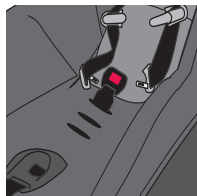

Ranura trasera

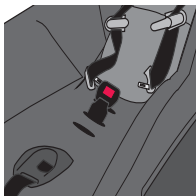

Ranura central

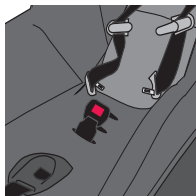

Ranura delantera

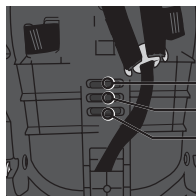

Posterior

Central

Delantera

Vista inferior

**!** ¡ADVERTENCIA! Pueden ocurrir **LESIONES GRAVES** o la **MUERTE**.

Si todavía hay un espacio entre el niño y la correa con hebilla cuando la correa con hebilla está en la ranura más cercana, pero **NUNCA** por debajo del niño, coloque una toalla bien enrollado entre el niño y la correa con hebilla para evitar que el niño se encorve o se deslice hacia la correa con hebilla.

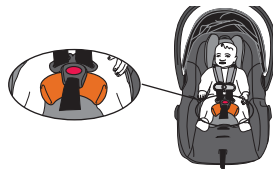

## Como asegurar al niño

### Como cambiar la posición de la correa de la hebilla

1. Retire el portabebés del armazón y la base de la carriola.
2. Afloje las correas del arnés y mueva las lengüetas de la hebilla del arnés para que no estorben.\*

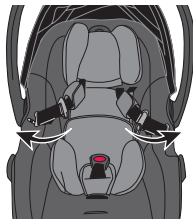

3. Retire el anclaje de la correa con hebilla de su posición en la parte inferior del portabebés y empuje el anclaje hacia arriba a través de la ranura hasta la parte superior del asiento.

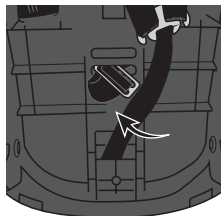

\* Los soportes de la lengüeta de la hebilla no están disponibles en todos los modelos.

## Como asegurar al niño

### Como cambiar la posición de la correa de la hebilla

4. Introduzca el anclaje en la ranura que está más cerca, pero **NUNCA** debajo, del niño. Asegúrese de que el anclaje pasa a través de la cubierta del asiento en la ranura correspondiente del armazón del asiento.

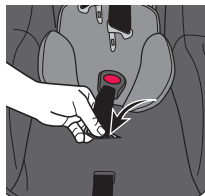

**NOTA:** Para mejorar el ajuste con un bebé más pequeño, coloque el anclaje a través de la ranura trasera y luego páselo por la ranura central.

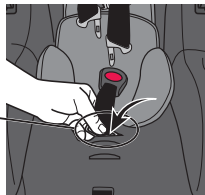

## Como asegurar al niño

### Como cambiar la posición de la correa de la hebilla

5. Asegúrese de que el anclaje quede plano contra la parte inferior del asiento.



6. Tire hacia arriba de la correa con hebilla para asegurarse de que está bien sujeta.

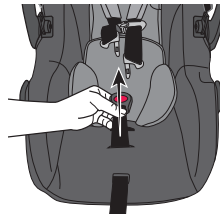

## Como asegurar al niño

### Cómo cambiar la posición de la correa para la cintura

Al crecer el niño, será necesario cambiar la posición de la correa para la cintura para que quede en la ranura más cercana al niño. La correa de la cintura debe estar siempre lo más cerca posible de las piernas del niño, pero no por debajo de ellas, como se muestra a continuación.

**NOTA:** Si es necesario, la correa de la cintura puede ajustarse a una posición más estrecha para adaptarse mejor a un bebé más pequeño.

1. Retire el portabebés del armazón y la base de la carriola.
2. Para cambiar la posición de las correas de la cintura, coloque la cabecera en la posición más baja y afloje las correas del arnés presionando el botón de liberación del arnés mientras tira de las correas del arnés.

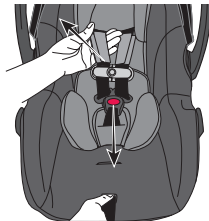

## Como asegurar al niño

### Cómo cambiar la posición de la correa para la cintura

3. Pase la correa con hebilla por la ranura del acojinado del asiento.

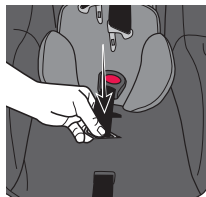

4. Desabroche la parte delantera del acojinado del asiento del sistema de sujeción infantil y muévalo a un lado para dejar a la vista las ranuras de la correa para la cintura y los anclajes.



## Como asegurar al niño

### Cómo cambiar la posición de la correa para la cintura

5. Retire el anclaje de la correa para la cintura de la ranura actual en la parte inferior del asiento, y empuje el anclaje hacia arriba a través de la ranura hasta la parte superior del asiento. Repita el procedimiento en el otro lado.

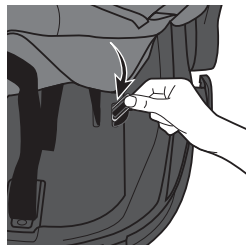

6. Empuje el anclaje hacia abajo a través de la nueva ranura hasta la parte inferior del asiento (A), luego páselo por la ranura original hasta la parte superior del asiento (B) y repita para el otro lado.

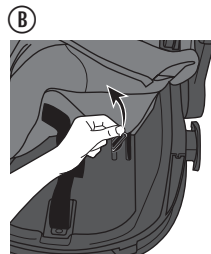
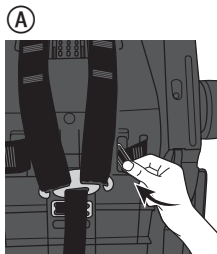

## Cómo retirar la cubierta del asiento

1. Retire las cubiertas del arnés, la cubierta de la hebilla y el inserto para bebés, si se utiliza.
2. Desconecte los cierres de gancho y bucle de las correas del arnés y levante la almohadilla de la cabeza del asiento.

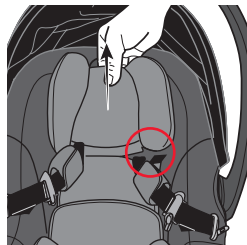

3. Desconecte la capota pulsando el botón y levantando la capota para sacarla del soporte de la capota. Repita el procedimiento en el otro lado.

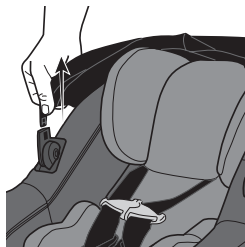

## Cómo retirar la cubierta del asiento

4. Retire la tira de plástico del bolsillo de la parte delantera de la capota.

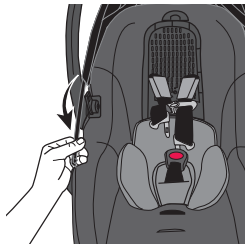

5. Encuentre las dos lengüetas situadas en la parte delantera del asiento. Tire hacia arriba de las lengüetas para liberar la cubierta del asiento.

**NOTA:** Las pestañas están marcadas con flechas naranjas para facilitar su identificación.

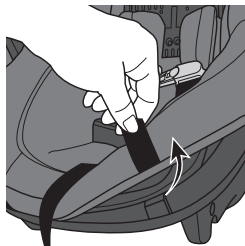

## Cómo retirar la cubierta del asiento

6. Retire el elástico que rodea las guías del cinturón a ambos lados del asiento.

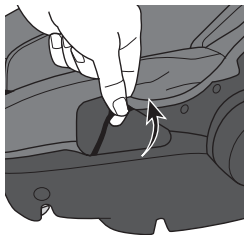

7. Encuentre las dos lengüetas situadas en la parte posterior del asiento. Tire hacia arriba de las lengüetas para liberar la cubierta del asiento.

**NOTA:** Las pestañas están marcadas con flechas naranjas para facilitar su identificación.

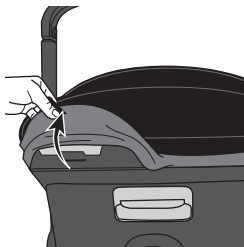

## Cómo retirar la cubierta del asiento

8. Retire la correa de la hebilla del asiento (consulte la pág. 122) y, a continuación, levante la cubierta y la capota del asiento infantil.

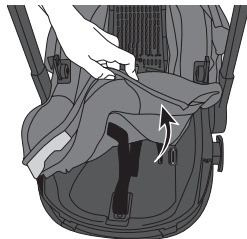

## Reemplazo de las cubiertas del asiento

1. Coloque la cubierta del asiento en el portabebés.
2. Pase el soporte de la capota por el canal de la parte delantera de la capota.

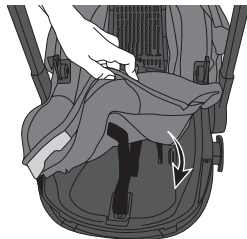

3. Presione la cubierta del asiento hacia abajo en el canal hasta que la lengüeta de plástico debajo de la cubierta del asiento se bloquee en su lugar. Tire suavemente de la lengüeta de la tela para asegurarse de que la cubierta esté bien sujeta.

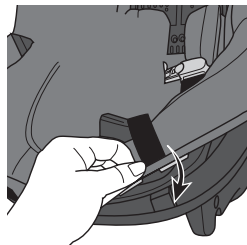

## Reemplazo de las cubiertas del asiento

4. Repita la operación con las lengüetas de la parte trasera del portabebés.

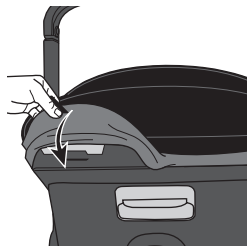

5. Pase el estay de la capota por el canal de la parte delantera de la capota. Empuje el extremo del soporte de la capota en el montaje de la capota en el costado del portabebés. Repita el procedimiento en el otro lado.

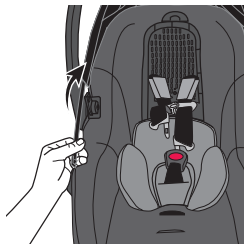

## Reemplazo de las cubiertas del asiento

6. Vuelva a colocar el elástico alrededor de la guía del cinturón.

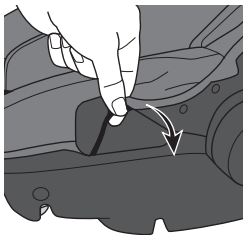

7. Vuelva a colocar la almohadilla para la cabeza y pase las correas del arnés por las ranuras de la cabecera. Vuelva a conectar los cierres de gancho y bucle.

8. Vuelva a colocar las cubiertas del arnés, la cubierta de la hebilla y el inserto para bebés, si se utiliza.

**NOTA:** El inserto para bebés debe instalarse en la parte superior de la cubierta de la cabecera. En la posición más baja de la cabecera, hay una costura en la parte inferior de la cubierta de la cabecera que permite que la cubierta quede plana bajo el inserto.

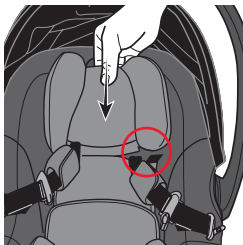

## Cuidado y limpieza

- **NO** lubrique ni sumerja en agua los conectores LATCH/SAU, la hebilla ni ninguna otra parte del asiento de bebé para el automóvil, a menos que se permita enjuagarlos, como se indica en la parte posterior de la hebilla del asiento de bebé para el automóvil.
- Las partes de plástico y metálicas pueden limpiarse con agua y jabón suave y secarse con un paño suave. No use limpiadores abrasivos ni solventes.
- Tenga cuidado de no dañar las etiquetas.
- El arnés se puede limpiar usando un paño con agua y jabón suave. Deje secar el arnés al aire.
- Lave a máquina los productos blandos por separado en agua fría, ciclo delicado, SIN BLANQUEADOR CON CLORO. Seque en la secadora a baja temperatura durante 10 a 15 minutos. Retirar inmediatamente.

Los artículos blandos pueden incluir la almohadilla de la cabecera, la almohadilla del asiento, el inserto para bebés, el arnés y las fundas de las hebillas.\* Retire los insertos de espuma antes de lavarlos si están incluidos.

- **NUNCA** use el asiento de bebé para el automóvil sin el acojinado del asiento.
- Para proteger el asiento de bebé para el automóvil de daños causados por el clima, los roedores y otros elementos comunes en garajes, al aire libre y en otros lugares de almacenamiento, retire el acojinado del asiento y limpie por completo el asiento de bebé para el automóvil y el acojinado antes de guardarlos. Tenga cuidado de limpiar las áreas donde tienden a acumularse las migas y otros desechos.

\* No todas las características están disponibles en todos los modelos. Los estilos pueden variar.

### ¡CONSEJO!

Para ayudar a proteger la tapicería del vehículo, coloque una toalla debajo y detrás del asiento de bebé para el automóvil.

## Eliminación adecuada

Una vez que el asiento de bebé para el automóvil alcance la fecha de vencimiento que se encuentra en la etiqueta de la fecha de fabricación, Evenflo aconseja eliminarlo correctamente. La mayoría de los componentes en este asiento de bebé para el automóvil son reciclables.

1. Retire toda la tela y el acojinado.
2. Retire todos los tornillos y desmonte el asiento de bebé para el automóvil.
3. Recicle todas las partes de metal, espuma, plástico, acojinado y tela, si su centro de reciclaje local lo acepta. Elimine el resto de los componentes de manera responsable.

Si el centro local de reciclaje no acepta el acojinado, puede eliminarlo en el basurero municipal.

Para evitar lesiones causadas por daños no visibles, instrucciones perdidas, tecnología anticuada, etc., **deje de usar este asiento infantil para el automóvil después de la fecha de vencimiento que se muestra en la etiqueta o si ha estado involucrado en un choque.**

## Partes de repuesto

**Piezas de repuesto:** Puede pedir piezas de repuesto en línea en [www.eventflo.com](http://www.eventflo.com) o póngase en contacto con ParentLink llamando al 1-800-233-5921 (Estados Unidos) o al 937-773-3971 (Canadá). Cuando se comunique con nosotros, tenga a la mano el número de modelo del producto y la fecha de fabricación disponible. Esta información se encuentra bajo la base y bajo el portabebés.

## Registro de la información del modelo y almacenamiento de sus instrucciones

Para referencia futura, anote abajo el número de modelo **Y** la fecha de fabricación del asiento de bebé para el automóvil.

**Número de modelo:** \_\_\_\_\_

**Fecha de fabricación:** \_\_\_\_\_

Después de leer y seguir estas instrucciones, guarde la Guía del usuario en la ubicación indicada a continuación.

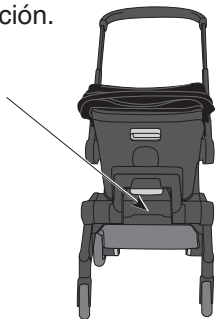

# ParentLink®

answers. advice. affirmation.™

**USA:** 1-800-233-5921

**Canada:** 937-773-3971

8 AM to 5 PM E.T.

**EE.UU:** 1-800-233-5921

**Canadá:** 937-773-3971

8 AM a 5 PM hora del este