

ToLife

AIR PURIFIER

Model:TZ-K1



PLEASE READ THE MANUAL CAREFULLY BEFORE USING

EPA Est No.99896-CHN-1

CONTENT

SAFETY INSTRUCTIONS-----	1
DETAILS OF ToLife AIR PURIFIER-----	2
PRODUCT SPECIFICATIONS-----	3
WHAT' S IN THE BOX-----	3
START TO USE-----	4
OPERATING INSTRUCTIONS-----	4
3-STAGE FILTRATION-----	6
HOW TO REPLACE THE FILTER-----	7
TROUBLESHOOTING-----	9
CLEANING & MAINTENANCE-----	10
WARRANTY-----	11
CONSIGNES DE SÉCURITÉ-----	12
CONNAÎTRE SON PURIFICATEUR D'AIR-----	13
SPÉCIFICATIONS DU PRODUIT-----	14
CE QUE CONTIENT LA BOÎTE-----	14
COMMENCER À UTILISER-----	14
MODE D'EMPLOI-----	15
FILTRATION EN 3 ÉTAPES-----	16
COMMENT REMPLACER LE FILTRE-----	17
DÉPANNAGE-----	19
NETTOYAGE & ENTRETIEN-----	20
GARANTIE-----	21
INSTRUCCIONES DE SEGURIDAD-----	22
CONOZCA SU PURIFICADOR DE AIRE-----	23
ESPECIFICACIONES DEL PRODUCTO-----	24
QUÉ HAY EN LA CAJA-----	24
EMPEZAR A USAR-----	24
INSTRUCCIONES DE USO-----	25
FILTRACIÓN EN 3 ETAPAS-----	27
CÓMO SUSTITUIR EL FILTRO-----	28
CÓMO REEMPLAZAR EL FILTRO-----	30
LIMPIEZA Y MANTENIMIENTO-----	31
GARANTÍA-----	32

SAFETY INSTRUCTIONS

WARNING: To reduce the risk of fire, electric shock, or other injury, please follow the instructions before using this product.

- 1.Ensure the plug fits properly into a polarized electrical outlet.
- 2.This appliance should only be used in room with temperatures between 40°F and 110°F.
- 3.To protect against electrical hazards, keep the air purifier away from wet or humid environments. NEVER place in water or liquid.
- 4.NEVER place air purifier on a soft surface such as a bed or sofa as this might cause the unit to tip over and the air inlet or outlet grills to be blocked.
- 5.NEVER drop or insert any objects into any openings.
- 6.Do not use the unit outdoor. This purifier is only suitable for indoor use, please avoid strong sunlight and rain.
- 7.To avoid fire hazard, keep the cord out of heavy traffic areas, NEVER put the cord under rugs, near heat registers, radiator, stoves, or heaters.
- 8.Do not handle the air purifier with wet hands. Thoroughly dry your hands before handling any part of the unit.
- 9.This unit does not remove carbon monoxide or radon. It can not be used as a safety device to prevent or clean up accidents with combustion processes and hazardous chemicals.
- 10.Always allow 15 inches of clearance on all sides of the purifier.
- 11.NEVER use detergents, gasoline, glass purifier, furniture polish, paint thinner, or other household solvents to clean any part of the purifier.
- 12.Do not use the air purifier if it is damaged or not working correctly, or if the cord or plug is damaged. Do not try to repair it yourself. Contact Customer Support.
- 13.Plastic film can be dangerous. To avoid danger of suffocation, make the plastic film keep away from children.
- 14.Not for commercial use, the unit is only for household use.

KNOW YOUR AIR PURIFIER

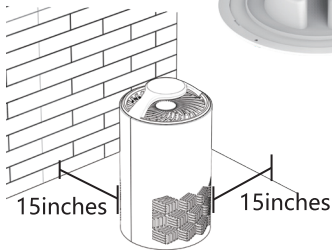
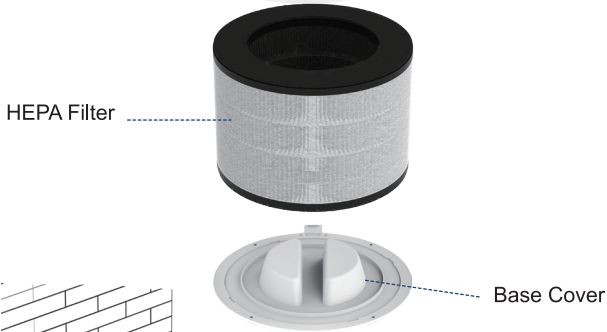
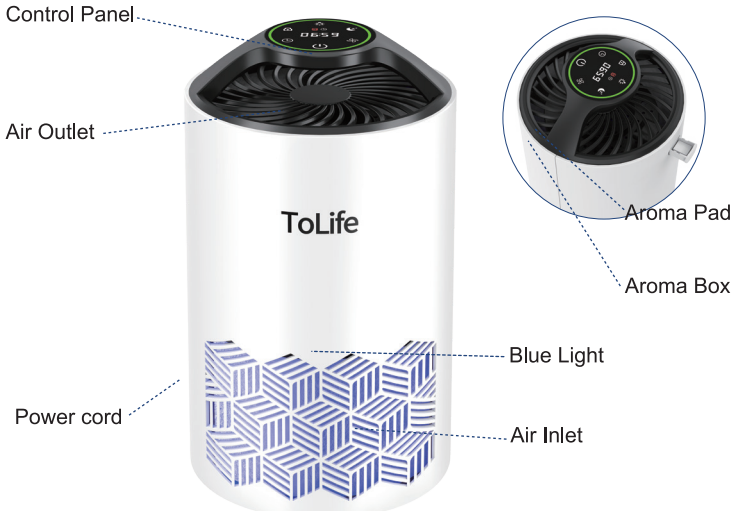

NOTE:

- Place the air purifier on a flat surface.
- To allow air to flow freely in and out of the air purifier, always leave 15 inches of clearance on all sides of the air purifier.

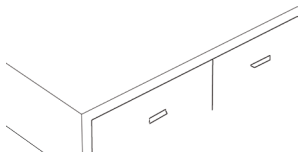

◆ PRODUCT SPECIFICATIONS





Model	TZ-K1
Rated Power	19W
Noise Level	25-50dB
Rated Frequency	60 HZ
Rated Voltage	120V
Ideal Room Size	215ft ² /20m ²
Net weight	3.4 lbs

◆ WHAT'S IN THE BOX

- 1x Air Purifier
- 1x 3-Stage Filter (Pre-Installed)
- 1x User Manual

◆ START TO USE

IMPORTANT: The air purifier comes with a filter included, do remember to remove the packaging of the filter before use.





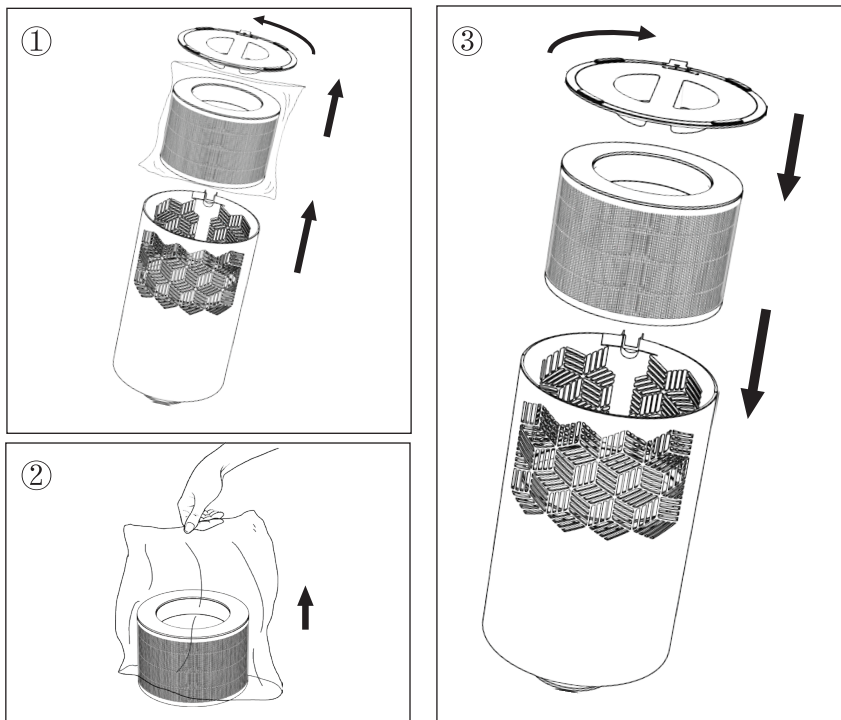















1. Rotate the base cover to unlock it. ( → )
2. Take filter out and remove the plastic package.
3. Put the filter back into the air purifier, and turn the base cover clockwise from OPEN to LOCK position ( → ), you will hear a 'click' sound when it is fastened.

Note: Make sure you insert the filter in the correct position.



OPERATING INSTRUCTIONS



	<p>Standby Status</p> <p>Connect the device to the power source, the buzzer sounded once, all buttons on the display then light up, finally only the ON/OFF Button lights up and it enters standby mode.</p>
	<p>ON/OFF Button</p> <p>Tap '  ' to turn on the purifier. The fan will start on Level 1, at the same time, the blue horse race lamp with the horse race lamp turned on. Tap '  ' again to turn off the purifier.</p>
	<p>Fan Speed Button</p> <p>Tap '  ' to change fan speed at Level 1, Level 2 and Level 3</p>
	<p>Fan Speed Button</p> <p>When the machine is working, press '  ' to set the timer to 2H/4H/6H/8H/10H/12H/OFF. The timer icon and countdown will show on the center screen. When the time is up, the machine will be in standby status automatically.</p>
	<p>Sleep Mode</p> <p>Tap '  ' to enter the sleep mode, all lights and button lights off, only the sleep gear light half-bright. To cancel the sleep mode, tap '  ' again to the normal mode.</p>
	<p>Display Lock Button</p> <p>Tap and hold '  ' for 3 seconds to lock/unlock the display. While lock/unlock the display, the buzzer will sound once.</p> <p>Note: If the display is in locked status, all buttons are not operable, such as when touching any button, the buzzer will sound twice, indicating that it needs to be unlocked before operation.</p>
	<p>The Light Button</p> <p>Tap '  ' to control the lighting function, Running light and Atmosphere light can be turned on/off.</p> <p>Note: If you have replaced a new filter, please tap '  ' for 3 seconds, the percentage of service life that the filter has been used will display '0', it means that the filter service life is reset successfully and the Filter Indicator '  ' will not be displayed on the screen.</p>
	<p>Filter Service Life is set to 2000H</p> <p>Tap '  ' for 3 seconds to check the service life of filter, the screen will show a number(0-100). And it will automatically return to the original display state after 5 seconds. For example: When you check the filter's service life, it shows '30', that means the filter has been used for 30% of the life of 2000 hours.</p> <p>Note: When the filter has been used for 2000 hours, the Filter Indicator '  ' will light up, it prompts to replace a new filter.</p>

3-STAGE FILTRATION

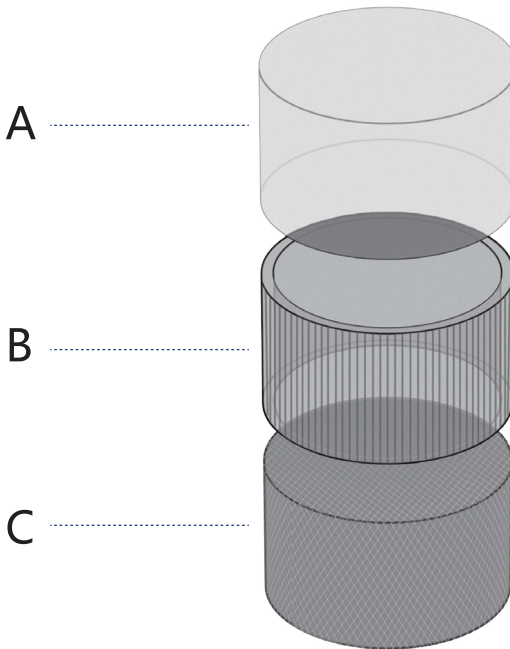

A. **Pre-Filter**

- Pre-Filter captures dust, hair, lint, pet fur and fibers.

B. **H13 HEPA Filter**



- H13 HEPA Filter traps at least 97% of airborne particles 0.3 microns in size.
- Trap pollen, pet dander, fine dust and smoke particles.

C. **Activated Carbon Filter**

- Activated Carbon Filter helps capture and neutralizes cooking smell, smoke, odors, fumes and VOCs.

HOW TO REPLACE THE FILTER

1. Turn your machine OFF and unplug the device.

2. Unlock the base cover by rotating the base counterclockwise. ( → )

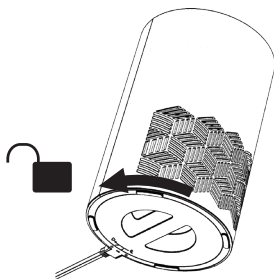

3. Remove the base cover to access the filter.
Remove the dirty filter.

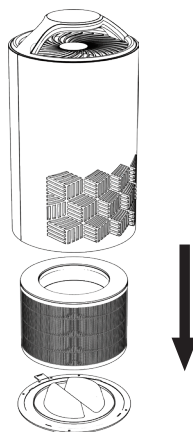

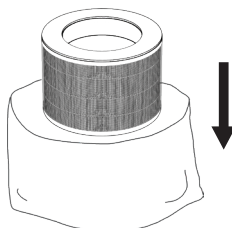

4. Remove the protective plastic from the new filter.

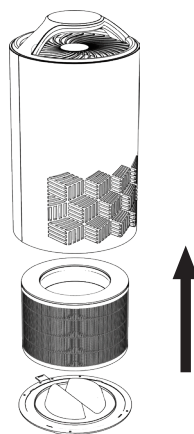

5. Insert the new filter into the air purifier and place the base cover.



6. Grip the twist handle, align the locking notches on the base cover to the air purifier, push in and firmly turn clockwise until it clicks into locking place.  

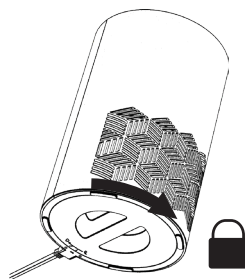

Note: Filter life varies based on running time and existing air conditions. It is recommended to replace the filter once every 3-6 months.

TROUBLESHOOTING

Problem	Possible Solution
Air purifier will not turn on or respond to button controls.	<ul style="list-style-type: none"> • Check that the power plug is connected to a power outlet and the outlet is turned on. • Check that air purifier is assembled correctly. • Check to see if the power cord is damaged. If it is, stop using the air purifier and connect Customer Support.
Airflow is significantly insufficient.	<ul style="list-style-type: none"> • Make sure the filter is removed from its packaging and properly assembled. • Leave 15 inches of clearance on all sides of the air purifier. • Check if the filter is clogged with large particles, such as hair or lint. • Replace the filter.
Air purifier makes an unusual noise while working.	<ul style="list-style-type: none"> • Make sure the filter is properly in place with plastic packaging removed. • Make sure the air purifier is operating on a hard, flat, level surface. • The air purifier may be damaged, or a foreign object may be inside. Stop using the unit and contact Customer Support. Do not try to repair the air purifier by yourself.
The air purifier produces an unpleasant smell.	<ul style="list-style-type: none"> • Clean the filter and aroma pad or replace if necessary. • Make sure not use air purifier in an area with high humidity or while diffusing essential oils. • Contact Customer Support.

Note: If your problem is not listed, please contact Customer Support.

CLEANING & MAINTENANCE

Cleaning the Air Purifier

We recommend that you clean the air purifier at least once every 3 weeks to extend storage and reduce the risk of fire, electric shock.

- Unplug before cleaning.
- Use only a dry cloth to wipe the external surfaces of the air purifier.
DO NOT USE WATER, WAX POLISH, OR ANY CHEMICAL SOLUTION.
- Vacuum the inside of the air purifier.

Cleaning the Filter

- The outer pre-filter should be cleaned every 2-4 weeks to increase the efficiency and extend the life of your filter.
- Clean the pre-filter using a soft brush or vacuum hose to remove hair, dust, and large particles.
- Do not clean the filter with water or other liquids.

Storage

If not using the air purifier for an extended period of time, wrap both the air purifier and the filter in plastic packaging and store in a dry place to avoid moisture damage.

WARRANTY

We appreciate your suggestion and will do our best to guarantee your satisfaction.

Within 1 year after your purchase, shall the product has defects, we will provide a refund or resend you a new one. Please email us with your order number or contact the seller on Amazon. Your inquiries will be taken care of as soon as possible.

This warranty does not covers normal wear of product and damage caused by misoperation of buyers.

This warranty only covers orders from authorized Amazon Store and our official website. We are not responsible for any purchases from other distribution channels.

This warranty does not cover damage resulting from any unauthorized attempts to repair or from any use not in accordance with the instruction manual.

This warranty does not cover the HEPA Filters except for material or workmanship defects.

If you have any questions or concerns, please reach out to us. We hope you enjoy your new air purifier!

Brand: ToLife

Tel: 626-476-8559

Email: support@tolifeus.com

Website: <https://www.tolifeus.com>

CONSIGNES DE SÉCURITÉ

AVERTISSEMENT : Pour réduire le risque d'incendie, de choc électrique ou d'autres blessures, veuillez suivre les instructions avant d'utiliser ce produit.

1. Assurez-vous que la fiche s'insère correctement dans une prise électrique polarisée.
2. Cet appareil ne doit être utilisé que dans une pièce où la température est comprise entre 40°F et 110°F.
3. Pour vous protéger contre les risques électriques, maintenez le purificateur d'air à l'écart des environnements mouillés ou humides. NE JAMAIS placer dans l'eau ou un liquide.
4. NE JAMAIS placer le purificateur d'air sur une surface molle comme un lit ou un canapé car cela pourrait faire basculer l'appareil et bloquer les grilles d'entrée ou de sortie d'air.
5. NE JAMAIS laisser tomber ou insérer des objets dans les ouvertures.
6. N'utilisez pas l'appareil à l'extérieur. Ce purificateur ne convient qu'à une utilisation en intérieur, veuillez éviter les rayons du soleil et la pluie.
7. Pour éviter tout risque d'incendie, gardez le cordon hors des zones de circulation intense, ne placez JAMAIS le cordon sous les tapis, près des registres de chaleur, des radiateurs, des poêles ou des radiateurs.
8. Ne manipulez pas le purificateur d'air avec les mains mouillées. Séchez-vous soigneusement les mains avant de manipuler toute partie de l'appareil.
9. Cette unité n'élimine pas le monoxyde de carbone ou le radon. Il ne peut pas être utilisé comme dispositif de sécurité pour prévenir ou nettoyer les accidents liés aux processus de combustion et aux produits chimiques dangereux.
10. Laissez toujours un dégagement de 15 pouces de tous les côtés du purificateur.
11. N'utilisez JAMAIS de détergents, d'essence, de purificateur de verre, d'encaustique pour meubles, de diluant à peinture ou d'autres solvants ménagers pour nettoyer une partie du purificateur.
12. N'utilisez pas le purificateur d'air s'il est endommagé ou ne fonctionne pas correctement, ou si le cordon ou la fiche est endommagé. N'essayez pas de le réparer vous-même. Contactez l'assistance clientèle.
13. Le film plastique peut être dangereux. Pour éviter tout risque d'étouffement, éloignez le film plastique de la portée des enfants.
14. Pas pour un usage commercial, l'appareil est uniquement destiné à un usage domestique

CONNAÎTRE SON PURIFICATEUR D'AIR

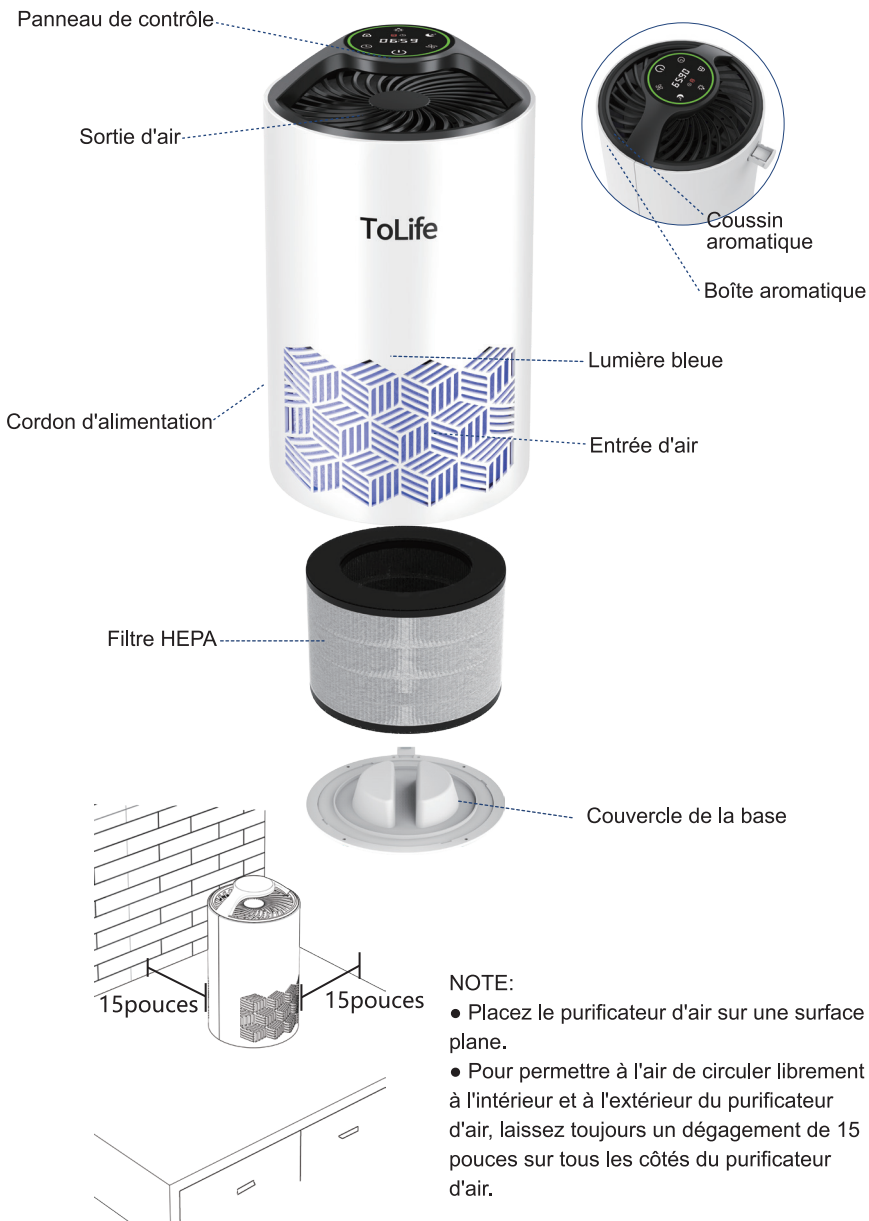

SPÉCIFICATIONS DU PRODUIT

Modèle	TZ-K1
Puissance nominale	19W
Niveau de bruit	25-50dB
Fréquence nominale	60 HZ
Tension nominale	120V
Taille de pièce idéale	215ft ² /20m ²
Poids net	3.4 lbs

CE QUE CONTIENT LA BOÎTE

- 1 purificateur d'air
- 1x filtre à 3 étapes (préinstallé)
- 1x manuel d'utilisation

COMMENCER À UTILISER

IMPORTANT: Le purificateur d'air est livré avec un filtre, n'oubliez pas de retirer l'emballage du filtre avant de l'utiliser.

1. Faites pivoter le couvercle de la base pour le déverrouiller. ()

2. Retirez le filtre et retirez l'emballage en plastique.

3. Remettez le filtre dans le purificateur d'air et tournez le couvercle de la base dans le sens des aiguilles d'une montre de la position OUVERT à VERROUILLÉ () , vous entendrez un « clic » lorsqu'il sera fixé.

Remarque : Assurez-vous d'insérer le filtre dans la bonne position

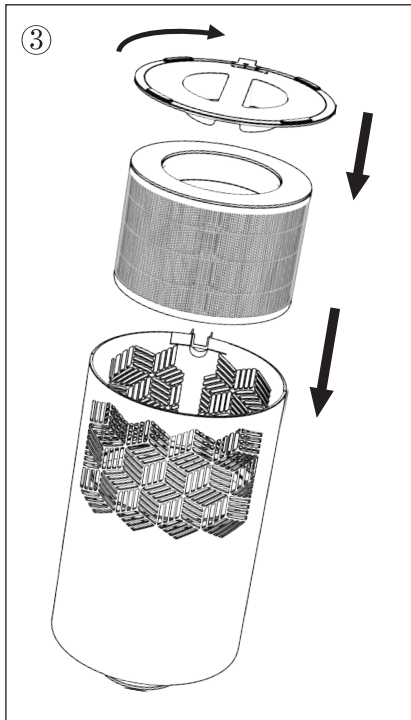
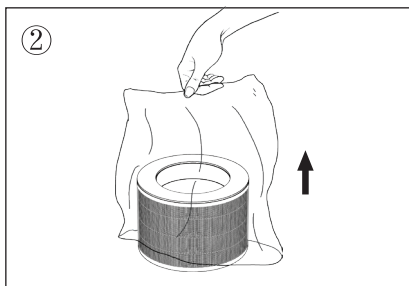
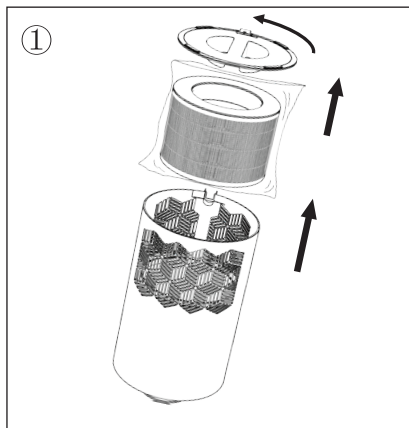

MODE D'EMPLOI



Bouton d'éclairage



Bouton de verrouillage de l'écran



Bouton de minuterie























Écran d'affichage central



Mode veille

Bouton de vitesse du ventilateur

Bouton ON/OFF

	<p>État de veille</p> <p>Connectez l'appareil à la source d'alimentation, l'avertisseur sonore retentit une fois, tous les boutons de l'écran s'allument, finalement seul le bouton ON/OFF s'allume et l'appareil passe en mode veille. et l'appareil entre en mode veille</p>
	<p>Bouton ON/OFF</p> <p>Tapez sur '  ' pour allumer le purificateur. Le ventilateur démarre au niveau 1, en même temps que la lampe de course de chevaux bleue s'allume. Tapez à nouveau sur '  ' pour éteindre le purificateur.</p>
	<p>Bouton de vitesse du ventilateur</p> <p>Appuyez sur '  ' pour modifier la vitesse du ventilateur au niveau 1, au niveau 2 et au niveau 3.</p>
	<p>Bouton de vitesse du ventilateur</p> <p>Lorsque l'appareil fonctionne, appuyez sur '  ' pour régler la minuterie sur 2H/4H/6H/8H/10H/ 12H/OFF. L'icône de la minuterie et le compte à rebours s'affichent sur l'écran central. Lorsque le temps est écoulé, l'appareil se met automatiquement en veille.</p>
	<p>Mode veille</p> <p>Appuyez sur '  ' pour passer en mode veille, tous les voyants et les boutons sont éteints, seul le voyant de l'engrenage de veille est semi-éclairé. l'engrenage de mise en veille est semi-éclairé. Pour annuler le mode veille, appuyez à nouveau sur '  ' pour revenir au mode normal.</p>
	<p>Bouton de verrouillage de l'écran</p> <p>Touchez et maintenez '  ' pendant 3 secondes pour verrouiller/déverrouiller l'écran. Pendant le verrouillage/déverrouillage de l'écran, l'avertisseur sonore retentit une fois.</p> <p>Remarque : Si l'écran est verrouillé, toutes les touches ne sont pas utilisables ; par exemple, lorsque vous touchez une touche, l'avertisseur sonore retentit deux fois, indiquant qu'il faut déverrouiller l'écran avant de pouvoir l'utiliser.</p>
	<p>Bouton d'éclairage</p> <p>Appuyez sur '  ' ce bouton pour contrôler la fonction d'éclairage. L'éclairage de course et l'éclairage d'ambiance peuvent être activés ou désactivés.</p> <p>Remarque : Si vous avez remplacé un nouveau filtre, appuyez sur '  ' pendant 3 secondes, le pourcentage de la durée de vie du filtre s'affichera '0', ce qui signifie que la durée de vie du filtre a été réinitialisée avec succès et que l'indicateur de filtre '  ' ne s'affichera pas à l'écran.</p>
	<p>La durée de vie du filtre est définie sur 2000H</p> <p>Appuyez sur '  ' pendant 3 secondes pour vérifier la durée de vie du filtre, l'écran affichera un nombre (0-100). Et il reviendra automatiquement à l'état d'affichage d'origine après 5 secondes. Par exemple : lorsque vous vérifiez la durée de vie du filtre, il affiche « 30 », cela signifie que le filtre a été utilisé pendant 30 % de la durée de vie de 2000 heures.</p> <p>Remarque : Lorsque le filtre a été utilisé pendant 2 000 heures, l'indicateur de filtre '  ' s'allume, il vous invite à remplacer un nouveau filtre.</p>

FILTRATION EN 3 ÉTAPES

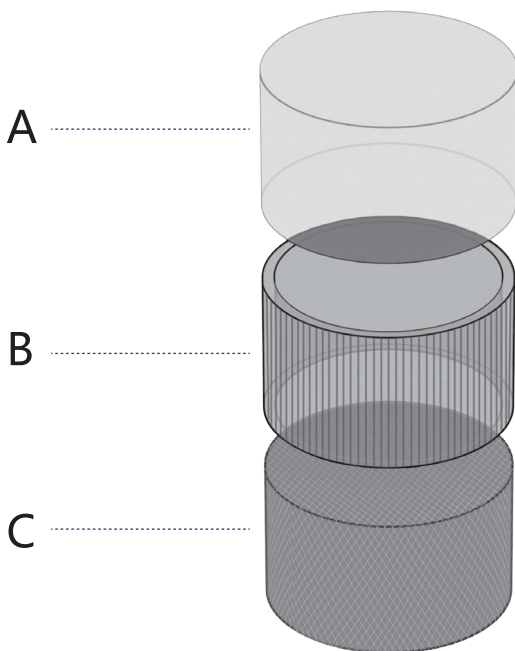

A. Préfiltre

- Le préfiltre capture la poussière, les cheveux, les peluches, les poils d'animaux et les fibres.

B. Filtre HEPA H13



- Le filtre HEPA H13 retient au moins 97 % des particules en suspension dans l'air d'une taille de 0,3 micron.
- Retient le pollen, les squames d'animaux, les poussières fines et les particules de fumée.

C. Filtre à charbon actif

- Le filtre à charbon actif permet de capturer et de neutraliser les odeurs de cuisson, la fumée, les odeurs, les fumées et les COV.

COMMENT REMPLACER LE FILTRE

1. Éteignez votre machine et débranchez l'appareil.

2. Déverrouillez le couvercle de la base en tournant la base dans le sens antihoraire. ( → )

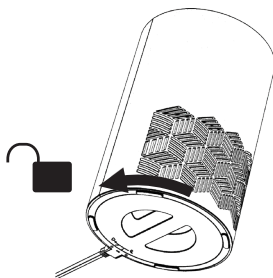

3. Retirez le couvercle de la base pour accéder au filtre.
Retirez le filtre sale.

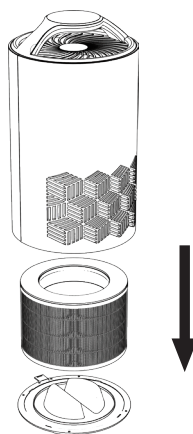

4. Retirez le plastique de protection du nouveau filtre.

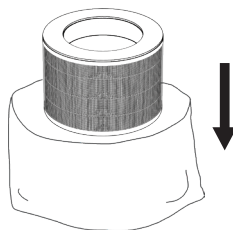

5. insérez le nouveau filtre dans le purificateur d'air et placez le couvercle de la base.

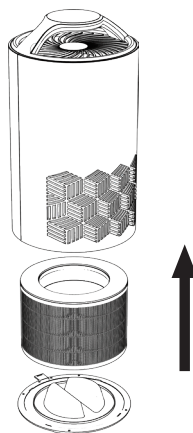

6. saisissez la poignée tournante, alignez les encoches de verrouillage du couvercle de la base sur le purificateur d'air, poussez et tournez fermement dans le sens des aiguilles d'une montre jusqu'à ce que vous entendiez un déclic de verrouillage. ()

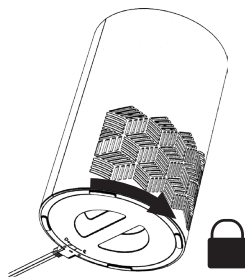

Remarque : la durée de vie du filtre varie en fonction de la durée de fonctionnement et des conditions atmosphériques existantes. Il est recommandé de remplacer le filtre tous les 3 à 6 mois.

 DÉPANNAGE

Problème	Solution Possible
Le purificateur d'air ne s'allume pas ou ne répond pas aux commandes des boutons.	<ul style="list-style-type: none"> ● Vérifiez que la fiche d'alimentation est branchée sur une prise de courant et que celle-ci est allumée. ● Vérifiez que le purificateur d'air est assemblé correctement. ● Vérifiez que le cordon d'alimentation n'est pas endommagé. S'il l'est, cessez d'utiliser le purificateur d'air et contactez le service d'assistance à la clientèle.
Le débit d'air est nettement insuffisant.	<ul style="list-style-type: none"> ● Assurez-vous que le filtre est retiré de son emballage et correctement assemblé. ● Laissez un dégagement de 15 pouces sur tous les côtés du purificateur d'air. ● Vérifiez si le filtre est obstrué par de grosses particules, telles que des cheveux ou des peluches. ● Remplacez le filtre.
Le purificateur d'air fait un bruit inhabituel lorsqu'il fonctionne.	<ul style="list-style-type: none"> ● Assurez-vous que le filtre est correctement en place et que l'emballage en plastique a été retiré. ● Assurez-vous que le purificateur d'air fonctionne sur une surface dure, plane et de niveau. ● Le purificateur d'air est peut-être endommagé ou un corps étranger peut se trouver à l'intérieur. Arrêtez d'utiliser l'appareil et contactez le service client. N'essayez pas de réparer le purificateur d'air par vous-même.
Le purificateur d'air produit un odeur désagréable.	<ul style="list-style-type: none"> ● Nettoyez le filtre et le tampon aromatique ou remplacez-les si nécessaire. ● Assurez-vous de ne pas utiliser le purificateur d'air dans une zone très humide ou lors de la diffusion d'huiles essentielles. ● Contactez l'assistance clientèle.

Remarque : si votre problème ne figure pas dans la liste, veuillez contacter le service clientèle.

NETTOYAGE & ENTRETIEN

Nettoyage du purificateur d'air

Nous vous recommandons de nettoyer le purificateur d'air au moins une fois toutes les 3 semaines afin de prolonger sa durée de stockage et de réduire les risques d'incendie, d'électrocution.

- Débranchez l'appareil avant de le nettoyer.
- Utilisez uniquement un chiffon sec pour essuyer les surfaces externes du purificateur d'air.
N'UTILISEZ PAS D'EAU, DE CIRE À POLIR OU DE SOLUTION CHIMIQUE.
- Passez l'aspirateur à l'intérieur du purificateur d'air.

Nettoyage du filtre

- Le pré-filtre extérieur doit être nettoyé toutes les 2 à 4 semaines pour augmenter l'efficacité et prolonger la durée de vie de votre filtre.
- Nettoyez le pré-filtre à l'aide d'une brosse douce ou d'un tuyau d'aspirateur pour éliminer les cheveux, la poussière et les grosses particules.
- Ne nettoyez pas le filtre avec de l'eau ou d'autres liquides.

Storage

Si vous n'utilisez pas le purificateur d'air pendant une période prolongée, emballez le purificateur d'air et le filtre dans du plastique. le purificateur d'air et le filtre dans un emballage plastique et conservez-les dans un endroit sec afin d'éviter tout dommage dû à l'humidité. d'éviter les dommages dus à l'humidité.

GARANTIE

Nous apprécions votre suggestion et ferons de notre mieux pour garantir votre satisfaction.

Dans un délai d'un an après votre achat, si le produit présente des défauts, nous vous rembourserons ou vous renverrons un nouveau produit. Veuillez nous envoyer un courriel avec votre numéro de commande ou contacter le vendeur sur Amazon. Vos demandes seront traitées dans les plus brefs délais.

Cette garantie ne couvre pas l'usure normale du produit et les dommages causés par une mauvaise manipulation de l'acheteur.

Cette garantie ne couvre que les commandes passées dans les magasins Amazon autorisés et sur notre site officiel. Nous ne sommes pas responsables des achats effectués par d'autres canaux de distribution.

Cette garantie ne couvre pas les dommages résultant de tentatives de réparation non autorisées ou d'une utilisation non conforme au manuel d'instructions.

Cette garantie ne couvre pas les filtres HEPA, sauf en cas de défaut de matériel ou de fabrication.

Si vous avez des questions ou des préoccupations, n'hésitez pas à nous contacter. Nous espérons que vous apprécierez votre nouveau purificateur d'air !

Marque : ToLife

Tél :626-476-8559

Courriel : support@tolifeus.com

Site Web : <https://www.tolifeus.com>

INSTRUCCIONES DE SEGURIDAD

ADVERTENCIA: Para reducir el riesgo de incendio, descarga eléctrica u otras lesiones, siga las instrucciones antes de utilizar este producto.

1. Asegúrese de que el enchufe encaja correctamente en una toma de corriente polarizada.
2. Este aparato sólo debe utilizarse en habitaciones con temperaturas entre 40°F y 110°F.
3. Para protegerse contra riesgos eléctricos, mantenga el purificador de aire alejado de ambientes mojados o húmedos. **NUNCA** lo coloque en agua o líquidos.
4. **NUNCA** coloque el purificador de aire sobre una superficie blanda, como una cama o un sofá, ya que esto.
4. **NUNCA** coloque el purificador de aire sobre una superficie blanda, como una cama o un sofá, ya que podría volcarse y bloquearse las rejillas de entrada o salida de aire.
5. **NUNCA** deje caer ni introduzca objetos en las aberturas.
6. No utilice la unidad en exteriores. Este purificador sólo es adecuado para uso en interiores, Evite la luz solar intensa y la lluvia.
7. Para evitar el riesgo de incendio, mantenga el cable alejado de zonas de tráfico intenso, **NUNCA** coloque el cable debajo de alfombras, cerca de rejillas de calefacción, radiadores, estufas o calefactores.
8. No manipule el purificador de aire con las manos mojadas. Séquese bien las manos antes de manipular cualquier parte de la unidad.
9. Esta unidad no elimina el monóxido de carbono ni el radón. No puede utilizarse como dispositivo de seguridad para prevenir o limpiar accidentes con procesos de combustión y productos químicos peligrosos.
10. Deje siempre 15 pulgadas de espacio libre en todos los lados del purificador.
11. **NUNCA** utilice detergentes, gasolina, purificador de vidrio, lustramuebles, disolvente de pintura u otros disolventes domésticos para limpiar ninguna pieza del purificador.
12. No utilice el purificador de aire si está dañado o no funciona correctamente, o si el cable o el enchufe están dañados. No intente repararlo usted mismo. Póngase en contacto con Atención al cliente.
13. La película de plástico puede ser peligrosa. Para evitar el peligro de asfixia, haga que la película de plástico lejos del alcance de los niños.
14. No para uso comercial, la unidad es sólo para uso doméstico.

● CONOZCA SU PURIFICADOR DE AIRE

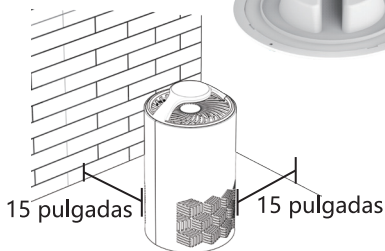
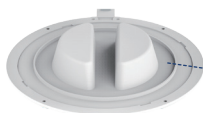
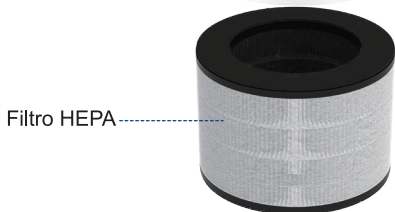
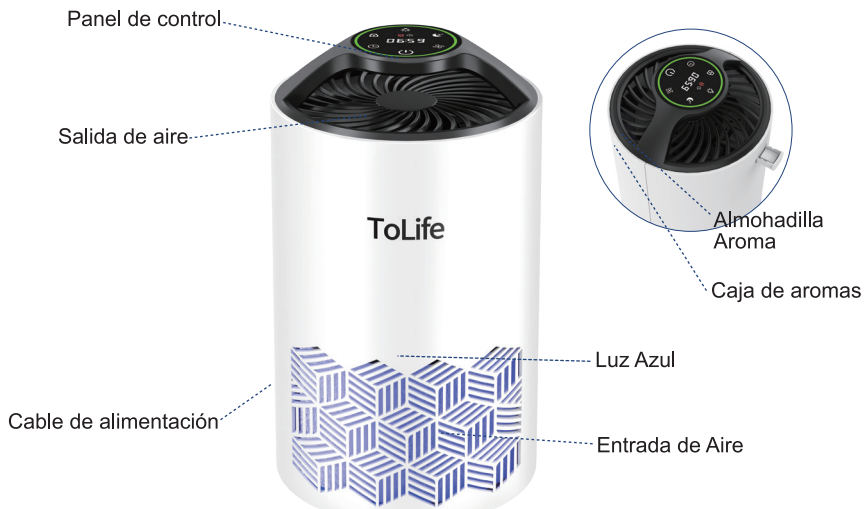

NOTA:

- Coloque el purificador de aire sobre una superficie plana.
- Para que el aire pueda entrar y salir libremente del purificador de aire, deje siempre 15 pulgadas de espacio libre en todos los lados del purificador de aire.

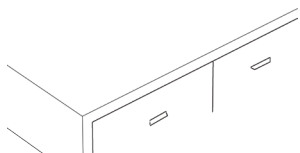

ESPECIFICACIONES DEL PRODUCTO



Modelo	TZ-K1
Potencia nominal	19W
Nivel de ruido	25-50dB
Frecuencia nominal	60 HZ
Tensión nominal	120V
Tamaño ideal de la habitación	215ft ² /20m ²
Peso neto	3.4 lbs

QUÉ HAY EN LA CAJA

- 1x Purificador de aire
- 1x Filtro de 3 etapas (preinstalado)
- 1x Manual del usuario

EMPEZAR A USAR

IMPORTANTE: El purificador de aire viene con un filtro incluido, recuerde quitar el embalaje del filtro antes de usarlo.

1. Gire la cubierta de la base para desbloquearla. ()
2. Saque el filtro y retire el paquete de plástico.
3. Vuelva a colocar el filtro en el purificador de aire y gire la cubierta de la base en el sentido de las agujas del reloj desde la posición ABIERTO a la de BLOQUEO () , escuchará un sonido de "clic" cuando esté sujeta.

Nota: Asegúrese de insertar el filtro en la posición correcta.

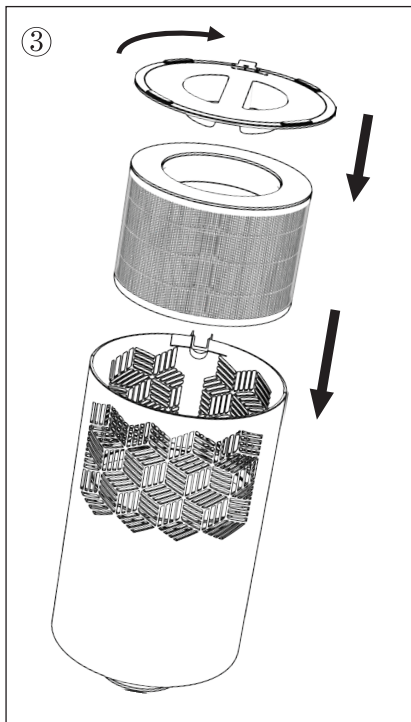
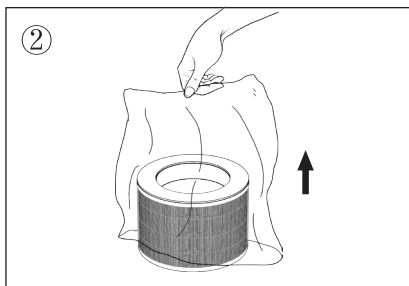
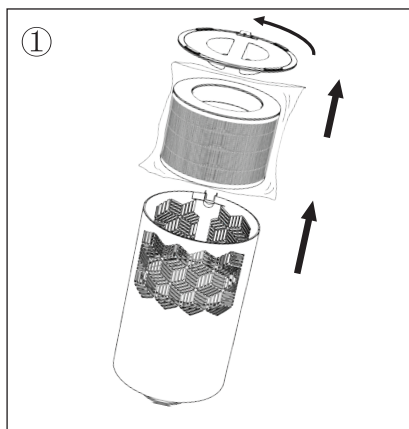

INSTRUCCIONES DE USO



Botón de luz



Botón de bloqueo de la pantalla



Botón Temporizador























Pantalla central



Modo Sleep

Botón de velocidad del ventilador

Botón ON/OFF

	<p>Estado de espera</p> <p>Conecte el dispositivo a la fuente de alimentación, el zumbador sonará una vez, todos los botones en todos los botones de la pantalla se iluminan, finalmente sólo se ilumina el botón ON/OFF y entra en</p>
	<p>Botón ON/OFF</p> <p>Pulse '  ' para encender el purificador. El ventilador se pondrá en marcha en el nivel 1, al mismo tiempo, la lámpara de carrera de caballos azul con la lámpara de carrera de caballos encendida. Pulse '  ' de nuevo para</p>
	<p>Botón de velocidad del ventilador</p> <p>Pulse '  ' para cambiar la velocidad del ventilador en el Nivel 1, Nivel 2 y Nivel 3</p>
	<p>Botón de velocidad del ventilador</p> <p>Cuando la máquina esté funcionando, pulse '  ' para ajustar el temporizador a 2H/4H/6H/8H/10H/12H/OFF. El icono del temporizador y la cuenta atrás aparecerán en la pantalla central. Cuando finalice el tiempo, la máquina entrará automáticamente en modo de espera.</p>
	<p>Modo de suspensión</p> <p>Pulse '  ' para entrar en el modo de suspensión, todas las luces y botones apagados, sólo la suspensión Engranaje de luz medio brillante. Para cancelar el modo de suspensión, toca '  ' de nuevo al modo normal.</p>
	<p>Botón de bloqueo de la pantalla</p> <p>Toque y mantenga '  ' durante 3 segundos para bloquear/desbloquear la pantalla. Mientras que bloquear/desbloquear el Pantalla, el timbre sonará una vez.</p> <p>Nota: si la pantalla está en estado bloqueado, todos los botones no son operables, como cuando Al tocar cualquier botón, el timbre sonará dos veces, lo que indica que tiene que ser Desbloqueado antes de la operación.</p>
	<p>El botón de luz</p> <p>Toque '  ' para controlar la función de iluminación, la luz de marcha y la luz de ambiente pueden encenderse/apagarse.</p> <p>Nota: Si ha sustituido un filtro nuevo, pulse '  ' durante 3 segundos. 3 segundos, el porcentaje de vida útil que se ha utilizado el filtro mostrará "0", lo que significa que la vida útil del filtro se ha restablecido correctamente y que el filtro se ha reiniciado correctamente.significa que la vida útil del filtro se ha restablecido correctamente y el indicador de filtro '  ' no se mostrará en la pantalla. en la pantalla.</p>
	<p>La vida útil del filtro se fija en 2000H</p> <p>Toque '  ' durante 3 segundos para comprobar la vida útil del filtro, la pantalla mostrará un número (0-100). Y volverá automáticamente al estado de visualización original después de 5 segundos. Por ejemplo: cuando comprueba la vida útil del filtro, muestra '30', que significa que el filtro se ha utilizado durante el 30 % de la vida útil de 2000 horas.</p> <p>Nota: Cuando el filtro se ha utilizado durante 2000 horas, el indicador de filtro '  ' se encenderá, lo que indica que debe sustituir un filtro nuevo.</p>

FILTRACIÓN EN 3 ETAPAS

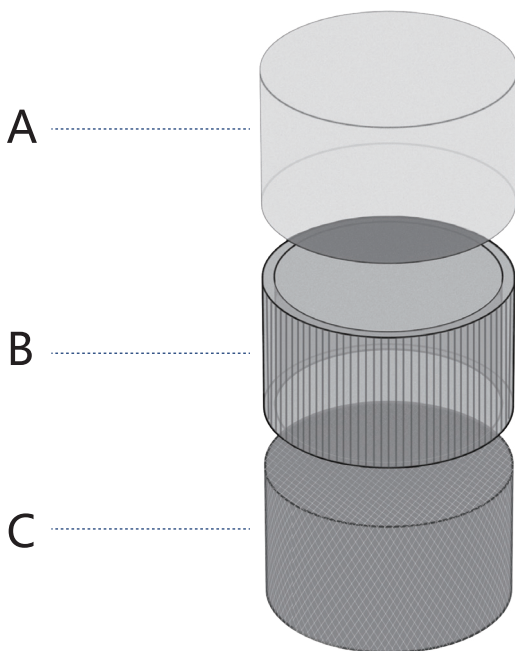

A. Prefiltro

- El prefiltro captura el polvo, el pelo, las pelusas, el pelo de las mascotas y las fibras.

B. Filtro HEPA H13



- El filtro HEPA H13 atrapa al menos el 97 % de las partículas en el aire de 0,3 micras en tamaño.
- Atrapa el polen, la caspa de las mascotas, el polvo fino y las partículas de humo.

C. Filtro de carbón activado

- El filtro de carbón activado ayuda a capturar y neutralizar el olor de la cocina, el humo, los olores, las emanaciones y los COV.

CÓMO SUSTITUIR EL FILTRO

1. Apague la máquina y desenchufe el aparato.

2. Desbloquee la tapa de la base girándola en sentido contrario a las agujas del reloj. ( → )

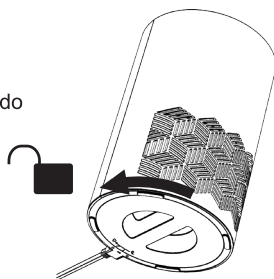

3. Retire la cubierta de la base para acceder al filtro.
Retire el filtro sucio.

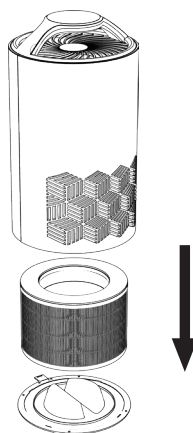

4. Retire el plástico protector del filtro nuevo.

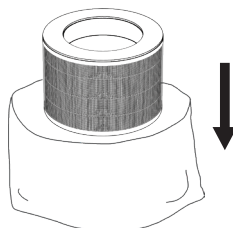

5. Inserte el nuevo filtro en el purificador de aire y coloque la cubierta de la base.

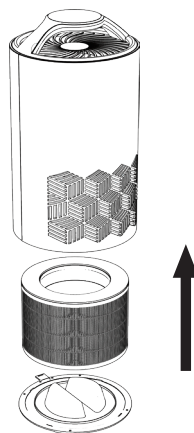

6. Sujete el mango giratorio, alinee las muescas de bloqueo de la cubierta de la base con el purificador de aire, empuje y gírelo firmemente en el sentido de las agujas del reloj hasta que encaje en el lugar de bloqueo. ()

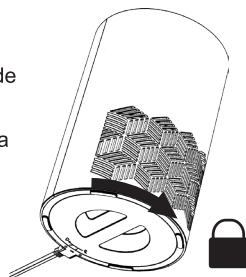

Nota: La vida útil del filtro varía según el tiempo de funcionamiento y las condiciones del aire existentes. Se recomienda reemplazar el filtro una vez cada 3 a 6 meses.

RESOLUCIÓN DE PROBLEMAS

Problema	Solución posible
<p>El purificador de aire no se enciende ni responde a los botones de control.</p>	<ul style="list-style-type: none"> ● Compruebe que el enchufe de alimentación está conectado a una toma de corriente y que la toma está encendida. ● Compruebe que el purificador de aire está montado correctamente. ● Compruebe si el cable de alimentación está dañado. Si lo está, deje de utilizar el purificador de aire y póngase en contacto con el Servicio de atención al cliente.
<p>Le débit d'air est nettement insuffisant.</p>	<ul style="list-style-type: none"> ● Asegúrese de quitar el filtro de su embalaje y debidamente ensamblado. ● Deje 15 pulgadas de espacio libre en todos los lados del purificador de aire. ● Compruebe si el filtro está obstruido con partículas grandes, como cabello o pelusa. ● Reemplace el filtro.
<p>El purificador de aire hace un ruido inusual mientras funciona.</p>	<ul style="list-style-type: none"> ● Asegúrese de que el filtro esté correctamente colocado con el embalaje de plástico eliminado. ● Asegúrese de que el purificador de aire esté funcionando sobre una superficie dura, plana y nivelada. ● El purificador de aire puede estar dañado o puede haber un objeto extraño dentro. Deje de usar la unidad y comuníquese con Atención al cliente. No intente reparar el purificador de aire usted mismo.
<p>El purificador de aire produce un olor desagradable.</p>	<ul style="list-style-type: none"> ● Limpie el filtro y la almohadilla aromática o reemplácelos si es necesario. ● Asegúrese de no usar el purificador de aire en un área con mucha humedad o mientras difunde aceites esenciales. ● Póngase en contacto con atención al cliente.

Nota: Si su problema no aparece en la lista, comuníquese con Atención al cliente.

LIMPIEZA Y MANTENIMIENTO

Limpieza del purificador de aire

Recomendamos que limpie el purificador de aire al menos una vez cada 3 semanas para prolongar el almacenamiento y reducir el riesgo de incendio o descarga eléctrica.

- Desenchufe antes de limpiar.
- Utilice únicamente un paño seco para limpiar las superficies externas del purificador de aire.
NO UTILICE AGUA, CERA PULIDORA, O CUALQUIER SOLUCIÓN QUÍMICA.
- Aspire el interior del purificador de aire.

Limpieza del filtro

- El prefiltro exterior debe limpiarse cada 2 a 4 semanas para aumentar la eficiencia y prolongar la vida útil de su filtro.
- Limpie el prefiltro con un cepillo suave o una manguera de aspiradora para eliminar el cabello, el polvo y las partículas grandes.
- No limpie el filtro con agua u otros líquidos.

Almacenamiento

Si no va a utilizar el purificador de aire durante un período de tiempo prolongado, envuelva tanto el purificador de aire como el filtro en un empaque de plástico y guárdelos en un lugar seco para evitar daños por humedad.

GARANTÍA

Agradecemos su sugerencia y haremos todo lo posible para garantizar su satisfacción.

Dentro de 1 año después de su compra, si el producto tiene defectos, le proporcionaremos un reembolso o le enviaremos uno nuevo. Envíenos un correo electrónico con su número de pedido o comuníquese con el vendedor en Amazon. Sus consultas serán atendidas a la brevedad.

Esta garantía no cubre el desgaste normal del producto y los daños causados por la mala operación de los compradores.

Esta garantía solo cubre pedidos de Amazon Store autorizado y nuestro sitio web oficial. No somos responsables de ninguna compra de otros canales de distribución.

Esta garantía no cubre los daños resultantes de intentos de reparación no autorizados o de cualquier uso que no esté de acuerdo con el manual de instrucciones.

Esta garantía no cubre los filtros HEPA excepto por defectos de material o mano de obra.

Si tiene alguna pregunta o inquietud, comuníquese con nosotros. ¡Esperamos que disfrute de su nuevo purificador de aire!

Marca: ToLife

Teléfono: 626-476-8559

Correo electrónico: support@tolifeus.com

Sitio web: <https://www.tolifeus.com>

DISTRIBUTOR: ToLife Inc

ADDRESS: 4934 WALNUT GROVE AVE STE 118 SAN GABRIEL, CA 91776

GABRIEL, CA 91776

MANUFACTURER: KENNEDE ELECTRONICS MFG CO.,LTD.

ADDRESS: NO.21 JINTONG ROAD, TANGXIA TOWN, PENGJIANG DISTRICT

JIANGMEN City, GUANGDONG Province China 529085

EPA Est No.99896-CHN-1

Email: support@tolifeus.com

