

HYDRO SERIES™ H100i RGB PLATINUM SE



WEB: corsair.com

PHONE: (888) 222-4346

SUPPORT: support.corsair.com

BLOG: corsair.com/blog

FORUM: forum.corsair.com

YOUTUBE: youtube.com/corsairhowto

© 2018-2020 CORSAIR MEMORY, INC. All rights reserved. CORSAIR and the sails logo are registered trademarks in the United States and/or other countries. All other trademarks are the property of their respective owners. Product may vary slightly from those pictured. 49-001624 AE



HYDRO SERIES™ H100i RGB PLATINUM SE

Extreme Performance 240mm RGB Liquid CPU Cooler

EN Note: Most newer PC cases include a CPU cutout to allow access to the bottom of the motherboard. If your case does not include a cutout, you will need to remove your motherboard from the case before installation. The H100i RGB PLATINUM SE come with Intel mounting bracket pre-installed on the pump for quick installation.

FR Remarque: La plupart des nouveaux boîtiers de PC comportent un accès facilité au processeur qui permet d'accéder à la base de la carte mère. Si aucun accès n'est prévu sur votre boîtier, vous devrez retirer votre carte mère du boîtier avant de procéder à l'installation. Pour une installation plus rapide, le support de fixation Intel est déjà monté sur la pompe du dissipateur H100i RGB PLATINUM SE.

DE Hinweis: Bei neueren PC-Gehäusen gibt in der Regel eine CPU-Öffnung Zugang zur Unterseite der Hauptplatine. Falls Ihr Gehäuse keine derartige Öffnung aufweist, müssen Sie vor der Installation die Hauptplatine ausbauen. Beim Hochleistungsprozessorkühler H100i RGB PLATINUM SE ist die Intel-Montagehalterung bereits auf der Pumpe vorinstalliert und ermöglicht so eine besonders schnelle Montage.

NL Let op: De meeste nieuwere pc-behuizingen zijn uitgevoerd met een CPU-uitsparing die de onderkant van het moederbord toegankelijk maakt. Als dat voor jouw pc niet het geval is, moet je voorafgaand aan de installatie het moederbord uit de behuizing verwijderen. Voor een snelle installatie wordt de H100i RGB PLATINUM SE geleverd met een op de pomp geïnstalleerde Intel-montagebeugel.

IT Nota: La maggior parte dei case per PC più recenti include un'apertura dietro la CPU che consente l'accesso alla parte inferiore della scheda madre. Se il case non include un'apertura, occorrerà rimuovere la scheda madre dal case prima di procedere con l'installazione. Il sistema di raffreddamento H100i RGB PLATINUM SE presenta una staffa di montaggio Intel preinstallata sulla pompa per un'installazione rapida.

ES Nota: La mayoría de las carcacas de las nuevas PC incluyen una puerta trasera para el CPU a fin de permitir el acceso a la parte inferior del motherboard. Si su carcaca no tiene esta entrada, deberá retirar el motherboard de la carcaca antes de la instalación. El H100i RGB PLATINUM SE viene con un soporte de montaje Intel preinstalado en la bomba para una instalación rápida.

PT Observação: A maioria dos gabinetes de PC mais recentes incluem uma abertura para CPU que permite acessar a parte inferior da placa-mãe. Se o seu gabinete não tem uma abertura, será necessário remover sua placa-mãe do gabinete antes da instalação. O H100i RGB PLATINUM SE inclui um suporte de montagem Intel pré-instalado na bomba para uma instalação rápida.

PL Uwaga: Większość nowszych obudów komputerowych ma wycięcie na procesor, które umożliwi dostęp do spodu płyty głównej. Jeśli w obudowie nie ma wycięcia, przed instalacją należy wyjąć płytę główną z obudowy. Na pompce układu H100i RGB PLATINUM SE zamontowano fabrycznie uchwyt montażowy Intel, który umożliwi szybką instalację.

RU Примечание. На большинстве современных корпусов ПК имеется прорезь для предоставления доступа к нижней части материнской платы. Если на вашем корпусе нет такой прорези, то перед установкой необходимо удалить материнскую плату из корпуса. H100i RGB PLATINUM SE поставляется с установленным на насос монтажным кронштейном Intel для быстрой установки.

AR ملاحظة: تتضمن معظم علب الكمبيوتر الأحدث فتحة في وحدة المعالجة المركزية للسماح بالوصول إلى الجانب السفلي من اللوحة الرئيسية، إذا كانت علبك لا تتضمن فتحة، فستحتاج إلى فك اللوحة الرئيسية من العلبة قبل التركيب. تأتي مروحة H100i RGB PLATINUM SE مزودة بكتيفة تثبيت من Intel تم تركيبها مسبقاً على المضخة بهدف التركيب السريع.

TC 注意：大部分較新的電腦機殼都包括 CPU 開口，以便進入處理主機板底部。若您的機殼不含開口，將需要在安裝前從機殼折下主機板。H100i RGB PLATINUM SE 隨附預先安裝在泵浦上的 Intel 安裝支架，以利快速安裝。

SC 注：大部分型号较新的 PC 机箱都配有 CPU 散热器更换口，可以在不移动主板的情况下直接更换 CPU 散热器，如果您的机箱未预留此空间，需要在水冷安装前取下主板。和 H100i RGB PLATINUM SE 的泵机头上预装了 Intel 安装支架，可进行快速安装。

INCLUDED HARDWARE

Highlighted parts for Intel installation only / Les sections en surbrillance concernent uniquement l'installation Intel / Die markierten Passagen beziehen sich nur auf die Intel / Gemarkeerde tekst heeft alleen betrekking op Intel-installatie / Parti evidenziate esclusivamente per l'installazione della staffa Intel / Componentes de instalación solamente para Intel / Partes destacadas somente para instalação da Intel / Wyróżnione części dotyczą tylko instalacji produktów Intel / Части, выделенные цветом, только для установки Intel / عناصر مخصصة لتثبيت Intel فقط / 醒目提示的部分仅供 Intel 安装使用 / Intel 主板安装所需部件已用黄色显示

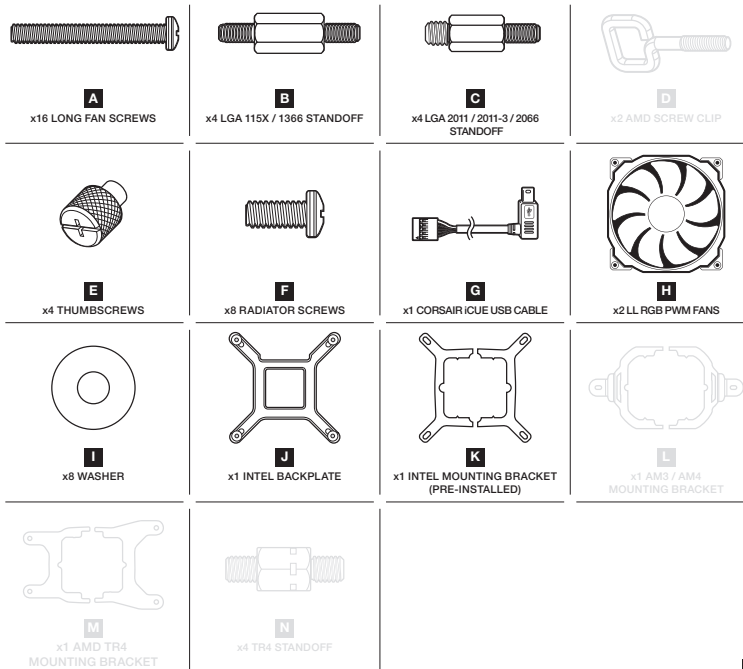

1. INSTALLING THE INTEL BACKPLATE

Installation de la plaque arrière Intel / Installation der Intel-Rückwand / Installatie van de Intel-achterplaat
 Installazione della piastra posteriore Intel / Instalación de la placa de soporte para Intel / Como instalar
 a placa traseira Intel / Montowanie podstawki montażowej Intel / Установка опорной пластины Intel
 Intel لتركيب اللوحة الخلفية من / 安裝 Intel 背板 / 安裝 Intel 背板

EN Note: Intel LGA 2011 and LGA 2066 does not require backplate installation. Proceed to step 2.

FR Remarque: Intel LGA 2011 et LGA 2066 ne nécessitent pas l'installation d'une plaque arrière. Passez à l'étape 2.

DE Hinweis: Der Intel LGA 2011 und der LGA 2066 erfordern keine Rückwandinstallation. Fahren Sie mit Schritt 2 fort.

NL Let op: Voor de Intel LGA 2011 en LGA 2066 hoeft geen achterplaat te worden geïnstalleerd. Ga door naar stap 2.

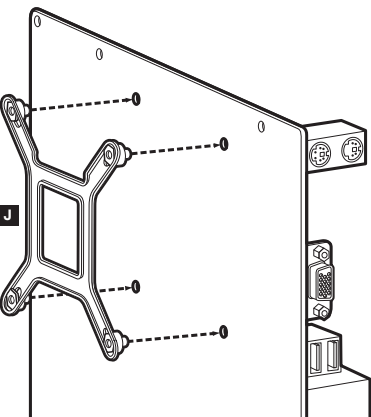

IT Nota: I modelli Intel LGA 2011 e LGA 2066 non richiedono l'installazione della piastra posteriore. Andare al passaggio 2.

ES Nota: Intel LGA 2011 y LGA 2066 no requieren la instalación de una placa de respaldo. Continúe con el paso 2.

PT Observação: Intel LGA 2011 e LGA 2066 não exigem instalação de placa traseira. Prossiga para a etapa 2.

PL Uwaga: W przypadku gniazda procesora Intel LGA 2011 i LGA 2066 nie jest konieczne montowanie podstawki. Przejdź do kroku 2.

RU Примечание. Для Intel LGA 2011 и LGA 2066 установка опорной пластины не требуется. Перейдите к шагу 2.

AR ملاحظة: لا يحتاج Intel من LGA 2066 و LGA 2011 إلى تركيب اللوحة الخلفية. تابع إلى الخطوة 2.

TC 注意: Intel LGA 2011 和 LGA 2066 不需要背板安裝。繼續進行步驟 2。

SC 注意: Intel LGA 2011 和 LGA 2066 不需要背面板安裝。繼續執行步驟 2。

2. INSTALLING THE INTEL STANDOFF SCREWS

Installation des vis d'entretoise Intel / Installation der Intel-Abstandhalter / Installatie van de Intel-afstandschroeven / Installazione delle viti del supporto Intel / Instalación de los tornillos del separador para Intel / Como instalar os parafusos de suporte Intel / Montowanie śrub dystansowych Intel
 Установка опорных винтов Intel / Intel تركيب براغي الجباعد من / 安裝 Intel 支柱螺絲 / 安裝 Intel 隔架螺絲

EN > Attach the provided Intel standoff.
 > Use (B) for LGA 115X/1366, or (C) for LGA 2011/2011-3/2066.
 > Tighten all four screws until firmly secured.

FR > Fixez les entretoises Intel fournies.
 > Utilisez-en (B) pour un socket LGA 115X/1366 ou (C) pour un socket LGA 2011/2011-3/2066.
 > Serrez les quatre vis jusqu'à ce qu'elles ne puissent plus bouger.

DE > Befestigen Sie den im Lieferumfang enthaltenen Intel-Abstandhalter.
 > Verwenden Sie (B) für LGA 115X/1366 oder (C) für LGA 2011/2011-3/2066.
 > Ziehen Sie alle vier Schrauben fest.

NL > Bevestig de meegeleverde Intel-afstandschroeven.
 > Gebruik (B) voor LGA 115X/1366 of (C) voor LGA 2011/2011-3/2066.
 > Draai alle vier de schroeven stevig aan totdat ze goed vastzitten.

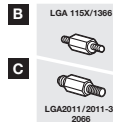

IT > Fissare il supporto Intel fornito.
 > Usare (B) per LGA 115X/1366 o (C) per LGA 2011/2011-3/2066.
 > Stringere saldamente tutte e quattro le viti.

ES > Conecte el separador para Intel suministrado.
 > Utilice (B) para LGA 115X/1366 o (C) para LGA 2011/2011-3/2066.
 > Apriete los cuatro tornillos hasta que estén bien fijados.

PT > Fixe o suporte Intel fornecido.
 > Use (B) para LGA 115X/1366, ou (C) para LGA 2011/2011-3/2066.
 > Aperte todos os quatro parafusos até que estejam firmemente presos.

PL > Wiódz do otworów dodane w komplecie śruby dystansowe Intel.
 > Użyj śrub (B) w przypadku gniazda LGA 115X/1366 lub (C) w przypadku gniazda LGA 2011/2011-3/2066.
 > Mocno dokręć wszystkie cztery śruby.

RU > Прикрепите входящую в комплект опоры Intel.
 > Для LGA 115X/1366 используйте (B), а для LGA 2011/2011-3/2066 — (C).
 > Хорошо затяните все четыре винта.

AR < قم بتوصيل مبادع Intel المرفقة.
 < استخدم (B) لـ LGA 115X/1366، أو (C) لـ LGA 2011/2011-3/2066.
 < حكم ربط جميع البراغي الأربعة تمامًا.

TC > 連接隨附的 Intel 支柱。
 > 使用 (B) 用於 LGA 115X/1366，或 (C) 用於 LGA 2011/2011-3/2066。
 > 鎖緊全部四個螺絲，直到牢牢固定為止。

SC > 連接隨附的 Intel 隔架。
 > 為 LGA 115X/1366 使用 (B)，或者為 LGA 2011/2011-3/2066 使用 (C)。
 > 拧紧全部四个螺丝，直至牢牢地固定。

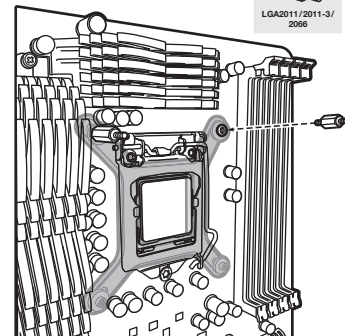

3. INSTALL THE FANS AND RADIATOR

Installation des ventilateurs et du radiateur / Lüfter und Kühler einbauen / Installatie van de fans en radiator
 Installare le ventole e il radiatore / Instale los ventiladores y el radiador / Instale as ventoinhas e o radiador
 Montowanie wentylatorów i radiatora / Установка вентиляторов и радиатора / تركيب المراوح والمبرد
 安裝風扇和散熱器 / 安裝風扇和散熱器

- EN** Attach the radiator and the fans as shown. For the best cooling performance, we recommend mounting the fans as an air-intake to your PC case.
- FR** Attachez le radiateur et les ventilateurs, comme illustré. Pour des performances de refroidissement optimales, nous vous recommandons d'installer les ventilateurs comme une entrée d'air sur la tour de votre ordinateur.
- DE** Bringen Sie Kühler und Lüfter wie abgebildet an. Für bestmögliche Kühlleistung empfehlen wir, die Lüfter als Lufteinlass des PC-Gehäuses zu montieren.

- NL** Bevestig de radiator en de fans zoals getoond. Voor de beste koelprestaties raden we je aan de fans als een luchtinlaat op de pc-behuizing te monteren.

- IT** Collegare il radiatore e le ventole come illustrato. Per ottenere le prestazioni di raffreddamento migliori, si consiglia di montare le ventole in modo che aspirino aria all'interno del PC.
- ES** Fije el radiador y los ventiladores tal como se muestra. Para una refrigeración óptima, recomendamos montar los ventiladores como entradas de aire en la carcasa del PC.
- PT** Fixe o radiador e as ventoinhas como mostrado. Para um melhor desempenho do resfriamento, recomendamos a montagem das ventoinhas como uma entrada de ar para o gabinete do seu PC.

- PL** Zamocuj radiator i wentylatory zgodnie z rysunkiem. Aby uzyskać najwyższą wydajność chłodzenia, zalecamy zamontowanie wentylatorów w obudowie komputera jako wlotowych.

- RU** Установите радиатор и вентилятор, как показано на рисунке. Для более эффективного охлаждения рекомендуется установить вентиляторы таким образом, чтобы они нагнетали воздух внутрь корпуса.

- AR** قم بتوصيل المبرد والمراوح كما هو موضح. للحصول على أفضل أداء للتدريب، نوصي بتركيب المراوح كمدخل هواء إلى علبة الكمبيوتر.

- TC** 安裝散熱器和風扇，如圖示。為獲得優良的冷卻效能，建議安裝風扇作為電腦機殼的進氣口。

- SC** 按圖示方法連接散熱器和風扇。為了達到最佳散熱性能，建議您將風扇作為進氣口安裝到 PC 機箱上。

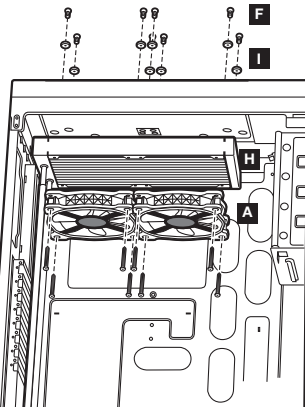

4. INSTALLING THE PUMP UNIT

Installation de la pompe / Montage der Pumpe / Installatie van de pompunit / Installazione dell'unità di pompaggio / Instalación de la unidad de bomba / Como instalar a unidade da bomba / Montowanie pompy / Установка насоса / تركيب وحدة المضخة / 安裝泵浦單元 / 安裝泵機裝置

- EN** > Align the bracket and pump over the standoff screws as shown.
 > Tighten the thumbs screws until all four corners are firmly secured.
- FR** > Alinez le support et la pompe sur les vis d'entretoises comme indiqué.
 > Serrez les vis moletées jusqu'à ce que les quatre coins soient bien fixés.
- DE** > Richten Sie die Halterung und Pumpe über den Abstandhalter aus, wie in der Abbildung zu sehen.
 > Ziehen Sie die Flügelschrauben an, bis alle vier Ecken gesichert sind.

- NL** > Lijn de beugel en de pomp uit over de afstandschroeven, zoals getoond.
 > Draai de vleugelschroeven aan totdat alle vier de hoeken stevig vastzitten.
- IT** > Allineare la staffa e la pompa con le viti del supporto come illustrato.
 > Stringere saldamente le viti a galletto su tutti e quattro gli angoli.

- ES** > Alinee el soporte y la bomba sobre los tornillos del separador como se muestra.
 > Apriete los tornillos de apriete manual hasta que las cuatro esquinas estén bien fijadas.

- PT** > Alinhe o suporte e a bomba com os parafusos de suporte conforme mostrado.
 > Aperte os parafusos de fixação manual até que todos os quatro cantos estejam firmemente presos.

- PL** > Wyrównaj uchwyt i pompkę względem śrub dystansowych zgodnie z rysunkiem.
 > Mocno dokręć śruby radełkowane w czterech rogach.

- RU** > Поместите кронштейн и насос над опорными винтами, как показано на рисунке.
 > Затяните винты до полной фиксации всех четырех углов.

- AR** < اجعل الكتيبة محاذة المضخة على براغي المبعاد كما هو موضح.
 < أحكم ربط البراغي الإيمامية حتى يتم تثبيت جميع الزوايا الأربع تمامًا.

- TC** > 透過支柱螺絲對齊支架和泵浦，如圖示。
 > 鎖緊指旋螺絲，直到全部四個角牢固固定為止。

- SC** > 如圖所示，將支架和泵機在隔架上對齊。
 > 拧紧指旋螺钉，直至全部四个角都牢固固定。

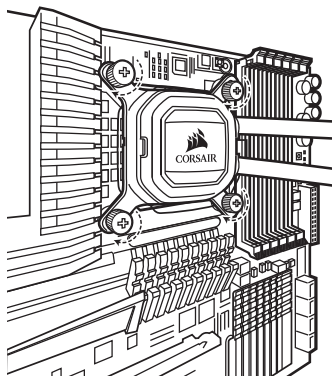

5. CONNECT POWER TO THE FANS AND PUMP

Branchement des ventilateurs et de la pompe à l'alimentation / Lüfter und Pumpe anschließen / Stroom aansluiten voor de fans en de pomp / Collegare ventole e pompa all'alimentazione / Conexión de la alimentación a los ventiladores y la bomba / Conecte as ventoinhas e a bomba à energia / Podłączenie zasilania wentylatorów i pompy / Подключение питания вентиляторов и насоса / توصيل الطاقة المراوح والمضخة / 將電源連接至風扇和泵浦 / 连接风扇和泵机电源

- EN** > Connect pump power cable to an available SATA power plug (figure 1).
> Connect pump tach cable to the CPU_FAN header on your motherboard (figure 1).
> Connect each fan to the shrouded 4 pin connectors on the pump (figure 2).
- FR** > Connectez le câble d'alimentation de la pompe à la fiche d'alimentation SATA (figure 1).
> Connectez le câble d'alimentation de la pompe au cavalier CPU_FAN de la carte mère (figure 1).
> Connectez chaque ventilateur aux connecteurs carénés 4 broches de la pompe (figure 2).
- DE** > Verbinden Sie das Stromkabel der Pumpe mit einem verfügbaren SATA-Netzstecker (Abbildung 1).
> Verbinden Sie das Stromkabel der Pumpe mit dem CPU_FAN Header auf dem Mainboard (Abbildung 1).
> Verbinden Sie jeden Lüfter mit den ummantelten 4-Pol-Steckern an der Pumpe (Abbildung 2).
- NL** > Sluit de voedingskabel van de pomp aan op een beschikbare SATA-stroomplug (afbeelding 1).
> Sluit de tach-kabel van de pomp aan op de CPU_FAN-header op het moederbord (afbeelding 1).
> Sluit elke fan aan op de 4-pins mantelconnectoren op de pomp (afbeelding 2).
- IT** > Collegare il cavo di alimentazione della pompa a una presa di alimentazione SATA disponibile (figure 1).
> Collegare il cavo tachmetro della pompa all'header FAN_CPU sulla scheda madre (figure 1).
> Collegare ciascuna ventola ai connettori a 4 pin rivestiti posizionati sulla pompa (figure 2).

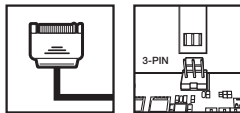

figure 1



figure 2

- ES** > Conecte el cable de energía de la bomba a un enchufe de energía SATA disponible (figure 1).
> Conecte el cable de alimentación de la bomba al cabezal CPU_FAN de la placa base (figure 1).
> Conecte cada ventilador a los conectores de 4 clavijas cubiertos en la bomba (figure 2).
- PT** > Conecte o cabo de alimentação da bomba a um conector de alimentação SATA disponível (figure 1).
> Conecte o cabo do tacómetro da bomba ao conector CPU_FAN da sua placa-mãe (figure 1).
> Conecte cada ventoinha aos conectores com proteção de 4 pinos da bomba (figure 2).
- PL** > Połącz przewód zasilający pompy z dostępną wtyczką zasilania SATA (rysunek 1).
> Podłącz przewód tachometru pompy do złącza CPU_FAN na płycie głównej (rysunek 1).
> Podłącz każdy wentylator do osłoniętego złącza 4-pinowego na pompce (rysunek 2).
- RU** > Подключите кабель питания насоса к доступному разъему питания SATA (Рис. 1).
> Подключите кабель питания насоса к разъему CPU_FAN на материнской плате (Рис. 1).
> Подключите каждый вентилятор к экранированным 4-контактным соединителям насоса (Рис. 2).

- AR** < قم بتوصيل كابل طاقة المضخة بقابس طاقة SATA المتوفر (الشكل 1).
< قم بتوصيل كابل مقياس سرعة دوران المضخة برأس CPU_FAN على اللوحة الرئيسية (الشكل 1).
< قم بتوصيل كل مروحة بالوصلات المغلفة المشتهة من خلال 4 دبائيس في المضخة (الشكل 2).

- TC** > 將泵浦電源線連接至可用的 SATA 電源插座 (圖 1)。
> 將泵浦轉速計纜線連接至主機板上的 CPU 風扇接頭 (圖 1)。
> 將每個風扇連接至泵浦上的遮罩式 4 接腳接頭 (圖 2)。

- SC** > 連接泵浦電源線至可用 SATA 電源插頭 (圖 1)。
> 將泵浦機電線連接至主機板上的 CPU_FAN 接頭 (圖 1)。
> 連接每一個風扇至泵浦上有保護罩的 4 針連接器 (圖 2)。

6. FAN RGB LED INSTALLATION

Installation des LED RGB du ventilateur / Installation des RGB-LED-Lüfter / Installatie van de RGB-LED van de fan / Installazione LED RGB delle ventole / Instalación del ventilador RGB LED / Instalação de ventoinha RGB LED / Instalacja podświetlenia LED RGB / Установка вентилятора с RGB-светодиодами / 風扇 RGB LED 安裝 / 風扇 RGB LED 安裝

- EN** > Connect each fan RGB cable to the pump RGB connector (figure 3).
> Pump RGB connectors are labeled 1 and 2, insert the fan RGB cables in sequential order.
> Animations begin with fan 1 and proceed to fan 2.
- FR** > Branchez chaque câble RGB du ventilateur aux connecteurs RGB de la pompe (figure 3).
> Les connecteurs RGB de la pompe portent les numéros 1 et 2, insérez les câbles RGB du ventilateur par ordre séquentiel.
> Les animations commencent par le ventilateur n°1 et continuent jusqu'au ventilateur n°2.
- DE** > Schließen Sie das Kabel jedes RGB-Lüfers an die Anschlüsse der RGB-Pumpe an (Abbildung 3).
> Die Anschlüsse der RGB-Pumpe sind mit 1 und 2 bezeichnet. Schließen Sie die RGB-Lüfter beginnend mit 1 nacheinander an.
> Die Animationen beginnen mit Lüfter 1 und fahren anschließend mit Lüfter 2 fort.
- NL** > Sluit de RGB-kabel van elke fan aan op de RGB-connector van de pomp (afbeelding 3).
> De RGB-connectoren van de pomp zijn gelabeld 1 en 2. Sluit de RGB-kabels van de fan in oplopende volgorde aan.
> De animatie begint bij ventilator 1 en gaat door naar ventilator 2.

- IT** > Collegare ciascun cavo RGB delle ventole al connettore RGB della pompa (figure 3).
> I connettori RGB della pompa sono denominati 1 e 2, quindi inserire i cavi RGB delle ventole seguendo un ordine progressivo.
> Le animazioni iniziano con la ventola 1 e procedono fino alla 2.

- ES** > Conecte cada cable RGB del ventilador al conector RGB de la bomba (figure 3).
> Los conectores RGB de la bomba están etiquetados con los números 1 y 2. Introduzca los cables RGB del ventilador por orden.
> Las animaciones comienzan con el ventilador 1 y continúan con el ventilador 2.

- PT** > Conecte cada cabo de ventoinha RGB ao conector RGB da bomba (figure 3).
> Os conectores RGB da bomba estão etiquetados 1 e 2; insira os cabos de ventoinha RGB na ordem sequencial.
> As animações começam na ventoinha 1 e continuam até a ventoinha 2.
- PL** > Podłącz przewód RGB każdego wentylatora do złącza RGB na pompce (rysunek 3).
> Złącza RGB na pompce mają oznaczenia 1 i 2. Podłącz do nich kolejno przewody RGB wentylatorów.
> Animacje rozpoczynają się od wentylatora 1 i przechodzą do wentylatora 2.
- RU** > Подключите кабель питания насоса к доступному разъему питания SATA (Рис. 1).
> RGB-разъемы насоса отмечены цифрами 1 и 2 — подключаите RGB-кабели по порядку.
> Анимации активизируются сначала на первом вентиляторе, а затем переходят на второй.

- AR** < وصل كل كابل من كابلات RGB الموجودة في المروحة بموصل الموجود في المضخة (الشكل 3).
< يوجد موصلان RGB في المضخة وهما 1 و2. أدخل كابلات RGB الموجودة في المروحة بترتيب تسلسلي.
< تبدأ الحركة من المروحة 1 ثم تنتقل إلى المروحة 2.

- TC** > 將每個風扇 RGB 纜線連接至泵浦 RGB 接頭 (圖 3)。
> 泵浦 RGB 接頭貼有標籤 1 和 2，按順序插入風扇 RGB 纜線。
> 燈光效果以風扇 1 開始，並繼續進行風扇 2。
- SC** > 連接每一條風扇 RGB 電纜到泵 RGB 連接器 (圖 3)。
> 泵 RGB 連接器會有標籤標示 1 和 2，依序連接風扇 RGB 電纜。
> 燈光效果以風扇 1 開始並進行到風扇 2。



figure 3

7. CONNECT PUMP TO USB HEADER

Branchement de la pompe à la fiche USB / Pumpe an USB-Header anschließen / Verbinden van de pomp met de USB-header / Collegare la pompa all'header USB / Enchufe el conector USB a la bomba
 Conecte a bomba ao conector USB / Podłączanie pompki do gniazda USB na płycie głównej
 Подключение насоса к разъему USB / USB توصيل المضخة برأس / 將泵浦連接至 USB 接頭
 將泵機連接至 USB 接頭

- [EN]** Using the included CORSAIR iCUE USB cable, attach pump unit to a motherboard USB header.
- [FR]** Utilisez le câble USB CORSAIR iCUE inclus pour brancher la pompe à une fiche USB de la carte mère.
- [DE]** Verwenden Sie das CORSAIR iCUE USB-Kabel aus dem Lieferumfang, um die Pumpe an einen USB-Header auf der Hauptplatine anzuschließen.

- [NL]** Gebruik de meegeleverde CORSAIR iCUE USB-kabel om de pompunit aan te sluiten op een USB-header van het moederbord.
- [IT]** Usando il cavo USB CORSAIR iCUE incluso, collegare la pompa a un header USB della scheda madre.
- [ES]** Utilice el cable USB CORSAIR iCUE incluido, para colocar la unidad de la bomba en un conector USB del motherboard.
- [PT]** Usando o cabo USB iCUE da CORSAIR incluído, conecte a unidade da bomba a um conector USB da placa-mãe.
- [PL]** Podłącz pompkę do gniazda USB na płycie głównej dodanym w komplecie przewodem USB CORSAIR iCUE.
- [RU]** Используйте входящий комплект USB-кабель CORSAIR iCUE, чтобы присоединить насос к разъему USB на материнской плате.
- [AR]** باستخدام كابل CORSAIR iCUE USB المرفق، قم بتوصيل وحدة المضخة برأس USB في اللوحة الرئيسية.
- [TC]** 使用隨附的 CORSAIR iCUE USB 纜線，將泵浦單元連接至主機板 USB 接頭。
- [SC]** 使用隨附的 CORSAIR iCUE USB 線將泵機裝置連接至主板 USB 接頭上。

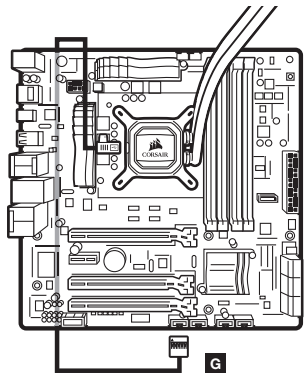

INCLUDED HARDWARE

Highlighted parts for AMD installation only / Les sections en surbrillance concernent uniquement l'installation AMD / Die markierten Passagen beziehen sich nur auf die AMD / Gemarkeerde tekst heeft alleen betrekking op AMD-installatie / Parti evidenziate esclusivamente per l'installazione della staffa AMD / Componentes de instalación solamente para Intel / Partes destacadas somente para instalação da AMD / Wyróżnione części dotyczą tylko instalacji produktów AMD / Части, выделенные цветом, только для установки AMD فقط AMD انصاف مخصصة تركيبات / 醒目提示的部分僅供 AMD 安裝使用 / AMD 主板安裝所需部件已用深色显示

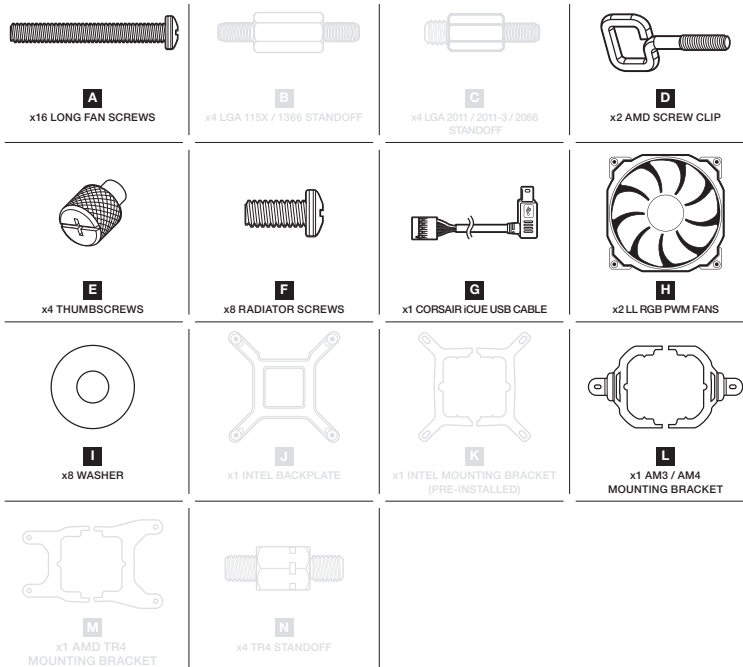

1. INSTALLING THE AMD MOUNTING BRACKET

Installation du support de fixation AMD / Installation der AMD-Montagehalterung / Installatie van de AMD-Montagebeugel / Installazione della staffa di montaggio AMD / Instalación del soporte de montaje para AMD / Como instalar o suporte de montagem AMD / Montowanie uchwyty montażowego AMD / Установка монтажного кронштейна AMD / AMD تركيب كتيفة التثبيت من / 安裝 AMD 安裝支架 / 安裝 AMD 支架

[EN] > Remove the integrated Intel mounting bracket (figure 1).
> Install the AMD bracket by pushing both sides into the slot on the pump until secure (figure 2).
Note: It is important that the AMD retention bracket be evenly secured on all sides before installation.

[FR] > Pour retirer le support de fixation Intel intégré (figure 1).
> Installez le support AMD en appuyant des deux côtés dans le logement sur la pompe jusqu'à ce qu'il soit en place (figure 2).
Remarque: Il est important que le support de retenue AMD soit bien en place des deux côtés avant de procéder à l'installation.

[DE] > Entfernen Sie die integrierte Intel-Halteklammer (Abbildung 1).
> Drücken Sie zum Installieren der AMD-Halterung beide Seiten in die Aussparung an der Pumpe, bis sie fest sitzt (Abbildung 2).
Hinweis: Vor der Installation muss die AMD-Halteklammer an allen Seiten gleichmäßig befestigt sein.

[NL] > Verwijder de geïntegreerde Intel-montagebeugel (afbeelding 1).
> Plaats de AMD-beugel door beide zijden in de sleuf op de pomp te duwen totdat de beugel stevig vastzit (afbeelding 2).
Let op: Het is belangrijk dat de AMD-retentiebeugel aan alle zijden gelijkmatig vastzit voordat met de installatie wordt begonnen.

[IT] > Rimuovere la staffa di montaggio Intel integrata (figura 1).
> Installare la staffa AMD spingendo entrambe le estremità nell'apposito alloggiamento sulla pompa fino a bloccarla (figura 2).
Nota: È importante che la staffa di bloccaggio AMD sia fissata in modo uniforme su tutti i lati prima dell'installazione.

[ES] > Retire el soporte de montaje Intel integrado (figura 1).
> Instale el soporte de AMD presionando ambos lados hacia el interior de la ranura en la bomba hasta que quede fijado (figura 2).
Nota: Es importante que el soporte de retención de AMD esté uniformemente fijado en todos los lados antes de la instalación.

[PT] > Remova o suporte de montagem Intel integrado (figura 1).
> Instale o suporte AMD empurrando ambos os lados para dentro da abertura da bomba até ficarem presos (figura 2).
Observação: É importante que o suporte de retenção AMD esteja uniformemente preso em todos os lados antes da instalação.

[PL] > Zdemontuj przymocowany uchwyt montażowy Intel (rysunek 1).
> Zamocuj uchwyt AMD, wypychając go z obu stron w gniazdo na pompce (rysunek 2).
Uwaga: Uchwyt montażowy AMD należy zamocować stabilnie i równomiernie ze wszystkich stron przed instalacją.

[RU] > Отсоедините встроенный монтажный кронштейн Intel (рис. 1).
> Установите кронштейн AMD, вставив обе его стороны в паз на насосе до полной фиксации (рис. 2).
Примечание. Очень важно перед установкой равномерно закрепить крепежный кронштейн AMD на всех сторонах.

[AR] < قم بإزالة كتيفة التثبيت المدمجة من (الشكل 1).
< قم بتركيب كتيفة AMD عن طريق دفع كلا الجانبين في الفتحة الموجودة على المضخة حتى يتم إحكام ربطهما (الشكل 2).
< ملاحظة: من المهم عدم إحكام ربط كتيفة الاحتجاز من AMD تمامًا على جميع الجوانب قبل التركيب.

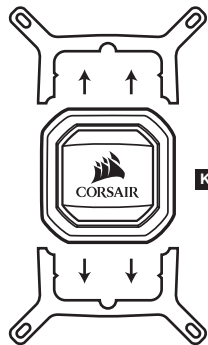

figure 1

[TC] > 拆下整合式 Intel 安裝支架 (圖 1)。
> 將兩側推入泵浦上的插槽，直到固定為止，以安裝 AMD 支架 (圖 2)。
注意：在安裝前將 AMD 保持支架均勻固定在每一側十分重要。

[SC] > 拆下 Intel 安裝支架 (圖 1)。
> 將 AMD 支架兩端推入泵上的插槽直到固定 (圖 2)。
注意：AMD 固定支架的每一邊都必須均衡固定，才能進行安裝。

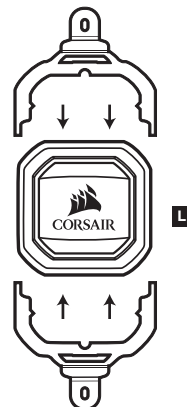

figure 2

2. INSTALL THE FANS AND RADIATOR

Installation des ventilateurs et du radiateur / Lüfter und Kühler einbauen / Installatie van de fans en radiator
 Installare le ventole e il radiatore / Instale los ventiladores y el radiador / Instale as ventoinhas e o radiador
 Montowanie wentylatorów i radiatora / Установка вентиляторов и радиатора / تركيب المراوح والمبرد
 安裝風扇和散熱器 / 安裝風扇和散熱器

- EN** Attach the radiator and the fans as shown. For the best cooling performance, we recommend mounting the fans as an air-intake to your PC case.
- FR** Attachez le radiateur et les ventilateurs, comme illustré. Pour des performances de refroidissement optimales, nous vous recommandons d'installer les ventilateurs comme une entrée d'air sur la tour de votre ordinateur.
- DE** Bringen Sie Kühler und Lüfter wie abgebildet an. Für bestmögliche Kühlleistung empfehlen wir, die Lüfter als Lufteinlass des PC-Gehäuses zu montieren.
- NL** Bevestig de radiator en de fans zoals getoond. Voor de beste koelprestaties raden we je aan de fans als een luchtinlaat op de pc-behuizing te monteren.

IT Collegare il radiatore e le ventole come illustrato. Per ottenere le prestazioni di raffreddamento migliori, si consiglia di montare le ventole in modo che aspirino aria all'interno del PC.

ES Fije el radiador y los ventiladores tal como se muestra. Para una refrigeración óptima, recomendamos montar los ventiladores como entradas de aire en la carcasa del PC.

PT Fixe o radiador e as ventoinhas como mostrado. Para um melhor desempenho de resfriamento, recomendamos a montagem das ventoinhas como uma entrada de ar para o gabinete do seu PC.

PL Zamocuj radiator i wentylatory zgodnie z rysunkiem. Aby uzyskać najwyższą wydajność chłodzenia, zalecamy zamontowanie wentylatorów w obudowie komputera jako wlotowych.

RU Установите радиатор и вентилятор, как показано на рисунке. Для более эффективного охлаждения рекомендуется установить вентиляторы таким образом, чтобы они нагнетали воздух внутрь корпуса.

AR قم بتوصيل المبرد والمراوح كما هو موضح. للحصول على أفضل أداء للتبريد، نوصي بتركيب المراوح كمدخل هواء إلى علبة الكمبيوتر.

TC 安裝散熱器和風扇，如圖示。為獲得優良的冷卻效能，建議安裝風扇作為電腦機殼的進氣口。

SC 按圖示方法連接散熱器和風扇。為了達到最佳散熱性能，建議您將風扇作為進氣口安裝到 PC 機箱上。

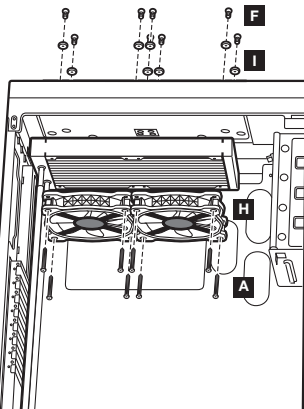

3. PREPARE THE MOUNTING BRACKET

Préparation du support de fixation / Montagehalterung vorbereiten / Voorbereiden van de montagebeugel
 Preparare la staffa di montaggio / Prepare la placa de montaje / Prepare o suporte de montagem
 Przygotowanie uchwyty montażowego / Подготовьте монтажный кронштейн / تجهيز كيفية التثبيت
 準備安裝支架 / 准备安装支架

EN Insert the AMD screw clips and secure with the screws as shown. Do not tighten the thumb screws all the way.

FR Insérez les clips AMD et fixez-les à l'aide des vis comme indiqué. Ne serrez pas les vis à fond.

DE Setzen Sie die AMD-Schraubclips ein und ziehen Sie die Schrauben wie abgebildet an. Ziehen Sie die Flügelschrauben noch nicht fest an.

NL Plaats de AMD-schroefklemmen en draai de schroeven aan, zoals getoond. Draai de duimschroeven niet helemaal vast.

IT Inserire i fermi per viti AMD e stringerli con le viti come illustrato. Non stringere le viti a galletto completamente.

ES Inserte los clips del soporte AMD y ajústelos con los tornillos, como se muestra en la imagen. No apriete los tornillos de ajuste manual excesivamente.

PT Insira os grampos de parafuso AMD e prenda com os parafusos conforme mostrado. Não aperte os parafusos de fixação manual até o final.

PL Umieść zaczepy śrub i zamocuj śruby zgodnie z rysunkiem. Nie dokręcaj śrub radełkowanych do końca.

RU Вставьте винтовые зажимы AMD и закрепите винты, как показано на рисунке. Не затягивайте винты до конца.

AR أدخل صواميل البراغي من AMD وأحكم ربطها باستخدام البراغي كما هو موضح. لا تُحکم ربط البراغي الإبهامية تمامًا.

TC 插入 AMD 螺絲夾並使用螺絲固定，如圖所示。請勿完全鎖緊指旋螺絲。

SC 插入 AMD 螺絲夾并用螺絲固定，如圖所示。請勿過度拧紧指旋螺絲。

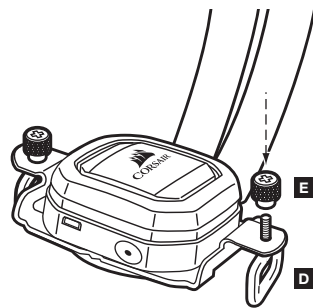

4. INSTALL THE PUMP UNIT

Installez la pompe / Pumpe installieren / Installatie van de pompunit / Installare l'unità di pompaggio
 Instale la unidad de bomba / Instale a unidade da bomba / Montowanie pompki / Установка насоса
 تركيب وحدة المضخة / 安裝泵浦單元 / 安裝泵機裝置

- EN** Align the bracket with the stock AMD mounting clips as shown. Tighten the thumb screws until secure.
- FR** Alignez le support avec les clips de fixation du dissipateur AMD comme indiqué. Serrez bien les vis.
- DE** Richten Sie die Halterung über den AMD-Montageclips aus, wie in der Abbildung zu sehen. Ziehen Sie die Flügelschrauben nun fest an.
- NL** Lijn de beugel uit de met de gangbare AMD-montageklemmen, zoals getoond. Draai de duimschroeven stevig aan totdat ze goed vastzitten.
- IT** Allineare la staffa con i fermi di montaggio AMD come illustrato. Serrare le viti a galletto fino al bloccaggio della staffa.
- ES** Alinee la placa y los clips de la unidad stock AMD, como se muestra en la imagen. Ajuste los tornillos de ajuste manual hasta que estén firmes.
- PT** Alinhe o suporte com os grampos de montagem Stock AMD conforme mostrado. Aperte os parafusos de fixação manual até ficarem presos.
- PL** Wyrównaj uchwyt względem zaczepów montażowych AMD zgodnie z rysunkiem. Dokręć mocno śruby radełkowane.
- RU** Поместите кронштейн относительно стандартных зажимов AMD, как показано на рисунке. Затяните винты до конца.
- AR** اجعل الكتيفة بمحاذاة صواميل التثبيت المتوفرة من AMD كما هو موضح. أحكم ربط البراغي الإبهامية تمامًا.
- TC** 對齊支架與提供的 AMD 安裝夾，如圖示。鎖緊指旋螺絲，直到固定為止。
- SC** 將支架與備用 AMD 安裝夾對齊，如圖所示。拧紧指旋螺釘，直至固定到位。

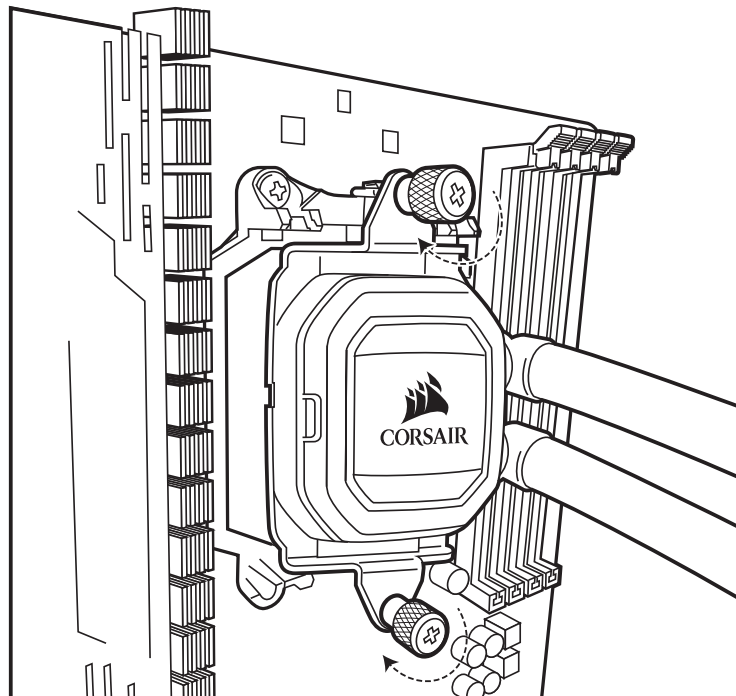
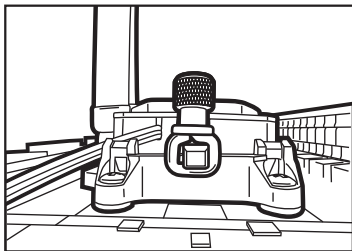

5. CONNECT POWER TO THE FANS AND PUMP

Branchement des ventilateurs et de la pompe à l'alimentation / Lüfter und Pumpe anschließen / Stroom aansluiten voor de fans en de pomp / Collegare ventole e pompa all'alimentazione / Conexión de la alimentación a los ventiladores y la bomba / Conecte as ventoinhas e a bomba à energia / Podłączenie zasilania wentylatorów i pompki / Подключение питания вентиляторов и насоса / توصيل الطاقة المراوح والمضخة / 將電源連接至風扇和泵浦 / 连接风扇和泵机电源

- EN** > Connect pump power cable to an available SATA power plug (figure 1).
> Connect pump tach cable to the CPU_FAN header on your motherboard (figure 1).
> Connect each fan to the shrouded 4 pin connectors on the pump (figure 2).
- FR** > Connectez le câble d'alimentation de la pompe à la fiche d'alimentation SATA (figure 1).
> Connectez le câble d'alimentation de la pompe au cavalier CPU_FAN de la carte mère (figure 1).
> Connectez chaque ventilateur aux connecteurs carénés 4 broches de la pompe (figure 2).
- DE** > Verbinden Sie das Stromkabel der Pumpe mit einem verfügbaren SATA-Netzstecker (Abbildung 1).
> Verbinden Sie das Stromkabel der Pumpe mit dem CPU_FAN Header auf dem Mainboard (Abbildung 1).
> Verbinden Sie jeden Lüfter mit den ummantelten 4-Pol-Steckern an der Pumpe (Abbildung 2).
- NL** > Sluit de voedingskabel van de pomp aan op een beschikbare SATA-stroomplug (afbeelding 1).
> Sluit de tach-kabel van de pomp aan op de CPU_FAN-header op het moederbord (afbeelding 1).
> Sluit elke fan aan op de 4-pins mantelconnectoren op de pomp (afbeelding 2).
- IT** > Collegare il cavo di alimentazione della pompa a una presa di alimentazione SATA disponibile (figura 1).
> Collegare il cavo tachmetro della pompa all'header FAN_CPU sulla scheda madre (figura 1).
> Collegare ciascuna ventola ai connettori a 4 pin rivestiti posizionali sulla pompa (figura 2).

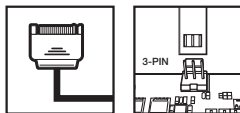

figure 1



figure 2

- ES** > Conecte el cable de energía de la bomba a un enchufe de energía SATA disponible (figura 1).
> Conecte el cable de alimentación de la bomba al cabezal CPU_FAN de la placa base (figura 1).
> Conecte cada ventilador a los conectores de 4 clavijas cubiertos en la bomba (figura 2).
- PT** > Conecte o cabo de alimentação da bomba a um conector de alimentação SATA disponível (figura 1).
> Conecte o cabo do tacómetro da bomba ao conector CPU_FAN da sua placa-mãe (figura 1).
> Conecte cada ventoinha aos conectores com proteção de 4 pinos da bomba (figura 2).
- PL** > Połącz przewód zasilający pompki z dostępną wtyczką zasilania SATA (rysunek 1).
> Podłącz przewód tachometru pompki do złącza CPU_FAN na płycie głównej (rysunek 1).
> Podłącz każdy wentylator do osłoniętego złącza 4-pinowego na pompce (rysunek 2).
- RU** > Подключите кабель питания насоса к доступному разъему питания SATA (Рис. 1).
> Подключите кабель питания насоса к разъему CPU_FAN на материнской плате (Рис. 1).
> Подключите каждый вентилятор к экранированным 4-контактным соединителям насоса (Рис. 2).

- AR** < قم بتوصيل كابل طاقة المضخة بقابس طاقة SATA المتوفر (الشكل 1).
< قم بتوصيل كابل مقياس سرعة دوران المضخة برأس CPU_FAN على اللوحة الرئيسية (الشكل 1).
< قم بتوصيل كل مروحة بالموصلات المغلفة المشتمة من خلال 4 دبابيس في المضخة (الشكل 2).

- TC** > 將泵浦電源線連接至可用的 SATA 電源插座 (圖 1)。
> 將泵浦轉速計纜線連接至主機板上的 CPU 風扇接頭 (圖 1)。
> 將每個風扇連接至泵浦上的遮罩式 4 接腳接頭 (圖 2)。

- SC** > 连接泵电源线至可用 SATA 电源插头 (图 1)。
> 将泵机电源线连接至主板上的 CPU_FAN 接头 (图 1)。
> 连接每一个风扇至泵上有保护罩的 4 针连接器 (图 2)。

6. FAN RGB LED INSTALLATION

Installation des LED RGB du ventilateur / Installation des RGB-LED-Lüfters / Installatie van de RGB-LED van de fan / Installazione LED RGB delle ventole / Instalación del ventilador RGB LED / Instalação de ventoinha RGB LED / Instalacja podświetlenia LED RGB / Установка вентилятора с RGB-светодиодами / التركيب مؤثر RGB LED الموجود في المروحة / 風扇 RGB LED 安裝 / 風扇 RGB LED 安裝

- EN** > Connect each fan RGB cable to the pump RGB connector (figure 3).
> Pump RGB connectors are labeled 1 and 2, insert the fan RGB cables in sequential order.
> Animations begin with fan 1 and proceed to fan 2.
- FR** > Branchez chaque câble RGB du ventilateur aux connecteurs RGB de la pompe (figure 3).
> Les connecteurs RGB de la pompe portent les numéros 1 et 2, insérez les câbles RGB du ventilateur par ordre séquentiel.
> Les animations commencent par le ventilateur n°1 et continuent jusqu'au ventilateur n°2.
- DE** > Schließen Sie das Kabel jedes RGB-Lüfters an die Anschlüsse der RGB-Pumpe an (Abbildung 3).
> Die Anschlüsse der RGB-Pumpe sind mit 1 und 2 bezeichnet. Schließen Sie die RGB-Lüfter beginnend mit 1 nacheinander an.
> Die Animationen beginnen mit Lüfter 1 und fahren anschließend mit Lüfter 2 fort.
- NL** > Sluit de RGB-kabel van elke fan aan op de RGB-connector van de pomp (afbeelding 3).
> De RGB-connectoren van de pomp zijn gelabeld 1 en 2. Sluit de RGB-kabels van de fan in oplopende volgorde aan.
> De animatie begint bij ventilator 1 en gaat door naar ventilator 2.
- IT** > Collegare ciascuna cavo RGB delle ventole al connettore RGB della pompa (figura 3).
> I connettori RGB della pompa sono denominati 1 e 2, quindi inserire i cavi RGB delle ventole seguendo un ordine progressivo.
> Le animazioni iniziano con la ventola 1 e procedono fino alla 2.
- ES** > Conecte cada cable RGB del ventilador al conector RGB de la bomba (figura 3).
> Los conectores RGB de la bomba están etiquetados con los números 1 y 2. Introduzca los cables RGB del ventilador por orden.
> Las animaciones comienzan con el ventilador 1 y continúan con el ventilador 2.
- PT** > Conecte cada cabo de ventoinha RGB ao conector RGB da bomba (figura 3).
> Os conectores RGB da bomba estão etiquetados 1 e 2; insira os cabos de ventoinha RGB na ordem sequencial.
> As animações começam na ventoinha 1 e continuam até a ventoinha 2.
- PL** > Podłącz przewód RGB każdego wentylatora dołącza RGB na pompce (rysunek 3).
> Złącza RGB na pompce mają oznaczenia 1 i 2. Podłącz do nich kolejno przewody RGB wentylatorów.
> Animacje rozpoczynają się od wentylatora 1 i przechodzą do wentylatora 2.
- RU** > Подключите кабель питания насоса к доступному разъему питания SATA (Рис. 1).
> RGB-разъемы насоса отмечены цифрами 1 и 2 — подключайте RGB-кабели по порядку.
> Анимации активизируются сначала на первом вентиляторе, а затем переходят на второй.
- AR** < وصل كل كابل من كابلات RGB الموجودة في المروحة بموصل < يوجد موصلان في المضخة (الشكل 3). < يوجد موصلان في المضخة وهما 1 و2. أدخل كابلات RGB الموجودة في المروحة بترتيب تسلسلي. < تبدأ الحركة من المروحة 1 ثم تنتقل إلى المروحة 2.
- TC** > 將每個風扇 RGB 纜線連接至泵浦 RGB 接頭 (圖 3)。
> 泵浦 RGB 接頭標有標籤 1 和 2，按順序插入風扇 RGB 纜線。
> 燈光效果以風扇 1 開始，並繼續進行風扇 2。
- SC** > 连接每一条风扇 RGB 电缆到泵 RGB 连接器 (图 3)。
> 泵 RGB 连接器会有标签标示 1 和 2，依序连接风扇 RGB 电缆。
> 灯光效果会以风扇 1 开始并进行到风扇 2。



figure 3

7. CONNECT PUMP TO USB HEADER

Branchement de la pompe à la fiche USB / Pumpe an USB-Header anschließen / Verbinden van de pomp met de USB-header / Collegare la pompa all'header USB / Enchufe el conector USB a la bomba
 Conecte a bomba ao conector USB / Podłączanie pompki do gniazda USB na płycie głównej
 Подключение насоса к разъему USB / USB توصيل المضخة برأس / 將泵浦連接至 USB 接頭
 將泵机连接至 USB 接头

- EN** Using the included CORSAIR iCUE USB cable, attach pump unit to a motherboard USB header.
- FR** Utilisez le câble USB CORSAIR iCUE inclus pour brancher la pompe à une fiche USB de la carte mère.
- DE** Verwenden Sie das CORSAIR iCUE USB-Kabel aus dem Lieferumfang, um die Pumpe an einen USB-Header auf der Hauptplatte anzuschließen.

- NL** Gebruik de meegeleverde CORSAIR iCUE USB-kabel om de pompunit aan te sluiten op een USB-header van het moederbord.
- IT** Usando il cavo USB CORSAIR iCUE incluso, collegare la pompa a un header USB della scheda madre.
- ES** Utilice el cable USB CORSAIR iCUE incluido, para colocar la unidad de la bomba en un conector USB del motherboard.
- PT** Usando o cabo USB iCUE da CORSAIR incluído, conecte a unidade da bomba a um conector USB da placa-mãe.
- PL** Podłącz pompkę do gniazda USB na płycie głównej dodanym w komplecie przewodem USB CORSAIR iCUE.
- RU** Используйте входящий комплект USB-кабель CORSAIR iCUE, чтобы присоединить насос к разъему USB на материнской плате.
- AR** باستخدام كابل CORSAIR iCUE USB المرفق، قم بتوصيل وحدة المضخة برأس USB في اللوحة الرئيسية.
- TC** 使用隨附的 CORSAIR iCUE USB 纜線，將泵浦單元連接至主機板 USB 接頭。
- SC** 使用隨附的 CORSAIR iCUE USB 线將泵机裝置連接至主板 USB 接头上。

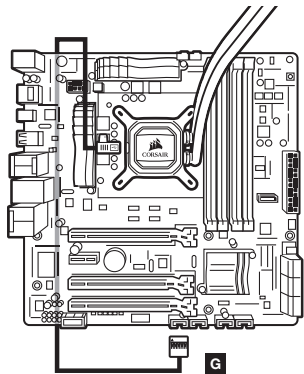

INCLUDED HARDWARE

Highlighted parts for AMD TR4 installation only / Les sections en surbrillance concernent uniquement l'installation AMD TR4 / Die markierten Passagen beziehen sich nur auf die AMD TR4 / Gemarkeerde tekst heeft alleen betrekking op AMD TR4-installatie / Parti evidenziata esclusivamente per l'installazione della staffa AMD TR4 / Componentes de instalación solamente para AMD TR4 / Partes destacadas somente para instalação da AMD TR4 / Wyróżnione części dotyczą tylko instalacji produktów AMD TR4 / Части, выделенные цветом, только для установки AMD TR4 / فقط AMD من TR4 عناصر مخصصة لتثبيت / 醒目标示的部分仅供 AMD TR4 安裝使用 / AMD TR4 主板安裝所需部件已用藍色顯示

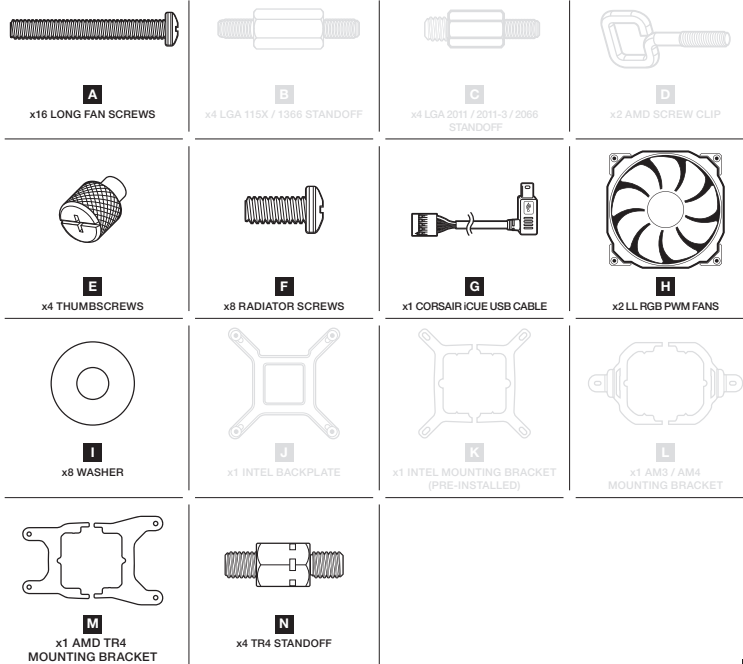

1. INSTALLING THE AMD TR4 MOUNTING BRACKET

Installation du support de fixation AMD TR4 / Installation der AMD TR4-Montagehalterung / Installatie van de AMD TR4-Montagebeugel / Installazione della staffa di montaggio AMD TR4 / Instalación del soporte de montaje para AMD TR4 / Como instalar o soporte de montaje AMD TR4 / Montowanie uchwyty montażowego AMD TR4 / Установка монтажного кронштейна AMD TR4 / AMD من تركيب كتيفة التثبيت
安裝 AMD TR4 安裝支架 / 安裝 AMD TR4 支架

- EN** > Remove the integrated Intel mounting bracket (figure 1).
> Install the AMD TR4 bracket by pushing both sides into the slot on the pump until secure (figure 2).
Note: It is important that the AMD TR4 retention bracket be evenly secured on all sides before installation.
- FR** > Pour retirer le support de fixation Intel intégré (figure 1).
> Installez le support AMD TR4 en appuyant des deux côtés dans le logement sur la pompe jusqu'à ce qu'il soit en place (figure 2).
Remarque: Il est important que le support de retenue AMD TR4 soit bien en place des deux côtés avant de procéder à l'installation.
- DE** > Entfernen Sie die integrierte Intel-Halteklammer (Abbildung 1).
> Drücken Sie zum Installieren der AMD TR4-Halterung beide Seiten in die Aussparung an der Pumpe, bis sie fest sitzt (Abbildung 2).
Hinweis: Vor der Installation muss die AMD TR4-Halteklammer an allen Seiten gleichmäßig befestigt sein.
- NL** > Verwijder de geïntegreerde Intel-montagebeugel (afbeelding 1).
> Plaats de AMD TR4-beugel door beide zijden in de sleuf op de pomp te duwen totdat de beugel stevig vastzit (afbeelding 2).
Let op: Het is belangrijk dat de AMD TR4-retentiebeugel aan alle zijden gelijkmatig vastzit voordat met de installatie wordt begonnen.

- IT** > Rimuovere la staffa di montaggio Intel integrata (figura 1).
> Installare la staffa AMD TR4 spingendo entrambe le estremità nell'apposito alloggiamento sulla pompa fino a bloccarla (figura 2).
Nota: È importante che la staffa di bloccaggio AMD TR4 sia fissata in modo uniforme su tutti i lati prima dell'installazione.
- ES** > Retire el soporte de montaje Intel integrado (figura 1).
> Instale el soporte de AMD TR4 presionando ambos lados hacia el interior de la ranura en la bomba hasta que quede fijado (figura 2).
Nota: Es importante que el soporte de retención de AMD TR4 esté uniformemente fijado en todos los lados antes de la instalación.
- PT** > Remova o suporte de montagem Intel integrado (figura 1).
> Instale o suporte AMD TR4 empurrando ambos os lados para dentro da abertura da bomba até ficarem presos (figura 2).
Observação: É importante que o suporte de retenção AMD TR4 esteja uniformemente preso em todos os lados antes da instalação.
- PL** > Zdemontuj przymocowany uchwyt montażowy Intel (rysunek 1).
> Zamocuj uchwyt AMD TR4, wpychając go z obu stron w gniazdo na pompce (rysunek 2).
Uwaga: Uchwyt montażowy AMD TR4 należy zamocować stabilnie i równomiernie ze wszystkich stron przed instalacją.

- RU** > Отсоедините встроенный монтажный кронштейн Intel (рис. 1).
> Установите кронштейн AMD TR4, вставив обе его стороны в паз на насосе до полной фиксации (рис. 2).
Примечание. Очень важно перед установкой равномерно закрепить крепежный кронштейн AMD TR4 на всех сторонах.

- AR** > قم بإزالة كتيفة التثبيت المدمجة من Intel (الشكل 1).
> قم بتركيب كتيفة AMD من TR4 عن طريق دفع كلا الجانبين في الفتحة الموجودة على المضخة حتى يتم إحكام ربطهما (الشكل 2).
ملاحظة: من المهم عدم إحكام ربط كتيفة الاحتجاز TR4 من AMD تمامًا على جميع الجوانب قبل التركيب.

- TC** > 拆下整合式 Intel 安裝支架 (圖 1)。
> 將兩側推入泵浦上的插槽，直到固定為止，以安裝 AMD TR4 支架 (圖 2)。
注意：在安裝前將 AMD TR4 保持支架均勻固定在每一側十分重要。
- SC** > 拆下 Intel 安裝支架 (圖 1)。
> 將 AMD TR4 支架兩端推入泵上的插槽直到固定 (圖 2)。
注意：AMD TR4 固定支架的每一邊都必須均衝固定，才能進行安裝。

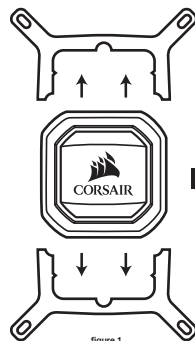

figure 1

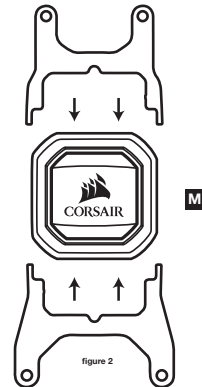
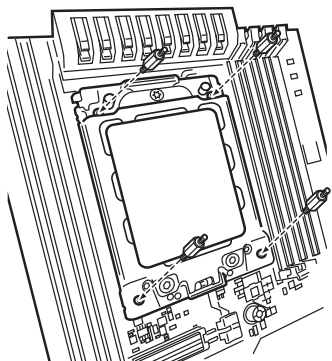

figure 2

2. INSTALLING THE AMD TR4 STANDOFF SCREWS

Installation du support de fixation AMD TR4 / Installation der AMD TR4-Montagehalterung / Installatie van de AMD TR4-Afstandschroeven / Installazione delle viti di supporto AMD TR4 / Instalación del soporte de montaje para AMD TR4 / Como instalar os parafusos de suporte AMD TR4 / Montowanie śrub dystansowych AMD TR4 / Установка монтажного кронштейна AMD TR4 / AMD من TR4 تركيب براغي مبعاد
安裝 AMD TR4 支柱螺絲 / 安裝 AMD TR4 支架

- EN** > Attach the provided AMD TR4 standoff.
> Tighten all four screws until firmly secure.
- FR** > Fixez les entretoises AMD TR4 fournies.
> Serrez les quatre vis jusqu'à ce qu'elles ne puissent plus bouger.
- DE** > Befestigen Sie den im Lieferumfang enthaltenen AMD TR4-Abstandhalter.
> Ziehen Sie alle vier Schrauben fest.
- NL** > Bevestig de meegeleverde AMD TR4-afstandschroeven.
> Draai alle vier de schroeven stevig aan totdat ze goed vastzitten.



- IT** > Fissare il supporto AMD TR4 fornito.
> Stringere saldamente tutte e quattro le viti.
- ES** > Conecte el separador para AMD TR4 suministrado.
> Apriete los cuatro tornillos hasta que estén bien fijados.
- PT** > Fixe o suporte AMD TR4 fornecido.
> Aperte todos os quatro parafusos até que estejam firmemente presos.
- PL** > Włóż do otworów dodane w komplecie śruby dystansowe AMD TR4.
> Mocno dokręć wszystkie cztery śruby.
- RU** > Прикрепите входящую в комплект опору AMD TR4.
> Хорошо затяните все четыре винта.
- AR** > قم بتوصيل مبعاد AMD من TR4 المرفق.
> أحكم ربط جميع البراغي الأربعة تمامًا.
- TC** > 連接隨附的 AMD TR4 支柱。
> 鎖緊全部四個螺絲，直到牢牢固定為止。
- SC** > 連接隨附的 AMD TR4 隔架。
> 拧紧全部四个螺丝，直至牢牢地固定。

3. INSTALL THE FANS AND RADIATOR

Installation des ventilateurs et du radiateur / Lüfter und Kühler einbauen / Installatie van de fans en radiator / Installare le ventole e il radiatore / Instale os ventiladores y el radiador / Instale as ventoinhas e o radiador / Montowanie wentylatorów i radiatora / Установка вентиляторов и радиатора / تركيب المراوح والمبرد
安裝風扇和散熱器 / 安裝風扇和散熱器

- EN** Attach the radiator and the fans as shown. For the best cooling performance, we recommend mounting the fans as an air-intake to your PC case.
- IT** Collegare il radiatore e le ventole come illustrato. Per ottenere le prestazioni di raffreddamento migliori, si consiglia di montare le ventole in modo che aspirino aria all'interno del PC.
- FR** Attachez le radiateur et les ventilateurs, comme illustré. Pour des performances de refroidissement optimales, nous vous recommandons d'installer les ventilateurs comme une entrée d'air sur la tour de votre ordinateur.
- ES** Fije el radiador y los ventiladores tal como se muestra. Para una refrigeración óptima, recomendamos montar los ventiladores como entradas de aire en la carcasa del PC.
- PT** Fixe o radiador e as ventoinhas como mostrado. Para um melhor desempenho de resfriamento, recomendamos a montagem das ventoinhas como uma entrada de ar para o gabinete do seu PC.
- DE** Bringen Sie Kühler und Lüfter wie abgebildet an. Für bestmögliche Kühlleistung empfehlen wir, die Lüfter als Lufteinlass des PC-Gehäuses zu montieren.
- NL** Bevestig de radiator en de fans zoals getoond. Voor de beste koelprestaties raden we je aan de fans als een luchtinlaat op de pc-behuizing te monteren.
- PL** Zamocuj radiator i wentylatory zgodnie z rysunkiem. Aby uzyskać najwyższą wydajność chłodzenia, zalecamy zamontowanie wentylatorów w obudowie komputera jako wlotowych.
- RU** Установите радиатор и вентиляторы, как показано на рисунке. Для более эффективного охлаждения рекомендуется установить вентиляторы таким образом, чтобы они нагнетали воздух внутрь корпуса.
- AR** قم بتوصيل المبرد والمراوح كما هو موضح. للحصول على أفضل أداء للتدريب، نوصي بتركيب المراوح كمدخل هواء إلى علبة الكمبيوتر.
- TC** 安裝散熱器和風扇，如圖示。為獲得優良的冷卻效能，建議安裝風扇作為電腦機殼的進氣口。
- SC** 按圖示方法連接散熱器和風扇。為了達到最佳散熱性能，建議您將風扇作為進氣口安裝到 PC 機箱上。

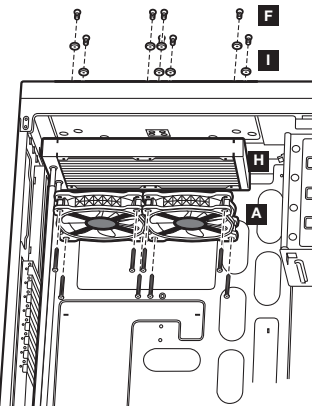

4. INSTALLING THE PUMP UNIT

Installez la pompe / Pumpe installieren / Installatie van de pompunit / Installare l'unità di pompaggio
 Instale la unidad de bomba / Instale a unidade da bomba / Montowanie pompki / Установка насоса
 المضخة وحدة المضخة / 安裝泵浦單元 / 安裝泵機裝置

EN > Align the bracket and pump over the standoff screws as shown.
 > Tighten the thumbs screws until all four corners are firmly secured.

FR > Alineez le support et la pompe sur les vis d'entretoises comme indiqué.
 > Serrez les vis moletées jusqu'à ce que les quatre coins soient bien fixés.

DE > Richten Sie die Halterung und Pumpenüber den Abstandhaltern aus, wie in der Abbildung zu sehen.
 > Ziehen Sie die Flügelschrauben an, bis alle vier Ecken gesichert sind.

NL > Lijn de beugel en de pomp uit over de afstandschroeven, zoals getoond.
 > Draai de duimschroeven aan totdat alle vier de hoeken stevig vastzitten.

IT > Allineare la staffa e la pompa con le viti di supporto come illustrato.
 > Stringere saldamente le viti a galletto su tutti e quattro gli angoli.

ES > Alinee el soporte y la bomba sobre los tornillos del separador como se muestra.
 > Apriete los tornillos de apriete manual hasta que las cuatro esquinas estén bien fijadas.

PT > Alinhe o suporte e a bomba com os parafusos de suporte conforme mostrado.
 > Aperte os parafusos de fixação manual até que todos os quatro cantos estejam firmemente presos.

PL > Wyrównaj uchwyt i pompkę względem śrub dystansowych zgodnie z rysunkiem.
 > Mocno dokręć śruby radełkowane w czterech rogach.

RU > Поместите кронштейн и насос над опорными винтами, как показано на рисунке.
 > Затяните винты до полной фиксации всех четырех углов.

AR > اجعل الكتيبة بمحاذاة المضخة على براغي المساعد كما هو موضح.
 > أحكم ربط البراغي الإنهايمية حتى يتم تثبيت جميع الزوايا الأربع تمامًا.

TC > 透過支柱螺絲對齊泵浦和泵浦，如圖所示。
 > 鎖緊指旋螺絲，直到全部四個角牢牢固定為止。

SC > 如圖所示，將支架和泵機在隔架上對齊。
 > 拧紧指旋螺釘，直至全部四個角都牢牢固定。

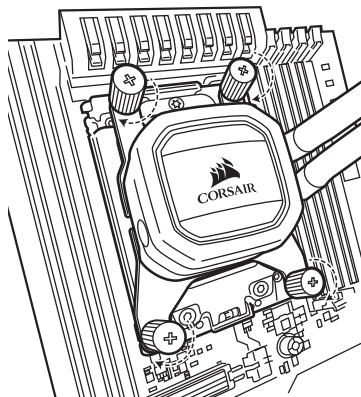

5. CONNECT POWER TO THE FANS AND PUMP

Branchement des ventilateurs et de la pompe à l'alimentation / Lüfter und Pumpe anschließen / Stroom aansluiten voor de fans en de pomp / Collegare ventole e pompa all'alimentazione / Conexión de la alimentación a los ventiladores y la bomba / Conecte as ventoinhas e a bomba à energia / Podłączanie zasilania wentylatorów i pompki / Подключение питания вентиляторов и насоса / توصيل الطاقة بالمرحاض والمضخة
 將電源連接至風扇和泵浦 / 連接風扇和泵機電源

EN > Connect pump power cable to an available SATA power plug (figure 1).
 > Connect pump tach cable to the CPU_FAN header on your motherboard (figure 1).
 > Connect each fan to the shrouded 4 pin connectors on the pump (figure 2).

FR > Connectez le câble d'alimentation de la pompe à la fiche d'alimentation SATA (figure 1).
 > Connectez le câble d'alimentation de la pompe au cavalier CPU_FAN de la carte mère (figure 1).
 > Connectez chaque ventilateur aux connecteurs carénés 4 broches de la pompe (figure 2).

DE > Verbinden Sie das Stromkabel der Pumpe mit einem verfügbaren SATA-Netzstecker (Abbildung 1).
 > Verbinden Sie das Stromkabel der Pumpe mit dem CPU_FAN-Header auf dem Mainboard (Abbildung 1).
 > Verbinden Sie jeden Lüfter mit den ummantelten 4-Pol-Steckern an der Pumpe (Abbildung 2).

NL > Sluit de voedingskabel van de pomp aan op een beschikbare SATA-stroomplug (afbeelding 1).
 > Sluit de tach-kabel van de pomp aan op de CPU_FAN-header op het moederbord (afbeelding 1).
 > Sluit elke fan aan op de 4-pins mantelconnectoren op de pomp (afbeelding 2).

IT > Collegare il cavo di alimentazione della pompa a una presa di alimentazione SATA disponibile (figura 1).
 > Collegare il cavo tachmetro della pompa all'header CPU_FAN sulla scheda madre (figura 1).
 > Collegare ciascuna ventola ai connettori a 4 pin rivestiti posizionati sulla pompa (figura 2).

ES > Conecta el cable de energía de la bomba a un enchufe de energía SATA disponible (figura 1).
 > Conecte el cable de alimentación de la bomba al cabezal CPU_FAN de la placa base (figura 1).
 > Conecta cada ventilador a los conectores de 4 clavijas cubiertos en la bomba (figura 2).

PT > Conecte o cabo de alimentação da bomba a um conector de alimentação SATA disponível (figura 1).
 > Conecte o cabo do tacômetro da bomba ao conector CPU_FAN da sua placa-mãe (figura 1).
 > Conecte cada ventoinha aos conectores com proteção de 4 pinos da bomba (figura 2).

PL > Połącz przewód zasilający pompki z dostępną wtyczką zasilania SATA (rysunek 1).
 > Podłącz przewód tachometru pompki do złącza CPU_FAN na płycie głównej (rysunek 1).
 > Podłącz każdy wentylator do osłoniętego złącza 4-pinowego na pompce (rysunek 2).

RU > Подключите кабель питания насоса к доступному разъему питания SATA (Рис. 1).
 > Подключите кабель питания насоса к разъему CPU_FAN на материнской плате (Рис. 1).
 > Подключите каждый вентилятор к экранированным 4-контактным соединителям насоса (Рис. 2).

AR > قم بتوصيل كابل طاقة المضخة بقياس طاقة SATA المتوفر (الشكل 1).
 > قم بتوصيل كابل مقياس سرعة دوران المضخة برأس CPU_FAN على اللوحة الرئيسية (الشكل 1).
 > قم بتوصيل كل مروحة بالموصلات المغطاة المثبتة من خلال 4 دبابيس في المضخة (الشكل 2).



figure 1

TC > 將泵浦電源線連接至可用的 SATA 電源插座 (圖 1)。
 > 將泵浦轉速計纜線連接至主機板上的 CPU_FAN 接頭 (圖 1)。
 > 將每個風扇連接至泵浦上的遮罩式 4 接腳接頭 (圖 2)。

SC > 連接泵電源線至可用 SATA 電源插頭 (圖 1)。
 > 將泵機電源線連接至主機板上的 CPU_FAN 接頭 (圖 1)。
 > 連接每一個風扇至泵浦上有保護罩的 4 針連接器 (圖 2)。

6. FAN RGB LED INSTALLATION

Installation des LED RGB du ventilateur / Installation des RGB-LED-Lüfters / Installatie van de RGB-LED van de fan / Installazione LED RGB delle ventole / Instalación del ventilador RGB LED / Instalação de ventoinha RGB LED / Instalacja podświetlenia LED RGB / Установка вентилятора с RGB-светодиодами / Подключение RGB LED к разъему USB / 風扇 RGB LED 安裝 / 風扇 RGB LED 安裝

- EN** > Connect each fan RGB cable to the pump RGB connector (figure 3).
> Pump RGB connectors are labeled 1 and 2, insert the fan RGB cables in sequential order.
> Animations begin with fan 1 and proceed to fan 2.
- FR** > Branchez chaque câble RGB du ventilateur aux connecteurs RGB de la pompe (figure 3).
> Les connecteurs RGB de la pompe portent les numéros 1 et 2, insérez les câbles RGB du ventilateur par ordre séquentiel.
> Les animations commencent par le ventilateur n°1 et continuent jusqu'au ventilateur n°2.
- DE** > Schließen Sie das Kabel jedes RGB-Lüfters an die Anschlüsse der RGB-Pumpe an (Abbildung 3).
> Die Anschlüsse der RGB-Pumpe sind mit 1 und 2 bezeichnet. Schließen Sie die RGB-Lüfter beginnend mit 1 nacheinander an.
> Die Animationen beginnen mit Lüfter 1 und fahren anschließend mit Lüfter 2 fort.
- NL** > Sluit de RGB-kabel van elke fan aan op de RGB-connector van de pomp (afbeelding 3).
> De RGB-connectoren van de pomp zijn gelabeld 1 en 2. Sluit de RGB-kabels van de fan in oplopende volgorde aan.
> De animatie begint bij ventilator 1 en gaat door naar ventilator 2.
- IT** > Collegare ciascun cavo RGB delle ventole al connettore RGB della pompa (figure 3).
> I connettori RGB della pompa sono denominati 1 e 2, quindi inserire i cavi RGB delle ventole seguendo un ordine progressivo.
> Le animazioni iniziano con la ventola 1 e procedono fino alla 2.
- ES** > Conecte cada cable RGB del ventilador al conector RGB de la bomba (figura 3).
> Los conectores RGB de la bomba están etiquetados con los números 1 y 2. Introduzca los cables RGB del ventilador por orden.
> Las animaciones comienzan con el ventilador 1 y continúan con el ventilador 2.
- PT** > Conecte cada cabo de ventoinha RGB ao conector RGB da bomba (figura 3).
> Os conectores RGB da bomba estão etiquetados 1 e 2; insira os cabos de ventoinha RGB na ordem sequencial.
> As animações começam na ventoinha 1 e continuam até a ventoinha 2.
- PL** > Podłącz przewód RGB każdego wentylatora dołącza RGB na pompce (rysunek 3).
> Złącza RGB na pompce mają oznaczenia 1 i 2. Podłącz do nich kolejno przewody RGB wentylatorów.
> Animacje rozpoczynają się od wentylatora 1 i przechodzą do wentylatora 2.
- RU** > Подключите кабель питания насоса к доступному разъему питания SATA (Рис. 1).
> RGB-разъемы насоса отмечены цифрами 1 и 2 — подключайте RGB-кабели по порядку.
> Анимации активируются сначала на первом вентиляторе, а затем переходят на второй.
- AR** < وصل كل كابل من كابات RGB الموجودة في المروحة بموصل RGB الموجود في المفضة (الشكل 3).
< يوجد موصلان RGB في المفضة وهما 1 و 2. أدخل كابات RGB الموجودة في المروحة بترتيب تسلسلي.
< تبدأ الحركة من المروحة 1 ثم تنتقل إلى المروحة 2.
- TC** > 將每個風扇 RGB 續線連接至泵浦 RGB 接頭 (圖 3)。
> 泵浦 RGB 接頭貼有標號 1 和 2，按順序插入風扇 RGB 續線。
> 燈光效果以風扇 1 開始，並繼續進行風扇 2。
- SC** > 连接每一条风扇 RGB 电缆到泵 RGB 连接器 (图 3)。
> 泵 RGB 连接器会有标签标示 1 和 2，依序连接风扇 RGB 电缆。
> 灯光效果会以风扇 1 开始并进行到风扇 2。

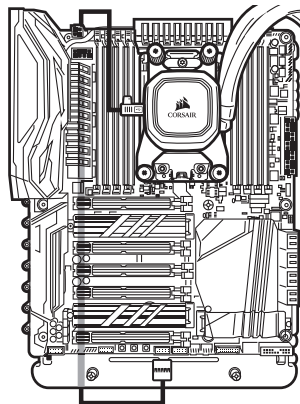

figure 3

7. CONNECT PUMP TO USB HEADER

Branchement de la pompe à la fiche USB / Pumpe an USB-Header anschließen / Verbinden van de pomp met de USB-header / Collegare la pompa all'header USB / Enchufe el conector USB a la bomba / Conecte a bomba ao conector USB / Podłączanie pompki do gniazda USB na płycie głównej / Подключение насоса к разъему USB / USB المفضة برأس / 將泵浦連接至 USB 接頭 / 將泵机连接至 USB 接头

- EN** Using the included CORSAIR iCUE USB cable, attach pump unit to a motherboard USB header.
- FR** Utilisez le câble USB CORSAIR iCUE inclus pour brancher la pompe à une fiche USB de la carte mère.
- DE** Verwenden Sie das CORSAIR iCUE USB-Kabel aus dem Lieferumfang, um die Pumpe an einen USB-Header auf der Hauptplatte anzuschließen.
- NL** Gebruik de meegeleverde CORSAIR iCUE USB-kabel om de pompunit aan te sluiten op een USB-header van het moederbord.
- IT** Usando il cavo USB CORSAIR iCUE incluso, collegare la pompa a un header USB della scheda madre.
- ES** Utilice el cable USB CORSAIR iCUE incluido, para colocar la unidad de la bomba en un conector USB del motherboard.
- PT** Usando o cabo USB iCUE da CORSAIR incluído, conecte a unidade da bomba a um conector USB da placa-mãe.
- PL** Podłącz pompkę do gniazda USB na płycie głównej dodanym w komplecie przewodem USB CORSAIR iCUE.
- RU** Используйте входящий комплект USB-кабель CORSAIR iCUE, чтобы присоединить насос к разъему USB на материнской плате.
- AR** باستخدام كابل CORSAIR iCUE USB المرفق، قم بتوصيل وحدة المضخة برأس USB في اللوحة الرئيسية.



- TC** 使用隨附的 CORSAIR iCUE USB 續線，將泵浦單元連接至主機板 USB 接頭。
- SC** 使用隨附的 CORSAIR iCUE USB 线將泵机装置连接至主板 USB 接头上。

FAQ

- [EN]** 1. How do I know the direction of the air flow of the fan?
An arrow located on the side of the fan indicates the direction of air flow.
2. Can I reuse the pre-applied thermal paste on the H100i RGB PLATINUM SE for a re-installation?
Re-installation of the H100i RGB PLATINUM SE cooler will require you clean off the pre-applied thermal paste and apply an aftermarket paste.
- [FR]** 1. Comment savoir dans quelle direction le flux d'air du ventilateur se déplace ?
Une flèche située sur le côté du ventilateur indique la direction du flux.
2. Est-il possible de réutiliser la pâte thermique pré-appliquée sur le H100i RGB PLATINUM SE en vue d'effectuer une nouvelle installation?
Pour réinstaller le dissipateur thermique H100i RGB PLATINUM SE, il vous faudra d'abord nettoyer la pâte thermique pré-appliquée pour la remplacer par une autre pâte neuve.
- [DE]** 1. Wie erkenne ich die Richtung des Luftstroms, der durch den Lüfter erzeugt wird?
Die Richtung des Luftstroms wird durch einen Pfeil auf der Seite des Lüfters signalisiert.
2. Kann ich die auf dem H100i RGB PLATINUM SE aufgetragene Wärmeleitpaste bei einer Neuinstallation wiederverwenden?
Bei der Neuinstallation des H100i RGB PLATINUM SE Kühlsystems muss die aufgetragene Wärmeleitpaste entfernt und eine neue Paste aufgetragen werden.
- [NL]** 1. Hoe kan ik zien in welke richting de luchtstroom van de fan staat?
Een pijl op de zijkant van de fan geeft de richting van de luchtstroom aan.
2. Kan ik de koelpasta van de H100i RGB PLATINUM SE opnieuw gebruiken voor een volgende installatie?
Als je de H100i RGB PLATINUM SE-koeler opnieuw wilt installeren, moet je de gebruikte koelpasta verwijderen en nieuwe pasta aanbrengen.
- [IT]** 1. Come si determina la direzione del flusso d'aria della ventola?
La freccia situata sulla parte laterale della ventola indica la direzione del flusso d'aria.
2. È possibile riutilizzare la pasta termococonduttiva preapplicata sull'H100i RGB PLATINUM SE per una seconda installazione?
Per reinstallare il dissipatore di calore H100i RGB PLATINUM SE è necessario rimuovere la pasta termococonduttiva preapplicata e applicarne una nuova da acquistarsi tramite i servizi post-vendita.
- [ES]** 1. ¿Cómo puedo saber el sentido en que circula el aire del ventilador?
En el lateral del ventilador hay una flecha que indica el sentido del flujo de aire.
2. ¿Puedo reutilizar la pasta térmica que venía aplicada en el H100i RGB PLATINUM SE para volver a instalar el refrigerador?
Para volver a instalar el refrigerador H100i RGB PLATINUM SE es preciso limpiar a fondo la pasta térmica que venía aplicada de fábrica y aplicar una capa de pasta nueva, adquirida a tal efecto.
- [PT]** 1. Como identificar a direção do fluxo de ar da ventoinha?
Uma seta localizada na lateral da ventoinha indica a direção do fluxo de ar.
2. Posso reutilizar a pasta térmica pré-aplicada no H100i RGB PLATINUM SE para uma reinstalação?
A reinstalação do cooler H100i RGB PLATINUM SE exigirá que você limpe a pasta térmica pré-aplicada e aplique uma pasta de pós-venda.
- [PL]** 1. Skąd wiadomo, jaki jest kierunek przepływu powietrza w wentylatorze?
Kierunek przepływu powietrza wskazuje strzałka znajdująca się z boku wentylatora.
2. Czy w przypadku ponownego montażu układu H100i RGB PLATINUM SE można wykorzystać nałożoną fabrycznie pastę termoprzewodzącą?
Przed ponownym montażem układu chłodzenia H100i RGB PLATINUM SE trzeba usunąć nałożoną fabrycznie pastę termoprzewodzącą. Następnie należy nałożyć pastę dostępną jako materiał eksploatacyjny.
- [RU]** 1. Как определить направление воздушного потока вентилятора?
Стрелка на боковой части вентилятора обозначает направление воздушного потока.
2. Можно ли повторно использовать нанесенную термопасту для переустановки H100i RGB PLATINUM SE?
Переустановка системы охлаждения H100i RGB PLATINUM SE требует удаления остатков нанесенной термопасты и нанесения новой термопасты.
- [AR]** 1. كيف يمكنني معرفة اتجاه تدفق هواء المروحة؟
يوجد سهم على جانب المروحة يشير إلى اتجاه تدفق الهواء.
2. هل يمكنني إعادة استخدام المعجون الحراري الذي تم وضعه مسبقاً على مروحة H100i RGB PLATINUM SE لإعادة تركيبها؟
ستتطلب منك عملية إعادة تركيب مروحة H100i RGB PLATINUM SE إزالة المعجون الحراري الذي تم وضعه مسبقاً ووضع المعجون المتوفر بالأسواق.
- [TC]** 1. 如何知道風扇氣流方向？
位於風扇側邊的箭頭指示氣流方向。
2. 是否可以重複使用 H100i RGB PLATINUM SE 上預塗的散熱膏，以進行重複安裝？
重新安裝 H100i RGB PLATINUM SE 散熱器將需要您清理預塗的散熱膏並塗抹新的散熱膏。
- [SC]** 1. 如何知道風扇氣流的方向？
風扇一側上標識的箭頭會指示氣流方向。
2. 我可以重用 H100i RGB PLATINUM SE 上的預塗矽脂進行重新安裝嗎？
重新安裝 H100i RGB PLATINUM SE 散熱器需要清理掉預塗的矽脂並重新塗上矽脂。



NOTE ON ENVIRONMENTAL PROTECTION:

After the implementation of the European Directive 2012/19/EU in the national legal system, the following applies:

- > Electrical and electronic devices may not be disposed of with domestic waste.
- > Consumers are obliged by law to return electrical and electronic devices at the end of their service lives to the public collecting points set up for this purpose or point of sale. Details to this are defined by the national law of the respective country. This symbol on the product, the instruction manual or the package indicates that a product is subject to these regulations. By recycling, reusing the materials or other forms of utilising old devices, you are making an important contribution to protecting our environment.

REMARQUES CONCERNANT LA PROTECTION DE L'ENVIRONNEMENT:

Conformément à la directive européenne 2012/19/UE, et afin d'atteindre un certain nombre d'objectifs en matière de protection de l'environnement, les règles suivantes doivent être appliquées:

- > Elles concernent les déchets d'équipement électriques et électroniques. Le pictogramme "picto" présent sur le produit, son manuel d'utilisation ou son emballage indique que le produit est soumis à cette réglementation.
- > Le consommateur doit retourner le produit usager aux points de collecte prévus à cet effet. Il peut aussi le remettre à un revendeur. En permettant enfin le recyclage des produits, le consommateur contribuera à la protection de notre environnement. C'est un acte écologique.

HINWEIS ZUM UMWELTSCHUTZ:

Ab dem Zeitpunkt der Umsetzung der europäischen Richtlinie 2012/19/EU in nationales Recht gilt folgendes:

- > Elektrische und elektronische Geräte dürfen nicht mit dem Hausmüll entsorgt werden.
- > Der Verbraucher ist gesetzlich verpflichtet, elektrische und elektronische Geräte am Ende ihrer Lebensdauer an den dafür eingerichteten, öffentlichen Sammelstellen oder an die Verkaufsstelle zurückzugeben. Einzelheiten dazu regelt das jeweilige Landesrecht. Das Symbol auf dem Produkt, der Gebrauchsanleitung oder der Verpackung weist auf diese Bestimmungen hin. Mit der Wiederverwertung, der stofflichen Verwertung oder anderer Formen der Verwertung von Altgeräten leisten Sie einen wichtigen Beitrag zum Schutz unserer Umwelt. In Deutschland gelten oben genannte Entsorgungsregeln, laut Batterieverordnung, für Batterien und Akkus entsprechend.

NOTITIE AANGAANDE DE BESCHERMING VAN HET MILIEU:

Ten gevolge van de invoering van de Europese Richtlijn 2012/19/EU in het nationaal juridisch systeem, is het volgende van toepassing:

- > Elektrische en elektronische toestellen mogen niet weggegooid worden tesamen met het huishoudelijk afval.
- > Consumenten zijn wettelijk verplicht om elektrische en elektronische apparaten op het einde van gebruik in te dienen bij openbare verzamelplaatsen speciaal opgezet voor dit doeleinde of bij een verkooppunt. Verdere specificaties aangaande dit onderwerp zijn omschreven door de nationale wet van het betreffende land. Dit symbool op het product, de gebruiksaanwijzing of de verpakking duidt erop dat het product onderworpen is aan deze richtlijnen. Door te recyclen, hergebruiken van materialen of andere vormen van hergebruiken van oude toestellen, levert u een grote bijdrage aan de bescherming van het milieu.

INFORMAZIONI PER PROTEZIONE AMBIENTALE:

Dopo l'implementazione della Direttiva Europea 2012/19/UE nel sistema legale nazionale, ci sono le seguenti applicazioni:

- > I dispositivi elettrici ed elettronici non devono essere considerati rifiuti domestici.
- > I consumatori sono obbligati dalla legge a restituire i dispositivi elettrici ed elettronici alla fine della loro vita utile ai punti di raccolta pubblici preposti per questo scopo o nei punti vendita. Dettagli di quanto riportato sono definiti dalle leggi nazionali di ogni stato. Questo simbolo sul prodotto, sul manuale d'istruzioni o sull'imballo indicano che questo prodotto è soggetto a queste regole.

NOTA SOBRE LA PROTECCIÓN MEDIOAMBIENTAL:

Después de la puesta en marcha de la directiva Europea 2012/19/UE en el sistema legislativo nacional, se aplicara lo siguiente:

- > Los aparatos eléctricos y electrónicos, así como las pilas y las pilas recargables, no se deben evacuar en la basura doméstica.
- > El usuario está legalmente obligado a llevar los aparatos eléctricos y electrónicos, así como pilas y pilas recargables, al final de su vida útil a los puntos de recogida comunales o a devolverlos al lugar donde los adquirió. Los detalles quedaran definidos por la ley de cada país.
- > El símbolo en el producto, en las instrucciones de uso o en el embalaje hace referencia a ello. Gracias al reciclaje, al reciclaje del material o a otras formas de reciclaje de aparatos usados, contribuye Usted de forma importante a la protección de nuestro medio ambiente.

NOTA EM PROTEÇÃO AMBIENTAL:

Após a implementação da diretiva comunitária 2012/19/UE no sistema legal nacional, o seguinte aplica-se:

- > Todos os aparelhos eléctricos e electrónicos não podem ser despejados juntamente com o lixo doméstico.
- > Consumidores estão obrigados por lei a colocar os aparelhos eléctricos e electrónicos sem uso em locais públicos específicos para este efeito ou no ponto de venda. Os detalhes para este processo são definidos por lei pelos respectivos países. Este símbolo no produto, o manual de instruções ou a embalagem indicam que o produto está sujeito a estes regulamentos. Reciclando, reutilizando os materiais dos seus velhos aparelhos, esta a fazer uma enorme contribuição para a protecção do ambiente.

WSKAZÓWKI DOTYCZĄCE OCHRONY SRODOWISKA:

Od czasu wprowadzenia europejskiej dyrektywy 2012/19/UE do prawa narodowego obowiązują następujące ustalenia:

- > Urządzen elektrycznych i elektronicznych nie należy wyrzucać wraz z innymi odpadami domowymi.
- > Użytkownik zobowiązany jest, niepotrzebne lub zniszczone urządzenia elektroniczne odnieść do punktu zbiórki lub do sprzedawcy. Szczegółowe kwestie regulują przepisy prawne danego kraju. Informuje o tym symbol przekreslonego kosza umieszczony na opakowaniu.

Segregując smieci pomagasz chronić środowisko naturalne.

NOT OM MILJÖSKYDD:

Efter implementeringen av EU direktiv 2012/19/EU i den nationella lagstiftningen, gäller följande:

- > Elektriska och elektroniska apparater får inte avyttras med hushållsavfall.
- > Konsumenter är skyldiga att återlämna elektriska och elektroniska apparater vid slutet av dess livslängd till, för detta ändamål, offentlig uppsamlingsplats. Detaljer för detta definieras via den nationella lagstiftningen i respektive land. Denna symbol på produkten, instruktionsmanualen eller på förpackningen indikerar att produkten inefattas av denna bestämmelse. Genom återvinning och återanvändning av material bidrar du till att skydda miljön och din omgivning.

OCHRANA ŽIVOTNÍHO PROSTŘEDÍ:

Evropská směrnice 2012/19/EU stanovuje:

- > Elektrické a elektronické přístroje se nesmí vyhazovat do domácího odpadu.
- > Elektrické a elektronické přístroje musí být zlikvidovány podle zákona na místech k tomu určených. Recyklační nebo jiným způsobem zpracování výrazně přispívá k ochrane prostředí životního prostředí!

YMPÄRISTÖNSUOJELUA KOSKEVA OHJE:

Sii tä lähtien, kun Euroopan unionin direktiivi 2012/19/EU otetaan käyttöön kansallisessa lainsäädännössä, pätevät seuraavat määräykset:

- > Sähkö- ja elektroniikkalaitteita ei saa hävittää talousjätteen mukana.
- > Kuluttajalla on lain mukaan velvollisuus toimittaa sähkö- ja elektroniikkalaitteet niiden käyttöäin päätyttyä niille varattuihin julkisiin keräyspisteisiin tai palauttaa ne myyntipaikkaan. Tähän liittyvistä yksityiskohdista säädetään kulloisenkin osavaltion laissa. Näistä määräyksistä mainitaan myös tuotteen symbolissa, käyttöohjeissa tai pakkaussessa. Uudelleenkäyttöä, materiaalien uudelleenkäyttöä tai muilla vanhojen laitteiden uudelleenkäyttöä on tärkeä vaikutus yhteisen ympäristömme suojelussa.

KÖRNYEZETVÉDELMI TUDNIVALÓK:

Az európai irányelvek 2012/19/EU ajánlása szerint, a megjelölt időponttól kezdve, minden EU-s tagállamban érvényesek a következők:

- > A leselejtezett elektromos és elektronikus készülékeket nem szabad a háztartási szeméthez dobni.
- > Az elhasznált és működésképtelen elektromos és elektronikus készülékek gyűjtésére törvényi előírás kötelez mindenkit, ezért azokat el kell szállítani egy kijelölt gyűjtő helyre vagy visszavinni a vásárlási helyére. A termék csomagolásán feltüntetett szimbólum egyértelmű jelzés az erre vonatkozóan a felhasználóknak. A régi készülékek begyűjtése, visszaváltása vagy bármilyen formában történő újra hasznosítása közös hozzájárulás környezetünk védelméhez.



OCHRANA ŽIVOTNÉHO PROSTREDIA:

Európska smernica 2012/19/EÚ stanovuje:

> Elektrické a elektronické zariadenia sa nesmú vyhadzovať do domáceho odpadu.

> Spotrebitel je zo zákona povinný zlikvidovať elektrické a elektronické zariadenia na miestu k tomu určené.

Symbolizuje to obrázok v návodě na použitie, alebo na balení výrobku. Recyklačiu, alebo inými formami využitia starých prístrojov prispievate v značnej miere k ochrane vášho životného prostredia.

ΥΠΟΔΕΙΞΗ ΣΧΕΤΙΚΑ ΜΕΤΗΝ ΠΡΟΣΤΑΣΙΑ

ΠΕΡΙΒΑΛΛΟΝΤΟΣ:

Από τη στιγμή που η Ευρωπαϊκή Οδηγία 2012/19/ΕΕ

ενσωματώνεται στο εθνικό δίκαιο ισχύουν τα εξής:

> Οι ηλεκτρικές και ηλεκτρονικές συσκευές δεν επιτρέπεται να πετιούνται στα απορρίμματα.

> Ο καταναλωτής υποχρεούται δια νόμου να επιστρέφει τις ηλεκτρικές και ηλεκτρονικές συσκευές στο τέλος της ζωής τους πίσω στα ειδικά προβλεπόμενα σημεία συγκέντρωσης ή στα καταστήματα αγοράς. Οι λεπτομέρειες ρυθμίζονται στη σχετική νομοθεσία. Το σύμβολο πάνω στο προϊόν, στο εγχειρίδιο χρήσης ή στη συσκευασία παραπέμπει σε αυτές τις διατάξεις. Με την επαναχρησιμοποίηση, την ανακύκλωση των υλικών ή με άλλους τρόπους αξιοποίησης των παλιών συσκευών συμβατεύετε ενεργά στην προστασία του περιβάλλοντός μας. Στη Γερμανία ισχύουν αντίστοιχα οι παράλληλοι κανόνες απόρριψης σύμφωνα με τον κανονισμό για μπαταρίες και συσσωρευτές.

ÇEVRE KORUMA UYARISI:

Avrupa Birliği Direktifi 2012/19/EU ulusal yasal uygulamalar için de geçerli olduğu tarihten itibaren:

> Elektrikli ve elektronik cihazlar normal evsel çöpe atılmamalıdır.

> Tüketici için, artık çalısınayan elektrikli ve elektronik cihazlar, kamuya ait toplama yerlerine götürme veya satın alınıclan yerlere geri verme yasal bir zorunluluktur. Bu konu ile ilgili ayrıntılar ulusal yasaların düzenlenmektedir.

Ürün üzerinde, kullanma kılavuzunda veya ambalajda bulunan bu sembol tüketiciyi bu konuda uyarır. Eski cihazların geri kazanımı, yapıldıkları malzemelerin değerlendirilmesi veya diğer değerlendirme şekilleri ile, çevre korumasına önemli bir katkıda bulunursunuz.

Yükanda adı geçen atık toplama kuralları Almanya'da piller ve aküler için de geçerlidir.

ANVISNINGER TIL BESKYTTELSE AF MILJØET:

Etter implementeringen af det europaiske direktiv 2012/19/EU i det nationale lovgivningssystem gælder følgende:

> Elektriske og elektroniske apparater må ikke bortskaffes med husholdningsaffaldet.

> Forbrugeren er ved afslutningen af elektriske og elektroniske apparaters levetid lovmæssigt forpligtet til at aflevere disse på de dertil indrettede offentlige indsamlingssteder eller hos sælgeren. Enkelttheder vedrørende dette fastlægges af de respektive landes nationale lovgivning. Dette symbol på produktet, betjeningsvejledningen eller emballagen viser, at produktet er underlagt disse bestemmelser. Med genanvendelse, genanvendelse af materialer eller andre former for genbrug af gamle apparater yder du et vigtigt bidrag til beskyttelse af vores miljø.

INFORMASJON OM BESKYTTELSE AV MILJØET:

Etter implementering av EU-direktiv 2012/19/EU i det nasjonale lovverk, er følgende gjort gjeldende:

> Elektrisk og elektronisk utstyr skal ikke kastes sammen med husholdningsavfall.

> Forbrukere er pålagt ved lov å returnere elektrisk og elektronisk utstyr ved enden av levetiden til offentlige oppsamlingspunkter, oppsett for dette formål eller til utsalgssteder for slikt utstyr. Detaljer rundt dette er definert i lovverket i det respektive land. Dette symbolet på produktet, bruksanvisningen eller forpakningen forteller at et produkt faller inn under disse betingelsene. Ved resirkulering, gjenbruk av materialer eller på andre måter å nyttiggjøre gammelt utstyr bidrar du på en viktig måte til å beskytte vårt felles miljø!



CORSAIR MEMORY, Inc. declares that this equipment is in compliance with Directive 2014/30/EU and Directive 2011/65/EU. A copy of the original declaration of conformity can be obtain at corsair.com/documentation.

CORSAIR MEMORY, Inc. déclare que son équipement est conforme aux directives 2014/30/UE et 2011/65/UE. Une copie de la déclaration de conformité originale peut être obtenue en envoyant un courrier électronique à l'adresse corsair.com/documentation.

CORSAIR MEMORY, Inc. erklært, dass dieses Gerät den Richtlinien 2014/30/EU und 2011/65/EU entspricht. Eine Kopie der ursprünglichen Konformitätserklärung kann unter corsair.com/documentation angefordert werden.

CORSAIR MEMORY, Inc. verklaart dat dit apparaat overeenstemt met Europese Richtlijn 2014/30/EU en Europese Richtlijn 2011/65/EU. Een kopie van de originele conformiteitsverklaring kan worden verkregen via corsair.com/documentation.

CORSAIR MEMORY, Inc. dichiara che questa apparecchiatura è conforme alla Direttiva 2014/30/UE e 2011/65/EU. Una copia della dichiarazione originale di conformità è disponibile scrivendo un'email all'indirizzo corsair.com/documentation.



This equipment has been tested and found to comply with the limits for a Class B digital device, pursuant to part 15 of the FCC Rules. These limits are designed to provide reasonable protection against harmful interference in a residential installation. This equipment generates, uses and can radiate radio frequency energy and, if not installed and used in accordance with the instructions, may cause harmful interference to radio communications. However, there is no guarantee that interference will not occur in a particular installation. If this equipment does cause harmful interference to radio or television reception, which can be determined by turning the equipment off and on, the user is encouraged to try to correct the interference by one or more of the following measures:

- Reorient or relocate the receiving antenna.
- Increase the separation between the equipment and receiver.
- Connect the equipment into an outlet on a circuit different from that to which the receiver is connected.
- Consult the dealer or an experienced radio/TV technician for help.

FCC Caution: Any changes or modifications not expressly approved by the party responsible for compliance could void the user's authority to operate this equipment.

This Class B digital apparatus meets all requirements of the Canadian Interference-Causing Equipment Regulations. CAN ICES-3(B)/NMB-3(B)

Cet appareil numérique de la class B respecte toutes les exigences du Règlement sur le matériel brouilleur du Canada. CAN ICES-3(B)/NMB-3(B)

CORSAIR MEMORY, Inc. declara que este equipo cumple con las directivas 2014/30/UE y 2011/65/UE. Puede obtener una copia de la declaración de conformidad original en corsair.com/documentation.

CORSAIR MEMORY, Inc. declara que este equipamento está em conformidade com as Normas 2014/30/UE e Norma 2011/65/UE. É possível obter uma cópia da declaração original de conformidade pelo e-mail corsair.com/documentation.

CORSAIR MEMORY, Inc. oswiadacza, że to urządzenie jest zgodne z dyrektywami 2014/30/UE i 2011/65/UE. Kopie deklaracji zgodności można uzyskać pod adresem corsair.com/documentation.

THE AUTHORIZED REPRESENTATIVE IN EUROPE: CORSAIR MEMORY, BV Wormerveg 8, 1311 XB, Almere, Netherlands

产品中有毒有害物质或元素的名称及含量						
散热风扇	有毒有害物质或元素					
	铅 Pb	汞 Hg	镉 Cd	六价铬 Cr ^{VI}	多溴联苯 PBBs	多溴联苯醚 PBDEs
电线	○	○	○	○	○	○
连接器	○	○	○	○	○	○
扣环	○	○	○	○	○	○
框&扇叶&绕线套	○	○	○	○	○	○
橡胶磁铁	○	○	○	○	○	○
轴心	○	○	○	○	○	○
晶片电阻	X	○	○	○	○	○
二级体	X	○	○	○	○	○
PC板	○	○	○	○	○	○
定位Pin	○	○	○	○	○	○
定子	○	○	○	○	○	○
漆包线	○	○	○	○	○	○
磁浮片	○	○	○	○	○	○
HALL SENSOR	○	○	○	○	○	○
晶片电容	○	○	○	○	○	○
商标	○	○	○	○	○	○
纸箱	○	○	○	○	○	○

本表格依据 SJ/T11364 的规定编制。
 ○: 表示该有害物质在该部件所有均质材料中的含量均在 GB/T26572 规定的限量要求以下。
 X: 表示该有害物质至少在该部件的某一均质材料中的含量超出 GB/T26572 规定的限量要求。
 ※: 表示标记“X”的部件，皆因全球技术发展水平限制而无法实现有害物质的替代。



製造年份: 詳產品本體 S/N 標示
 製造號碼: 詳產品本體 S/N 標示
 生產國別: 中國
 功能規格或相容性: 詳見包裝內容物說明

製造商/進口商名稱: 海盜船電子股份有限公司
 製造商/進口商地址: 新北市汐止區新台五路一段93號31樓
 製造商/進口商電話: +886-2-2697-3918

