



motorola

Home Phone System with Bluetooth®



User's Guide

Models: L701BT, L702BT, L703BT, L704BT, L705BT

Warning

Use only the adapter and telephone line cord provided in the box.

The features described in this User's Guide are subject to modifications without prior notice.

Welcome...

to your new Motorola Phone!

Please retain your original dated sales receipt for your records. For warranty service of your Motorola product, you will need to provide a copy of your dated sales receipt to confirm warranty status. Registration is not required for warranty coverage.

For product-related questions, please call:

US and Canada 1-888-331-3383
Email: support@motorolahome.com

- 30 name and number phonebook.
- Answering machine with up to 15 minutes digital recording time. *
- Caller ID shows you who is calling and includes details of the last 30 callers in a calls list. **
- Register up to 5 handsets to a single base.
- Make internal calls, transfer external home calls, hold 3-way conversation between two internal callers and an external caller.
- * The recording time includes the pre-recorded voice menu and outgoing announcements.
- ** You must subscribe to your network provider's Caller ID or Call Waiting service for these features to work.

Please note that this equipment is not designed for making emergency telephone calls when the power fails.

Alternative arrangements should be made if emergency telephone call is necessary.

This User's Guide provides you with all the information you need to get the most from your phone.

Before you make your first call you will need to set up your phone. Follow the simple instructions in 'Getting Started', on the next few pages.

IMPORTANT

Use only the supplied telephone line cord.

This equipment is not designed to make emergency telephone calls during power failures. Alternative arrangements should be made for access to emergency services.

Got everything?

- Handset
- Base
- Ni-MH Rechargeable Battery Pack
- Battery Door
- Power Adapter
- Telephone Line Cord
- Quick Start Guide

In multi-handset packs, you will find one or more additional handsets, chargers with power adapters, additional rechargeable battery packs and battery doors.

1.	GETTING STARTED	6
1.1	Connecting the base	7
1.2	Installing and charging the handset battery pack.....	7
1.3	Setting the display language	8
1.4	Setting date and time.....	8
2.	GETTING TO KNOW YOUR PHONE.....	9
3.	USING THE PHONE	14
3.1	Introducing Bluetooth.....	14
3.2	Bluetooth Setup.....	15
3.2.1	Setup Cellular	15
3.2.2	Replacing a paired device	15
3.2.3	Paired devices	16
3.3	Making a home call using your landline	16
3.4	Making a cellular call using your cordless DECT handset.....	16
3.5	Speed dial calling.....	17
3.6	Answering a home call.....	17
3.7	Answering a cellular call.....	17
3.8	Receiving a cellular call while on a home call	17
3.9	Receiving a home call while on a cellular call	17
3.10	Ending a home call.....	17
3.11	Ending a cellular call	17
3.12	Adjusting volume	18
3.13	Muting a call	18
3.14	Dialing from the redial list	18
3.15	Dialing from the calls list	18
3.16	Adding an entry to the phonebook	18
3.17	Storing a phonebook entry as a one touch number	18
3.18	Dialing from the phonebook	19
3.19	Caller ID.....	19
3.19.1	Calls List	19
3.19.2	Viewing the calls list	20
3.19.3	Saving a number from the calls list to the phonebook	20
3.19.4	Deleting a calls list entry	20
3.19.5	Deleting the entire calls list	20
3.20	Personal Settings.....	21
3.21	Intercom	22
3.21.1	Calling another handset	22
3.21.2	Transferring an external home call to another handset	22
3.21.3	Three-party conference call	22
3.22	Setting the dial mode.....	23
3.23	Setting the flash time.....	23
3.24	Setting the area code.....	23

3.25	Registration	24
3.25.1	Registering a handset	24
3.26	Resetting all settings	24
3.27	Paging/Finding handsets	24
3.28	Using your answering machine	24
3.28.1	Playing messages	24
3.28.2	Turning on or off the answering machine	25
3.28.3	Setting the announcement mode	25
3.28.4	Setting the rings to answer	25
3.28.5	Announcement	26
3.28.6	Recording a memo	26
3.28.7	Call screening on/off	26
3.28.8	Deleting all old messages	27
3.28.9	Remote access	27
3.28.10	Setting the security code	28
4.	HELP	29
5.	GENERAL INFORMATION.....	31

1. GETTING STARTED

WARNING

Do not place your phone in the bathroom or other humid areas.

Location

When choosing a location for your new phone, here are some important guidelines you should consider:

- Avoid sources of noise and heat, such as motors, fluorescent lighting, microwave ovens, heating appliances and direct sunlight.
- Avoid areas of excessive dust, moisture, and low temperature.
- Avoid other cordless telephones or personal computers.
- Never install telephone wiring during a lightning storm.
- Never install telephone jacks in wet locations unless the jack is specifically designed for wet locations.
- Never touch non-insulated telephone wires or terminals unless the telephone line has been disconnected at the network interface.
- Use caution when installing or modifying telephone lines.

HANDSET RANGE

Optimal range is reached when there are no other electrical appliances working within the range area. Any obstruction between the base and handset will also reduce the range significantly.

SIGNAL STRENGTH

When out of range of the base, the screen shows OUT OF RANGE. If you are on a call, the line will hang up. Move back within range of the base. The handset will automatically re-connect to the base.

Setting up

IMPORTANT

The base must be plugged into an electrical outlet at all times. Do not connect the telephone line cord into the telephone wall jack until the handset is fully charged. Use only the adapter and telephone line cord supplied with the product.

WHICH POWER ADAPTER?

The power adapter with the smaller DC plug is for the base unit and the power adapter with the larger DC plug is for the charger unit (only in multi-handset packs).

1.1 Connecting the base

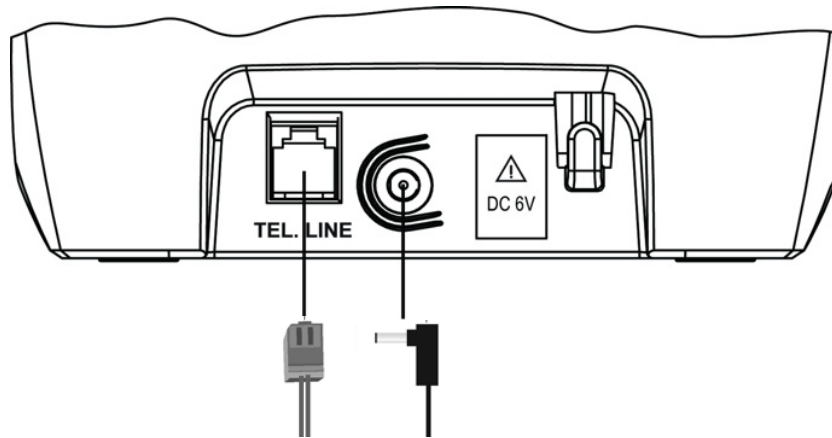

1. Insert the DC plug of the power adapter and the telephone line cord into the base, as shown above. The power adapter with the larger DC plug is for the charger (only in multi-handset packs).
2. Insert the other end of the power adapter into a power outlet and the telephone line cord into a telephone wall jack.
3. Use only the supplied power adapter.

1.2 Installing and charging the handset battery pack

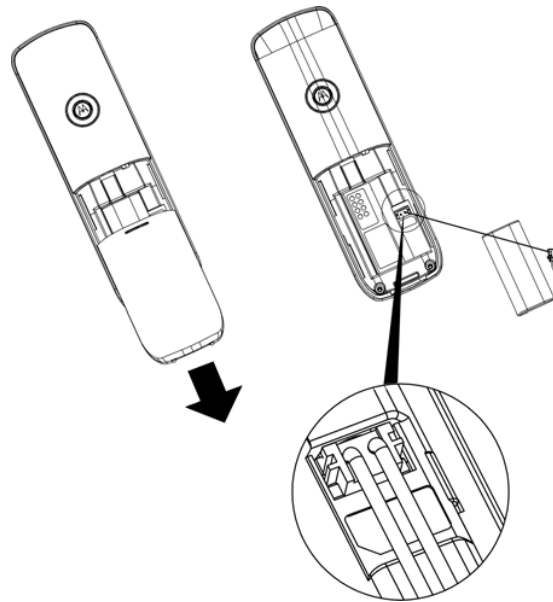

1. Slide off the battery compartment cover to remove it. Place the supplied rechargeable battery pack in the battery compartment, and insert the plug of the battery pack into the socket, as shown above.
2. Slide the battery compartment cover back on.
3. Put the handset on the base to charge for at least 24 hours. Once charging completed, the  will indicate that the handset is fully charged.



IMPORTANT

Use only the rechargeable battery pack provided with the product.

1.3 Setting the display language

1. Press **MENU** and then **VOL+** or **REDIAL/VOL-** to select **SETUP HS**.
2. Press **MENU** and then **VOL+** or **REDIAL/VOL-** to select **LANGUAGE**.
3. Press **MENU** and then **VOL+** or **REDIAL/VOL-** to select the desired language.
4. Press **MENU** to save the setting.

1.4 Setting date and time

1. Press **MENU** to select **DATE & TIME**.
2. Press **MENU** and then use the keypad to edit the year and the date.
3. Press **VOL+** or **REDIAL/VOL-** or  or **CID** to move between the input fields **YEAR** and **DATE**.
4. Press **MENU** and then use the keypad to edit the time in 12 HR format.
Press **VOL+** or **REDIAL/VOL-** to toggle **AM/PM** settings. And use  or **CID** to move the cursor to the target input field.
5. Press **MENU** to save the settings.

NOTE

If you have subscribed to your network provider's Caller ID service, date and time will be automatically set when a call is received.

Your phone is now ready for use.

2. GETTING TO KNOW YOUR PHONE

Overview of your handset

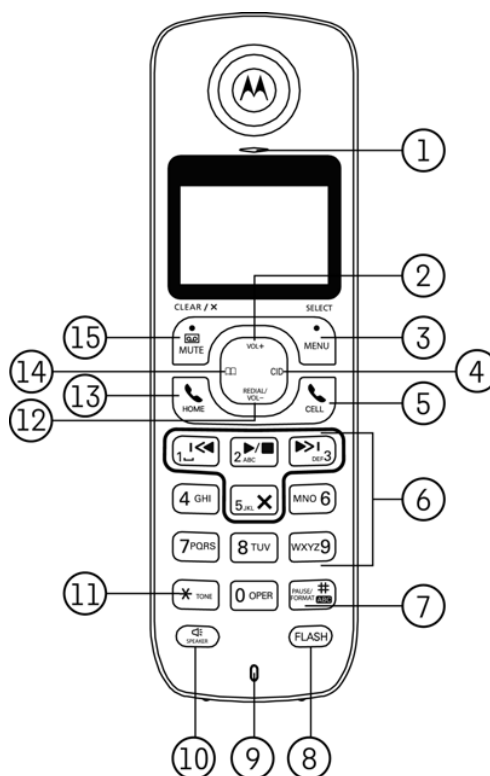

Get acquainted with the following 15 buttons on your handset and their multi-function tasks.

1. EARPIECE

2. SCROLL UP / VOLUME UP

- a) **In menu mode:** Press to scroll up.
- b) **In editing mode:** Press to move the cursor to the left.
- c) **During a call:** Press to increase the volume.
- d) **Calls list / phonebook / redial list:** Press to scroll up the list.
- e) **In answering machine message playing mode:** Press to increase the volume.

3. MENU / SELECT

- a) **In idle mode:** Press to access menu list.
- b) **In menu / editing mode:** Press to confirm and save the settings.
- c) **During a home call:** Press to transfer the call to another handset.
- d) **In calls list entry:** Press to save the entry to the phonebook.
- e) **In phonebook entry:** Press to go to sub-menus of phonebook.

4. RIGHT / CALLS LIST

- a) **In idle mode / during a call:** Press to access calls list.
- b) **In editing mode:** Press to move the cursor to the right.

5. CELLULAR

- a) **In pre-dial mode:** Press to make a cellular call.
- b) **Calls list / phonebook / redial list:** Press to make a cellular call to the selected entry.
- c) **During cellular line ringing:** Press to answer the cellular call.
- d) **During a cellular call:** Press to end the cellular call.

6. ALPHANUMERIC KEYPAD

- a) **In idle / pre-dial / editing mode / during a call:** Press to enter characters / numbers.
- b) **In idle mode:** Press and hold to activate speed dial (from **I<</>** / **⏪** /1 to **WXYZ/9**).

7. #/ PAUSE / ABC/ FORMAT

- a) **In idle / pre-dial / number editing mode / during a call:** Press to insert a "#", press and hold to insert a pause (P).
- b) **In name editing mode:** Toggle ABC / abc format. Press and hold to insert a space.
- c) **In calls list entry:** Press to toggle the Caller ID display format among 7, 8, 10 and 11 digits when returning calls from Caller ID list.
- d) **In phonebook entry:** If the number is more than 15 digits, press to view the next page of remaining digits.

8. FLASH

- a) **In pre-dial / number editing mode:** Press to insert a flash.
- b) **During a call:** Press to switch to another call.

9. MICROPHONE

10. SPEAKER

- a) **In idle / pre-dial mode:** Press to make a home call with speakerphone.
- b) **During a call:** Press to toggle between the speakerphone and the earpiece.
- c) **Calls list / phonebook / redial list:** Press to make a home call to the selected entry with speakerphone.
- d) **During ringing:** Press to answer a call with speakerphone.
- e) **In answering machine message playing mode:** Press to toggle the message playback with earpiece / speakerphone.

11. * / TONE

- a) **In idle / pre-dial / editing mode:** Press to insert a "*".
- b) **During a call:** Press to switch from pulse to tone dialing temporarily if pulse mode was selected before. After the call has been ended, the dial mode will change back to pulse automatically.
- c) **In phonebook entry:** If the number is more than 15 digits, press to view the previous page of remaining digits.

12. SCROLL DOWN / VOLUME DOWN / REDIAL LIST

- a) **In idle mode:** Press to access redial list.
- b) **In menu mode:** Press to scroll down.
- c) **In editing mode:** Press to move the cursor to the right.
- d) **During a call:** Press to decrease the volume.
- e) **Calls list / phonebook / redial list:** Press to scroll down the list.
- f) **In answering machine message playing mode:** press to decrease the volume.

13. HOME

- a) **In idle / pre-dial mode:** Press to make a home call with earpiece.
- b) **Calls list / phonebook / redial list:** Press to make a home call to the selected entry with earpiece.
- c) **During home line ringing:** Press to answer the home call.
- d) **During a home call:** Press to end the home call.

14. PHONEBOOK

- a) **In idle mode / during a call:** Press to access the phonebook.
- b) **In editing mode:** Press to move the cursor to the left.



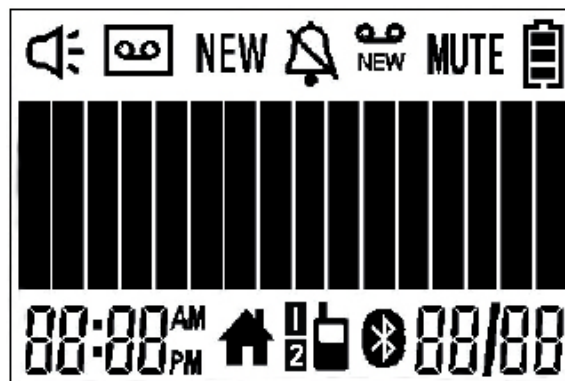

15. ANSWERING MACHINE / MUTE / CLEAR / BACK / X

- a) **In idle mode:** Press to play message from the answering machine.
- b) **In menu mode / calls list / phonebook:** Press to exit to the previous menu level.
- c) **In menu / pre-dial mode / calls list / phonebook:** Press and hold to go back to idle screen.
- d) **In pre-dial / editing mode:** Press to delete one character / digit.
- e) **In pre-dial / editing mode:** Press and hold to delete all characters / digits.
- f) **During a call:** Press to mute / resume the call.
- g) **In answering machine message playing mode:** Press to delete the current message.

Handset LCD Display



Display Icons

-  On when the speakerphone is turned on.
-  On when the answering machine is turned on.
Flashes when a new answering machine message is received.
- NEW** On when a new call has been received.
-  On when the ringer volume is turned off.
-  On when a new voice mail message is received, if a voice mail service is being used (For home line only).
- MUTE** On when a call is muted.



Full battery power level.



2/3 battery power level.



1/3 battery power level.



Flashes when low battery level is detected and the handset needs to be charged.



Internal bars cycling indicates the battery is charging.



In idle mode, the current time is displayed.

In Caller ID mode, the time of call is displayed.



On when the Home line is in use.

Flashes when the Home line is put on hold.



On when the Cellular line is in use.

Flashes when the Cellular line is put on hold.



On when the Bluetooth feature is activated.



On when Bluetooth device 1 or 2 is connected with the telephone base.



In idle mode, the current date is displayed.

In Caller ID mode, the date of the call is displayed.

Overview of the base

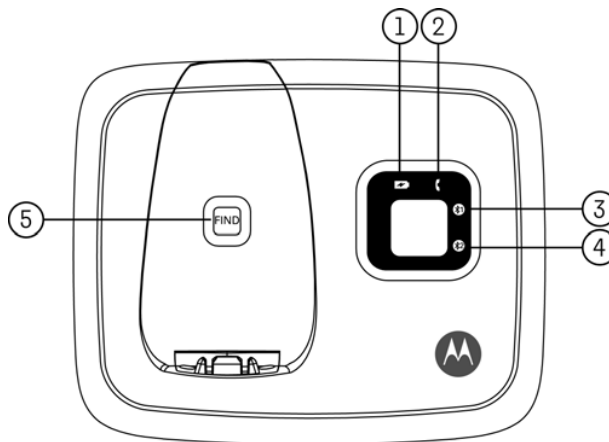

1. CHARGING LED-GREEN

a) **Steadily On:** When the handset is put into base cradle for charging.

2. IN USE LED-RED

a) **Steadily On:** During a call or when an extension phone is engaged.

b) **Flashing at a rate similar to the incoming ring pattern:** During an incoming call.

c) **Flashing briefly on and off for around 2 minutes:** During paging or registration.

3. CELL 1 LED-BLUE

- a) **Steadily on:** When Bluetooth device #1 is paired and connected to the base.
- b) **Flashes:** When Bluetooth device #1 is in the pairing up process.
- c) **Off:** When Bluetooth device #1 is disconnected.

4. CELL 2 LED-BLUE

- a) **Steadily on:** When Bluetooth device #2 is paired and connected to the base.
- b) **Flashes:** When Bluetooth device #2 is in the pairing up process.
- c) **Off:** When Bluetooth device #2 is disconnected.

5. FIND

- a) Press to find/page all registered handsets. Press the button again, or any key on the handset, to stop paging.
- b) Press and hold to enter registration mode.

Base LED indicators

7-SEG LED DISPLAY

- Answering machine is OFF.
- 00 There is no message in the answering machine.
- 09 Flash in idle: Indicates the number of new answering machine messages. (e.g. there are 9 answering machine messages in total, with a capacity of 59.)
Steadily On: All the new messages have been listened to and there are 9 answering machine messages in total.
- FF Flashing: The memory of the answering machine is full.
- Rn09 Flashing: Indicates an incoming call/recording of an incoming call. The number (e.g. 09) indicates the total number of new messages.
- LR Flashing: Indicates the handset or line remote access is in progress.

3. USING THE PHONE

3.1 Introducing Bluetooth

Your new telephone system with Bluetooth wireless technology has the following features:

- Pairing a Bluetooth enabled mobile phone with the telephone base. Up to two Bluetooth enabled mobile phones can be paired up and connected.
- Connecting a Bluetooth enabled mobile phone to make and receive CELLULAR calls. Up to two mobile phones can be connected but only one of them can be used at a time.
- Making and receiving calls using your Bluetooth enabled mobile phone plan while benefiting from the ease and comfort of your home telephone system.

Glossary of terms

Below are some terms used in this User's Guide to help you become familiar with using your Bluetooth devices and your new telephone system.

Bluetooth mobile phone - Refers to a Bluetooth enabled mobile telephone.

CELLULAR line - The communications service provided through your Bluetooth enabled mobile telephone.

HOME line - Your conventional telephone land line.

Pairing - This refers to the process of two Bluetooth devices registering device information with each other. The telephone base must be paired with a Bluetooth enabled mobile phone before the Bluetooth device can be used.

IMPORTANT INFORMATION

- Refer to the User's Guide of your mobile phone for more information about its Bluetooth function.
- Make sure that your Bluetooth enabled mobile phone is between one to twelve feet away from the telephone base in order to maintain a clear and consistent connection among your Bluetooth mobile phone, telephone base and cell tower.
- Make sure that your Bluetooth enabled mobile phone has sufficient signal strength. You may need to move the Bluetooth enabled mobile phone and telephone base to a location where the cellular signal may be stronger.
- Charge your Bluetooth mobile phone while it is connected to the telephone base because your mobile phone's battery will discharge faster while it is connected wirelessly to the telephone base.
- Monitor your mobile phone's usage because airtime is deducted from your cellular plan for the duration of the CELLULAR calls.

3.2 Bluetooth Setup

3.2.1 Setup Cellular

To pair and connect a Bluetooth enabled mobile phone:

- Place your mobile phone near the handset and base unit.
- Press **MENU** and then **VOL+** or **REDIAL/VOL-** to select **BLUETOOTH**.
- Press **MENU** and then **VOL+** or **REDIAL/VOL-** to select **SETUP CELLULAR**.
- Press **MENU** and display will show **CELLULAR READY?**.
- Press **MENU** and display will show **DISCOVERABLE MODE**. The Bluetooth feature will be activated.
- Using your Bluetooth enabled mobile phone, turn on the Bluetooth feature and search for a new device.
- Once your Bluetooth enabled mobile phone has found the **Motorola L701BT, L702BT, L703BT, L704BT, L705BT** telephone, select it.
- Using your Bluetooth enabled mobile phone, enter the PIN code of the telephone (the default PIN code is 0000) to continue the pairing process.
- Pairing will be confirmed when you hear a tone and the Bluetooth icon appears on the handset. The handset displays **COMPLETED**.

Refer to the User's Guide of your Bluetooth enabled mobile phone to learn how to search for or add new Bluetooth devices.

NOTE

- Paired device(s) will be connected automatically and stored into the paired devices list.
- When a device is successfully connected, the corresponding **1** or **2** will be displayed.
- If you would like to pair up another Bluetooth device, please repeat the steps as above.

3.2.2 Replacing a paired device

If you have already paired up two Bluetooth enabled mobile devices, you will need to replace one of them if you would like to pair up another device. Follow the steps below to replace and pair up a new device.

- Press **MENU** and then **VOL+** or **REDIAL/VOL-** to select **BLUETOOTH**.
- Press **MENU** and then **VOL+** or **REDIAL/VOL-** to select **SETUP CELLULAR**.
- Display will show the two cellular names of the paired devices.
- Press **VOL+** or **REDIAL/VOL-** to select the cellular device you would like to replace.
- Press **MENU** to confirm. Display will show **REPLACE THE CELLULAR?**.
- Press **MENU** to confirm. Display will show **CELLULAR READY?**.
- Refer to section 3.2.1 to proceed with the next steps.

NOTE

When pairing a new cellular device, the connected cellular will be disabled temporarily.

3.2.3 Paired devices

The cellular(s) paired up will be displayed in the paired devices list, no matter whether it(they) is(are) connected or not. You can choose to connect, or remove the cellular from this menu.

1. Press **MENU** and then **VOL+** or **REDIAL/VOL-** to select **BLUETOOTH**.
2. Press **MENU** and then **VOL+** or **REDIAL/VOL-** to select **PAIRED LIST**.
3. Press **MENU** and then display will show the Cellular name(s) of paired device(s).

NOTE

Display will show **NO PAIRED DEVICE** if there is no device paired up.

4. Press **VOL+** or **REDIAL/VOL-** to select the desired cellular device.

For the connected cellular device:

5. Press **MENU** to remove the cellular device. Display will show **REMOVE THE CELLULAR?**.
6. Press **MENU** to confirm.



For the cellular device that is not connected:

5. Press **MENU** and then **VOL+** or **REDIAL/VOL-** to select **CONNECT** or **REMOVE CELLULAR**.
6. Press **MENU** to confirm. If you select **REMOVE CELLULAR**, press **MENU** again to confirm.

NOTE

- When the connected cellular is removed, the corresponding **1** or **2** will be off.
- When the disconnected cellular is connected, the corresponding **1** or **2** will be on.
- When the cellular is removed, the device name will be removed and **EMPTY** will be displayed instead in the paired devices list.

3.3 Making a home call using your landline



1. Enter the phone number and press /**HOME** or /**SPEAKER** to dial the phone number.

3.4 Making a cellular call using your cordless DECT handset

If there is only one Bluetooth enabled mobile phone paired up and connected,

1. Enter the phone number, and then press /**CELL** to dial out.

If there are two Bluetooth enabled mobile phones paired up and connected,

1. Enter the phone number, press /**CELL** and then **VOL+** or **REDIAL/VOL-** to select the desired cellular device.
2. Press **MENU** or /**CELL** to dial out.

NOTE

If the cellular device is paired up but not connected, you should connect the cellular device before making an external cellular call.

3.5 Speed dial calling

1. In idle mode, press and hold a key from **1<<</>>> / 1** to **WXYZ/9** until the number is displayed and dialed.

3.6 Answering a home call

Through the handset:

1. Press  /HOME or  /SPEAKER to answer the incoming home call.



3.7 Answering a cellular call

1. Press  /CELL or  /SPEAKER to answer the incoming cellular call.

3.8 Receiving a cellular call while on a home call

A short beep during a HOME call indicates that there is an incoming CELLULAR call and the screen will display the caller ID.

To answer the incoming cellular call:

- Press  /CELL on the handset. The home call will be placed on hold automatically and  will start flashing.

To swap the line to a home call:

- While talking on a cellular call, press  /HOME on the handset to swap to the home call. The cellular call will be placed on hold automatically and  will start flashing.



To end the cellular call:

- Press  /CELL on the handset. The home call will be resumed automatically.

3.9 Receiving a home call while on a cellular call

A short beep during a CELLULAR call indicates that there is an incoming HOME call and the screen will display the caller ID.

To answer the incoming home call:

- Press  /HOME on the handset. The cellular line call will be placed on hold automatically and  will start flashing.

To swap the line to a cellular call:

- While talking on a home call, press  /CELL on the handset to swap to the cellular call. The home call will be placed on hold automatically and  will start flashing.

To end the home call:

- Press  /HOME on the handset. The cellular call will be resumed automatically.

3.10 Ending a home call

Through the handset:

1. During a home call, press  /HOME or put the handset on the base.

3.11 Ending a cellular call



During a cellular call, press  /CELL or put the handset on the base.

3.12 Adjusting volume



Through the handset:

1. During a call, press **VOL+** or **REDIAL/VOL-** to adjust the volume.

3.13 Muting a call

1. During a call, press /**MUTE** to mute the microphone and "MUTED" will be displayed on the screen. You can talk to someone else in the room without your caller hearing you.
2. Press /**MUTE** again to resume the microphone.



3.14 Dialing from the redial list

1. Press **REDIAL/VOL-** and then **VOL+** or **REDIAL/VOL-** to scroll and select the entry you want to redial.
2. Press /**HOME** or /**SPEAKER** to dial the number from the home line.

OR

2. Press /**CELL** to dial the number from the cellular line.

3.15 Dialing from the calls list

1. Press **CID** and then **VOL+** or **REDIAL/VOL-** to scroll and select the entry you want to dial.
2. Press **#**//**PAUSE/FORMAT** to toggle the format of the dialing number.
3. Press /**HOME** or /**SPEAKER** to dial the number from the home line.

OR

3. Press /**CELL** to dial the number from the cellular line.

3.16 Adding an entry to the phonebook

1. Press .
2. Press **MENU** and then **VOL+** or **REDIAL/VOL-** to scroll and select **ADD**.
3. Press **MENU** and then enter the name.
4. Press **MENU** and then enter the number.
5. Press **MENU** to save the entry.

NOTE



Numbers can be up to 24 digits long and names up to 16 characters long. Entries are stored in alphabetical order.

3.17 Storing a phonebook entry as a one touch number

1. Press .
2. Press **MENU** and then **VOL+** or **REDIAL/VOL-** to select **SPEED DIAL**.

3. Press **MENU** and then **VOL+** or **REDIAL/VOL-** to select the speed dial key from **I◀◀/□/1** to **WXYZ/9**.
4. Press **MENU** and then **VOL+** or **REDIAL/VOL-** to scroll to the entry you want.
5. Press **MENU** to save the setting.

3.18 Dialing from the phonebook

1. Press  and then **VOL+** or **REDIAL/VOL-** to scroll and select the entry you want to dial.
2. Press /**HOME** or /**SPEAKER** to dial the number from the home line.

OR

2. Press /**CELL** to dial the number from the cellular line.

TIPS

Instead of scrolling to browse the phonebook entries, press the numeric key corresponding to the first letter of the entry you wish to locate. For example, pressing **▶/■/ABC/2** will show the entries starting with A. Pressing **▶/■/ABC/2** again will show the entries starting with B, etc.

3.19 Caller ID

If you have subscribed to Caller ID service, and provided the identity of the caller is not withheld, the number of the caller will be displayed together with the date and time of the call (if provided by the network).

NOTE

- If the telephone number is not available for incoming calls, the handset will display **UNAVAILABLE**.
- If the incoming call is from a withheld telephone number, the handset will display **PRIVATE**.
- Information about incoming calls will vary by country and network operator. Some operators may charge the subscription for their Caller ID service.

3.19.1 Calls List

The calls list contains details of missed and received calls. Details include the date and time of the call. Entries are displayed in chronological order with the most recent call at the top of the list.

NOTE

- When the calls list is full, a new call will replace the oldest one in the list.
- Details of up to 30 calls may be stored.
- If you receive more than one call from the same number, only the most recent call is stored in the calls list. When you have missed calls (incoming calls that you have not answered), the **NEW** will be displayed on the screen of all handsets registered to the base. If one handset is used to view the calls list, the **NEW** on other handsets will still remain on (For multi-pack use only).

3.19.2 Viewing the calls list

1. Press **CID** to enter the calls list.
2. Press **VOL+** or **REDIAL/VOL-** to browse the calls list.

NOTE

When reviewing an entry from the calls list, press #/ **ABC** /PAUSE/FORMAT repeatedly to display the number in different formats.

For example, if a caller number is displayed as 888-331-3383, the various formats will be:

331-3383

1-331-3383

888-331-3383

1-888-331-3383

You may choose the desired number format for local or long distance numbers before dialing or saving it into the phonebook.

- The **NEW** is removed once the new call has been viewed.

3.19.3 Saving a number from the calls list to the phonebook

1. Press **CID** to enter the calls list.
2. Press **VOL+** or **REDIAL/VOL-** to select the entry you want.
3. Press **MENU** to select *SAVE TO PB*.
4. Press **MENU** and then enter the name if desired.
5. Press **MENU** and then edit the number if desired.
6. Press **MENU** to save the entry.

3.19.4 Deleting a calls list entry

1. Press **CID** to enter the calls list.
2. Press **VOL+** or **REDIAL/VOL-** to scroll to the entry you want.
3. Press **MENU** and then **VOL+** or **REDIAL/VOL-** to select *DELETE*.
4. Press **MENU** to confirm and the entry will be deleted.

3.19.5 Deleting the entire calls list

1. Press **CID** to enter the calls list.
2. Press **MENU** and then **VOL+** or **REDIAL/VOL-** to select *DELETE ALL*.
3. Press **MENU** and *DELETE ALL CALL LOG ENTRIES?* will be displayed.
4. Press **MENU** to confirm. All entries will be deleted.

NOTE

You need to review a call before you delete the record from the calls list.

3.20 Personal Settings

Menu Map

MAIN MENU	SETUP BS
SUB MENU	DIAL MODE
DATE & TIME	FLASH TIME
YEAR	AREA CODE
DATE	MEMORY KEYS
TIME	M1
PHONEBOOK	M2
ADD	M3
VIEW	BLUETOOTH
EDIT	SETUP CELLULAR
DELETE	PAIRED LIST
DELETE ALL	ANSWER MACHINE
PB CAPACITY	ANSWERER ON (if answering machine is off) Or
SPEED DIAL	ANSWERER OFF (if answering machine is on)
INTERCOM	ANSWERER MODE
SETUP HS	RINGS TO ANSWER
RINGER TONE	ANNOUNCEMENT
RINGER VOLUME	RECORD MEMO
KEY TONE	CALL SCREENING
LOW BATT TONE	DEL ALL OLD MSG
OUT RANGE TONE	REMOTE ACCESS
HANDSET NAME	SECURITY CODE
LANGUAGE	RESET SETTINGS
LCD CONTRAST	CLR VOICE MAIL
REGISTRATION	ALL SETTINGS

1. Press **MENU**.
2. Press **VOL+** or **REDIAL/VOL-** to scroll through the menu.
3. Press **MENU** to open sub-menus and/or save settings.
4. Press /**MUTE** to go back to previous menu level or cancel an action.

If you do not press any button on the handset for 30 seconds, the display will automatically return to standby. It will also return to standby when the handset is placed on the base or charger.

3.21 Intercom

This feature is only available when there are at least two registered handsets. It allows you to make internal calls, transfer external home calls from one handset, and use the conference option.

NOTE

Cellular call cannot be transferred.





3.21.1 Calling another handset

1. Press **MENU** and then **VOL+** or **REDIAL/VOL-** to select **INTERCOM**.
2. Press **MENU** and then **VOL+** or **REDIAL/VOL-** to select the handset you want to call.
3. Press **MENU** to call the handset
4. Press /**HOME** to hang up.

NOTE

If the handset is not within the valid operation range, this function may not be available. During an intercom call, you will hear an alert tone if there is an incoming external call. You need to press /**HOME** to hang up the intercom call before answering the incoming external call.

3.21.2 Transferring an external home call to another handset



1. During an external home call, press **MENU**. Your call will be put on hold.
2. Press **VOL+** or **REDIAL/VOL-** to select the handset you want to call.
3. Press **MENU** to call the handset.
4. When the other handset answers by pressing /**HOME** or /**SPEAKER**, press /**HOME** on the calling handset to transfer the call. If the other handset does not answer, press /**MUTE** to talk to your caller again.

3.21.3 Three-party conference call

1. During an external home call, press **MENU**. Your call will be put on hold.
2. Press **VOL+** or **REDIAL/VOL-** to select the handset you want to call.
3. Press **MENU** to call the handset.

4. When the other handset answers the intercom call, press **MENU** on the calling handset to set up the conference call.
5. Press  /**HOME** on any handset to end a three-party conference call and leave the other handset engaged with the caller.

NOTE

During an external call, pressing  /**HOME** or  /**SPEAKER** on any handset, will join in the call and set up a conference call.

3.22 Setting the dial mode

The default dialing mode is suitable for your country and network operator. It is unlikely that you should need to change this setting unless advised to do so.

1. Press **MENU** and then **VOL+** or **REDIAL/VOL-** to select **SETUP BS**.
2. Press **MENU** to select **DIAL MODE**.
3. Press **MENU** and then **VOL+** or **REDIAL/VOL-** to select **TONE** or **PULSE**.
4. Press **MENU** to save the setting.

NOTE

If pulse mode is selected, press ***/TONE** to switch from pulse to tone dialing temporarily when dialing out. After the call is ended, the dial mode will change back to pulse automatically.

3.23 Setting the flash time

The default flash time is suitable for your country and network operator. It is unlikely that you should need to change this setting unless advised to do so.

1. Press **MENU** and then **VOL+** or **REDIAL/VOL-** to select **SETUP BS**.
2. Press **MENU** and then **VOL+** or **REDIAL/VOL-** to select **FLASH TIME**.
3. Press **MENU** and then **VOL+** or **REDIAL/VOL-** to the flash time you want. (8 options are available: 90, 100, 110, 250, 300, 400, 600 and 700MS)
4. Press **MENU** to save the setting.

3.24 Setting the area code

1. Press **MENU** and then **VOL+** or **REDIAL/VOL-** to select **SETUP BS**.
2. Press **MENU** and then **VOL+** or **REDIAL/VOL-** to select **AREA CODE**.
3. Press **MENU** and enter the area code.
4. Press **MENU** to save the setting.

3.25 Registration

3.25.1 Registering a handset

Up to 5 handsets can be registered to one base. The original handset is pre-registered to use. Additional handsets must be registered to the base before you can use them.

To register an additional handset,

1. Press **MENU** and then **VOL+** or **REDIAL/VOL-** to select **SETUP HS**.
2. Press **MENU** and then **VOL+** or **REDIAL/VOL-** to select **REGISTRATION**.
3. Press **MENU** and then **VOL+** or **REDIAL/VOL-** to select **YES** or **NO**.
4. Select **YES** and press **MENU** to enter the registration procedure as follows:
 - 1) Press and hold **FIND** for around 4 seconds on the base, release once **IN USE LED** is flashing.
 - 2) Place the unregistered handset on the base or charger.
 - 3) A confirmation tone is generated if registration is successful. **HANDSET X** is displayed where X denotes the number of handsets, and then the phone returns to idle.

To register an originally unregistered handset, follow steps 1) through 3) above.

3.26 Resetting all settings

1. Press **MENU** and then **VOL+** or **REDIAL/VOL-** to select **RESET SETTINGS**.
2. Press **MENU** and then **VOL+** or **REDIAL/VOL-** to select **ALL SETTINGS**.
3. Press **MENU** to select **YES**. All personalized settings will be reset to default.

NOTE

All of your phonebook entries, calls list and redial list will remain unchanged after resetting.

3.27 Paging/Finding handsets

Press **FIND** on the base. All handsets registered to the base will ring or beep.







To stop the paging, press **FIND** again, or press any key on the handset, or place the handset on the base.

3.28 Using your answering machine

3.28.1 Playing messages

1. Press **[MUTE]**/**MUTE** on the handset from idle mode. New messages will be played followed by any older messages.

2. During message playback, press the keys below on the handset to perform the following functions:

 /  / 1	Press to repeat the current message from the beginning. Press twice to play the previous message.
 / ABC / 2	Press to stop the current message playback.
 / DEF / 3	Press to skip to play the next message.
X / JKL / 5 or  / MUTE	Press to delete the current message and the next message will be played.
VOL+	Press to increase the volume.
REDIAL / VOL-	Press to decrease the volume.
 / SPEAKER	Press to toggle the message playback with earpiece / speakerphone.

NOTE

When you are on either a cellular call or a home call, the answering system will not answer the second incoming call.

3.28.2 Turning on or off the answering machine

1. Press **MENU** and then **VOL+** or **REDIAL/VOL-** to select **ANSWER MACHINE**.
2. Press **MENU** and then **VOL+** or **REDIAL/VOL-** to select **ANSWERER ON** or **ANSWERER OFF**. If the answering machine is turned on originally, **ANSWERER OFF** will be displayed. If the answering machine is turned off originally, **ANSWERER ON** will be displayed.
3. Press **MENU** to confirm the setting.

3.28.3 Setting the announcement mode

4. Press **MENU** and then **VOL+** or **REDIAL/VOL-** to select **ANSWER MACHINE**.
5. Press **MENU** and then **VOL+** or **REDIAL/VOL-** to select **ANSWERER MODE**.
6. Press **MENU** and then **VOL+** or **REDIAL/VOL-** to select the announcement modes:
 - **ANNC & RECORD** invites your callers to leave a message.
 - **ANNOUNCE ONLY** lets callers hear your announcement but they cannot leave a message.
7. Press **MENU** to save the setting.

3.28.4 Setting the rings to answer

1. Press **MENU** and then **VOL+** or **REDIAL/VOL-** to select **ANSWER MACHINE**.
2. Press **MENU** and then **VOL+** or **REDIAL/VOL-** to select **RINGS TO ANSWER**.
3. Press **MENU** and then **VOL+** or **REDIAL/VOL-** to select the rings to answer. (4 options are available: **TOLL SAVER**, 3, 4, or 5 RINGS).
4. Press **MENU** to save the setting.

NOTE

If Toll Saver setting is selected, the answering machine will pick up after two rings if there are new messages, and after four rings if there is no message.

3.28.5 Announcement

This is the message your callers hear on the answering machine. There are two pre-recorded outgoing messages, or you can record your own message.

Recording the announcement

1. Press **MENU** and then **VOL+** or **REDIAL/VOL-** to select **ANSWER MACHINE**.
2. Press **MENU** and then **VOL+** or **REDIAL/VOL-** to select **ANNOUNCEMENT**.
3. Press **MENU** to select **RECORD**.
4. Press **MENU** and then **VOL+** or **REDIAL/VOL-** to select the answer mode **ANNC & RECORD** or **ANNOUNCE ONLY**.
5. Press **MENU** to start recording after the beep.
6. Press **MENU** again to stop recording and save the message. The just saved message is played automatically.

NOTE

When playing the recorded message, press **[MUTE]** to delete it and the pre-recorded message will be set automatically.

3.28.5.1 Playing the announcement

1. Press **MENU** and then **VOL+** or **REDIAL/VOL-** to select **ANSWER MACHINE**.
2. Press **MENU** and then **VOL+** or **REDIAL/VOL-** to select **ANNOUNCEMENT**.
3. Press **MENU** and then **VOL+** or **REDIAL/VOL-** to select **PLAY**.
4. Press **MENU** and then **VOL+** or **REDIAL/VOL-** to select the answer mode **ANNC & RECORD** or **ANNOUNCE ONLY**.
5. Press **MENU** and the message will be played.

3.28.6 Recording a memo

You can record a memo which is stored in your answering machine and played back like a normal message.



1. Press **MENU** and then **VOL+** or **REDIAL/VOL-** to select **ANSWER MACHINE**.
2. Press **MENU** and then **VOL+** or **REDIAL/VOL-** to select **RECORD MEMO**.
3. Press **MENU** to start recording.
4. Press **MENU** again to stop recording and save the message. The just saved message is played automatically.

NOTE

When playing the message, press **[MUTE]** to delete it.

3.28.7 Call screening on/off

Call screening allows you to hear the message being recorded, and if you want, you may interrupt the message recording and take the call.

1. When the answering machine is recording, the handset displays SCREENING?.
2. Press **MENU** to listen to the caller through the handset earpiece, the handset displays CALL SCREENING.
3. Press  /**SPEAKER** to listen with the handset loudspeaker.
4. Press /**MUTE** to stop screening and leave the answering machine to record the message.
5. Press  /**HOME** to talk to the caller and stop recording.

3.28.8 Deleting all old messages

1. Press **MENU** and then **VOL+** or **REDIAL/VOL-** to select ANSWER MACHINE.
2. Press **MENU** and then **VOL+** or **REDIAL/VOL-** to select DEL ALL OLD MSG.
3. Press **MENU**. DELETE ALL OLD MESSAGES? will be displayed.
4. Press **MENU** to confirm the setting.

NOTE

When the answering machine is full,  will flash if there are new messages. ERASE SOME ANSWERER MSG will toggle within 2 seconds with MEMORY FULL. At this point, delete some messages to free up the memory.

3.28.9 Remote access

Remote access allows you to operate your answering machine and listen to your messages by calling from external line.

To turn the remote access on/off,

1. Press **MENU** and then **VOL+** or **REDIAL/VOL-** to select ANSWER MACHINE.
2. Press **MENU** and then **VOL+** or **REDIAL/VOL-** to select REMOTE ACCESS.
3. Press **MENU** and then **VOL+** or **REDIAL/VOL-** to select ON or OFF.
4. Press **MENU** to confirm the setting.

To remotely access your answering system from external line, you need to key in 4-digit security code at the external terminal (default code is 0000).

After entering the remote access mode, press the following keys to carry out your desired function.

Press...	To...
1	Press once to repeat the current message from the beginning. Press twice to play the previous message.
2	Play/Stop the current message playback.
3	Skip forward to the next message
4	Toggle Answer Off/Announce Only/Announce and Record modes
5	Delete the message
7	Listen to the Main Menu (for Full Voice prompts only)

3.28.10 Setting the security code

This is used to change the remote access PIN if necessary.

1. Press **MENU** and then **VOL+** or **REDIAL/VOL-** to select **ANSWER MACHINE**.
2. Press **MENU** and then **VOL+** or **REDIAL/VOL-** to select **SECURITY CODE**.
3. Press **MENU** and then enter the 4-digit security code.
4. Press **MENU** to save the setting.

4. HELP

I cannot pair my mobile phone to the telephone base

- Make sure the Bluetooth function of your Bluetooth enabled mobile phone is turned on. See the User's Guide of your mobile phone for more information.
- Make sure the handset, base unit and mobile phone are located near each other.
- Remove the **Motorola L701BT, L702BT, L703BT, L704BT, L705BT** from your mobile phone's Bluetooth device history list (see the User's Guide of your mobile phone for more information).
- Carefully follow the pairing instructions in the User's Guide, make sure that your mobile phone is not connected to any other Bluetooth device(s).
- Turn off your mobile phone, and then turn it on again.
- Reset the telephone base. Unplug the unit's electrical power. Wait for approximately 15 seconds, and then plug it back in. Repeat the above suggestions.

The icon is not scrolling when the handset is placed on the base

- Handset not properly seated on the base cradle - re-adjust the handset on the base.
- Dirty contact - clean the charge contacts by wiping with an alcohol moistened cloth.
- Battery is full - charging is not necessary at this time.

No dial tone

- If there is no base power, check the connections. Reset the phone by unplugging then plugging it back into an electrical outlet.
- If the handset batteries are empty, recharge the battery pack for at least 24 hours.
- Move the handset closer to the base.
- Be sure to use only the provided telephone cords.

Poor audio quality

- If the base is too close to electrical appliances, reinforced concrete walls, or metal door frames, move the base from these areas.

No ring tone

- The ringer may be off.
- The volume may need to be increased.

Caller ID does not work

- Check your subscription with your network operator.
- If you subscribe to high-speed internet service (Digital Subscriber Line - DSL) through your telephone lines, you must install a DSL filter between the telephone base and the telephone wall jack. The filter will prevent noise and caller ID problems caused by DSL interference. Please contact your DSL service provider for more information about DSL filters.

A phonebook entry cannot be stored

- The phonebook is full. Delete an entry to free memory.

No display

- Try recharging or replacing the rechargeable battery pack.
- Reset the base. Unplug the unit's electrical, then plug it back in.
- If the LED is not lit up, then try to unplug the unit's electrical power, and then plug it back in.



If the handset disconnects from the base during a phone call

- Check that the power cord is connected properly into the base.
- Check that the power adapter is connected properly into the electrical outlet.
- Move the handset closer to the base. It may be out of range.
- Reset the base by unplugging the unit's electrical power. Reset the handset by unplugging and re-plugging its battery pack. Wait for around 15 seconds and re-plug the power again. Allow up to one minute for the handset to synchronize with the registered base again.

Noise interference on your radio or television

- Your base or charger may be too close. Move it as far away as possible.

5. GENERAL INFORMATION

If your product is not working properly...

1. Read this Quick Start Guide.
2. Visit our website: www.motorolahome.com/support
3. Contact Customer Service:
US and Canada: 1-888-331-3383
Email: support@motorolahome.com
Please download full user manual from our website
Website: <http://www.motorolahome.com/support>

To order a replacement battery pack, contact customer service or visit our website.

Important safety instructions

Follow these safety precautions when using your phone to reduce the risk of fire, electric shock, and injury to persons or property:

1. Keep all vents and openings of the phone unblocked. Do not set the phone on a heating register or over a radiator. Ensure that proper ventilation is provided at the installation site.
2. Do not use while wet or while standing in water.
3. Do not use this product near water (for example, near a bath tub, kitchen sink, or swimming pool).
4. Do not allow anything to rest on the power cord. Place the power cord so that it will not be walked on.
5. Never insert objects of any kind into the product vents as that may result in fire or electric shock.
6. Unplug this product from the electrical outlet before cleaning. Do not use liquid cleaners or aerosol cleaners. Use a damp cloth for cleaning.
7. Do not disassemble this product. If service or repair work is required, contact the customer service helpline found in this User's Guide.
8. Do not overload wall outlets and extension cords.
9. Avoid using during an electrical storm. Use a surge protector to protect the equipment.
10. Do not use this phone to report a gas leak, especially if you are in the vicinity of the gas line.

CAUTION

To reduce the risk of fire, use only No. 26 AWG or larger UL Listed or CSA Certified Telecommunication Line Cord.

Unplug this cordless phone immediately from an outlet if:

- The power cord or plug is damaged or frayed.
- Liquid has been spilled on the product.
- The product has been exposed to rain or water. Do not retrieve the handset or base until after you have unplugged the power and phone from the wall. Then retrieve the unit by the unplugged cords.
- The product has been dropped or the cabinet has been damaged.
- The product exhibits a distinct change in performance.

Installation Guidelines

1. Read all instructions and save them for future reference.
2. Follow all warnings and instructions marked on the product.
3. Do not install this product near a bath tub, sink, or shower.
4. Operate this phone using only the power source that is indicated on the marking label. If you are unsure of the power supply to your home, consult with your dealer or local power company.
5. Do not place this product on an unstable cart, stand, or table. This product may fall, causing serious damage to the product.
6. Adjust only those controls that are covered by the operating instructions. Improper adjustment of other controls may result in damage and will often require extensive work to restore the product to normal operation.
7. Clean this product with a soft, damp cloth. Do not use chemicals or cleaning agents to clean this phone.
8. Use only the power supply that came with this unit. Using other power supplies may damage the unit.
9. Because this phone operates on electricity, you should have at least one phone in your home that operates without electricity in case of a power outage.
10. To avoid interference to nearby appliances, do not place the base of the phone on or near a TV, microwave oven, or VCR.

CAUTION

To maintain compliance with the FCC's RF exposure guidelines, place the base unit at least 20 cm from nearby persons.

Battery Safety Instructions

- Do not burn, disassemble, mutilate, or puncture the battery. The battery contains toxic materials that could be released, resulting in injury.

CAUTION

There is a risk of explosion if you replace the battery with an incorrect battery type. Use only the battery pack that came with your phone or an authorized replacement recommended by the manufacturer.

- Keep battery packs out of the reach of children.
- Remove battery packs if storing over 30 days.
- Do not dispose of battery packs in fire, which could result in explosion.
- The rechargeable battery packs that power this product must be disposed of properly and may need to be recycled. Refer to your battery label for battery type. Contact your local recycling center for proper disposal methods.

SAVE THESE INSTRUCTIONS

Consumer Products and Accessories Limited Warranty ("Warranty")

Thank you for purchasing this Motorola branded product manufactured under license by Binatone Electronics International LTD ("BINATONE").

What Does this Warranty Cover?

Subject to the exclusions contained below, BINATONE warrants that this Motorola branded product ("Product") or certified accessory ("Accessory") sold for use with this product that it manufactured to be free from defects in materials and workmanship under normal consumer usage for the period outlined below. This Warranty is your exclusive warranty and is not transferable.

Who is covered?

This Warranty extends only to the first consumer purchaser, and is not transferable.

What will BINATONE do?

BINATONE or its authorized distributor at its option and within a commercially reasonable time, will at no charge repair or replace any Products or Accessories that does not conform to this Warranty. We may use functionally equivalent reconditioned/ refurbished/ pre-owned or new Products, Accessories or parts.

What Other Limitations Are There?

ANY IMPLIED WARRANTIES, INCLUDING WITHOUT LIMITATION THE IMPLIED WARRANTIES OF MERCHANTABILITY AND FITNESS FOR A PARTICULAR PURPOSE, SHALL BE LIMITED TO THE DURATION OF THIS LIMITED WARRANTY, OTHERWISE THE REPAIR OR REPLACEMENT PROVIDED UNDER THIS EXPRESS LIMITED WARRANTY IS THE EXCLUSIVE REMEDY OF THE CONSUMER, AND IS PROVIDED IN LIEU OF ALL OTHER WARRANTIES, EXPRESS OF IMPLIED. IN NO EVENT SHALL MOTOROLA OR BINATONE BE LIABLE, WHETHER IN CONTRACT OR TORT (INCLUDING NEGLIGENCE) FOR DAMAGES IN EXCESS OF THE PURCHASE PRICE OF THE PRODUCT OR ACCESSORY, OR FOR ANY INDIRECT, INCIDENTAL, SPECIAL OR CONSEQUENTIAL DAMAGES OF ANY KIND, OR LOSS OF REVENUE OR PROFITS, LOSS OF BUSINESS, LOSS OF INFORMATION OR OTHER FINANCIAL LOSS ARISING OUT OF OR IN CONNECTION WITH THE ABILITY OR INABILITY TO USE THE PRODUCTS OR ACCESSORIES TO THE FULL EXTENT THESE DAMAGES MAY BE DISCLAIMED BY LAW.

Some jurisdictions do not allow the limitation or exclusion of incidental or consequential damages, or limitation on the length of an implied warranty, so the above limitations or exclusions may not apply to you. This Warranty gives you specific legal rights, and you may also have other rights that vary from one jurisdiction to another.

Products Covered	Length of Coverage
Consumer Products	One (1) year from the date of the products original purchase by the first consumer purchaser of the product.
Consumer Accessories	Ninety (90) days from the date of the accessories original purchase by the first consumer purchaser of the product.
Consumer Products and Accessories that are Repaired or Replaced	The balance of the original warranty or for ninety (90) days from the date returned to the consumer, whichever is longer.

Exclusions

Normal Wear and Tear. Periodic maintenance, repair and replacement of parts due to normal wear and tear are excluded from coverage.

Batteries. Only batteries whose fully charged capacity falls below 80% of their rated capacity and batteries that leak are covered by this Warranty.

Abuse & Misuse. Defects or damage that result from: (a) improper operation, storage, misuse or abuse, accident or neglect, such as physical damage (cracks, scratches, etc.) to the surface of the product resulting from misuse; (b) contact with liquid, water, rain, extreme humidity or heavy perspiration, sand, dirt or the like, extreme heat, or food; (c) use of the Products or Accessories for commercial purposes or subjecting the Product or Accessory to abnormal usage or conditions; or (d) other acts which are not the fault of MOTOROLA or BINATONE are excluded from coverage.

Use of Non-Motorola branded Products and Accessories. Defects or damage that result from the use of Non-Motorola branded or certified Products or Accessories or other peripheral equipment are excluded from coverage. Unauthorized Service or Modification. Defects or damages resulting from service, testing, adjustment, installation, maintenance, alteration, or modification in any way by someone other than MOTOROLA, BINATONE or its authorized service centers, are excluded from coverage.

Altered Products. Products or Accessories with (a) serial numbers or date tags that have been removed, altered or obliterated; (b) broken seals or that show evidence of tampering; (c) mismatched board serial numbers; or (d) nonconforming or non-Motorola branded housings, or parts, are excluded from coverage.

Communication Services. Defects, damages, or the failure of Products or Accessories due to any communication service or signal you may subscribe to or use with the Products or Accessories is excluded from coverage.

How to Obtain Warranty Service or Other Information?

To obtain service or information, please call:

US and Canada: 1-888-331-3383

Email: support@motorolahome.com

You will receive instructions on how to ship the Products or Accessories at your expense and risk, to a BINATONE Authorized Repair Center.

To obtain service, you must include: (a) the Product or Accessory; (b) the original proof of purchase (receipt) which includes the date, place and seller of the Product; (c) if a warranty card was included in your box, a completed warranty card showing the serial number of the Product; (d) a written description of the problem; and, most importantly; (e) your address and telephone number.

These terms and conditions constitute the complete warranty agreement between you and BINATONE regarding the Products or Accessories purchased by you, and supersede any prior agreement or representations, including representations made in any literature publications or promotional materials issued by BINATONE or representations made by any agent employee or staff of BINATONE, that may have been made in connection with the said purchase.

FCC, ACTA and IC regulations

FCC Part 15

This equipment has been tested and found to comply with the requirements for a Class B digital device under Part 15 of the Federal Communications Commission (FCC) rules. These requirements are intended to provide reasonable protection against harmful interference in a residential installation. This equipment generates, uses and can radiate radio frequency energy and, if not installed and used in accordance with the instructions, may cause harmful interference to radio communications. However, there is no guarantee that interference will not occur in a particular installation. If this equipment does cause harmful interference to radio or television reception, which can be determined by turning the equipment off and on, the user is encouraged to try to correct the interference by one or more of the following measures:

- Reorient or relocate the receiving antenna.
- Increase the separation between the equipment and receiver.
- Connect the equipment into an outlet on a circuit different from that to which the receiver is connected.
- Consult the dealer or an experienced radio/TV technician for help.

Changes or modifications to this equipment not expressly approved by the party responsible for compliance could void the user's authority to operate the equipment.

This device complies with Part 15 of the FCC rules. Operation is subject to the following two conditions: (1) this device may not cause harmful interference, and (2) this device must accept any interference received, including interference that may cause undesired operation. Privacy of communications may not be ensured when using this telephone.

To ensure safety of users, the FCC has established criteria for the amount of radio frequency energy that can be safely absorbed by a user or bystander according to the intended usage of the product. This product has been tested and found to comply with the FCC criteria. The handset may be safely held against the ear of the user. The telephone base shall be installed and used such that parts of the user's body other than the hands are maintained at a distance of approximately 20 cm (8 inches) or more.

This Class B digital apparatus complies with Canadian ICES-003.

FCC Part 68 and ACTA

This equipment complies with Part 68 of the FCC rules and with technical requirements adopted by the Administrative Council for Terminal Attachments (ACTA). The label on the back or bottom of this equipment contains, among other things, a product identifier in the format US: AAAEQ##TXXXX. This identifier must be provided to your local telephone company upon request.

The plug and jack used to connect this equipment to premises wiring and the telephone network must comply with applicable Part 68 rules and technical requirements adopted by ACTA. A compliant telephone cord and modular plug is provided with this product. It is designed to be connected to a compatible modular jack that is also compliant. An RJ11 jack should normally be used for connecting to a single line and an RJ14 jack for two lines. See Installation Instructions in the User's Guide.

The Ringer Equivalence Number (REN) is used to determine how many devices you may connect to your telephone line and still have them ring when you are called. The REN for this product is encoded as the 6th and 7th characters following the US: in the product identifier (e.g., if ## is 03, the REN is 0.3). In most, but not all areas, the sum of all RENs should be five (5.0) or less. For more information, please contact your local telephone company.

This equipment may not be used with Party Lines. If you have specially wired alarm dialing equipment connected to your telephone line, ensure the connection of this equipment does not disable your alarm equipment. If you have questions about what will disable alarm equipment, consult your telephone company or a qualified installer.

If this equipment is malfunctioning, it must be unplugged from the modular jack until the problem has been corrected. Repairs to this telephone equipment can only be made by the manufacturer or its authorized agents. For repair procedures, follow the instructions outlined under the Limited Warranty.

If this equipment is causing harm to the telephone network, the telephone company may temporarily discontinue your telephone service. The telephone company is required to notify you before interrupting service. If advance notice is not practical, you will be notified as soon as possible. You will be given the opportunity to correct the problem and the telephone company is required to inform you of your right to file a complaint with the FCC. Your telephone company may make changes in its facilities, equipment, operation, or procedures that could affect the proper functioning of this product. The telephone company is required to notify you if such changes are planned.

If this product is equipped with a corded or cordless handset, it is hearing aid compatible.

If this product has memory dialing locations, you may choose to store emergency telephone numbers (e.g., police, fire, medical) in these locations. If you do store or test emergency numbers, please:

- Remain on the line and briefly explain the reason for the call before hanging up.
- Perform such activities in off-peak hours, such as early morning or late evening.

Industry Canada

Operation is subject to the following two conditions: (1) this device may not cause harmful interference, and (2) this device must accept any interference, including interference that may cause undesired operation.

The term "IC:" before the certification/registration number only signifies that the Industry Canada technical specifications were met.

The Ringer Equivalence Number (REN) for this terminal equipment is 0.0. The REN is an indication of the maximum number of devices allowed to be connected to a telephone interface. The termination on an interface may consist of any combination of devices subject only to the requirement that the sum of the RENs of all the devices does not exceed five.

This product meets the applicable Industry Canada technical specifications.

Technical Specifications

RF frequency band	1921.536 MHz - 1928.448 MHz
Channels	5
Operating temperature	5°C - 45°C
Telephone base voltage (AC voltage, 60Hz)	96 - 130 Vms
Telephone base voltage (Adapter output)	5V DC, 450mA
Handset voltage	2.4V 500mAh Ni-MH battery pack
Charger voltage (Adapter output)	6V AC, 400mA

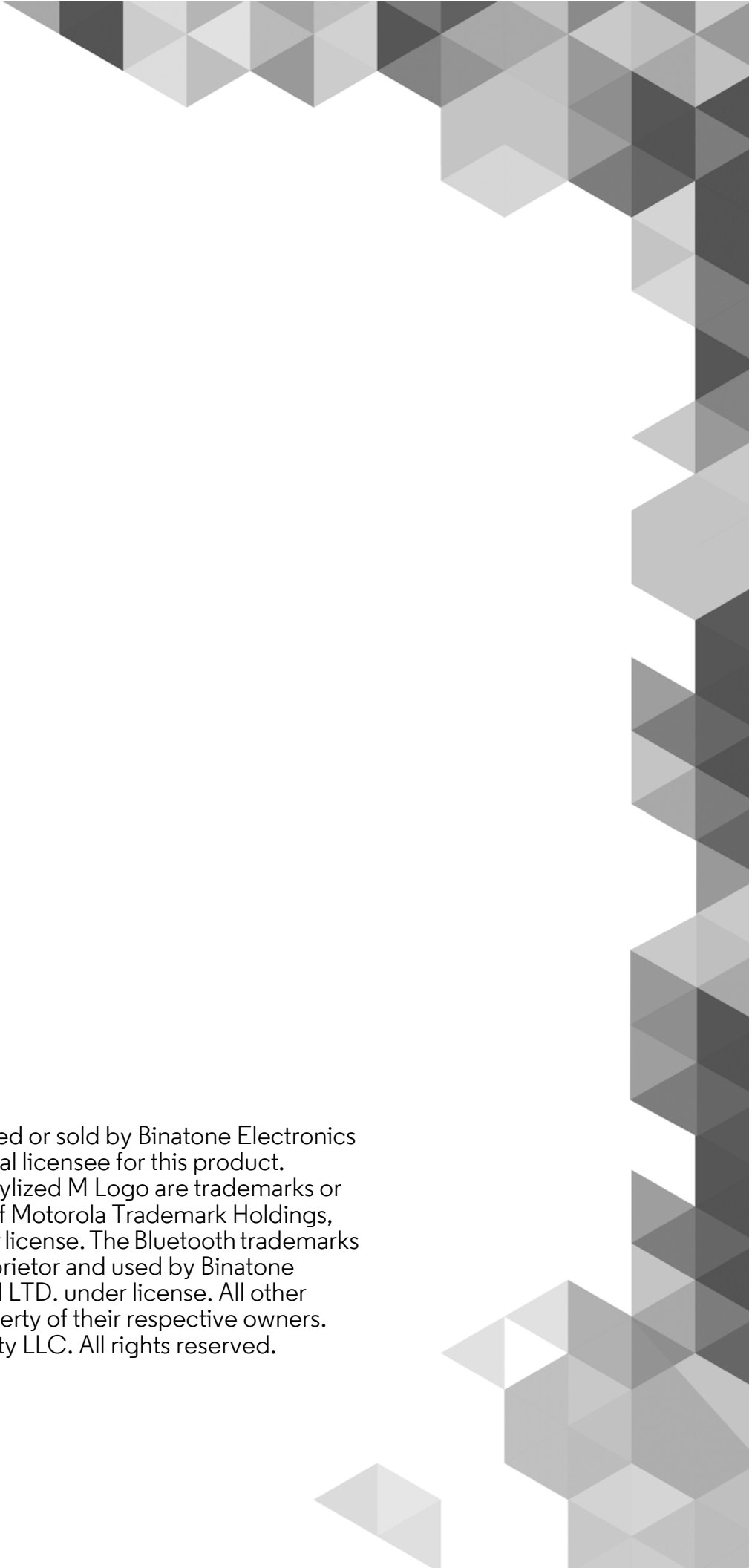

Manufactured, distributed or sold by Binatone Electronics International LTD., official licensee for this product. MOTOROLA and the Stylized M Logo are trademarks or registered trademarks of Motorola Trademark Holdings, LLC. and are used under license. The Bluetooth trademarks are owned by their proprietor and used by Binatone Electronics International LTD. under license. All other trademarks are the property of their respective owners. © 2015 Motorola Mobility LLC. All rights reserved.

US_EN Version 8.0





motorola

Inicio Sistema de teléfono con Bluetooth®



Guía de usuario

Modelos: L701BT, L702BT, L703BT, L704BT, L705BT

Precaución

Sólo utilice el transformador y el cable de teléfono que se suministran en la caja.

Las funciones descritas en esta Guía de usuario son susceptibles de modificaciones sin previo aviso.

Bienvenido...

¡a su nuevo Teléfono Motorola!

Conserve su recibo original de venta fechado. Para utilizar el servicio de garantía de su producto Motorola, deberá presentar una copia de su recibo de venta fechado para confirmar el estado de la garantía. No es necesario el registro para la cobertura de la garantía.

Para cualquier consulta referida al producto, comuníquese al siguiente teléfono:

Estados Unidos y Canadá al 1-888-331-3383

Courriel: support@motorolahome.com

- Agenda con capacidad para 30 nombres y números.
- Contestador con tiempo de grabación digital de hasta 15 minutos. *
- El Identificador de Llamadas le indica quién lo llama y le muestra detalles de las últimas 30 personas que llamaron en una lista de llamadas. **
- Puede registrar hasta 5 microteléfonos en una sola base.
- Puede realizar llamadas internas, transferir llamadas residenciales externas, mantener conversaciones tripartitas entre dos interlocutores internos y un interlocutor externo.
- * El tiempo de grabación incluye el menú de voz pregrabado y avisos salientes.
- ** Se debe suscribir al servicio de Identificación de Llamadas o al de Llamada en espera de su proveedor de red para poder utilizar estas funciones.

Tenga en cuenta que este equipo no está diseñado para realizar llamadas telefónicas de emergencia durante un corte de energía eléctrica.

Se deben realizar arreglos alternativos en caso de necesitar realizar una llamada telefónica de emergencia.

Esta Guía de usuario le brinda toda la información que necesita para obtener el mejor resultado de su teléfono.

Antes de efectuar su primera llamada deberá configurar su teléfono. Siga las instrucciones sencillas en “Introducción”, en las próximas páginas.

IMPORTANTE

Sólo utilice el cable de teléfono que se adjunta.

Este equipo no está diseñado para realizar llamadas de emergencia durante cortes de energía eléctrica. Se deben realizar arreglos alternativos para acceder a servicios de emergencia.

¿Tiene todo?

- Microteléfono
- Base
- Batería de níquel e hidruro metálico recargable
- Tapa de la batería
- Transformador
- Cable de línea telefónica
- Guía rápida de inicio

En los paquetes multi-microteléfonos, encontrará uno o más microteléfonos adicionales, cargadores con transformadores, baterías recargables adicionales y tapas de baterías.

1.	INTRODUCCIÓN	6
1.1	Conectar la base	7
1.2	Instalar y cargar la batería del microteléfono	7
1.3	Configurar el idioma de la información en pantalla.....	8
1.4	Configurar fecha y hora	8
2.	CONOZCA SU TELÉFONO.....	9
3.	CÓMO UTILIZAR EL TELÉFONO	14
3.1	Introducción a la función Bluetooth	14
3.2	Configuración de la función Bluetooth	15
3.2.1	Configurar la línea celular	15
3.2.2	Remplazar un dispositivo vinculado	15
3.2.3	Dispositivos vinculados	16
3.3	Realizar una llamada residencial utilizando su línea fija	16
3.4	Realizar una llamada celular utilizando su microteléfono inalámbrico DECT.....	16
3.5	Marcación rápida	17
3.6	Contestar una llamada residencial	17
3.7	Contestar una llamada celular	17
3.8	Recibir una llamada celular mientras está en una llamada residencial.....	17
3.9	Recibir una llamada residencial mientras está en una llamada celular.....	17
3.10	Finalizar una llamada residencial	18
3.11	Finalizar una llamada celular	18
3.12	Ajustar el volumen.....	18
3.13	Activar silencio en una llamada	18
3.14	Marcar desde la lista de rellamadas.....	18
3.15	Marcar desde la lista de llamadas	18
3.16	Agregar un contacto en la agenda	18
3.17	Guardar un contacto de la agenda como número de marcación rápida	19
3.18	Marcar desde la agenda	19
3.19	Identificación de llamadas	19
3.19.1	Lista de llamadas	19
3.19.2	Ver la lista de llamadas	20
3.19.3	Guardar un número de la lista de llamadas en la agenda	20
3.19.4	Borrar una entrada de la lista de llamadas	20
3.19.5	Borrar toda la lista de llamadas	21
3.20	Configuraciones personalizadas	22
3.21	Intercomunicación.....	23
3.21.1	Realizar una llamada a otro microteléfono	23
3.21.2	Transferir una llamada residencial externa a otro microteléfono	23
3.21.3	Llamada en conferencia tripartita	24
3.22	Ajustar el modo marcación.....	24
3.23	Ajustar el tiempo de espera	24

3.24	Ajustar el código de área	24
3.25	Registro	25
3.25.1	Registrar un microteléfono	25
3.26	Restablecer todas las configuraciones.....	25
3.27	Localizar/Encontrar microteléfonos	25
3.28	Cómo utilizar su contestador	25
3.28.1	Reproducir mensajes	25
3.28.2	Activar o desactivar el contestador	26
3.28.3	Configurar el modo aviso	26
3.28.4	Establecer la cantidad de timbres para contestar	26
3.28.5	Aviso	27
3.28.6	Grabar un memo	27
3.28.7	Filtro de llamada activado/desactivado	28
3.28.8	Borrar todos los mensajes anteriores	28
3.28.9	Acceso remoto	28
3.28.10	Configurar el código de seguridad	29
4.	AYUDA	30
5.	INFORMACIÓN GENERAL.....	32

1. INTRODUCCIÓN

PRECAUCIÓN

No coloque su teléfono en el baño o en otros sectores húmedos.

Ubicación

Cuando elija una ubicación para su nuevo teléfono, tenga en cuenta algunas pautas importantes:

- Evite fuentes de ruido y calor, como por ejemplo los motores, las luces fluorescentes, los hornos microondas, los aparatos de calefacción y la luz solar directa.
- Evite áreas de excesivo polvo, humedad y bajas temperaturas.
- Evite otros teléfonos inalámbricos o computadoras personales.
- Nunca instale el cableado telefónico durante una tormenta eléctrica.
- Nunca instale tomas telefónicas en sectores húmedos a menos que éstas estén diseñadas específicamente para dichos sectores.
- Nunca toque los cables de teléfono o terminales sin aislamiento, a menos que la línea telefónica haya sido desconectada de la interfaz de la red.
- Tenga cuidado al instalar o modificar las líneas telefónicas.

ALCANCE DEL MICROTELÉFONO

El alcance óptimo se alcanza cuando no hay otros electrodomésticos funcionando dentro del área de alcance. Cualquier obstrucción entre la base y el microteléfono también reducirá el alcance significativamente.

PODER DE LA SEÑAL

Cuando esté fuera del alcance de la base, en la pantalla aparece FUERA D ALCANCE. Si esto ocurre durante una llamada, se cortará dicha llamada. Regrese al área de alcance de la base. El microteléfono se reconectará automáticamente a la base.

Al configurar

IMPORTANTE

La base debe estar conectada a un tomacorriente en todo momento. No conecte el cable de teléfono en la toma telefónica hasta que el microteléfono esté completamente cargado. Sólo utilice el transformador y el cable de teléfono que se suministran con el producto.

¿CUÁL TRANSFORMADOR?

El transformador con el conector de CC más pequeño es para la base y el transformador con el conector de CC más grande es para el cargador (sólo para paquetes multi-microteléfonos).

1.1 Conectar la base

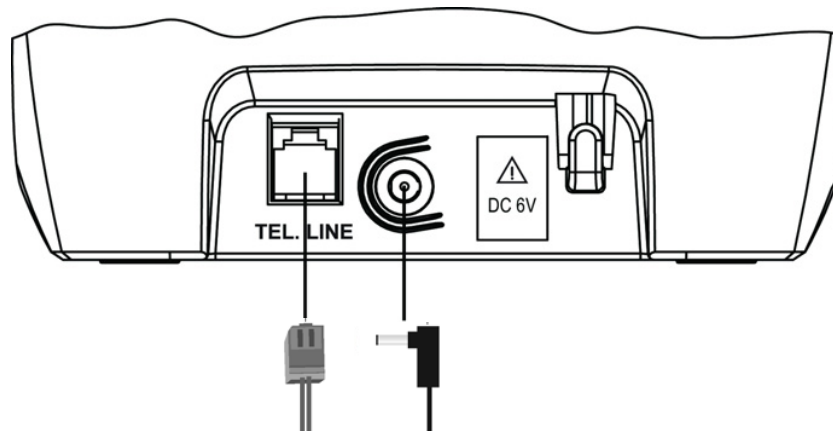

1. Inserte el conector de CC del transformador y el cable de línea telefónica en la base, como se muestra arriba. El transformador con el conector de CC más grande es para el cargador (sólo para paquetes multi-microteléfonos).
2. Inserte el otro extremo del transformador a un toma corriente y el cable de teléfono a una toma telefónica de pared.
3. Sólo utilice el transformador que se proporciona.

1.2 Instalar y cargar la batería del microteléfono

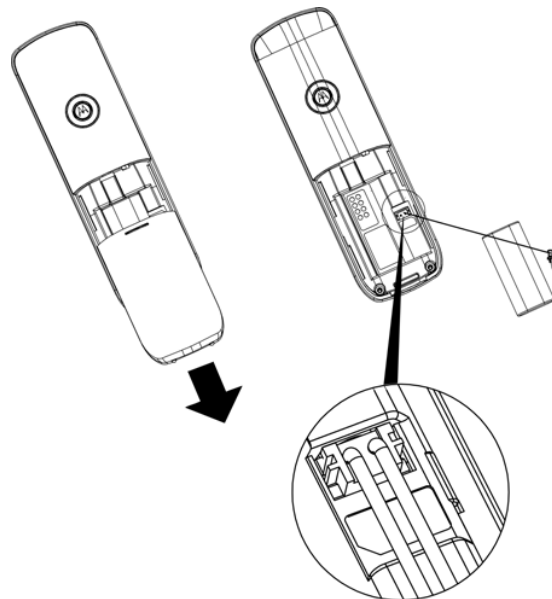

1. Retire la tapa del compartimiento de la batería para extraer la misma. Coloque la batería recargable que se suministra en el compartimiento de la batería, e inserte el conector de la batería en el enchufe, como se muestra arriba.
2. Vuelva a colocar la tapa del compartimiento de la batería.
3. Coloque el microteléfono en la base para que se cargue por al menos 24 horas. Una vez que se completa la carga, el  le indicará que el microteléfono está totalmente cargado.



IMPORTANTE

Use sólo la batería recargable que se suministra con el producto.

1.3 Configurar el idioma de la información en pantalla

1. Presione **MENU** y después **VOL+** o **REDIAL/VOL-** para seleccionar **CONFIG MT.**
2. Presione **MENU** y después **VOL+** o **REDIAL/VOL-** para seleccionar **IDIOMA.**
3. Presione **MENU** y después **VOL+** o **REDIAL/VOL-** para seleccionar el idioma de su preferencia.
4. Presione **MENU** para guardar las configuraciones.

1.4 Configurar fecha y hora

1. Presione **MENU** para seleccionar **FECHA Y HORA.**
2. Presione **MENU** y después utilice el teclado para editar el año y la fecha.
3. Presione **VOL+** o **REDIAL/VOL-** o  o **CID** para desplazarse entre los campos de entrada **AÑO** y **FECHA.**
4. Presione **MENU** y después utilice el teclado para editar la hora en formato de 12 horas.
Presione **VOL+** o **REDIAL/VOL-** para intercambiar las configuraciones **AM/PM.** Y utilice  o **CID** para mover el cursor hasta el campo de entrada que desea.
5. Presione **MENU** para guardar las configuraciones.

NOTA

Si está suscripto al servicio de Identificación de Llamada que ofrece su red, la fecha y hora se configuran automáticamente al recibir una llamada.

Ahora su teléfono está listo para ser utilizado.

2. CONOZCA SU TELÉFONO

Descripción general de su microteléfono

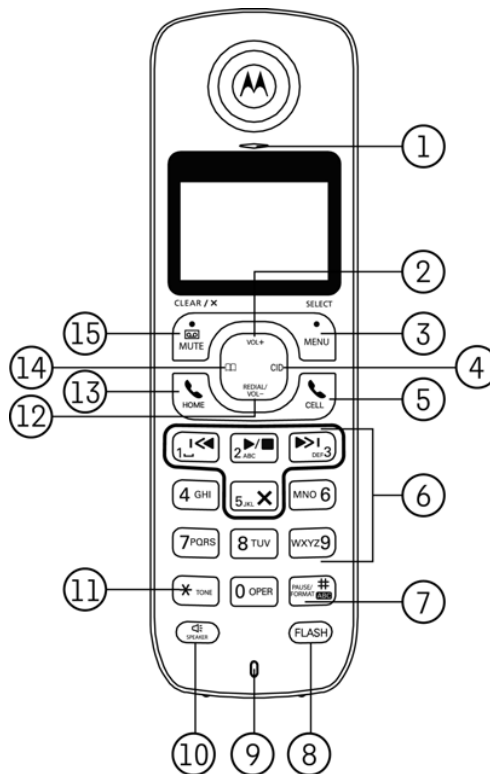

Familiarícese con los siguientes 15 botones de su microteléfono y sus tareas multi-función.

1. AURICULAR

2. DESPLAZARSE HACIA ARRIBA/SUBIR EL VOLUMEN

- En modo **menú**: presione para desplazarse hacia arriba.
- En modo **edición**: presione para mover el cursor hacia la izquierda.
- Durante una **llamada**: presione para subir el volumen.
- Lista de llamadas/agenda/lista de rellamadas**: presione para desplazarse hacia arriba por la lista.
- En modo **reproducir mensaje del contestador**: presione para subir el volumen.

3. MENU/SELECCIONAR

- En modo **inactivo**: presione para acceder a la lista del menú.
- En modo **menú/edición**: presione para confirmar y guardar las configuraciones.
- Durante una **llamada residencial**: presione para transferir la llamada a otro microteléfono.
- En la **entrada de la lista de llamadas**: presione para guardar el contacto en la agenda.
- En el **contacto de la agenda**: presione para ir a los submenús de la agenda.

4. DERECHA/LISTA DE LLAMADAS

- En modo **inactivo/durante una llamada**: presione para acceder a la lista de llamadas.
- En modo **edición**: presione para mover el cursor hacia la derecha.

5. CELULAR

- a) **En modo premarcación:** presione para realizar una llamada celular.
- b) **Lista de llamadas/agenda/lista de rellamadas:** presione para realizar una llamada celular al contacto seleccionado.
- c) **Al sonar el timbre de una llamada de línea celular:** presione para contestar la llamada celular.
- d) **Durante una llamada celular:** presione para finalizar la llamada celular.

6. TECLADO ALFANUMÉRICO

- a) **En modo inactivo/premarcación/edición/durante una llamada:** presione para ingresar caracteres/números.
- b) **En modo inactivo:** mantenga presionado para activar la marcación rápida (del **1** al **WXYZ/9**).

7. #/ PAUSE/ABC/FORMAT

- a) **En modo inactivo/premarcación/edición de números/durante una llamada:** presione para insertar un "#", mantenga presionado para insertar una pausa (P).
- b) **En modo edición de nombre:** intercambie las opciones ABC/abc. Mantenga presionado para insertar un espacio.
- c) **En la entrada de la lista de llamadas:** presione para cambiar el formato de visualización del Identificador de llamadas entre las opciones de 7, 8, 10 y 11 dígitos al devolver llamadas desde el Identificador de llamadas.
- d) **En el contacto de la agenda:** si el número tiene más de 15 dígitos, presione para visualizar la siguiente página con los dígitos restantes.

8. FLASH

- a) **En modo premarcación/edición de número:** presione para insertar un tiempo de espera.
- b) **Durante una llamada:** presione para pasar a otra llamada.

9. MICRÓFONO

10. SPEAKER

- a) **En modo inactivo/premarcación:** presione para realizar una llamada residencial con el altavoz.
- b) **Durante una llamada:** presione para optar entre el auricular y el altavoz.
- c) **Lista de llamadas/agenda/lista de rellamadas:** presione para realizar una llamada residencial con el altavoz al contacto seleccionado.
- d) **Cuando el teléfono suene:** presione para contestar una llamada con el altavoz.
- e) **En modo reproducir mensaje del contestador:** presione para optar entre la reproducción del mensaje a través del auricular/altavoz.

11. * / TONE

- a) **En modo inactivo/premarcación/edición:** presione para insertar un "*".
- b) **Durante una llamada:** presione para pasar de marcación por pulso a marcación por tono temporalmente si se seleccionó modo pulso con anterioridad. Al finalizar la llamada, el modo marcación regresa a modo pulso automáticamente.
- c) **En el contacto de la agenda:** si el número tiene más de 15 dígitos, presione para visualizar la página anterior con los dígitos restantes.

12. DESPLAZARSE HACIA ABAJO/BAJAR EL VOLUMEN/LISTA DE RELAMADAS

- a) **En modo inactivo:** presione para acceder a la lista de rellamadas.
- b) **En modo menú:** presione para desplazarse hacia abajo.

NEW

Encendido después de recibir una nueva llamada.



Encendido cuando el volumen del timbre se encuentra desactivado.



Encendido cuando se recibe un nuevo mensaje de voz, si está utilizando un servicio de correo de voz (Para la línea residencial solamente).

MUTE

Encendido cuando se activa el botón silencio durante una llamada.



Nivel máximo de carga de la batería.



2/3 del nivel de carga de la batería.



1/3 del nivel de carga de la batería.



Parpadea cuando se detecta bajo nivel de carga de la batería y necesita cargar el microteléfono.



El movimiento de las barras internas indica que la batería se está cargando.



En modo inactivo, indica la hora actual.

En modo Identificador de llamada, indica la hora de la llamada.



Encendido cuando la línea Residencial está siendo utilizada.

Parpadea cuando deja la línea Residencial en espera.



Encendido cuando la línea Celular está siendo utilizada.

Parpadea cuando deja la línea Celular en espera.



Encendido cuando la función Bluetooth está activada.



Encendido cuando el dispositivo Bluetooth 1 o 2 está conectado con la base del teléfono.



En modo inactivo, indica la fecha actual.

En modo Identificador de llamada, indica la fecha de la llamada.

Descripción general de la base

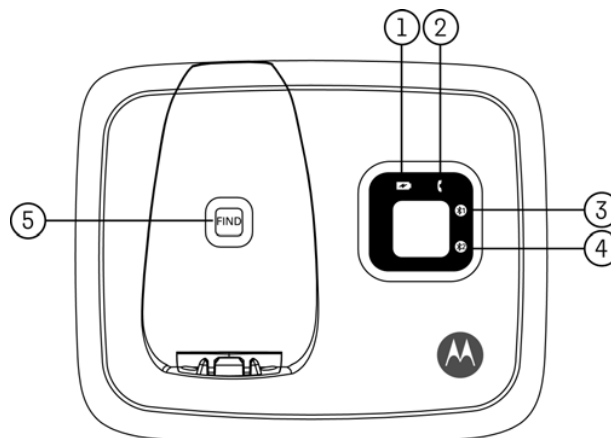

1. LED DE CARGA - VERDE

a) **Encendido constantemente:** cuando pone el microteléfono en el soporte de la base para que se cargue.

2. LED EN USO - ROJO

a) **Encendido constantemente:** durante una llamada o cuando una extensión del teléfono está ocupada.

b) **Parpadea a un ritmo similar al del timbre de la llamada entrante:** durante una llamada entrante.

c) **Parpadea brevemente de forma intermitente durante unos 2 minutos:** durante el proceso de localización o registro.

3. LED AZUL DE CELULAR 1

a) **Encendido constantemente:** cuando el dispositivo Bluetooth #1 está vinculado y conectado a la base.

b) **Parpadea:** cuando el dispositivo Bluetooth #1 está en proceso de vinculación.

c) **Apagado:** cuando el dispositivo Bluetooth #1 está desconectado.

4. LED AZUL DE CELULAR 2

a) **Encendido constantemente:** cuando el dispositivo Bluetooth #2 está vinculado y conectado a la base.

b) **Parpadea:** cuando el dispositivo Bluetooth #2 está en proceso de vinculación.

c) **Apagado:** cuando el dispositivo Bluetooth #2 está desconectado.

5. FIND

a) Presione para encontrar/localizar todos los microteléfonos registrados. Presione el botón nuevamente o cualquier botón en el microteléfono para detener la localización.

b) Mantenga presionado para ingresar en modo registro.

Indicadores LED de la base

PANTALLA LED DE 7 SEGMENTOS

-- El contestador está APAGADO.

00 No hay mensajes en el contestador.

09 Parpadea en modo inactivo: indica el número de nuevos mensajes en el contestador. (por ejemplo, hay 9 mensajes en el contestador en total, con una capacidad para 59.)

Encendido constantemente: todos los nuevos mensajes se han escuchado y hay 9 mensajes en el contestador en total.

FF Intermitente: la memoria del contestador está completa.

Rn09 Intermitente: indica una llamada entrante/grabación de una llamada entrante. El número (por ejemplo 09) indica el total de nuevos mensajes en el contestador.

LR Intermitente: indica que el acceso remoto al microteléfono o a la línea está en curso.

3. CÓMO UTILIZAR EL TELÉFONO

3.1 Introducción a la función Bluetooth

Su nuevo sistema telefónico con tecnología inalámbrica Bluetooth cuenta con las siguientes funciones:

- Vincular un teléfono móvil con Bluetooth con la base del teléfono. Se pueden vincular y conectar hasta dos teléfonos móviles con Bluetooth.
- Conectar un teléfono móvil con Bluetooth para realizar y recibir llamadas de línea CELULAR. Se pueden conectar hasta dos teléfonos móviles, pero sólo se puede utilizar uno de ellos a la vez.
- Realizar y recibir llamadas con su plan de teléfono móvil con Bluetooth mientras se beneficia de la facilidad y comodidad de su sistema de telefonía residencial.

Glosario de términos

A continuación se presentan algunos términos utilizados en esta Guía de usuario para ayudarle a familiarizarse con el uso de los dispositivos Bluetooth y su nuevo sistema de telefonía.

Teléfono móvil con Bluetooth: se refiere a un teléfono móvil con Bluetooth activado.

Línea **CELULAR:** el servicio de comunicaciones proporcionado a través de su teléfono móvil con Bluetooth.

Línea **RESIDENCIAL:** su línea de teléfono fijo convencional.

Vinculación: esto se refiere al proceso en el que dos dispositivos Bluetooth se registran mutuamente información. La base del teléfono debe estar vinculada con un teléfono móvil con Bluetooth antes de que el dispositivo Bluetooth se pueda utilizar.

INFORMACIÓN IMPORTANTE

- Consulte la Guía de usuario de su teléfono móvil para obtener más información acerca de la función Bluetooth.
- Asegúrese de que su teléfono móvil con Bluetooth se encuentre entre uno y doce pies (30cm a 3.6m) de distancia de la base del teléfono a fin de mantener una conexión clara y consistente entre su teléfono móvil con Bluetooth, la base del teléfono y la antena de telefonía móvil.
- Asegúrese de que su teléfono móvil con Bluetooth tenga suficiente poder de señal. Es posible que tenga que mover el teléfono móvil con Bluetooth y la base del teléfono a un lugar donde la señal celular sea más fuerte.
- Cargue su teléfono móvil con Bluetooth mientras está conectado a la base del teléfono, porque la batería de su teléfono móvil se descarga más rápido mientras está conectado de forma inalámbrica a la base del teléfono.
- Controle el uso de su teléfono móvil porque el tiempo de uso se deduce de su plan celular para la duración de llamadas CELULARES.

3.2 Configuración de la función Bluetooth

3.2.1 Configurar la línea celular

Para vincular y conectar un teléfono móvil con Bluetooth:

- Coloque su teléfono móvil cerca del microteléfono y de la base.
- Presione **MENU** y después **VOL+** o **REDIAL/VOL-** para seleccionar **BLUETOOTH**.
- Presione **MENU** y después **VOL+** o **REDIAL/VOL-** para seleccionar **CONFIG MÓVIL**.
- Presione **MENU** y en la pantalla aparecerá **¿MÓV LISTO?**.
- Presione **MENU** y en la pantalla aparece **DETECTABLE**. Se activará la función Bluetooth.
- Utilizando su teléfono móvil con Bluetooth, active la función Bluetooth y busque un nuevo dispositivo.
- Una vez que su teléfono móvil con Bluetooth encuentra el teléfono **Motorola L701BT, L702BT, L703BT, L704BT, L705BT** selecciónelo.
- Utilizando su teléfono móvil con Bluetooth, ingrese el código PIN del teléfono (el código PIN predeterminado es 0000) para continuar con el proceso de vinculación.
- La vinculación se confirma cuando escucha un tono y aparece el ícono de Bluetooth en el microteléfono. En el microteléfono inalámbrico aparece **COMPLETADO**.

Consulte la Guía de usuario de su teléfono móvil con Bluetooth para averiguar cómo buscar o agregar nuevos dispositivos Bluetooth.

NOTA

- El o los dispositivos vinculados se conectarán automáticamente y se guardarán en la lista de dispositivos vinculados.
- Cuando un dispositivo está conectado correctamente, el correspondiente **1** o **2** aparecerá en la pantalla.
- Si desea vincular otro dispositivo Bluetooth, repita los pasos anteriores.

3.2.2 Reemplazar un dispositivo vinculado

Si ya ha vinculado dos dispositivos móviles con Bluetooth, tendrá que reemplazar uno de ellos si desea vincular otro dispositivo. Siga los pasos a continuación para reemplazar y vincular un nuevo dispositivo.

- Presione **MENU** y después **VOL+** o **REDIAL/VOL-** para seleccionar **BLUETOOTH**.
- Presione **MENU** y después **VOL+** o **REDIAL/VOL-** para seleccionar **CONFIG MÓVIL**.
- En pantalla aparecen los dos nombres de los celulares de los dispositivos vinculados.
- Presione **VOL+** o **REDIAL/VOL-** para seleccionar el dispositivo celular que desea reemplazar.
- Presione **MENU** para confirmar. En la pantalla aparecerá **¿SUSTITUIR CELULAR?**.
- Presione **MENU** para confirmar. En la pantalla aparecerá **¿MÓV LISTO?**.
- Consulte la sección 3.2.1 para continuar con los siguientes pasos.

NOTA

Al vincular un nuevo celular de dispositivo, el celular conectado quedará desactivado temporalmente.

3.2.3 Dispositivos vinculados

El o los celulares vinculados aparecerán en la lista de dispositivos vinculados, independientemente de si están conectados o no. Usted puede elegir conectar o eliminar el celular de este menú.

1. Presione **MENU** y después **VOL+** o **REDIAL/VOL-** para seleccionar **BLUETOOTH**.
2. Presione **MENU** y después **VOL+** o **REDIAL/VOL-** para seleccionar **LISTA EMPAR**.
3. Presione **MENU** y después en la pantalla aparece el o los nombres de los Celulares de los dispositivos vinculados.

NOTA

En la pantalla aparecerá **NO EMPAREJ** si no hay ningún dispositivo vinculado.

4. Presione **VOL+** o **REDIAL/VOL-** para seleccionar el dispositivo celular que desea.

Para el dispositivo celular conectado:

5. Presione **MENU** para eliminar el dispositivo celular. En la pantalla aparecerá **¿ELIMINAR?**.
6. Presione **MENU** para confirmar.

Para el dispositivo celular que no está conectado:

5. Presione **MENU** y después **VOL+** o **REDIAL/VOL-** para seleccionar **CONECTAR** o **ELIMINAR CELULAR**.
6. Presione **MENU** para confirmar. Si selecciona **ELIMINAR CELULAR**, presione **MENU** nuevamente para confirmar.

NOTA

- Cuando se elimina el celular conectado, el correspondiente **1** o **2** se apagará.
- Cuando se conecta el celular desconectado, el correspondiente **1** o **2** se encenderá.
- Cuando se elimina el celular, el nombre del dispositivo desaparecerá y en la pantalla aparecerá **VACÍO** en su lugar en la lista de dispositivos vinculados.

3.3 Realizar una llamada residencial utilizando su línea fija



1. Ingrese el número de teléfono y presione  /**HOME** o  /**SPEAKER** para marcar el número de teléfono.

3.4 Realizar una llamada celular utilizando su microteléfono inalámbrico DECT

Si sólo hay un teléfono móvil con Bluetooth vinculado y conectado,

1. Ingrese el número de teléfono y después presione  /**CELL** para marcar.

Si hay dos teléfonos móviles con Bluetooth vinculados y conectados,

1. Ingrese el número de teléfono, presione  /**CELL** y después **VOL+** o **REDIAL/VOL-** para seleccionar el dispositivo celular que desea.
2. Presione **MENU** o  /**CELL** para marcar.

NOTA

Si el dispositivo celular está vinculado pero no está conectado, debe conectar el dispositivo celular antes de hacer una llamada celular externa.

3.5 Marcación rápida

1. En modo inactivo, mantenga presionada una tecla del /1 al WXYZ/9 hasta que aparezca el número y se marque.

3.6 Contestar una llamada residencial

A través del microteléfono:

1. Presione /HOME o /SPEAKER para contestar la llamada residencial entrante.

3.7 Contestar una llamada celular

1. Presione /CELL o /SPEAKER para contestar la llamada celular entrante.

3.8 Recibir una llamada celular mientras está en una llamada residencial

Un pitido corto durante una llamada RESIDENCIAL indica que hay una llamada CELULAR entrante y en la pantalla aparece el Identificador de Llamadas.

Para contestar la llamada de línea celular entrante:

- Presione /CELL en el microteléfono. La llamada residencial quedará en espera automáticamente, y comenzará a parpadear.

Para pasar la línea a una llamada residencial:

- Mientras se encuentra en una llamada celular, presione /HOME en el microteléfono para pasar a la llamada residencial. La llamada celular quedará en espera automáticamente, y comenzará a parpadear.

Para finalizar la llamada celular:

- Presione /CELL en el microteléfono. Se retomará la llamada residencial automáticamente.

3.9 Recibir una llamada residencial mientras está en una llamada celular

Un pitido corto durante una llamada CELULAR indica que hay una llamada RESIDENCIAL entrante y en la pantalla aparece el Identificador de Llamadas.

Para contestar la llamada residencial entrante:

- Presione /HOME en el microteléfono. La llamada de línea celular quedará en espera automáticamente, y comenzará a parpadear.

Para pasar la línea a una llamada celular:

- Mientras se encuentra en una llamada residencial, presione /CELL en el microteléfono para pasar a la llamada celular. La llamada residencial quedará en espera automáticamente, y comenzará a parpadear.

Para finalizar una llamada residencial:

- Presione /HOME en el microteléfono. Se retomará la llamada celular automáticamente.

3.10 Finalizar una llamada residencial

A través del microteléfono:

1. Durante una llamada, presione  /HOME o coloque el microteléfono en la base.

3.11 Finalizar una llamada celular



Durante una llamada celular, presione  /CELL o coloque el microteléfono en la base.

3.12 Ajustar el volumen



A través del microteléfono:

1. Durante una llamada, presione **VOL+** o **REDIAL/VOL-** para ajustar el volumen.

3.13 Activar silencio en una llamada

1. Durante una llamada, presione  /MUTE para activar silencio en el micrófono y "MUTED" aparecerá en la pantalla. Usted puede hablar con otra persona en la habitación sin que su interlocutor escuche.
2. Presione  /MUTE nuevamente para desactivar silencio.



3.14 Marcar desde la lista de rellamadas

1. Presione **REDIAL/VOL-** y después **VOL+** o **REDIAL/VOL-** para desplazarse y seleccionar la llamada que desea volver a realizar.
2. Presione  /HOME o  /SPEAKER para marcar el número desde la línea residencial.

○

2. Presione  /CELL para marcar el número desde la línea celular.

3.15 Marcar desde la lista de llamadas

1. Presione **CID** y después **VOL+** o **REDIAL/VOL-** para desplazarse y seleccionar el contacto al que desea llamar.
2. Presione **#/ABC/PAUSE/FORMAT** para intercambiar el formato del número a marcar.
3. Presione  /HOME o  /SPEAKER para marcar el número desde la línea residencial.

○

3. Presione  /CELL para marcar el número desde la línea celular.

3.16 Agregar un contacto en la agenda

1. Presione .
2. Presione **MENU** y después **VOL+** o **REDIAL/VOL-** para desplazarse y seleccionar **AGREG REGIST.**
3. Presione **MENU** y después ingrese el nombre.
4. Presione **MENU** y después ingrese el número.
5. Presione **MENU** para guardar el contacto.





NOTA

Los números pueden ser de hasta 24 dígitos de largo y los nombres de hasta 16 caracteres de largo. Los contactos se guardan en orden alfabético.

3.17 Guardar un contacto de la agenda como número de marcación rápida

1. Presione .
2. Presione **MENU** y después **VOL+** o **REDIAL/VOL-** para seleccionar **MARCAC RÁPID**.
3. Presione **MENU** y después **VOL+** o **REDIAL/VOL-** para seleccionar las teclas de marcación rápida del **1<◀/▶/1** al **WXYZ/9**.
4. Presione **MENU** y después **VOL+** o **REDIAL/VOL-** para desplazarse hasta el contacto que desea.
5. Presione **MENU** para guardar las configuraciones.

3.18 Marcar desde la agenda

1. Presione  y después **VOL+** o **REDIAL/VOL-** para desplazarse y seleccionar el contacto al que desea llamar.
2. Presione  /**HOME** o  /**SPEAKER** para marcar el número desde la línea residencial.
-
2. Presione  /**CELL** para marcar el número desde la línea celular.

SUGERENCIAS

*En lugar de desplazarse para buscar los contactos en la agenda, presione la tecla numérica correspondiente a la primera letra del contacto que desea localizar. Por ejemplo, al presionar **▶/■/ABC/2** aparecerán los contactos que comienzan con la letra A. Si se presiona **▶/■/ABC/2** nuevamente aparecerán los contactos que comienzan con la letra B, etc.*

3.19 Identificación de llamadas

Si está suscrito al servicio de Identificación de llamadas y suponiendo que la identidad de la persona que llama no está oculta, aparecerá en pantalla el número del interlocutor junto con la fecha y hora de la llamada (si la red lo proporciona).

NOTA

- Si el número de teléfono no está disponible para las llamadas entrantes, en el microteléfono aparecerá **NO DISPONIBL**.
- Si la llamada entrante proviene de un número de teléfono oculto, en el microteléfono aparecerá **PRIVADO**.
- La información sobre las llamadas entrantes varía según el país y el operador de red. Algunos operadores posiblemente cobren la suscripción a su servicio de Identificación de llamadas.

3.19.1 Lista de llamadas

La lista de llamadas contiene los detalles de las llamadas perdidas y recibidas. Estos detalles incluyen la fecha y la hora de la llamada. Las entradas aparecen en orden cronológico con la llamada más reciente en la parte superior de la lista.

NOTA

- Cuando la lista de llamadas está completa, una nueva llamada reemplaza a la más antigua de la lista.
- Se puede guardar detalles de hasta 30 llamadas.
- Si recibe más de una llamada del mismo número, sólo se guarda la llamada más reciente en la lista de llamadas. Cuando tiene llamadas perdidas (llamadas entrantes sin contestar) **NEW** aparecerá en la pantalla de todos los microteléfonos registrados en la base. Si se utiliza un microteléfono para ver la lista de llamadas, **NEW** permanecerá en los demás microteléfonos (sólo para el paquete multi-microteléfonos).

3.19.2 Ver la lista de llamadas

1. Presione **CID** para ingresar a la lista de llamadas.
2. Presione **VOL+** o **REDIAL/VOL-** para desplazarse por la lista de llamadas.

NOTA

Cuando visualiza una entrada de la lista de llamadas, presione #/ **ABC** /PAUSE/FORMAT reiteradamente para que aparezca el número en un formato diferente.

Por ejemplo, si el número de la persona que llama aparece como 888-331-3383, los diferentes formatos serán:

331-3383

1-331-3383

888-331-3383

1-888-331-3383

Usted puede elegir el formato de número deseado para los números locales o de larga distancia antes de marcarlos o guardarlos en la agenda.

- **NEW** desaparece una vez que se visualizó la nueva llamada.

3.19.3 Guardar un número de la lista de llamadas en la agenda

1. Presione **CID** para ingresar a la lista de llamadas.
2. Presione **VOL+** o **REDIAL/VOL-** para seleccionar la entrada que desea.
3. Presione **MENU** para seleccionar **GUARD EN AGN.**
4. Presione **MENU** y después ingrese el nombre según prefiera.
5. Presione **MENU** y después edite el número según prefiera.
6. Presione **MENU** para guardar el contacto.

3.19.4 Borrar una entrada de la lista de llamadas

1. Presione **CID** para ingresar a la lista de llamadas.
2. Presione **VOL+** o **REDIAL/VOL-** para desplazarse hasta la entrada que desea.
3. Presione **MENU** y después **VOL+** o **REDIAL/VOL-** para seleccionar **BORRAR REGIS.**
4. Presione **MENU** para confirmar y la entrada desaparece.

3.19.5 Borrar toda la lista de llamadas

1. Presione **CID** para ingresar a la lista de llamadas.
2. Presione **MENU** y después **VOL+** o **REDIAL/VOL-** para seleccionar **BORRAR TODOS**.
3. Presione **MENU** y ¿ELIM TODO? aparecerá en la pantalla.
4. Presione **MENU** para confirmar. Se borran todas las entradas.

NOTA

Debe visualizar la llamada antes de borrar el registro de la lista de llamadas.

3.20 Configuraciones personalizadas

Mapa del menú

MENÚ PRINCIPAL	CONFIGURAR EB
SUBMENÚ	MODO MARCAC
FECHA Y HORA	TIEMP D ESPR
AÑO	CÓDIGO ÁREA
FECHA	TECLAS DE MEMORIA
HORA	M1
AGENDA	M2
AGREG REGIST	M3
VER REGISTRO	BLUETOOTH
EDITR REGIST	CONFIG MÓVIL
BORRAR REGIS	LISTA EMPAR
BORRAR TODOS	CONTESTADOR
CAPAC AGENDA	CONTEST ACT (si el contestador está desactivado) <input type="radio"/>
MARCAC RÁPID	CONTES DESAC (si el contestador está activado)
INTERCOM	MODO CONTEST
CONFIGURAR MT	TIMBRS P CON
TONO TIMBRE	AVISO
VOLUMEN TIMBRE	GRABAR MEMO
TONO TECLA	CONTR. LLAMD
TONO BATER BAJA	BOR TOD MSJ ANT
TONO SIN COBERT	ACCESO REMOT
NOMBR MICROTEL	CÓD SEGURIDAD
IDIOMA	RESTABL CONFIG
CONTRASTE LCD	BORR CORR V
REGISTRO	TODAS CONFIG

1. Presione **MENU**.
2. Presione **VOL+** o **REDIAL/VOL-** para desplazarse por el menú.
3. Presione **MENU** para abrir los submenús y/o guardar las configuraciones.
4. Presione /**MUTE** para regresar al nivel del menú anterior o cancelar una acción.

Si no presiona ningún botón del microteléfono por 30 segundos, la pantalla volverá automáticamente a modo de espera. También regresará a modo de espera cuando se coloque al microteléfono en la base o en el cargador.

3.21 Intercomunicación

Esta función sólo se encuentra disponible cuando hay por lo menos dos microteléfonos registrados. Esto le permite realizar llamadas internas, transferir llamadas residenciales externas de un microteléfono, y utilizar la opción de conferencia.

NOTA

La llamada celular no se puede transferir.





3.21.1 Realizar una llamada a otro microteléfono

1. Presione **MENU** y después **VOL+** o **REDIAL/VOL-** para seleccionar **INTERCOM**.
2. Presione **MENU** y después **VOL+** o **REDIAL/VOL-** para seleccionar el microteléfono al que desea llamar.
3. Presione **MENU** para llamar al microteléfono.
4. Presione /**HOME** para colgar.

NOTA

Si el microteléfono no se encuentra dentro del alcance de operación válido, esta función posiblemente no esté disponible. Durante una llamada de intercomunicación, escuchará un tono de alerta si hay una llamada externa entrante. Debe presionar /**HOME** para finalizar la llamada de intercomunicación antes de contestar la llamada externa entrante.



3.21.2 Transferir una llamada residencial externa a otro microteléfono

1. Durante una llamada residencial externa, presione **MENU**. Su llamada quedará en espera.
2. Presione **VOL+** o **REDIAL/VOL-** para seleccionar el microteléfono al que desea llamar.
3. Presione **MENU** para llamar al microteléfono.
4. Cuando el otro microteléfono contesta al presionar /**HOME** o /**SPEAKER**, presione /**HOME** en el microteléfono que llama para transferir la llamada. Si el otro microteléfono no contesta, presione /**MUTE** para hablar con su interlocutor nuevamente.

3.21.3 Llamada en conferencia tripartita

1. Durante una llamada residencial externa, presione **MENU**. Su llamada quedará en espera.
2. Presione **VOL+** o **REDIAL/VOL-** para seleccionar el microteléfono al que desea llamar.
3. Presione **MENU** para llamar al microteléfono.
4. Cuando el otro microteléfono contesta la llamada de intercomunicación, presione **MENU** en el microteléfono que llama para establecer la llamada en conferencia.
5. Presione  /**HOME** en cualquier microteléfono para finalizar una conferencia tripartita y dejar al otro microteléfono en comunicación con el interlocutor.

NOTA

Durante una llamada externa, si se presiona  /**HOME** o  /**SPEAKER** en cualquier microteléfono éste se unirá a la llamada y así establecerá una llamada en conferencia.

3.22 Ajustar el modo marcación

El modo marcación predeterminado es el adecuado para su país y operador de red. Es muy poco probable que necesite modificar este ajuste a menos que así se lo indiquen.

1. Presione **MENU** y después **VOL+** o **REDIAL/VOL-** para seleccionar CONFIGURAR EB.
2. Presione **MENU** para seleccionar MODO MARCAC.
3. Presione **MENU** y después **VOL+** o **REDIAL/VOL-** para seleccionar TONO o PULSO.
4. Presione **MENU** para guardar las configuraciones.

NOTA

Si está seleccionado el modo pulso, presione ***/TONE** para pasar de marcación por pulso a marcación por tono temporalmente al marcar un número. Al finalizar la llamada, el modo marcación regresa a modo pulso automáticamente.

3.23 Ajustar el tiempo de espera

El tiempo de espera predeterminado es el adecuado para su país y operador de red. Es muy poco probable que necesite modificar este ajuste a menos que así se lo indiquen.

1. Presione **MENU** y después **VOL+** o **REDIAL/VOL-** para seleccionar CONFIGURAR EB.
2. Presione **MENU** y después **VOL+** o **REDIAL/VOL-** para seleccionar TIEMP D ESPR.
3. Presione **MENU** y después **VOL+** o **REDIAL/VOL-** hasta el tiempo de espera de su preferencia. (Cuenta con 8 opciones disponibles: 90, 100, 110, 250, 300, 400, 600 y 700MS)
4. Presione **MENU** para guardar las configuraciones.

3.24 Ajustar el código de área

1. Presione **MENU** y después **VOL+** o **REDIAL/VOL-** para seleccionar CONFIGURAR EB.
2. Presione **MENU** y después **VOL+** o **REDIAL/VOL-** para seleccionar CÓDIGO ÁREA.
3. Presione **MENU** e ingrese el código de área.
4. Presione **MENU** para guardar las configuraciones.

3.25 Registro

3.25.1 Registrar un microteléfono

Se pueden registrar hasta 5 microteléfonos en una base. El microteléfono original viene registrado previamente para su uso. Los microteléfonos adicionales se deben registrar en la base antes de ser utilizados.

Para registrar un microteléfono adicional,

1. Presione **MENU** y después **VOL+** o **REDIAL/VOL-** para seleccionar **CONFIG MT.**
2. Presione **MENU** y después **VOL+** o **REDIAL/VOL-** para seleccionar **REGISTRO.**
3. Presione **MENU** y después **VOL+** o **REDIAL/VOL-** para seleccionar **SÍ** o **NO.**
4. Seleccione **SÍ** y presione **MENU** para iniciar el proceso de registro de la siguiente manera:
 - 1) Mantenga presionado **FIND** por aproximadamente 4 segundos en la base, suéltelo una vez que el **LED EN USO** esté parpadeando.
 - 2) Coloque el microteléfono sin registrar en la base o en el cargador.
 - 3) Si el registro fue exitoso se genera un tono de confirmación. **MICROT X** aparece en la pantalla y **X** indica el número de microteléfonos, después el teléfono regresa al modo inactivo.

Para registrar un microteléfono sin registrar originalmente, siga los pasos 1) a 3) arriba detallados.

3.26 Restablecer todas las configuraciones

1. Presione **MENU** y después **VOL+** o **REDIAL/VOL-** para seleccionar **REESTABL CONFIG.**
2. Presione **MENU** y después **VOL+** o **REDIAL/VOL-** para seleccionar **TODAS CONFIG.**
3. Presione **MENU** para seleccionar **SÍ.** Todas las configuraciones personalizadas se restablecerán según los valores predeterminados.

NOTA

Todos sus contactos de la agenda, la lista de llamadas y la lista de rellamadas permanecerán sin alteraciones después de restablecer las configuraciones.

3.27 Localizar/Encontrar microteléfonos

Presione **FIND** en la base. Todos los microteléfonos registrados en la base comenzarán a sonar o a emitir un pitido.







Para detener la localización, presione **FIND** nuevamente, o presione cualquier tecla del microteléfono, o bien coloque el microteléfono en la base.

3.28 Cómo utilizar su contestador

3.28.1 Reproducir mensajes

1. Presione **[MUTE]** en el microteléfono desde el modo inactivo. Los mensajes nuevos se reproducirán secundados de todo mensaje anterior.

2. Durante la reproducción del mensaje, presione los botones a continuación en el microteléfono para realizar las siguientes funciones:

 /  / 1	Presionar para repetir el mensaje actual desde el principio. Presionar dos veces para reproducir el mensaje anterior.
 /  / ABC / 2	Presionar para detener la reproducción del mensaje actual.
 / DEF / 3	Presionar para omitir el mensaje actual y reproducir el siguiente.
X / JKL / 5 o  / MUTE	Presionar para borrar el mensaje actual y reproducir el siguiente mensaje.
VOL+	Presionar para subir el volumen.
REDIAL / VOL-	Presionar para bajar el volumen.
 / SPEAKER	Presionar para optar entre la reproducción del mensaje a través del auricular/altavoz.

NOTA

Cuando usted está en una llamada ya sea celular o residencial, el sistema de contestador no contestará la segunda llamada entrante.

3.28.2 Activar o desactivar el contestador

1. Presione **MENU** y después **VOL+** o **REDIAL/VOL-** para seleccionar **CONTESTADOR**.
2. Presione **MENU** y después **VOL+** o **REDIAL/VOL-** para seleccionar **CONTESTADOR ACT** o **CONTEST DESACT**. Si el contestador se encuentra activado originalmente, **CONTEST DESACT** aparecerá en pantalla. Si el contestador se encuentra desactivado originalmente, **CONTEST ACT** aparecerá en pantalla.
3. Presione **MENU** para confirmar las configuraciones.

3.28.3 Configurar el modo aviso

4. Presione **MENU** y después **VOL+** o **REDIAL/VOL-** para seleccionar **CONTESTADOR**.
5. Presione **MENU** y después **VOL+** o **REDIAL/VOL-** para seleccionar **MODO CONTEST**.
6. Presione **MENU** y después **VOL+** o **REDIAL/VOL-** para seleccionar los modos de aviso:
 - **CONT & GRAB** invita a las personas que llaman a dejar un mensaje.
 - **SÓLO AVISO** les permite a las personas que llaman escuchar su aviso pero no pueden dejar un mensaje.
7. Presione **MENU** para guardar las configuraciones.

3.28.4 Establecer la cantidad de timbres para contestar

1. Presione **MENU** y después **VOL+** o **REDIAL/VOL-** para seleccionar **CONTESTADOR**.
2. Presione **MENU** y después **VOL+** o **REDIAL/VOL-** para seleccionar **TIMBRS P CON**.
3. Presione **MENU** y después **VOL+** o **REDIAL/VOL-** para seleccionar la cantidad de timbres para contestar. (Cuenta con 4 opciones disponibles: **AHORR TARIFA**, **3**, **4**, o **5 TIMBRES**).
4. Presione **MENU** para guardar las configuraciones.

NOTA

Si se seleccionó la configuración Ahorrador de tarifas, el contestador tomará la llamada después de dos timbres si hay mensajes nuevos, y después de cuatro timbres si no hay mensajes.

3.28.5 Aviso

Se trata del mensaje que las personas que llaman escuchan en el contestador. Cuenta con dos mensajes salientes pregrabados o también puede grabar su propio mensaje.

Grabar el aviso

1. Presione **MENU** y después **VOL+** o **REDIAL/VOL-** para seleccionar **CONTESTADOR**.
2. Presione **MENU** y después **VOL+** o **REDIAL/VOL-** para seleccionar **AVISO**.
3. Presione **MENU** para seleccionar **GRABAR**.
4. Presione **MENU** y después **VOL+** o **REDIAL/VOL-** para seleccionar el modo respuesta **CONT & GRAB** o **SÓLO AVISO**.
5. Presione **MENU** para iniciar la grabación después del pitido.
6. Presione **MENU** nuevamente para detener la grabación y guardar el mensaje. El mensaje recién grabado se reproduce automáticamente.

NOTA

Al reproducir el mensaje, presione **[MUTE]** para borrarlo y el mensaje pregrabado se reproducirá automáticamente.

3.28.5.1 Reproducir el aviso

1. Presione **MENU** y después **VOL+** o **REDIAL/VOL-** para seleccionar **CONTESTADOR**.
2. Presione **MENU** y después **VOL+** o **REDIAL/VOL-** para seleccionar **AVISO**.
3. Presione **MENU** y después **VOL+** o **REDIAL/VOL-** para seleccionar **REPRODUCIR**.
4. Presione **MENU** y después **VOL+** o **REDIAL/VOL-** para seleccionar el modo respuesta **CONT & GRAB** o **SÓLO AVISO**.
5. Presione **MENU** y el mensaje se reproducirá.

3.28.6 Grabar un memo

Puede grabar un memo que se guarda en su contestador y se reproduce como cualquier otro mensaje normal.



1. Presione **MENU** y después **VOL+** o **REDIAL/VOL-** para seleccionar **CONTESTADOR**.
2. Presione **MENU** y después **VOL+** o **REDIAL/VOL-** para seleccionar **GRABAR MEMO**.
3. Presione **MENU** para iniciar la grabación.
4. Presione **MENU** nuevamente para detener la grabación y guardar el mensaje. El mensaje recién grabado se reproduce automáticamente.

NOTA

Al reproducir el mensaje, presione **[MUTE]** para borrarlo.

3.28.7 Filtro de llamada activado/desactivado

El filtro de llamada le permite escuchar el mensaje que se está grabando, y si usted lo desea puede interrumpir la grabación del mensaje y tomar la llamada.

1. Cuando el contestador está grabando, en la pantalla del microteléfono aparece **CONTR. LLAM?**.
2. Presione **MENU** para escuchar al interlocutor a través del auricular del microteléfono, en la pantalla del microteléfono aparece **CONTR. LLAMD**.
3. Presione  /**SPEAKER** para escuchar a través del altavoz del microteléfono.
4. Presione  /**MUTE** para dejar de filtrar la llamada y permitir que el contestador grabe el mensaje.
5. Presione  /**HOME** para hablar con el interlocutor y detener la grabación.

3.28.8 Borrar todos los mensajes anteriores

1. Presione **MENU** y después **VOL+** o **REDIAL/VOL-** para seleccionar **CONTESTADOR**.
2. Presione **MENU** y después **VOL+** o **REDIAL/VOL-** para seleccionar **BOR TOD MSJ ANT**.
3. Presione **MENU**. **BOR TOD MSJ ANT?** aparece en la pantalla.
4. Presione **MENU** para confirmar las configuraciones.

NOTA

Cuando la capacidad del contestador está completa,  comenzará a parpadear si hay nuevos mensajes. **BORR ALGUNOS MSJ CONTEST** se intercambiará cada 2 segundos con el mensaje **MEMORIA LLEN**. En este momento, borre algunos mensajes para liberar espacio en la memoria.

3.28.9 Acceso remoto

El acceso remoto le permite operar su contestador y escuchar sus mensajes al llamar a su teléfono desde una línea externa.

Para activar/desactivar el acceso remoto,

1. Presione **MENU** y después **VOL+** o **REDIAL/VOL-** para seleccionar **CONTESTADOR**.
2. Presione **MENU** y después **VOL+** o **REDIAL/VOL-** para seleccionar **ACCESO REMOT**.
3. Presione **MENU** y después **VOL+** o **REDIAL/VOL-** para seleccionar **EN** o **AP**.
4. Presione **MENU** para confirmar las configuraciones.

Para acceder de forma remota a su sistema de contestador desde una línea externa, hay que introducir el código de seguridad de 4 dígitos en el terminal externo (el código predeterminado es 0000).

Después de ingresar al modo acceso remoto, presione los siguientes botones para llevar a cabo la función que desea.

Presione...	Para...
1	Presionar una vez para repetir el mensaje actual desde el principio. Presionar dos veces para reproducir el mensaje anterior.
2	Reproducir/Detener la reproducción del mensaje actual.
3	Omitir el mensaje actual para reproducir el siguiente
4	Intercambiar los modos Contestador desactivado/Sólo aviso/Contestar y grabar
5	Borrar el mensaje
7	Escuchar el Menú principal (sólo en el caso de las Instrucciones de voz completas)

3.28.10 Configurar el código de seguridad

Se utiliza para cambiar el PIN de acceso remoto, de ser necesario.

1. Presione **MENU** y después **VOL+** o **REDIAL/VOL-** para seleccionar **CONTESTADOR**.
2. Presione **MENU** y después **VOL+** o **REDIAL/VOL-** para seleccionar **CÓD SEGURID**.
3. Presione **MENU** y después ingrese el código de seguridad de 4 dígitos.
4. Presione **MENU** para guardar las configuraciones.

4. AYUDA

No puedo vincular mi teléfono móvil a la base del teléfono

- Asegúrese de que la función Bluetooth de su teléfono móvil con Bluetooth está activada. Consulte la Guía de usuario de su teléfono móvil para más información.
- Asegúrese de que el microteléfono, la base y el teléfono móvil se encuentran cerca uno del otro.
- Elimine el **Motorola L701BT, L702BT, L703BT, L704BT, L705BT** del historial del dispositivo Bluetooth de su teléfono móvil (consulte la Guía de usuario de su teléfono móvil para más información).
- Siga cuidadosamente las instrucciones de vinculación en la Guía de usuario, asegúrese de que su teléfono móvil no esté conectado a ningún otro dispositivo Bluetooth.
- Apague el teléfono móvil, y luego vuélvalo a encender.
- Reinicie la base del teléfono. Desconecte la unidad de la corriente eléctrica. Espere aproximadamente 15 segundos, y luego vuelva a conectarla. Repita las sugerencias anteriores.

Las barras del ícono permanecen inmóviles cuando el microteléfono se encuentra en la base

- El microteléfono no está bien colocado en el soporte de la base: vuelva a acomodar el microteléfono en la base.
- Contacto sucio: limpie los contactos de carga con un paño humedecido en alcohol.
- La batería está totalmente cargada: no es necesario cargarla en este momento.

No se escucha tono de marcación

- Si la base no tiene corriente eléctrica, verifique las conexiones. Reinicie el teléfono al desenchufarlo y luego enchufarlo nuevamente al tomacorriente.
- Si las baterías del microteléfono están descargadas, recargue la batería durante 24 horas como mínimo.
- Coloque el microteléfono más cerca de la base.
- Asegúrese de utilizar sólo los cables de teléfono que se suministran.

Calidad de audio deficiente

- Si la base se encuentra demasiado próxima a electrodomésticos, paredes de concreto reforzadas o marcos metálicos de puertas, aleje la base de dichas áreas.

No se escucha la melodía de la llamada

- Es probable que el timbre esté apagado.
- Posiblemente deba aumentar el volumen.

El identificador de llamadas no funciona

- Verifique su suscripción con el operador de la red.
- Si está suscrito al servicio de Internet de alta velocidad (Línea de abonado digital [DSL, por sus siglas en inglés]) a través de sus líneas telefónicas, debe instalar un filtro DSL entre la base del teléfono y la toma telefónica. El filtro lo protegerá del ruido y de problemas en el identificador de llamadas provocados por la interferencia DSL. Contáctese con su proveedor de servicio DSL para obtener más información sobre los filtros DSL.

No se puede guardar un contacto en la agenda

- La agenda está completa. Borre un contacto para liberar espacio en la memoria.

No aparece nada en la pantalla

- Intente recargar o remplazar la batería recargable.
- Reinicie la base. Desconecte la unidad de la corriente eléctrica, luego vuelva a conectarla.
- Si el LED no está encendido, entonces intente desconectar la unidad de la corriente eléctrica y luego vuelva a conectarla.

Si el microteléfono se desconecta de la base durante una llamada telefónica

- Verifique que el cable de alimentación esté conectado correctamente a la base.
- Verifique que el transformador esté conectado correctamente al tomacorriente.
- Coloque el microteléfono más cerca de la base. Podría estar fuera del alcance.
- Reinicie la base al desconectar la unidad de la corriente eléctrica. Reinicie el microteléfono retirando y colocando nuevamente su batería. Espere 15 segundos aproximadamente y restablezca el suministro eléctrico. Deje pasar un minuto para que el microteléfono y la base registrada se sincronicen nuevamente.

Interferencia de ruido en su radio o televisor

- Su base o el cargador podrían estar demasiado cerca. Colóquelos lo más lejos posible.

5. INFORMACIÓN GENERAL

Si su producto no está funcionando correctamente...

1. Lisez ce guide de démarrage rapide.
2. Visitez notre site Internet: www.motorolahome.com/support
3. Adressez-vous à notre service après-vente:
USA et Canada: 1-888-331-3383
Courriel: support@motorolahome.com
Veuillez télécharger le guide de l'utilisateur complet sur notre site
Web <http://www.motorolahome.com/support>

Para solicitar el remplazo de la batería, contáctese con el servicio de atención al cliente o visite nuestro sitio Web.

Instrucciones de seguridad importantes

Tome las precauciones que se detallan cuando utilice el teléfono para reducir cualquier riesgo de incendio, descarga eléctrica y lesiones a personas o propiedades:

1. Mantenga todas las aperturas y orificios de ventilación del teléfono sin obstrucciones. No coloque el teléfono sobre un artefacto de calefacción o radiador. Asegúrese de contar con la ventilación adecuada en el lugar de instalación.
2. No lo utilice si usted está mojado o parado en el agua.
3. No utilice este producto cerca del agua (por ejemplo, cerca de una bañera, fregadero de la cocina, o en la piscina).
4. No permita que nada se apoye sobre el cable de alimentación. Coloque el cable de alimentación de manera que nadie lo pise.
5. Nunca introduzca objetos de ningún tipo en los orificios de ventilación del producto ya que podría provocar un incendio o una descarga eléctrica.
6. Desenchufe este producto del tomacorriente antes de limpiarlo. No utilice limpiadores líquidos o en aerosol. Utilice un paño húmedo para limpiarlo.
7. No desarme este producto. Si necesita mantenimiento o reparación, contáctese con la línea de ayuda de atención al cliente que se encuentra en esta Guía de usuario.
8. No sobrecargue los enchufes y los cables de extensión.
9. Evite utilizar el producto durante una tormenta eléctrica. Use un protector contra sobretensiones para proteger el equipo.
10. No utilice el teléfono para informar una fuga de gas, especialmente si se encuentra próximo a la tubería de gas.

ADVERTENCIA

Para evitar un incendio, utilice únicamente un cable de telecomunicaciones calibre 26 AWG o mayor homologado por los Underwriters Laboratories (UL) y certificado por la Asociación de Normas Canadienses (CSA).

Desenchufe este teléfono inalámbrico de inmediato de un tomacorriente si:

- El cable de alimentación o el enchufe están dañados o desgastados.
- Se ha derramado líquido sobre el producto.
- Se ha expuesto el producto a la lluvia o al agua. No tome el teléfono ni la base hasta después de desenchufar el teléfono de la corriente y de la toma telefónica de pared. A continuación, sostenga la unidad de los cables desconectados.
- El producto se ha caído o el gabinete se ha dañado.
- El producto presenta un cambio notable en su funcionamiento.

Pautas para la instalación

1. Lea todas las instrucciones y guárdelas para referencia futura.
2. Siga todas las advertencias e instrucciones marcadas en el producto.
3. No instale este producto cerca de una bañera, lavabo o ducha.
4. Opere este teléfono usando sólo la fuente de alimentación que se indica en la etiqueta. Si no está seguro de la fuente de alimentación de su hogar, consulte con su distribuidor o compañía eléctrica local.
5. No coloque este producto sobre un estante, soporte o mesa inestable. Se podría caer y sufrir serios daños.
6. Ajuste sólo los controles que están cubiertos por las instrucciones de funcionamiento. El ajuste inadecuado de otros controles puede dañar el producto y a menudo demanda un gran esfuerzo restablecer el funcionamiento normal del mismo.
7. Limpie este producto con un paño suave y húmedo. No utilice productos químicos o agentes de limpieza para limpiar este teléfono.
8. Utilice únicamente la fuente de alimentación que se indica en esta unidad. El uso de otras fuentes de alimentación puede dañar la unidad.
9. Debido a que este teléfono funciona con electricidad, usted debe tener por lo menos un teléfono en su casa que funcione sin electricidad en el caso de un corte en el suministro eléctrico.
10. Para evitar interferencias en aparatos cercanos, no coloque la base del teléfono sobre o cerca de un horno microondas, TV o videocasetera.

ADVERTENCIA

Para cumplir con las pautas de exposición a radiofrecuencia (RF) de la Comisión federal de comunicaciones (FCC), coloque la unidad base a 20 cm como mínimo de toda persona cercana.

Instrucciones de seguridad sobre la batería

- No queme, desarme, mutile ni perforo la batería. La batería contiene materiales tóxicos que podrían ser liberados y provocar lesiones.

ADVERTENCIA

Existe riesgo de explosión si reemplaza la batería por un tipo de batería incorrecto. Utilice únicamente la batería que viene con el teléfono o una de repuesto autorizada por el fabricante.

- Mantenga la batería fuera del alcance de los niños.
- Retire la batería si tiene pensado guardar la unidad por más de 30 días.
- No deseche la batería en el fuego, ya que podría producirse una explosión.
- Las baterías recargables que este producto utiliza se deben desechar de manera adecuada y es posible que se deban reciclar. Consulte la etiqueta de su batería para verificar el tipo de batería que requiere. Comuníquese con su centro local de reciclaje para informarse sobre los métodos adecuados para desechar el producto.

CONSERVE ESTAS INSTRUCCIONES

Garantía limitada para productos y accesorios de consumo ("Garantía")

Gracias por comprar este producto de marca Motorola fabricado bajo licencia otorgada por Binatone Electronics International LTD ("BINATONE").

¿Qué cobertura tiene esta Garantía?

Sujeto a las exclusiones que aquí se detallan, BINATONE garantiza que este producto de marca Motorola ("Producto") o todo accesorio certificado ("Accesorio") que se vende para ser utilizado con este producto que fabrica están libres de defectos en los materiales y mano de obra conforme a condiciones normales de uso por parte del consumidor para el período que se detalla a continuación. La presente Garantía es de carácter exclusivo y no es transferible.

¿Quién está cubierto?

La presente Garantía cubre solamente al primer comprador usuario y no es transferible.

¿Qué hará BINATONE?

BINATONE o su distribuidor autorizado según su criterio y dentro de un período de tiempo comercialmente razonable, reparará o reemplazará sin cargo todo Producto o Accesorio que no se ajuste a esta Garantía. Posiblemente se utilicen Productos, Accesorios o partes funcionalmente similares reacondicionadas/reparadas/usadas o nuevas.

¿Qué otras limitaciones existen?

CUALQUIER GARANTÍA IMPLÍCITA, INCLUSO LAS GARANTÍAS IMPLÍCITAS DE COMERCIALIZACIÓN E IDONEIDAD SIN LÍMITE PARA UN DETERMINADO PROPÓSITO, SE DEBEN RESTRINGIR A LA DURACIÓN DE ESTA GARANTÍA LIMITADA. DE LO CONTRARIO, LA REPARACIÓN O REMPLAZO SEGÚN LO ESTIPULA ESTA GARANTÍA LIMITADA EXPRESA ES EL ÚNICO RECURSO DEL CONSUMIDOR Y SE OFRECE EN LUGAR DE CUALQUIER OTRA GARANTÍA EXPRESA O IMPLÍCITA. BAJO NINGUNA CIRCUNSTANCIA MOTOROLA O BINATONE SERÁN RESPONSABLES, YA SEA POR CONTRATO O PERJUICIO (QUE INCLUYE NEGLIGENCIA) POR DAÑOS QUE SUPEREN EL PRECIO DE COMPRA DEL PRODUCTO O ACCESORIO, O POR CUALQUIER DAÑO INDIRECTO, INCIDENTAL, ESPECIAL O RESULTANTE DE CUALQUIER TIPO, O PÉRDIDA DE INGRESOS O GANACIAS, PÉRDIDA DE NEGOCIOS, PÉRDIDA DE INFORMACIÓN U OTRA PÉRDIDA FINANCIERA QUE SURJA EN RELACIÓN CON LA HABILIDAD O INHABILIDAD PARA UTILIZAR LOS PRODUCTOS O ACCESORIOS CONFORME A LA LEY.

Algunas jurisdicciones no permiten la limitación o exclusión de daños incidentales o resultantes, o la limitación de la duración de una garantía implícita, de manera que las limitaciones o exclusiones antes mencionadas podrían no aplicarse a usted. Esta Garantía le proporciona derechos legales específicos, y es posible que usted también cuente con otros derechos que varían de una jurisdicción a otra.

Productos cubiertos	Duración de la cobertura
Productos de consumo	Un (1) año desde la fecha de compra original del producto por parte del primer comprador usuario del producto.
Accesorios de consumo	Noventa (90) días desde la fecha de compra original de los accesorios por parte del primer comprador usuario del producto.
Productos y Accesorios de consumo que son Reparados o Reemplazados	El tiempo restante de la garantía original o por noventa (90) días desde la fecha en que se lo devolvió al consumidor, el período que sea más extenso.

Exclusiones

Desgaste natural. Quedan fuera de la cobertura el mantenimiento periódico, la reparación y el reemplazo de partes debido al desgaste natural.

Baterías. Esta Garantía sólo cubre las baterías cuya capacidad de carga total sea menor al 80% de su capacidad estipulada y las baterías con fugas.

Abuso y mal uso. Defectos o daño como resultado de: (a) operación o almacenamiento impropio, mal uso o abuso, accidente o negligencia, como por ejemplo el daño físico (fisuras, rayones, etc.) en la superficie del producto como resultado del mal uso; (b) contacto con líquido, agua, lluvia, humedad extrema o transpiración fuerte, arena, suciedad o similares, calor excesivo o alimento; (c) uso de los Productos o Accesorios para fines comerciales o sometimiento de los Productos o Accesorios a un uso o condiciones de uso anormales; o (d) otros actos que no son responsabilidad o negligencia de MOTOROLA o BINATONE, quedan excluidos de la cobertura.

Uso de Productos y Accesorios que no pertenecen a la marca Motorola. Los defectos o daños que resultan del uso de Productos o Accesorios u otros equipos periféricos no certificados por Motorola o no pertenecientes a esta marca quedan excluidos de la cobertura. Reparación o Modificación no autorizada. Los defectos o daños que resulten de la reparación, prueba, ajuste, instalación, mantenimiento, alteración o modificación de cualquier forma por una persona que no pertenezca a MOTOROLA, BINATONE o a sus centros de servicio autorizados, quedan excluidos de la cobertura.

Productos alterados. Los Productos o Accesorios con (a) números de serie o etiquetas con fecha que hayan sido eliminados, alterados o anulados; (b) sellos rotos o que muestran evidencia de adulteración; (c) números de serie no coincidentes; o (d) revestimientos o partes que no pertenezcan a la marca Motorola o no se adecuen quedan excluidos de la cobertura.

Servicios de comunicación. Los defectos, daño o falla de los Productos o Accesorios debido a cualquier tipo de servicio de comunicación o señal a la que esté suscrito o utilice con los Productos o Accesorios quedan excluidos de la cobertura.

¿Cómo obtener el servicio de garantía u otra información?

Para obtener algún servicio o información, comuníquese al siguiente teléfono:

Estados Unidos y Canadá: 1-888-331-3383

Courriel: support@motorolahome.com

Recibirá instrucciones sobre cómo enviar los Productos o Accesorios, envío que correrá por su cuenta y cargo a un Centro de reparación autorizado de BINATONE.

Para obtener el servicio debe incluir: (a) el Producto o Accesorio; (b) el comprobante de compra original (recibo) que incluya la fecha, lugar y vendedor del Producto; (c) si su caja contenía una tarjeta de garantía, una tarjeta de garantía completada en la que aparezca el número de serie del Producto; (d) una descripción por escrito del problema; y lo más importante, (e) su dirección y número de teléfono.

Estos términos y condiciones constituyen el acuerdo de garantía completo entre usted y BINATONE en relación a los Productos o Accesorios que usted adquirió e invalida cualquier acuerdo anterior o representación, incluidas las representaciones realizadas en publicaciones escritas o materiales de promoción emitidos por BINATONE, o representaciones realizadas por cualquier agente o personal de BINATONE, efectuadas en relación con dicha compra.

Regulaciones de la Comisión federal de comunicaciones (FCC), el Consejo administrativo de conexiones de terminales (ACTA) y la Industria y ciencia de Canadá (IC)

Sección 15 de la FCC

Este equipo se ha puesto a prueba y se comprobó que cumple con los requisitos para un dispositivo digital de Clase B en conformidad con la Sección 15 de los reglamentos de la FCC. Estos requisitos están diseñados para proporcionar cierta protección contra interferencias perjudiciales en una instalación residencial. Este equipo genera, usa y puede irradiar energía de radiofrecuencia y, si no es instalado y usado como lo indican las instrucciones, puede causar interferencia perjudicial en las radiocomunicaciones. Sin embargo, no hay garantía de que no suceda una interferencia en una instalación en particular. Si este equipo causa interferencia perjudicial en la recepción de radio o televisión, lo cual se puede determinar al encender y apagar el equipo, le pedimos al usuario que lleve a cabo una o varias de las siguientes medidas para intentar corregir la interferencia:

- Cambie la orientación o el lugar de la antena receptora.
- Incremente la separación entre el equipo y el receptor.
- Conecte el equipo a un enchufe en un circuito diferente de donde está conectado el receptor.
- Consulte a un distribuidor o técnico en radio y televisión experimentado para obtener ayuda.

Los cambios o modificaciones a este equipo no expresamente aprobados por la parte responsable del cumplimiento pueden anular la autoridad del usuario para utilizar este equipo.

Este dispositivo cumple con la Sección 15 de los reglamentos de la FCC. El funcionamiento está sujeto a las siguientes dos condiciones: (1) este dispositivo no puede causar interferencia perjudicial y (2) este dispositivo debe aceptar cualquier interferencia, incluyendo la interferencia que puede causar una operación indeseable del dispositivo. La privacidad de las comunicaciones podría no estar asegurada con el uso de este teléfono.

Para garantizar la seguridad de los usuarios, la FCC ha establecido un criterio para la cantidad de energía de radiofrecuencia que el usuario o personas a su alrededor pueden absorber sin problemas de acuerdo con el uso propuesto del producto. Este producto ha sido examinado y se comprobó que cumple con el criterio de la FCC. Se puede colocar el microteléfono de manera segura contra el oído del usuario. La base del teléfono se deben instalar y utilizar de manera que las partes del cuerpo del usuario que no sean las manos se mantengan a una distancia de aproximadamente 20 centímetros (8 pulgadas) o más.

Este aparato digital clase B cumple con la norma canadiense ICES-003.

Sección 68 de la FCC y ACTA

Este equipo cumple con la Sección 68 de los reglamentos de la FCC y con los requisitos técnicos adoptados por el Consejo administrativo de conexiones de terminales (ACTA). La etiqueta en el fondo o la parte posterior de este equipo contiene, entre otras cosas, una identificación del producto en el formato de Estados Unidos: AAAEQ##TXXXX. Esta información debe ser provista a su compañía telefónica local si se la solicitan.

El enchufe y la toma telefónica que se utiliza para conectar este equipo al cableado de las instalaciones y a la red telefónica deben cumplir con las regulaciones aplicables de la Sección 68 y los requisitos técnicos adoptados por ACTA. Con este producto se adjuntan un cable de teléfono y un enchufe modular que cumplen con estas especificaciones. Está diseñado para ser conectado a una conexión modular que también se rige por la norma. Generalmente se debe utilizar una conexión RJ11 para conectar una sola línea y una conexión RJ14 para dos líneas. Consulte las Instrucciones de instalación en la Guía de usuario.

El número de equivalencia del timbrado (REN) se utiliza para determinar cuántos dispositivos puede conectar a su línea de teléfono y que todos suenen cuando lo llaman. El REN para este producto está codificado como los caracteres 6º y 7º de acuerdo al formato de Estados Unidos: en la identificación del producto (por ejemplo: si ## es 03, el REN es 0.3). En la mayoría de las áreas, la suma de todos los REN debe ser igual a cinco (5.0) o inferior. Para obtener más información, comuníquese con su compañía telefónica local.

Este equipo no se debe utilizar con Líneas compartidas. Si cuenta con un equipo de marcación con alarma especialmente cableado conectado a su línea de teléfono, asegúrese de que la conexión de este equipo no desactive su equipo de alarma. Si tiene alguna pregunta sobre qué puede desactivar su equipo de alarma, consulte a su compañía telefónica o a un instalador calificado.

Si este equipo no está funcionando correctamente, se debe desconectar de la conexión modular hasta que se solucione el problema. Sólo el fabricante o sus agentes autorizados pueden realizar reparaciones a este equipo telefónico. Para los procedimientos de reparación, siga las instrucciones que se detallan en la Garantía limitada.

Si este equipo está causando algún daño a la red telefónica, la compañía telefónica puede interrumpir temporalmente su servicio telefónico. La compañía telefónica debe notificarlo antes de interrumpir el servicio. Si no se le puede notificar con anticipación, usted será

notificado lo más rápido posible. Tendrá la oportunidad de corregir el problema y la compañía telefónica debe informarle sobre su derecho de iniciar una demanda ante la FCC. Su compañía telefónica puede realizar cambios en sus instalaciones, equipo, operación o procedimientos que podrían afectar el normal funcionamiento de este producto. La compañía telefónica le debe informar si planea realizar tales cambios.

Si este producto cuenta con un microteléfono inalámbrico o con cable, éste será compatible con audífonos.

Si este producto cuenta con posiciones de marcación en memoria, puede optar por guardar números telefónicos de emergencia (por ejemplo, policía, bomberos, servicios médicos) en dichas posiciones. Si usted guarda o prueba los números de emergencia, tenga a bien:

- Permanecer en la línea y explicar brevemente el motivo de la llamada antes de colgar.
- Realizar dichas actividades fuera de las horas pico, como por ejemplo temprano por la mañana o tarde por la noche.

Industria de Canadá

El funcionamiento está sujeto a las siguientes dos condiciones: (1) este aparato no debe causar interferencia perjudicial y (2) este aparato debe aceptar cualquier interferencia, incluyendo la interferencia que puede causar una operación indeseable del aparato.

El término "IC": antes del número de certificación/registro sólo significa que se cumplió con las especificaciones técnicas de la Industria de Canadá.

El número de equivalencia del timbrado (REN) para este equipo terminal es 0.0. El REN es una indicación del número máximo de dispositivos que se permite conectar a una interfaz de teléfono. La terminación en una interfaz puede consistir en cualquier combinación de dispositivos sujeto sólo al requisito de que la suma de los REN de todos los dispositivos no exceda a cinco.

Este producto cumple con las especificaciones técnicas de la Industria de Canadá.

Especificaciones técnicas

Banda de frecuencia RF	1921.536 MHz - 1928.448 MHz
Canales	5
Temperatura para el funcionamiento	5°C - 45°C
Voltaje de la base (voltaje CA, 60 Hz)	96 - 130 Vms
Voltaje de la base con (Salida para el transformador)	5V CC, 450mA
Voltaje del microteléfono	Batería de níquel e hidruro metálico de 2.4V 500mAh
Voltaje del cargador (Salida para transformador)	6V CA, 400mA

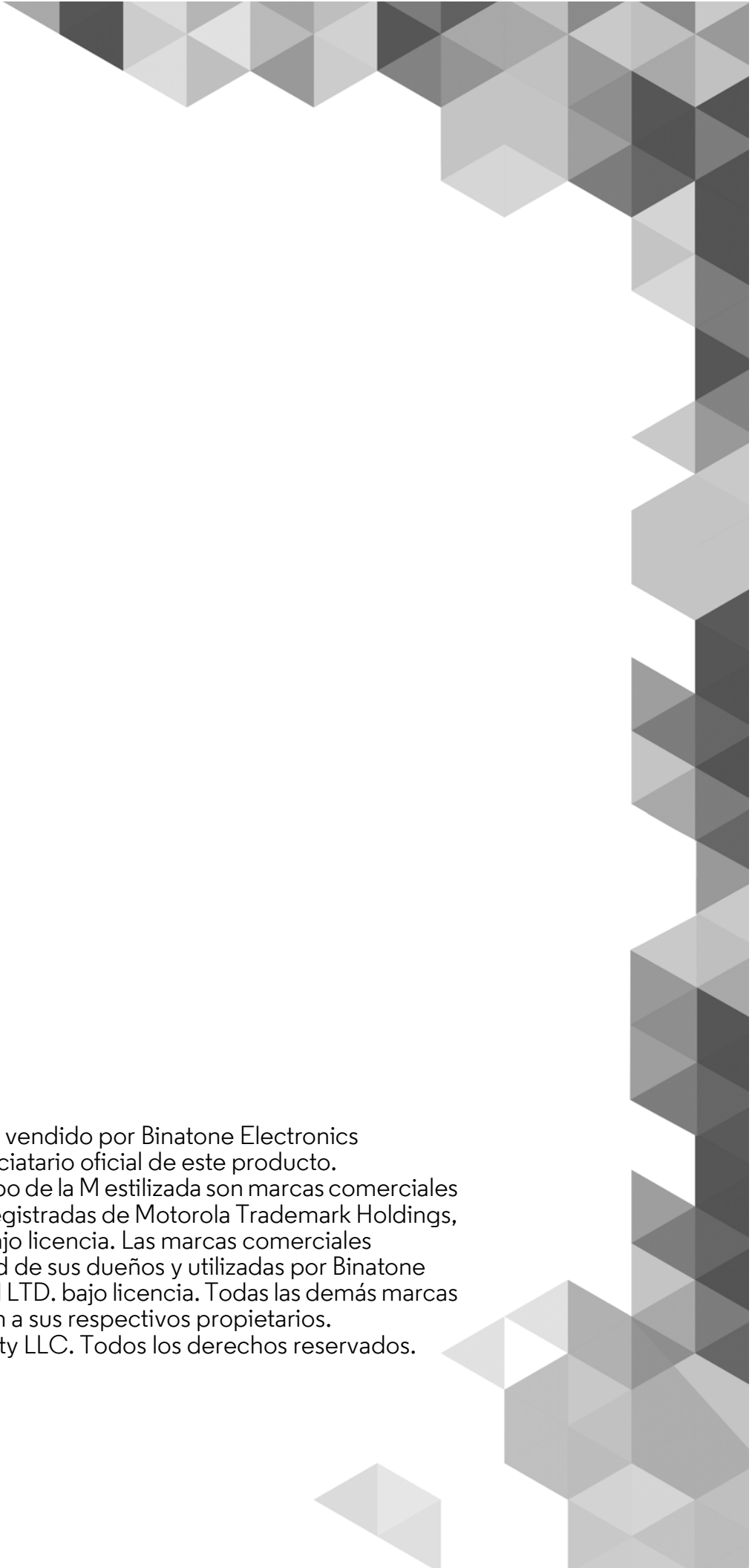

Fabricado, distribuido o vendido por Binatone Electronics International LTD., licenciario oficial de este producto. MOTOROLA y el logotipo de la M estilizada son marcas comerciales o marcas comerciales registradas de Motorola Trademark Holdings, LLC. y sólo se utilizan bajo licencia. Las marcas comerciales Bluetooth son propiedad de sus dueños y utilizadas por Binatone Electronics International LTD. bajo licencia. Todas las demás marcas comerciales pertenecen a sus respectivos propietarios.
© 2015 Motorola Mobility LLC. Todos los derechos reservados.

US_ES Versión 4.0





motorola

Système téléphonique à domicile avec Bluetooth®



Guide de l'utilisateur

Modèles : L701BT, L702BT, L703BT, L704BT, L705BT

Attention

Utilisez uniquement l'adaptateur secteur et le cordon téléphonique fournis dans la boîte.

Les fonctions décrites dans ce Guide de l'utilisateur sont sujettes à modification sans préavis.

Bienvenue...

dans l'univers de votre nouveau téléphone Motorola !

Veillez conserver votre facture originale datée. Une copie de cette facture sera exigée pour bénéficier de la garantie de votre produit Motorola. Aucun enregistrement n'est nécessaire pour bénéficier de la garantie.

Pour toute question concernant le produit, veuillez contacter notre service clientèle :

USA et Canada : 1-888-331-3383
Courriel: support@motorolahome.com

-
- Répertoire pour 30 noms et numéros.
 - Répondeur numérique avec 15 minutes d'enregistrement *
 - L'identification de l'appelant vous permet de savoir qui vous appelle et conserve les détails des 30 derniers correspondants dans un journal des appels. **
 - Souscrivez jusqu'à 5 combinés à une seule base.
 - Passez des appels internes, transférez les appels externes de la ligne fixe et tenez une conférence à 3 entre deux interlocuteurs internes et un appelant externe.
 - * La durée d'enregistrement comprend les invites vocales préenregistrées et les annonces.
 - ** Pour pouvoir utiliser ces fonctions, vous devez vous abonner aux services d'identification de l'appelant et d'appel en attente de votre opérateur téléphonique.

Veillez noter que cet appareil n'est pas conçu pour passer des appels d'urgence en cas de coupure de courant.

D'autres dispositions devraient être prises pour appeler les services d'urgence si nécessaire.

Ce guide de l'utilisateur vous fournit toutes les informations nécessaires pour profiter pleinement de votre téléphone.

Avant de passer votre premier appel, vous devez configurer votre téléphone. Suivez les instructions simples de la section « Pour démarrer » dans les pages suivantes.

IMPORTANT

Utilisez uniquement le cordon téléphonique fourni.

Cet appareil n'est pas conçu pour passer des appels d'urgence en cas de coupure de courant. D'autres dispositions devraient être prises pour appeler les services d'urgence.

Avez-vous vérifié le contenu de la boîte ?

- Combiné
- Base
- Bloc-piles rechargeable Ni-MH
- Capot du bloc-piles
- Adaptateur secteur
- Cordon téléphonique
- Guide de démarrage rapide

Dans les packs multi-combinés, vous trouverez un ou plusieurs combinés, chargeurs, adaptateurs secteur, blocs-piles rechargeables et capots de bloc-piles supplémentaires.

1.	POUR COMMENCER	6
1.1	Branchement de la base	7
1.2	Installation et charge du bloc-piles du combiné	7
1.3	Choix de la langue d'affichage.....	8
1.4	Régler la date et l'heure	8
2.	FAITES CONNAISSANCE AVEC VOTRE TÉLÉPHONE	8
3.	UTILISATION DU TÉLÉPHONE	13
3.1	Présentation de Bluetooth	13
3.2	Configuration Bluetooth	14
3.2.1	Configuration du cellulaire	14
3.2.2	Remplacer un cellulaire couplé	15
3.2.3	Cellulaires couplés	15
3.3	Effectuer un appel en utilisant votre ligne fixe.....	16
3.4	Effectuer un appel cellulaire à l'aide de votre combiné DECT sans fil	16
3.5	Appeler un numéro abrégé	16
3.6	Répondre à un appel sur la ligne fixe	16
3.7	Répondre à un appel du cellulaire.....	16
3.8	Recevoir un appel d'un cellulaire pendant un appel sur la ligne fixe	16
3.9	Recevoir un appel sur la ligne fixe pendant un appel sur un cellulaire.....	17
3.10	Mettre fin à un appel sur la ligne fixe	17
3.11	Mettre fin à un appel sur un cellulaire.....	17
3.12	Réglage du volume	17
3.13	Mettre un appel en sourdine	17
3.14	Appeler un numéro de la liste des appels émis	17
3.15	Appeler un numéro du journal des appels	18
3.16	Enregistrer un contact dans le répertoire	18
3.17	Enregistrer un contact du répertoire dans une mémoire de numérotation abrégée	18
3.18	Appeler un contact du répertoire.....	18
3.19	Identification de l'appelant.....	19
3.19.1	Journal des appels	19
3.19.2	Consulter le journal des appels	20
3.19.3	Enregistrer un numéro du journal des appels dans le répertoire	20
3.19.4	Supprimer un enregistrement du journal des appels	20
3.19.5	Supprimer tous les enregistrements du journal des appels	20
3.20	Réglages personnalisés	21
3.21	Interphone.....	24
3.21.1	Appeler un autre combiné	24
3.21.2	Transférer un appel externe de la ligne fixe vers un autre combiné ...	24
3.21.3	Conférence à trois	25
3.22	Régler le mode de numérotation	25
3.23	Régler le délai de rappel (Flash).....	25

3.24	Définir l'indicatif régional	26
3.25	Couplage	26
3.25.1	Coupler un combiné	26
3.26	Réinitialiser tous les réglages.....	26
3.27	Chercher un combiné	26
3.28	Utilisation de votre répondeur	27
3.28.1	Écouter les messages	27
3.28.2	Activer ou désactiver le répondeur	27
3.28.3	Définir le mode de réponse	27
3.28.4	Régler nombres de sonneries avant que le répondeur ne décroche	27
3.28.5	Annonce	28
3.28.6	Enregistrer un mémo	28
3.28.7	Activer ou désactiver le filtrage d'appel	29
3.28.8	Supprimer tous les anciens messages	29
3.28.9	Accès à distance	29
3.28.10	Définir le code de sécurité	30
4.	AIDE	31
5.	INFORMATIONS GÉNÉRALES	33

1. POUR COMMENCER

AVERTISSEMENT

Ne placez pas votre téléphone dans une salle de bains ou dans un lieu humide.

Emplacement

Voici quelques recommandations importantes pour choisir un emplacement pour votre nouveau téléphone :

- Évitez la proximité de sources de parasites et de chaleur telles que moteurs électriques, éclairages fluorescents, fours à micro-ondes, appareils de chauffage, ainsi que la lumière directe du soleil.
- Évitez les endroits très poussiéreux, très humides ou dont la température est trop basse.
- Éloignez l'appareil d'autres téléphones sans fil ou d'ordinateurs personnels.
- N'installez jamais un câble téléphonique pendant un orage.
- N'installez jamais les prises téléphoniques dans des endroits humides, sauf si elles sont spécifiquement conçues pour cela.
- Ne touchez jamais des câbles téléphoniques ou des bornes non isolées avant d'avoir débranché le téléphone de l'interface réseau.
- L'installation ou la modification des lignes téléphoniques doivent être faites avec précaution.

PORTÉE DU COMBINÉ

La portée optimale est atteinte lorsqu'aucun autre appareil électrique ne fonctionne dans la zone de portée. Tout obstacle entre la base et le combiné peut réduire la portée de manière importante.

PUISSANCE DU SIGNAL

Lorsque le combiné est hors de portée de la base, HORS DE PORTÉE s'affiche. Si vous êtes en communication, la ligne sera coupée. Rapprochez-vous de la base et le combiné se reconnectera automatiquement à celle-ci.

Installation

IMPORTANT

La base doit être branchée en permanence à une prise de courant. Ne branchez pas le cordon téléphonique à la prise téléphonique murale avant d'avoir complètement chargé le combiné. Utilisez uniquement l'adaptateur secteur et le cordon téléphonique fournis avec l'appareil.

QUEL ADAPTATEUR SECTEUR ?

L'adaptateur secteur avec la plus petite fiche CC est celui de la base et l'adaptateur secteur avec la plus grande fiche CC est celui du chargeur (pour les packs multi-combinés seulement).

1.1 Branchement de la base

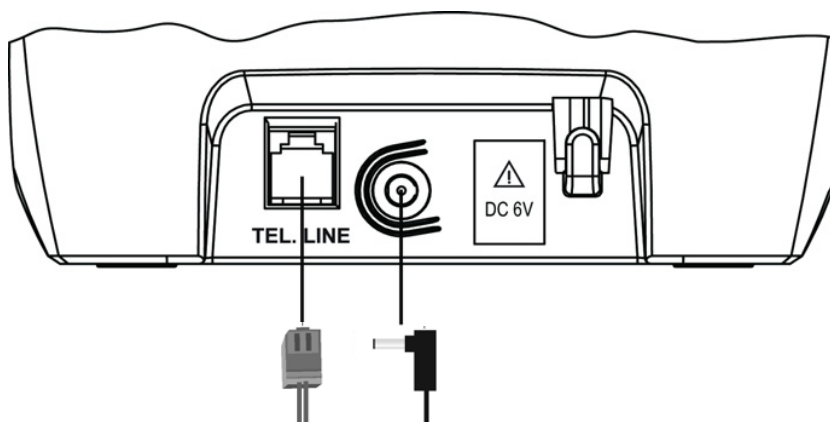

1. Connectez la fiche CC de l'adaptateur secteur et une extrémité du cordon téléphonique à la base, comme illustré ci-dessus. L'adaptateur secteur avec la plus grande fiche CC est celui du chargeur (pour les packs multi-combinés seulement).
2. Branchez l'adaptateur secteur à une prise de courant et l'autre extrémité du cordon téléphonique à une prise téléphonique murale.
3. Utilisez uniquement l'adaptateur secteur fourni.

1.2 Installation et charge du bloc-piles du combiné

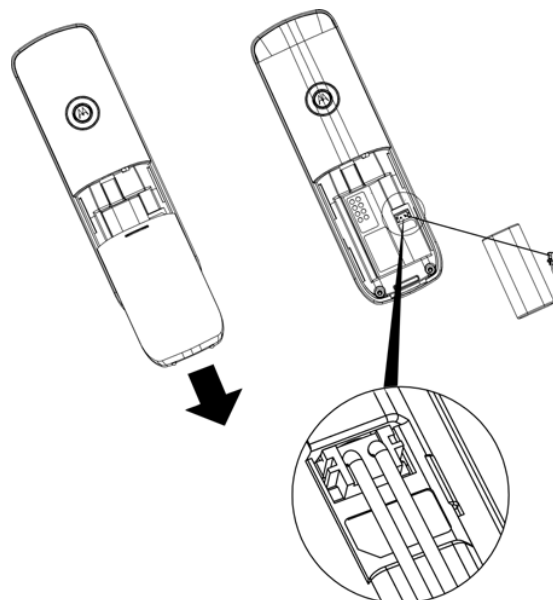

1. Faites glisser le capot du logement du bloc-piles pour le retirer. Placez le bloc-piles rechargeable fourni dans le logement et branchez la fiche du bloc-piles à la prise située à l'intérieur du logement, comme illustré ci-dessus.
2. Faites glisser le capot du logement du bloc-piles en place.
3. Placez le combiné sur la base et laissez-le se charger pendant au moins 24 heures. Lorsque la charge est terminée, l'icône  indique que le combiné est complètement chargé.



IMPORTANT

Utilisez uniquement le bloc-piles rechargeable fournie avec l'appareil.

1.3 Choix de la langue d'affichage

1. Appuyez sur **MENU**, puis sur **VOL+** ou **REDIAL/VOL-** pour sélectionner **RÉGLAGES COMBINÉ**.
2. Appuyez sur **MENU**, puis sur **VOL+** ou **REDIAL/VOL-** pour sélectionner **LANGUE**.
3. Appuyez sur **MENU**, puis sur **VOL+** ou **REDIAL/VOL-** pour sélectionner la langue désirée.
4. Appuyez sur **MENU** pour sauvegarder le réglage.

1.4 Régler la date et l'heure

1. Appuyez sur **MENU** pour sélectionner **DATE ET HEURE**.
2. Appuyez sur **MENU**, puis modifiez l'année et la date à l'aide du clavier.
3. Appuyez sur **VOL+** ou **REDIAL/VOL-** ou  ou **CID** pour déplacer le curseur entre les champs **ANNÉE** et **DATE**.
4. Appuyez sur **MENU**, puis modifiez l'heure à l'aide du clavier au format 12 heures. Appuyez sur **VOL+** ou **REDIAL/VOL-** pour sélectionner **AM/PM**, puis utilisez  ou **CID** pour déplacer le curseur sur le champ de saisie cible.
5. Appuyez sur **MENU** pour sauvegarder les réglages.

REMARQUE

Si vous êtes abonné au service d'identification de l'appelant de votre réseau, la date et l'heure seront réglées automatiquement lors d'un appel entrant.

Votre téléphone est maintenant prêt à être utilisé.

2. FAITES CONNAISSANCE AVEC VOTRE TÉLÉPHONE

Présentation de votre combiné

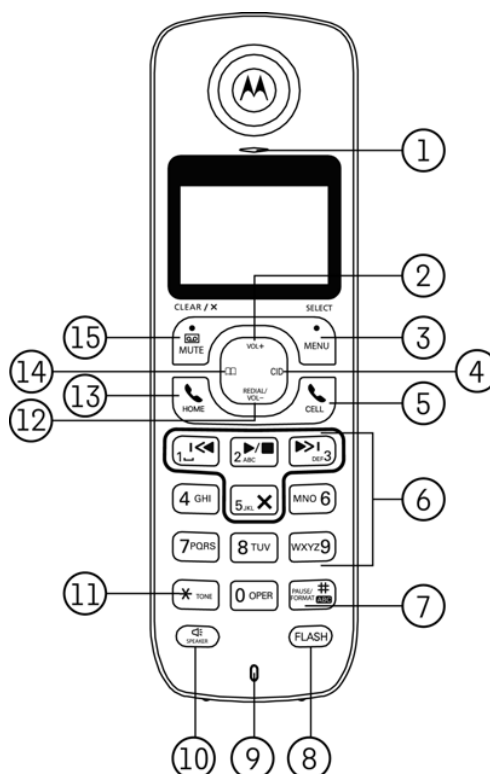

Familiarisez-vous avec les 15 touches de votre combiné et leurs multiples fonctions.

1. ÉCOUTEUR

2. HAUT/AUGMENTER LE VOLUME

- a) Dans les menus : appuyez pour défiler vers le haut.
- b) En mode de saisie : appuyez pour déplacer le curseur vers la gauche.
- c) Durant un appel : appuyez pour augmenter le volume.
- d) Dans le journal des appels, le répertoire ou la liste des appels émis : appuyez pour faire défiler la liste vers le haut.
- e) Pendant la lecture des messages du répondeur : appuyez pour augmenter le volume.

3. MENU/SÉLECTIONNER

- a) En mode veille : appuyez pour ouvrir le menu.
- b) Dans les menus et en mode de saisie : appuyez pour confirmer et sauvegarder les réglages.
- c) Durant un appel sur une ligne fixe : appuyez pour transférer l'appel vers un autre combiné.
- d) Dans une entrée de la liste des appels : appuyez pour enregistrer le numéro dans le répertoire.
- e) Dans une entrée du répertoire : appuyez pour accéder aux sous-menus.

4. DROITE/JOURNAL DES APPELS

- a) En mode veille ou pendant un appel : appuyez pour ouvrir le journal des appels.
- b) En mode de saisie : appuyez pour déplacer le curseur vers la droite.

5. CELLULAIRE

- a) **En mode de pré-numérotation** : appuyez pour appeler via le cellulaire.
- b) **Dans le journal des appels, le répertoire ou la liste des appels émis** : appuyez pour appeler le numéro sélectionné via le cellulaire.
- c) **Lorsque le cellulaire sonne** : appuyez pour décrocher.
- d) **Pendant un appel via le cellulaire** : appuyez pour raccrocher.

6. CLAVIER ALPHANUMÉRIQUE

- a) **En mode veille, de pré-numérotation, de saisie ou pendant un appel** : appuyez pour saisir des caractères ou des chiffres.
- b) **En mode veille** : appuyez longuement pour activer la numérotation abrégée (touches **I<</>** / **L** / **1** à **WXYZ/9**).

7. #/ PAUSE/ABC/FORMAT

- a) **En mode veille, de pré-numérotation, de saisie de chiffres ou pendant un appel** : appuyez pour insérer un dièse (#) ; appuyez longuement pour insérer une pause (P).
- b) **En mode de saisie** : appuyez pour changer la casse (ABC/abc). Appuyez longuement pour insérer un espace.
- c) **Dans la liste des appels** : appuyez pour basculer entre les formats à 7, 8, 10 et 11 chiffres pour rappeler un numéro du journal des appels.
- d) **Dans le répertoire** : si le numéro comporte plus de 15 chiffres, appuyez pour afficher les chiffres suivants.

8. FLASH (Délai de rappel)

- a) **En mode de pré-numérotation ou de saisie** : appuyez pour insérer un délai de rappel (Flash).
- b) **Durant un appel** : appuyez pour prendre un autre appel.

9. MICRO

10. HAUT-PARLEUR

- a) **En mode veille ou de pré-numérotation** : appuyez pour appeler par la ligne fixe en mode mains-libres.
- b) **Durant un appel** : appuyez pour basculer entre le haut-parleur et l'écouteur.
- c) **Dans le journal des appels, le répertoire ou la liste des appels émis** : appuyez pour appeler le numéro sélectionné par la ligne fixe en mode mains-libres.
- d) **Lorsque le téléphone sonne** : appuyez pour prendre l'appel via le haut-parleur.
- e) **Pendant la lecture des messages du répondeur** : appuyez pour écouter le message soit par l'écouteur, soit par le haut-parleur.

11. */ TONE (* /FRÉQUENCES VOCALES)

- a) **En mode veille, de pré-numérotation ou de saisie** : appuyez pour insérer une étoile (*).
- b) **Durant un appel** : appuyez pour passer momentanément de la numérotation par impulsions à la numérotation par fréquences vocales, si la numérotation par impulsions avait été précédemment sélectionnée. À la fin de l'appel, la numérotation par impulsions sera automatiquement restaurée.
- c) **Dans le répertoire** : si le numéro comporte plus de 15 chiffres, appuyez pour afficher les chiffres précédents.

12. SCROLL DOWN/VOLUME DOWN/REDIAL LIST (BAS/DIMINUER LE VOLUME/LISTE DES APPELS ÉMIS)

- a) **En mode veille** : appuyez pour ouvrir la liste des appels émis.
- b) **Dans les menus** : appuyez pour défiler vers le bas.
- c) **En mode de saisie** : appuyez pour déplacer le curseur vers la droite.

- d) **Durant un appel** : appuyez pour diminuer le volume.
- e) **Dans le journal des appels, le répertoire ou la liste des appels émis** : appuyez pour faire défiler la liste vers le bas.
- f) **Pendant la lecture des messages du répondeur** : appuyez pour diminuer le volume.

13. HOME (LIGNE FIXE)

- a) **En mode veille ou de pré-numérotation** : appuyez pour appeler par la ligne fixe en utilisant l'écouteur.
- b) **Dans le journal des appels, le répertoire ou la liste des appels émis** : appuyez pour appeler le numéro sélectionné par la ligne fixe en utilisant l'écouteur.
- c) **Lorsque la ligne fixe sonne** : appuyez pour décrocher.
- d) **Durant un appel par la ligne fixe** : appuyez pour raccrocher.

14. RÉPERTOIRE

- a) **En mode veille ou pendant un appel** : appuyez pour ouvrir le répertoire.
- b) **En mode de saisie** : appuyez pour déplacer le curseur vers la gauche.

15. RÉPONDEUR/DISCRÉTION/EFFACER/RETOUR/X

- a) **En mode veille** : appuyez pour écouter les messages du répondeur.
- b) **Dans les menus, le journal des appels ou le répertoire** : appuyez pour revenir au niveau précédent.
- c) **Dans les menus, en mode de pré-numérotation, dans le journal des appels ou le répertoire** : appuyez longuement pour revenir au mode veille.
- d) **En mode de pré-numérotation ou de saisie** : appuyez pour effacer un caractère ou un chiffre.
- e) **En mode de pré-numérotation ou de saisie** : appuyez longuement pour effacer tous les caractères et chiffres.
- f) **Durant un appel** : appuyez pour couper ou rouvrir le micro.
- g) **Pendant la lecture des messages du répondeur** : appuyez pour supprimer le message en cours.

Écran LCD du combiné

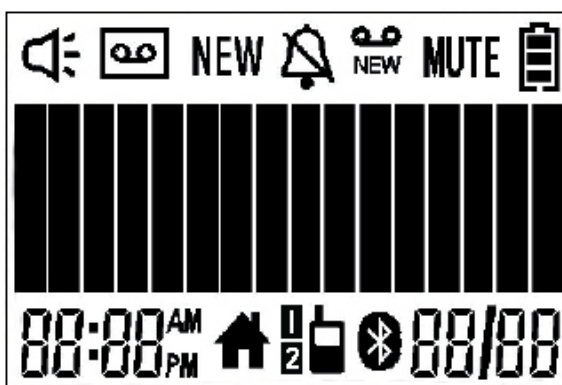

Icônes de l'écran



Haut-parleur activé.



Répondeur activé.

Clignote en cas de nouveau message sur le répondeur.

NEW

Nouvel appel entrant.



Sonnerie désactivée.



Nouveau message vocal, si la messagerie vocale est utilisée (pour la ligne fixe seulement).

MUTE

Micro coupé.



Bloc-piles complètement chargé.



Niveau de charge 2/3.



Niveau de charge 1/3.



Clignote quand la charge est faible et que le combiné doit être rechargé.



Les barres défilent pour indiquer que le bloc-piles se charge.



En mode veille, l'heure actuelle s'affiche.

En mode identification de l'appelant, l'heure de l'appel s'affiche.



Ligne fixe utilisée.

Clignote lorsque la ligne fixe est mise en attente.



Ligne occupée.

Ligne cellulaire utilisée.



Fonction Bluetooth activée.



Appareil Bluetooth 1 ou 2 connecté à la base.



En mode veille, la date du jour s'affiche.

En mode d'identification de l'appelant, la date de l'appel s'affiche.

Présentation de la base

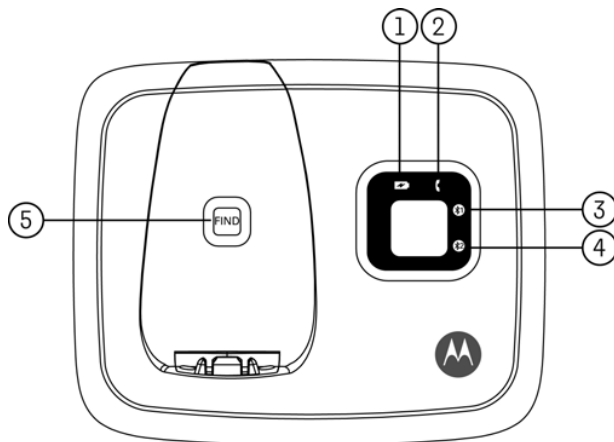

1. DEL DE CHARGE - VERTE

a) **Allumée** : lorsque le combiné est posé sur le berceau de la base pour charger le bloc-piles.

2. DEL D'UTILISATION - ROUGE

a) **Allumée** : pendant un appel ou lorsqu'un poste téléphonique est occupé.

b) **Clignotant au même rythme que la sonnerie** : en cas d'appel entrant.

c) **Clignotant rapidement pendant environ 2 minutes** : pendant la recherche ou le couplage.

3. DEL CELLULAIRE 1 - BLEUE

a) **Allumée** : appareil Bluetooth 1 couplé et connecté à la base.

b) **Clignotante** : appareil Bluetooth 1 en cours de couplage.

c) **Éteinte** : appareil Bluetooth 1 déconnecté.

4. DEL CELLULAIRE 2 - BLEUE

a) **Allumée** : appareil Bluetooth 2 couplé et connecté à la base.

b) **Clignotante** : appareil Bluetooth 2 en cours de couplage.

c) **Éteinte** : appareil Bluetooth 2 déconnecté.

5. RECHERCHE

a) Appuyez pour chercher ou appeler tous les combinés couplés. Appuyez de nouveau sur cette touche ou sur toute autre touche du combiné pour arrêter la recherche.

b) Appuyez longuement pour lancer la procédure de couplage.

Voyants DEL de la base

AFFICHAGE À DEL À 7 SEGMENTS

-- Répondeur désactivé.

00 Aucun message sur le répondeur.

09 Clignotant en mode veille : nombre de nouveaux messages sur le répondeur. (Par exemple, 9 messages au total, sur une capacité de 59 messages).

Allumé : tous les nouveaux messages ont été écoutés et il y a 9 messages au total.

FF Clignotant : mémoire du répondeur pleine.

Rn09 Clignotant : appel entrant ou enregistrement d'un appel entrant. Le numéro (par ex. 09) indique le nombre total de nouveaux messages.

LR Clignotant : accès à distance du combiné ou de la ligne fixe en cours.

3. UTILISATION DU TÉLÉPHONE

3.1 Présentation de Bluetooth

Votre nouveau téléphone est équipé de la technologie Bluetooth avec les fonctionnalités suivantes :

- Couplage d'un cellulaire Bluetooth à la base du téléphone. Deux cellulaires Bluetooth peuvent être couplés et connectés.
- Connexion d'un cellulaire Bluetooth pour appeler et recevoir des appels par le CELLULAIRE. Deux cellulaires peuvent être connectés, mais ils ne peuvent pas être utilisés simultanément.
- Appeler et recevoir des appels avec un cellulaire Bluetooth tout en bénéficiant de la facilité et du confort d'utilisation de votre téléphone fixe.

Glossaire

Vous trouverez ci-dessous quelques-uns des termes utilisés dans ce guide de l'utilisateur pour vous aider à vous familiariser avec vos cellulaires Bluetooth et avec votre nouveau téléphone.

Cellulaire Bluetooth : désigne un téléphone cellulaire compatible Bluetooth.

Ligne CELLULAIRE : service de télécommunication fourni via votre téléphone cellulaire compatible Bluetooth.

Ligne FIXE : votre ligne téléphonique classique.

Couplage : désigne le processus par lequel deux appareils Bluetooth enregistrent leurs informations respectives. Un cellulaire Bluetooth doit être couplé à la base avant de pouvoir être utilisé.

IMPORTANTES INFORMATIONS

- Consultez le mode d'emploi de votre cellulaire pour plus de détails sur la fonction Bluetooth.
- Tenez toujours votre cellulaire Bluetooth à une distance de 30 cm à 3,65 m (1 à 12 pieds) de la base, afin de maintenir une liaison claire et stable entre votre cellulaire Bluetooth, la base et l'antenne relais.
- Vérifiez que la puissance du signal de votre cellulaire Bluetooth est suffisante. Vous devrez peut-être déplacer votre cellulaire Bluetooth et la base vers un endroit où le signal est plus puissant.
- Mettez en charge votre cellulaire Bluetooth pendant qu'il est connecté à la base du téléphone, car la batterie du cellulaire se déchargera plus rapidement pendant la connexion sans fil à la base.
- Contrôlez l'usage de votre cellulaire, car la durée des communications cellulaires est déduite de votre forfait CELLULAIRE.

3.2 Configuration Bluetooth

3.2.1 Configuration du cellulaire

Pour coupler et connecter un cellulaire Bluetooth :

- Placez votre cellulaire près du combiné et la base.
- Appuyez sur **MENU**, puis sur **VOL+** ou **REDIAL/VOL-** pour sélectionner **BLUETOOTH**.
- Appuyez sur **MENU**, puis sur **VOL+** ou **REDIAL/VOL-** pour sélectionner **CONFIGURATION CELLULAIRE**.
- Appuyez sur **MENU** : **CELLULAIRE PRÊT ?** s'affiche.
- Appuyez sur **MENU** : **MODE DÉCOUVRABLE** s'affiche. La fonction Bluetooth est activée.
- Sur votre cellulaire Bluetooth, activez la fonction Bluetooth et cherchez un nouvel appareil.
- Lorsque votre cellulaire Bluetooth a trouvé le **Motorola L701BT, L702BT, L703BT, L704BT, L705BT**, sélectionnez-le.
- Sur votre cellulaire Bluetooth, entrez le code PIN du téléphone (0000 par défaut), pour poursuivre le processus de couplage.
- Le couplage est confirmé lorsque vous entendez un bip et que l'icône Bluetooth s'affiche sur le combiné. **TERMINÉ** s'affiche également.

Veuillez vous référer au guide de l'utilisateur de votre cellulaire Bluetooth pour savoir comment chercher ou ajouter de nouveaux appareils Bluetooth.

REMARQUE

- Les cellulaires couplés seront automatiquement connectés et enregistrés dans la liste des cellulaires couplés.
- Lorsqu'un cellulaire est connecté, l'icône **1** ou **2** correspondante s'affiche.
- Si vous souhaitez coupler un autre cellulaire Bluetooth, répétez les étapes ci-dessus.

3.2.2 Remplacer un cellulaire couplé

Si vous avez déjà couplé deux cellulaires Bluetooth, vous devrez en remplacer un pour pouvoir en coupler un autre. Suivez les étapes ci-dessous pour remplacer un cellulaire et en coupler un nouveau.

- Appuyez sur **MENU**, puis sur **VOL+** ou **REDIAL/VOL-** pour sélectionner **BLUETOOTH**.
- Appuyez sur **MENU**, puis sur **VOL+** ou **REDIAL/VOL-** pour sélectionner **CONFIGURATION CELLULAIRE**.
- Les noms des deux cellulaires couplés s'affichent.
- Appuyez sur **VOL+** ou **REDIAL/VOL-** pour sélectionner le cellulaire que vous voulez remplacer.
- Appuyez sur **MENU** pour confirmer. **REPLACER LE CELLULAIRE ?** s'affiche.
- Appuyez sur **MENU** pour confirmer. **CELLULAIRE PRÊT ?** s'affiche.
- Allez à la section 3.2.1 pour les étapes suivantes.

REMARQUE

Lorsque vous coupez un nouveau appareils le cellulaire, le cellulaire connecté est temporairement désactivé.

3.2.3 Cellulaires couplés

Le(s) cellulaire(s) couplé(s) s'affiche(nt) dans la liste des appareils couplés, qu'il(s) soit (soient) connecté(s) ou non. Vous pouvez soit connecter, soit supprimer un cellulaire comme suit.

1. Appuyez sur **MENU**, puis sur **VOL+** ou **REDIAL/VOL-** pour sélectionner **BLUETOOTH**.
2. Appuyez sur **MENU**, puis sur **VOL+** ou **REDIAL/VOL-** pour sélectionner **LISTE COUPLÉS**.
3. Appuyez sur **MENU** : le(s) nom(s) du (des) cellulaire(s) couplé(s) s'affiche(nt).

REMARQUE

AUCUN CELLULAIRE COUPLÉ s'affiche si aucun appareil n'est couplé.

4. Appuyez sur **VOL+** ou **REDIAL/VOL-** pour sélectionner le cellulaire désiré.

Pour un cellulaire connecté :

5. Appuyez sur **MENU** pour supprimer le cellulaire. **SUPPRIMER LE CELLULAIRE ?** s'affiche.
6. Appuyez sur **MENU** pour confirmer.

Pour un cellulaire non connecté :

5. Appuyez sur **MENU**, puis sur **VOL+** ou **REDIAL/VOL-** pour sélectionner **CONNECTER** ou **SUPPRIMER le CELLULAIRE**.
6. Appuyez sur **MENU** pour confirmer. Si vous sélectionnez **SUPPRIMER**, appuyez de nouveau sur **MENU** pour confirmer.

REMARQUE

- Lorsqu'un cellulaire connecté est supprimé, l'icône **1** ou **2** correspondante disparaît.
- Lorsqu'un cellulaire déconnecté est connecté, l'icône **1** ou **2** correspondante s'affiche.
- Lorsqu'un cellulaire est supprimé, son nom est remplacé par **VIDE** dans la liste des appareils couplés.

3.3 Effectuer un appel en utilisant votre ligne fixe

1. Saisissez le numéro, puis appuyez sur  /**HOME** ou  /**SPEAKER** pour appeler.

3.4 Effectuer un appel cellulaire à l'aide de votre combiné DECT sans fil

S'il n'y a qu'un seul cellulaire couplé et connecté :

1. Saisissez le numéro, puis appuyez sur  /**CELL** pour appeler.



Si deux cellulaires sont couplés et connectés :

1. Saisissez le numéro, appuyez sur  /**CELL** puis sur **VOL+** ou **REDIAL/VOL-** pour sélectionner le cellulaire désiré.
2. Appuyez sur **MENU** ou  /**CELL** pour appeler.

REMARQUE

Si le cellulaire est couplé mais non connecté, vous devez le connecter avant de pouvoir passer votre appel.

3.5 Appeler un numéro abrégé

1. En mode veille, appuyez longuement sur une touche de  /1 à  /9 jusqu'à ce que le numéro s'affiche et soit composé.

3.6 Répondre à un appel sur la ligne fixe

Sur le combiné :

1. Appuyez sur  /HOME ou  /SPEAKER pour prendre l'appel de la ligne fixe.



3.7 Répondre à un appel du cellulaire

1. Appuyez sur  /CELL ou  /SPEAKER pour prendre l'appel du cellulaire.



3.8 Recevoir un appel d'un cellulaire pendant un appel sur la ligne fixe

Pendant un appel sur HOME, un bip vous avertit que vous avez un appel sur le CELLULAIRE et le numéro de l'appelant s'affiche.

Pour répondre à l'appel du cellulaire :

- Sur le combiné, appuyez sur  /CELL. L'appel fixe est automatiquement mis en attente et  clignote.

Pour basculer la ligne sur un appel fixe :

- Pendant l'appel cellulaire, appuyez sur  /HOME sur le combiné pour basculer sur l'appel fixe. L'appel cellulaire est automatiquement mis en attente et  clignote.



Pour mettre fin à l'appel cellulaire :

- Sur le combiné, appuyez sur  /CELL. L'appel sur la ligne fixe se poursuit automatiquement.



3.9 Recevoir un appel sur la ligne fixe pendant un appel sur un cellulaire

Pendant un appel sur le CELLULAIRE, un bip vous avertit que vous avez un appel sur la ligne FIXE et le numéro de l'appelant s'affiche.

Pour répondre à l'appel entrant sur la ligne fixe :

- Sur le combiné, appuyez sur  /HOME. L'appel cellulaire est automatiquement mis en attente et  clignote.

Pour basculer la ligne sur un appel cellulaire :

- Pendant l'appel sur la ligne fixe, appuyez sur  /CELL pour basculer sur l'appel cellulaire. L'appel fixe est automatiquement mis en attente et  clignote.

Pour mettre fin à l'appel de la ligne fixe :

- Sur le combiné, appuyez sur  /HOME. L'appel sur le cellulaire se poursuit automatiquement.

3.10 Mettre fin à un appel sur la ligne fixe

Sur le combiné :

1. Pendant l'appel, appuyez sur  /HOME ou posez le combiné sur la base.

3.11 Mettre fin à un appel sur un cellulaire



Pendant l'appel, appuyez sur  /CELL ou posez le combiné sur la base.

3.12 Réglage du volume

Sur le combiné :

1. Pendant un appel, appuyez sur **VOL+** ou **REDIAL/VOL-** pour régler le volume.

3.13 Mettre un appel en sourdine

1. Pendant un appel, appuyez sur /MUTE pour couper le micro ; « MICRO COUPÉ » s'affiche à l'écran. Vous pouvez parler à une personne présente dans la pièce sans que votre correspondant vous entende.
2. Appuyez de nouveau sur /MUTE pour rouvrir le micro.

3.14 Appeler un numéro de la liste des appels émis

1. Appuyez sur **REDIAL/VOL-**, puis sur **VOL+** ou **REDIAL/VOL-** pour défiler jusqu'au numéro que vous voulez rappeler et le sélectionner.
2. Appuyez sur /HOME ou /SPEAKER pour appeler le numéro par la ligne fixe.

OU

2. Appuyez sur /CELL pour appeler le numéro par le cellulaire.

3.15 Appeler un numéro du journal des appels

1. Appuyez sur **CID**, puis sur **VOL+** ou **REDIAL/VOL-** pour défiler jusqu'au numéro que vous voulez rappeler et le sélectionner.
2. Appuyez sur **#/ABC/PAUSE/FORMAT** pour choisir le format du numéro.
3. Appuyez sur /HOME ou /SPEAKER pour appeler le numéro par la ligne fixe.

OU

3. Appuyez sur /CELL pour appeler le numéro par le cellulaire.

3.16 Enregistrer un contact dans le répertoire

1. Appuyez sur .
2. Appuyez sur **MENU**, puis sur **VOL+** ou **REDIAL/VOL-** pour sélectionner **AJOUTER**.
3. Appuyez sur **MENU** et saisissez le nom.
4. Appuyez sur **MENU** et saisissez le numéro.
5. Appuyez sur **MENU** pour enregistrer le contact.

REMARQUE





Les numéros peuvent comporter jusqu'à 24 chiffres et les noms jusqu'à 16 caractères. Les contacts sont stockés par ordre alphabétique.

3.17 Enregistrer un contact du répertoire dans une mémoire de numérotation abrégée

1. Appuyez sur .
2. Appuyez sur **MENU**, puis sur **VOL+** ou **REDIAL/VOL-** pour sélectionner **NUMÉROTATION ABRÉGÉE**.

3. Appuyez sur **MENU**, puis sur **VOL+** ou **REDIAL/VOL-** pour sélectionner une touche de numérotation abrégée, de **I◀/▶/1** à **WXYZ/9**.
4. Appuyez sur **MENU**, puis sur **VOL+** ou **REDIAL/VOL-** pour défiler jusqu'au contact désiré.
5. Appuyez sur **MENU** pour sauvegarder le réglage.

3.18 Appeler un contact du répertoire

1. Appuyez sur , puis sur **VOL+** ou **REDIAL/VOL-** pour défiler jusqu'au contact désiré et le sélectionner.
2. Appuyez sur /**HOME** ou /**SPEAKER** pour appeler le contact par la ligne fixe.
OU
2. Appuyez sur /**CELL** pour appeler le contact par le cellulaire.

CONSEILS

*Au lieu de faire défiler les contacts du répertoire, appuyez sur la touche correspondant à la première lettre du contact recherché. Par exemple, appuyez sur la touche **▶/■/ABC/2** pour afficher les contacts commençant par A. Appuyez de nouveau sur la touche **▶/■/ABC/2** pour afficher les contacts commençant par B, etc.*

3.19 Identification de l'appelant

Si vous êtes abonné au service d'identification de l'appelant et si le numéro de votre correspondant n'est pas masqué, il s'affiche avec la date et l'heure de l'appel (si celles-ci sont fournies par le réseau).

REMARQUE

- Si le numéro de l'appel entrant n'est pas disponible, **INDISPONIBLE** s'affiche.
- Si le numéro de l'appel entrant est masqué, **PRIVÉ** s'affiche.
- Les détails des appels entrants varient en fonction du pays et de l'opérateur téléphonique. Certains opérateurs peuvent facturer un abonnement pour le service d'identification de l'appelant.

3.19.1 Journal des appels

Le journal des appels contient les détails de tous les appels entrants reçus et manqués. Ces détails comprennent la date et l'heure de l'appel. Les enregistrements sont affichés en ordre chronologique descendant, l'appel le plus récent en tête de la liste.

REMARQUE

- Lorsque le journal est plein, un nouvel appel remplace l'appel le plus ancien dans le journal.
- Le journal peut stocker les détails de 30 appels.
- Si vous recevez plus d'un appel du même numéro, seul l'appel le plus récent est conservé dans le journal. Lorsque vous avez des appels manqués (ceux auxquels vous n'avez pas répondu), **NEW** s'affiche sur tous les combinés couplés à la base. Si vous utilisez un combiné pour consulter le journal des appels, **NEW** reste affiché sur les autres combinés (multi-packs seulement).

3.19.2 Consulter le journal des appels

1. Appuyez sur **CID** pour ouvrir le journal des appels.
2. Appuyez sur **VOL+** ou **REDIAL/VOL-** pour naviguer dans la liste.

REMARQUE

Lorsque vous consultez un enregistrement du journal des appels, appuyez plusieurs fois sur #/ **ABC** /PAUSE/FORMAT pour afficher le numéro sous différents formats.

Par exemple, si un numéro s'affiche sous la forme 888-331-3383, les différents formats seront :

331-3383

1-331-3383

888-331-3383

1-888-331-3383

Vous pouvez choisir le format pour les numéros locaux et longue distance avant de les composer ou de les enregistrer dans le répertoire.

- L'icône **NEW** disparaît lorsque vous avez fini de consulter le nouvel appel.

3.19.3 Enregistrer un numéro du journal des appels dans le répertoire

1. Appuyez sur **CID** pour ouvrir le journal des appels.
2. Appuyez sur **VOL+** ou **REDIAL/VOL-** pour sélectionner l'enregistrement désiré.
3. Appuyez sur **MENU** pour sélectionner **ENREGISTRER DANS LE RÉPERTOIRE**.
4. Appuyez sur **MENU** et saisissez le nom si nécessaire.
5. Appuyez sur **MENU** et modifiez le numéro si nécessaire.
6. Appuyez sur **MENU** pour enregistrer le contact.

3.19.4 Supprimer un enregistrement du journal des appels

1. Appuyez sur **CID** pour ouvrir le journal des appels.
2. Appuyez sur **VOL+** ou **REDIAL/VOL-** pour défiler jusqu'à l'enregistrement désiré.
3. Appuyez sur **MENU**, puis sur **VOL+** ou **REDIAL/VOL-** pour sélectionner **SUPPRIMER**.
4. Appuyez sur **MENU** pour confirmer : l'enregistrement est supprimé.

3.19.5 Supprimer tous les enregistrements du journal des appels

1. Appuyez sur **CID** pour ouvrir le journal des appels.
2. Appuyez sur **MENU**, puis sur **VOL+** ou **REDIAL/VOL-** pour sélectionner **TOUT SUPPRIMER**.
3. Appuyez sur **MENU** : **SUPPRIMER TOUS LES ENREGISTREMENTS DU JOURNAL DES APPELS?** s'affiche.
4. Appuyez sur **MENU** pour confirmer. Tous les enregistrements sont supprimés.

REMARQUE

Vous devez consulter les détails de l'appel avant de pouvoir le supprimer du journal.

3.20 Réglages personnalisés

Arborescence des menus

MENU PRINCIPAL

SOUS-MENU

DATE & HEURE

ANNÉE

DATE

HEURE

RÉPERTOIRE

AJOUTER

VOIR

MODIFIER

SUPPRIMER

TOUT SUPPRIMER

CAPACITÉ RÉPERTOIRE

NUMÉROTATION ABRÉGÉE

INTERPHONE

RÉGLAGES COMBINÉ

MÉLODIE SONNERIE

VOLUME SONNERIE

BIP DES TOUCHES

BIP BATTERIE FAIBLE

BIP HORS DE PORTÉE

NOM DU COMBINÉ

LANGUE

CONTRASTE LCD

COUPLAGE

RÉGLAGES BASE

MODE DE NUMÉROTATION

DÉLAI RAPPEL

INDICATIF RÉGIONAL

TOUCHES MÉMOIRES

M1

M2

M3

BLUETOOTH

RÉGLAGES CELLULAIRE

LISTE CELLULAIRES COUPLÉS

RÉPONDEUR

RÉPONDEUR ACTIVÉ (si le répondeur est désactivé), ou

RÉPONDEUR DÉSACTIVÉ (si le répondeur est activé)

MODE DE RÉPONSE

NOMBRE DE SONNERIES

ANNONCE

ENREGISTRER UN MÉMO

FILTRAGE APPELS

SUPPRIMER TOUS ANCIENS MESSAGES

ACCÈS À DISTANCE

CODE SÉCURITÉ

RÉINITIALISATION

SUPPRIMER MESSAGES VOCAUX

TOUS LES RÉGLAGES

1. Appuyez sur **MENU**.
2. Appuyez sur **VOL+** ou **REDIAL/VOL-** pour défiler dans le menu.
3. Appuyez sur **MENU** pour ouvrir les sous-menus et/ou sauvegarder les réglages.
4. Appuyez sur /MUTE pour revenir au niveau précédent du menu ou annuler une action.

Si vous n'appuyez sur aucune touche du combiné pendant 30 secondes, l'écran repassera automatiquement en mode veille. De même lorsque vous reposerez le combiné sur la base ou sur le chargeur.

3.21 Interphone

Cette fonction n'est disponible que si vous avez au moins deux combinés couplés à la base. Elle vous permet d'effectuer des appels internes, de transférer des appels externes sur la ligne fixe d'un combiné à un autre et d'utiliser l'option de conférence.

REMARQUE

Les appels des cellulaires ne peuvent pas être transférés.





3.21.1 Appeler un autre combiné

1. Appuyez sur **MENU**, puis sur **VOL+** ou **REDIAL/VOL-** pour sélectionner INTERPHONE.
2. Appuyez sur **MENU**, puis sur **VOL+** ou **REDIAL/VOL-** pour sélectionner le combiné que vous voulez appeler.
3. Appuyez sur **MENU** pour appeler le combiné sélectionné.
4. Appuyez sur /HOME pour raccrocher.

REMARQUE

Cette fonctionnalité ne sera peut-être pas disponible si le combiné est hors de portée. Un bip vous alerte lorsque vous recevez un appel externe pendant une communication par interphone. Vous devez alors appuyer sur /HOME pour mettre fin à la communication par interphone avant de répondre à l'appel externe.



3.21.2 Transférer un appel externe de la ligne fixe vers un autre combiné

1. Pendant un appel externe sur la ligne fixe, appuyez sur **MENU**. Votre appel est mis en attente.
2. Appuyez sur **VOL+** ou **REDIAL/VOL-** pour sélectionner le combiné que vous voulez appeler.
3. Appuyez sur **MENU** pour appeler le combiné sélectionné.
4. Lorsque le combiné appelé décroche en appuyant sur /HOME ou /SPEAKER, appuyez sur /HOME sur le combiné appelant pour transférer l'appel. Si le combiné appelé ne décroche pas, appuyez sur /MUTE pour reprendre l'appel externe.

3.21.3 Conférence à trois

1. Pendant un appel externe sur la ligne fixe, appuyez sur **MENU**. Votre appel est mis en attente.
2. Appuyez sur **VOL+** ou **REDIAL/VOL-** pour sélectionner le combiné que vous voulez appeler.
3. Appuyez sur **MENU** pour appeler le combiné sélectionné.
4. Lorsque le combiné décroche, appuyez sur **MENU** sur le combiné appelant pour établir la conférence.
5. Appuyez sur /**HOME** sur n'importe quel combiné pour mettre fin à la conférence et laisser l'autre combiné en communication avec le correspondant externe.

REMARQUE

Pendant un appel externe, vous pouvez appuyer sur /**HOME** ou /**SPEAKER** sur n'importe quel combiné pour vous joindre à la conférence.

3.22 Régler le mode de numérotation

Le mode de numérotation par défaut est réglé pour votre pays et pour votre opérateur téléphonique. Vous n'avez pas besoin de le changer, sauf si cela vous est conseillé.

1. Appuyez sur **MENU**, puis sur **VOL+** ou **REDIAL/VOL-** pour sélectionner **RÉGLAGES BASE**.
2. Appuyez sur **MENU** pour sélectionner **MODE DE NUMÉROTATION**.
3. Appuyez sur **MENU**, puis sur **VOL+** ou **REDIAL/VOL-** pour sélectionner **FRÉQUENCES VOCALES** ou **IMPULSIONS**.
4. Appuyez sur **MENU** pour sauvegarder le réglage.

REMARQUE

Si vous avez sélectionné la numérotation par impulsions, appuyez sur ***/TONE** pour passer temporairement à la numérotation par fréquences vocales lorsque vous composez un numéro. À la fin de l'appel, le mode de numérotation par impulsions sera automatiquement restauré.

3.23 Régler le délai de rappel (Flash)

Le délai de rappel par défaut est réglé pour votre pays et pour votre opérateur téléphonique. Vous n'avez pas besoin de le changer, sauf si cela vous est conseillé.

1. Appuyez sur **MENU**, puis sur **VOL+** ou **REDIAL/VOL-** pour sélectionner **RÉGLAGES BASE**.
2. Appuyez sur **MENU**, puis sur **VOL+** ou **REDIAL/VOL-** pour sélectionner **DÉLAI DE RAPPEL**.
3. Appuyez sur **MENU**, puis sur **VOL+** ou **REDIAL/VOL-** pour défiler jusqu'au délai de rappel désiré. (8 options sont disponibles : 90, 100, 110, 250, 300, 400, 600 et 700 ms)
4. Appuyez sur **MENU** pour sauvegarder le réglage.

3.24 Définir l'indicatif régional

1. Appuyez sur **MENU**, puis sur **VOL+** ou **REDIAL/VOL-** pour sélectionner **RÉGLAGES BASE**.
2. Appuyez sur **MENU**, puis sur **VOL+** ou **REDIAL/VOL-** pour sélectionner **INDICATIF RÉGIONAL**.
3. Appuyez sur **MENU** et entrez l'indicatif régional.
4. Appuyez sur **MENU** pour sauvegarder le réglage.

3.25 Couplage

3.25.1 Coupler un combiné

Vous pouvez coupler jusqu'à 5 combinés à une base. Le combiné d'origine est déjà couplé. Les combinés supplémentaires doivent être couplés à la base avant de pouvoir être utilisés.

Couplage d'un combiné supplémentaire

1. Appuyez sur **MENU**, puis sur **VOL+** ou **REDIAL/VOL-** pour sélectionner **RÉGLAGES BASE**.
2. Appuyez sur **MENU**, puis sur **VOL+** ou **REDIAL/VOL-** pour sélectionner **COUPLAGE**.
3. Appuyez sur **MENU**, puis sur **VOL+** ou **REDIAL/VOL-** pour sélectionner **OUI** ou **NON**.
4. Sélectionnez **OUI** et appuyez sur **MENU** pour lancer la procédure de couplage comme suit :
 - 1) Maintenez la touche **FIND** de la base enfoncée pendant environ 4 secondes et relâchez-la lorsque la **DEL D'UTILISATION** clignote.
 - 2) Posez le combiné non couplé sur la base ou sur le chargeur.
 - 3) Vous entendez un bip de confirmation lorsque le couplage est effectué. **COMBINÉ X** s'affiche, X indiquant le nombre de combinés, puis le téléphone revient au mode veille.

Pour coupler un combiné qui n'avait jamais été couplé auparavant, suivez les étapes 1 à 3 ci-dessus.

3.26 Réinitialiser tous les réglages

1. Appuyez sur **MENU**, puis sur **VOL+** ou **REDIAL/VOL-** pour sélectionner **RÉINITIALISATION**.
2. Appuyez sur **MENU**, puis sur **VOL+** ou **REDIAL/VOL-** pour sélectionner **TOUS LES RÉGLAGES**.
3. Appuyez sur **MENU** pour sélectionner **OUI**. Tous les réglages personnalisés sont restaurés à leur valeur par défaut.

REMARQUE

Le répertoire, le journal des appels et la liste des appels émis sont conservés après la restauration des réglages.

3.27 Chercher un combiné





Appuyez sur **FIND** sur la base. Tous les combinés couplés à la base sonnent ou émettent un bip.

Pour arrêter la recherche, appuyez de nouveau sur **FIND**, ou sur n'importe quelle touche du combiné, ou reposez le combiné sur la base.

3.28 Utilisation de votre répondeur

3.28.1 Écouter les messages

1. En mode veille, appuyez sur /MUTE sur le combiné. Les nouveaux messages sont d'abord lus, suivis des messages plus anciens.
2. Pendant la lecture des messages, appuyez sur les touches ci-dessous pour les fonctions suivantes :

 / 1	Une fois pour réécouter le message en cours depuis le début. Deux fois pour écouter le message précédent.
 / ABC / 2	Pour arrêter la lecture du message en cours.
 / DEF / 3	Pour écouter le message suivant.
X / JKL / 5 ou  / DISCRÉTION	Pour effacer le message en cours et écouter le message suivant.
VOL+	Pour augmenter le volume.
RAPPEL / VOL-	Pour diminuer le volume.
 / HAUT-PARLEUR	Pour écouter le message soit par l'écouteur, soit par le haut-parleur.

REMARQUE

Lorsque vous êtes en communication sur le cellulaire ou sur la ligne fixe, le répondeur ne répondra pas au second appel entrant.

3.28.2 Activer ou désactiver le répondeur

1. Appuyez sur **MENU**, puis sur **VOL+** ou **REDIAL/VOL-** pour sélectionner **RÉPONDEUR**.
2. Appuyez sur **MENU**, puis sur **VOL+** ou **REDIAL/VOL-** pour sélectionner **RÉPONDEUR ACTIVÉ** ou **RÉPONDEUR DÉSACTIVÉ**. Si le répondeur est déjà activé, **RÉPONDEUR DÉSACTIVÉ** s'affiche. Si le répondeur est déjà désactivé, **RÉPONDEUR ACTIVÉ** s'affiche.
3. Appuyez sur **MENU** pour confirmer.

3.28.3 Définir le mode de réponse

4. Appuyez sur **MENU**, puis sur **VOL+** ou **REDIAL/VOL-** pour sélectionner **RÉPONDEUR**.
5. Appuyez sur **MENU**, puis sur **VOL+** ou **REDIAL/VOL-** pour sélectionner **MODE DE RÉPONSE**.
6. Appuyez sur **MENU**, puis sur **VOL+** ou **REDIAL/VOL-** pour sélectionner un mode de réponse :
 - **RÉPONDRE ET ENREGISTRER** permet à vos correspondants d'écouter votre annonce, puis de laisser un message.
 - **RÉPONDRE SEULEMENT** permet à vos correspondants d'écouter votre annonce, mais pas de laisser un message.
7. Appuyez sur **MENU** pour sauvegarder le réglage.

3.28.4 Régler le nombre de sonneries avant que le répondeur ne décroche

1. Appuyez sur **MENU**, puis sur **VOL+** ou **REDIAL/VOL-** pour sélectionner **RÉPONDEUR**.
2. Appuyez sur **MENU**, puis sur **VOL+** ou **REDIAL/VOL-** pour sélectionner **NOMBRE DE SONNERIES**.

3. Appuyez sur **MENU**, puis sur **VOL+** ou **REDIAL/VOL-** pour sélectionner le nombre de sonneries. (4 options sont disponibles : ÉCONOMIQUE, 3, 4, ou 5 SONNERIES).
4. Appuyez sur **MENU** pour sauvegarder le réglage.

REMARQUE

Si l'option ÉCONOMIQUE est sélectionnée, le répondeur décrochera après deux sonneries s'il y a des nouveaux messages et après quatre sonneries s'il n'y a pas de nouveau message.

3.28.5 Annonce

C'est le message que votre correspondant entend lorsque le répondeur décroche. Deux annonces sont déjà préenregistrées, mais vous pouvez enregistrer votre propre annonce.

Enregistrer votre annonce

1. Appuyez sur **MENU**, puis sur **VOL+** ou **REDIAL/VOL-** pour sélectionner **RÉPONDEUR**.
2. Appuyez sur **MENU**, puis sur **VOL+** ou **REDIAL/VOL-** pour sélectionner **ANNONCE**.
3. Appuyez sur **MENU** pour sélectionner **ENREGISTRER**.
4. Appuyez sur **MENU**, puis sur **VOL+** ou **REDIAL/VOL-** pour sélectionner le mode de réponse **RÉPONDRE ET ENREGISTRER** ou **RÉPONDRE SEULEMENT**.
5. Appuyez sur **MENU** et commencez à parler après le bip.
6. Appuyez de nouveau sur **MENU** pour arrêter l'enregistrement et sauvegarder le message. Le message que vous venez d'enregistrer est lu automatiquement.

REMARQUE

Lorsque vous écoutez votre annonce, appuyez sur /MUTE pour la supprimer et réactiver automatiquement l'annonce préenregistrée.

3.28.5.1 Écouter l'annonce

1. Appuyez sur **MENU**, puis sur **VOL+** ou **REDIAL/VOL-** pour sélectionner **RÉPONDEUR**.
2. Appuyez sur **MENU**, puis sur **VOL+** ou **REDIAL/VOL-** pour sélectionner **ANNONCE**.
3. Appuyez sur **MENU**, puis sur **VOL+** ou **REDIAL/VOL-** pour sélectionner **LECTURE**.
4. Appuyez sur **MENU**, puis sur **VOL+** ou **REDIAL/VOL-** pour sélectionner le mode de réponse **RÉPONDRE ET ENREGISTRER** ou **RÉPONDRE SEULEMENT**.
5. Appuyez sur **MENU** pour écouter l'annonce.

3.28.6 Enregistrer un mémo

Vous pouvez enregistrer un mémo sur votre répondeur et l'écouter comme un message normal.

1. Appuyez sur **MENU**, puis sur **VOL+** ou **REDIAL/VOL-** pour sélectionner **RÉPONDEUR**.
2. Appuyez sur **MENU**, puis sur **VOL+** ou **REDIAL/VOL-** pour sélectionner **ENREGISTRER UN MÉMO**.
3. Appuyez sur **MENU** pour enregistrer.



- Appuyez de nouveau sur **MENU** pour arrêter l'enregistrement et sauvegarder le message. Le message que vous venez d'enregistrer est lu automatiquement.

REMARQUE

Lorsque vous écoutez le message, appuyez sur /MUTE pour le supprimer.

3.28.7 Activer ou désactiver le filtrage d'appel

Le filtrage d'appel vous permet d'écouter le message que votre correspondant est en train d'enregistrer et, si vous le souhaitez, d'interrompre l'enregistrement pour prendre l'appel.

- Pendant l'enregistrement d'un message sur le répondeur, **FILTRAGE ?** s'affiche sur le combiné.
- Appuyez sur **MENU** pour écouter votre correspondant via l'écouteur ; **FILTRAGE D'APPEL** s'affiche sur le combiné.
- Appuyez sur /SPEAKER pour écouter via le haut-parleur du combiné.
- Appuyez sur /MUTE pour arrêter le filtrage et laisser le répondeur enregistrer le message.
- Appuyez sur /HOME pour arrêter l'enregistrement et parler à votre correspondant.

3.28.8 Supprimer tous les anciens messages

- Appuyez sur **MENU**, puis sur **VOL+** ou **REDIAL/VOL-** pour sélectionner **RÉPONDEUR**.
- Appuyez sur **MENU**, puis sur **VOL+** ou **REDIAL/VOL-** pour sélectionner **SUPPRIMER TOUS LES ANCIENS MESSAGES**.
- Appuyez sur **MENU**. **SUPPRIMER TOUS LES ANCIENS MESSAGES ?** s'affiche.
- Appuyez sur **MENU** pour confirmer.

REMARQUE

Lorsque la mémoire du répondeur est pleine,  clignote s'il y a de nouveaux messages. **SUPPRIMER QUELQUES MESSAGES** s'affiche en alternance avec **MÉMOIRE PLEINE** toutes les 2 secondes. Supprimez alors quelques messages pour libérer de l'espace mémoire.

3.28.9 Accès à distance

L'accès à distance vous permet de contrôler votre répondeur et d'écouter vos messages en appelant votre numéro depuis un autre téléphone.

Activer ou désactiver l'accès à distance

- Appuyez sur **MENU**, puis sur **VOL+** ou **REDIAL/VOL-** pour sélectionner **RÉPONDEUR**.
- Appuyez sur **MENU**, puis sur **VOL+** ou **REDIAL/VOL-** pour sélectionner **ACCÈS À DISTANCE**.
- Appuyez sur **MENU**, puis sur **VOL+** ou **REDIAL/VOL-** pour sélectionner **ACTIVÉ** ou **DÉSACTIVÉ**.
- Appuyez sur **MENU** pour confirmer.

Pour pouvoir interroger votre répondeur à distance depuis un autre téléphone, vous devez entrer un code de sécurité à 4 chiffres (0000 par défaut).

En mode d'interrogation à distance, appuyez sur les touches suivantes pour effectuer les opérations souhaitées :

Appuyez Pour...

sur...

-
- | | |
|---|---|
| 1 | Une fois pour réécouter le message en cours depuis le début. Deux fois pour écouter le message précédent. |
| 2 | Interrompre ou reprendre la lecture du message en cours. |
| 3 | Passer au message suivant. |
| 4 | Basculer entre les modes répondeur désactivé/réponse seule/réponse et enregistrement |
| 5 | Supprimer le message |
| 7 | Écouter le menu principal (pour les invites vocales uniquement) |

3.28.10 Définir le code de sécurité

Ceci permet de changer le PIN d'accès à distance si nécessaire.

1. Appuyez sur **MENU**, puis sur **VOL+** ou **REDIAL/VOL-** pour sélectionner **RÉPONDEUR**.
2. Appuyez sur **MENU**, puis sur **VOL+** ou **REDIAL/VOL-** pour sélectionner **CODE DE SÉCURITÉ**.
3. Appuyez sur **MENU**, puis entrez un code de sécurité à 4 chiffres.
4. Appuyez sur **MENU** pour sauvegarder le réglage.

4. AIDE

Je ne peux pas coupler mon cellulaire à la base du téléphone

- Assurez-vous que la fonction Bluetooth de votre cellulaire est activée. Consultez le mode d'emploi de votre cellulaire pour plus d'informations.
- Vérifiez que le combiné, la base et le cellulaire sont proches les uns des autres.
- Supprimez le **Motorola L701BT, L702BT, L703BT, L704BT, L705BT** de l'historique des appareils Bluetooth de votre cellulaire (voir le guide de l'utilisateur de votre cellulaire pour plus d'informations).
- Suivez attentivement les instructions de couplage du guide de l'utilisateur ; vérifiez que votre cellulaire n'est pas connecté à d'autres appareils Bluetooth.
- Éteignez votre cellulaire, puis rallumez-le.
- Réinitialisez la base du téléphone. Débranchez la prise de courant de l'appareil. Patientez environ 15 secondes puis rebranchez-la et essayez de nouveau les suggestions ci-dessus.

L'icône ne s'anime pas lorsque le combiné est posé sur la base

- Le combiné n'est pas bien positionné sur le berceau de la base : repositionnez-le correctement.
- Les contacts sont sales : nettoyez-les à l'aide d'un chiffon légèrement imbibé d'alcool.
- Le bloc-piles est complètement chargé : pas de charge nécessaire.

Pas de tonalité

- Si la base n'est pas alimentée, vérifiez les branchements. Réinitialisez le téléphone en le débranchant de la prise de courant, puis en le rebranchant.
- Si le bloc-piles du combiné est déchargé, rechargez-le pendant au moins 24 heures.
- Rapprochez le combiné de la base.
- Vérifiez que vous utilisez uniquement les cordons téléphoniques fournis.

Son de mauvaise qualité

- Si la base est trop près d'autres appareils électriques, de murs en béton armé ou de portes métalliques, éloignez la base de ces éléments.

Pas de sonnerie

- La sonnerie est peut-être désactivée.
- Augmentez le volume.

L'identification de l'appelant ne fonctionne pas.

- Vérifiez votre abonnement auprès de votre opérateur téléphonique.
- Si vous êtes abonné au service Internet haut débit (Digital Subscriber Line - DSL) par vos lignes téléphoniques, vous devez installer un filtre DSL entre la base du téléphone et la prise téléphonique murale. Ce filtre évitera les parasites et les problèmes d'identification de l'appelant causés par les interférences DSL. Veuillez vous adresser à votre fournisseur d'accès DSL pour plus d'informations sur les filtres DSL.

Impossible d'enregistrer un contact dans le répertoire

- Le répertoire est plein. Supprimez un contact pour libérer de la mémoire.

Pas d'affichage

- Essayez de recharger ou de remplacer le bloc-piles.
- Réinitialisez la base. Débranchez l'appareil de la prise de courant, puis rebranchez-le.
- Si la DEL ne s'allume pas, débranchez l'appareil de la prise de courant, puis rebranchez-le.

Si le combiné se déconnecte de la base pendant un appel

- Vérifiez que le cordon d'alimentation est correctement branché à la base.
- Vérifiez que l'adaptateur secteur est correctement branché à la prise murale.
- Rapprochez le combiné de la base. Il est peut-être hors de portée.
- Réinitialisez la base en débranchant l'appareil de l'alimentation électrique. Réinitialisez le combiné en retirant puis en remettant en place le bloc-piles. Attendez environ 15 secondes puis rebranchez la base. Patientez environ une minute pour que le combiné et la base se synchronisent.

Parasites sur votre poste de radio ou votre téléviseur

- Votre base ou votre chargeur est peut-être trop près. Éloignez-les le plus possible.

5. INFORMATIONS GÉNÉRALES

Si votre produit ne fonctionne pas correctement...

1. Read this Quick Start Guide.
2. Visit our website: www.motorolahome.com/support
3. Contact Customer Service:
US and Canada: 1-888-331-3383
Email: support@motorolahome.com
Please download full user manual from our website
Website: <http://www.motorolahome.com/support>

Pour commander un nouveau bloc-piles, adressez-vous à notre service clientèle ou visitez notre site Internet.

Importantes consignes de sécurité

Lorsque vous utilisez votre téléphone, observez ces consignes de sécurité afin de prévenir tout risque d'incendie, de choc électrique, de blessures ou de dégâts matériels :

1. Ne bloquez pas les fentes d'aération ou autres ouvertures du téléphone. Ne placez pas le téléphone sur une plaque chauffante ou sur un radiateur. Assurez-vous que l'endroit où est placé votre appareil est bien ventilé.
2. N'utilisez pas l'appareil lorsque vous êtes mouillé ou dans l'eau.
3. N'utilisez pas l'appareil à proximité de l'eau (par exemple près d'une baignoire, d'un évier ou d'une piscine).
4. Ne posez aucun objet sur le cordon d'alimentation. Placez le cordon d'alimentation de manière à ne pas marcher dessus.
5. N'insérez aucun objet dans les fentes d'aération de l'appareil au risque de provoquer un incendie ou un choc électrique.
6. Débranchez l'appareil de la prise de courant avant de le nettoyer. N'utilisez pas de détergents liquides ou en aérosol. Nettoyez l'appareil à l'aide d'un chiffon humide.
7. Ne démontez jamais l'appareil. Si votre appareil nécessite un entretien ou une réparation, veuillez appeler le service clientèle dont le numéro se trouve dans ce mode d'emploi.
8. Ne surchargez pas les prises électriques murales et les rallonges.
9. Évitez d'utiliser l'appareil pendant un orage. Utilisez un protecteur contre les surtensions pour protéger l'appareil.
10. N'utilisez pas ce téléphone pour signaler une fuite de gaz, surtout si vous vous trouvez à proximité de cette fuite.

ATTENTION

Afin de réduire les risques d'incendie, utilisez un cordon téléphonique de calibre 26 AWG ou plus fort, certifié UL ou CSA.

Débranchez immédiatement le téléphone de la prise de courant dans les cas suivants :

- Le cordon d'alimentation est endommagé ou coupé.
- Du liquide a été renversé sur l'appareil.
- L'appareil a été exposé à la pluie ou à l'eau. Ne récupérez pas le combiné ou la base avant d'avoir débranché le câble d'alimentation et le cordon téléphonique de leurs prises respectives. Récupérez ensuite l'appareil en saisissant les câbles débranchés.
- L'appareil est tombé ou le boîtier est endommagé.
- Le fonctionnement de l'appareil change notablement.

Conseils d'installation

1. Lisez toutes les instructions et conservez-les pour pouvoir les consulter ultérieurement.
2. Observez tous les avertissements et toutes les consignes figurant sur l'appareil.
3. N'installez pas l'appareil près d'une baignoire, d'un évier ou d'une douche.
4. Utilisez ce téléphone uniquement avec la source électrique indiquée sur l'étiquette. Si vous n'êtes pas sûr du type de courant électrique de votre domicile, renseignez-vous auprès de votre fournisseur ou de la compagnie d'électricité locale.
5. Ne posez pas cet appareil sur un chariot, un support ou une table instable. L'appareil pourrait tomber et être sérieusement endommagé.
6. Réglez uniquement les paramètres décrits dans le mode d'emploi. Un mauvais réglage d'autres paramètres pourrait endommager l'appareil et nécessiter d'importantes réparations pour remettre l'appareil en état de marche.
7. Nettoyez cet appareil avec un linge doux et humide. N'utilisez aucun produit chimique ou détergent.
8. Utilisez uniquement l'adaptateur secteur fourni avec l'appareil. L'utilisation d'autres adaptateurs secteur pourrait endommager l'appareil.
9. Ce téléphone exige une alimentation électrique pour fonctionner ; il est donc recommandé d'avoir chez vous au moins un téléphone fonctionnant sans électricité en cas de coupure de courant.
10. Pour éviter de provoquer des interférences sur d'autres appareils, ne placez pas la base près d'un téléviseur, d'un four à micro-ondes ou d'un magnétoscope.

ATTENTION

Afin de respecter la conformité aux directives de la FCC sur les expositions aux fréquences radio, placez la base à 20 cm au moins de toute personne.

Consignes de sécurité pour le bloc-piles

- Ne brûlez pas, ne démontez pas, ne découpez pas et ne percez pas le bloc-piles. Celui-ci contient des produits toxiques qui pourraient fuir et provoquer des blessures.

ATTENTION

Le remplacement du bloc-piles par un bloc-piles d'un type incorrect peut entraîner des risques d'explosion. Utilisez uniquement le bloc-piles fourni avec votre téléphone ou un bloc-piles de rechange approuvé, recommandé par le fabricant.

- Tenez le bloc-piles hors de portée des enfants.
- Retirez le bloc-piles de l'appareil si vous ne l'utilisez pas pendant plus d'un mois.
- Ne jetez pas le bloc-piles au feu, car il pourrait exploser.
- Le bloc-piles rechargeable qui alimente cet appareil doit être éliminé correctement et il est peut-être exigé de le recycler. Référez-vous à l'étiquette du bloc-piles pour connaître son type. Renseignez-vous auprès de votre centre local de recyclage sur les méthodes d'élimination appropriées.

CONSERVEZ CES INSTRUCTIONS

Garantie limitée pour les produits et accessoires grand public (« Garantie »)

Nous vous remercions d'avoir choisi ce produit de marque Motorola fabriqué sous licence par Binatone Electronics International LTD (« BINATONE »).

Que couvre la présente Garantie ?

Sous réserve des exclusions indiquées ci-dessous, la société BINATONE garantit que ce produit (« Produit ») de marque Motorola ou cet accessoire certifié et vendu pour être utilisé avec le Produit (« Accessoire ») fabriqué par BINATONE est exempt de défauts de matériaux et de fabrication, sous réserve d'une utilisation normale pendant la période stipulée ci-dessous. La présente Garantie est votre unique garantie et n'est pas transférable.

À qui s'applique cette garantie ?

La présente Garantie couvre uniquement le premier acheteur du Produit et n'est pas transférable.

Que fera BINATONE ?

BINATONE ou son distributeur agréé réparera ou remplacera gratuitement, à sa discrétion et pendant une période commercialement raisonnable, tout Produit ou Accessoire qui ne serait pas conforme à la présente Garantie. Nous pourrions utiliser des Produits, Accessoires ou pièces remis à neuf, d'occasion ou neufs, dont les fonctionnalités sont équivalentes.

Quelle sont les autres limites de la Garantie ?

TOUTE GARANTIE IMPLICITE, Y COMPRIS, SANS S'Y LIMITER, LES GARANTIES IMPLICITES DE QUALITÉ MARCHANDE ET D'ADAPTATION À UN USAGE PARTICULIER, SERA LIMITÉE À LA DURÉE DE LA PRÉSENTE GARANTIE, SINON LA RÉPARATION OU LE REMPLACEMENT FOURNIS EN VERTU DE LA PRÉSENTE GARANTIE LIMITÉE CONSTITUERONT LE SEUL RECOURS DU CONSOMMATEUR ET SERONT OFFERTS EN LIEU ET PLACE DE TOUTE AUTRE GARANTIE EXPLICITE OU IMPLICITE. EN AUCUN CAS MOTOROLA OU BINATONE NE POURRONT ÊTRE TENUS RESPONSABLES, QUE CE SOIT PAR CONTRAT OU DÉLIT CIVIL (Y COMPRIS NÉGLIGENCE), DE TOUT DOMMAGE AU-DELÀ DU PRIX D'ACHAT DU PRODUIT OU ACCESSOIRE, OU DE DOMMAGES INDIRECTS, ACCESSOIRES, PARTICULIERS OU CONSÉCUTIFS, OU DE TOUTE AUTRE PERTE DE REVENUS OU BÉNÉFICES, PERTE D'INFORMATION OU

AUTRES PERTES FINANCIÈRES DÉCOULANT DE OU EN RELATION AVEC LA CAPACITÉ OU L'INCAPACITÉ D'UTILISER LES PRODUITS OU LES ACCESSOIRES. CES DOMMAGES PEUVENT ÊTRE DÉNIÉS PAR LA LOI.

Certaines juridictions n'autorisant pas l'exclusion ou la limitation des dommages fortuits ou consécutifs, ou la limitation de la durée d'une garantie implicite, il est possible que les limitations ou exclusions susmentionnées ne vous concernent pas. La présente Garantie vous accorde des droits légaux spécifiques et vous pouvez aussi bénéficier d'autres droits différents d'une juridiction à une autre.

Produits garantis	Durée de garantie
Produits grand public	Un (1) an à compter de la date d'achat du produit par le premier acheteur de celui-ci.
Accessoires grand public	Quatre-vingt-dix (90) jours à compter de la date d'achat de l'accessoire par le premier acheteur de celui-ci.
Produits et accessoires grand public réparés ou remplacés	La durée la plus longue entre la durée restante de la garantie originale et quatre-vingt-dix (90) jours à compter de la date de renvoi du produit au client.

Exclusions

Usure normale. L'entretien périodique, la réparation et le remplacement des pièces suite à une usure normale ne sont pas couverts par la présente Garantie.

Piles. Seules les piles dont la pleine capacité est inférieure à 80% de la capacité nominale et les piles défectueuses sont couvertes par la présente Garantie.

Mauvais traitements et mauvais usage. Défectuosités ou dommages résultant : (a) de l'utilisation et du stockage inappropriés, de l'usage anormal ou abusif, des accidents ou négligences tels que dégâts matériels (fissures, rayures, etc.) à la surface du Produit résultant d'une mauvaise utilisation ; (b) d'un contact avec un liquide, l'eau, la pluie, une humidité excessive ou une forte transpiration, le sable, la saleté ou similaire, une chaleur excessive ou de la nourriture ; (c) de l'utilisation du Produit ou des Accessoires à des fins commerciales ou soumettant le Produit ou les Accessoires à un usage ou à des conditions anormales ; ou (d) de tout autre acte étranger à MOTOROLA ou à BINATONE, ne sont pas couverts par la présente Garantie.

Utilisation de Produits ou Accessoires de marques autres que Motorola. Les défauts ou dommages résultant de l'utilisation de Produits, d'Accessoires ou périphériques de marques autres que Motorola, ou non approuvés par Motorola, ne sont pas couverts par la présente Garantie. Entretien ou modifications non autorisés. Les défectuosités ou dommages résultant de réparations, essais, réglages, installation, entretien, transformations ou modifications effectués par des tiers autres que MOTOROLA, BINATONE ou leurs centres de service après-vente agréés, ne sont pas couverts par la présente Garantie.

Produits altérés. Les Produits ou Accessoires dont : (a) les plaques signalétiques ont été enlevées, altérées ou effacées ; (b) le sceau est brisé ou montre des signes évidents de manipulation ; (c) les numéros de série des cartes ne correspondent pas ; ou (d) les boîtiers ou certaines pièces ne sont pas conformes ou sont d'une marque autre que Motorola, ne sont pas couverts par la présente Garantie.

Services de communications. Les défauts, dommages ou défaillances des Produits ou Accessoires causés par tout service ou signal de communication auquel vous êtes abonné, ou que vous utilisez avec les Produits ou Accessoires, ne sont pas couverts par la présente Garantie.

Comment faire pour faire réparer votre appareil sous garantie ou obtenir d'autres informations ?

Pour faire réparer votre appareil sous garantie ou obtenir d'autres informations, veuillez vous adresser à notre service clientèle :

USA et Canada : 1-888-331-3383

Courriel: support@motorolahome.com

Vous recevrez des instructions sur la façon d'expédier les Produits ou Accessoires à un centre de réparation agréé BINATONE, à vos frais et risques.

Pour faire réparer votre appareil sous garantie, vous devrez fournir : (a) le produit ou l'accessoire ; (b) la facture originale portant la date et le lieu de l'achat, ainsi que le nom du fournisseur ; (c) si une carte de garantie se trouvait dans l'emballage, cette dernière remplie portant le numéro de série du produit ; (d) une description écrite du problème et, le plus important, (e) votre adresse et votre numéro de téléphone.

Ces conditions générales constituent l'accord intégral de garantie entre vous et BINATONE concernant les Produits ou Accessoires achetés par vous, et remplacent tout accord ou déclaration antérieurs, y compris les déclarations faites dans n'importe quelle publication ou matériel promotionnel émis par BINATONE, ou les déclarations faites dans le cadre dudit achat par un agent ou employé de BINATONE.

Réglementation FCC, ACTA et IC

Article 15 de la FCC

Cet appareil a été testé et trouvé conforme aux exigences de l'Article 15 de la FCC (Federal Communications Commission = Commission fédérale des communications) pour un appareil numérique de Classe B. Ces exigences sont conçues pour fournir une protection raisonnable contre les interférences nuisibles dans une installation résidentielle. Cet appareil génère, utilise et peut émettre des fréquences radio et, s'il n'est pas installé et utilisé conformément aux instructions, peut provoquer des interférences nuisibles aux communications radio. Il n'est toutefois pas possible de garantir l'absence complète d'interférences dans une installation donnée. Si cet appareil provoque des interférences nuisibles à la réception de la radio ou de la télévision, ce qui peut être déterminé en éteignant puis en rallumant l'appareil, nous recommandons à l'utilisateur d'essayer de remédier à la situation par l'un ou plusieurs des moyens suivants :

- Réorienter ou déplacer l'antenne réceptrice.
- Éloigner l'appareil de l'appareil affecté.
- Brancher l'appareil à une prise de courant sur un circuit différent de celui auquel l'appareil affecté est branché.
- Demander conseil au vendeur ou à un technicien radio/TV qualifié.

Tout changement ou modification de cet appareil exécuté sans l'accord explicite de l'entité responsable de la conformité pourrait priver l'utilisateur du droit d'utiliser l'appareil.

Cet appareil est conforme à l'article 15 de la réglementation de la FCC. Son exploitation est soumise aux deux conditions suivantes : (1) cet appareil ne doit pas provoquer d'interférences nuisibles et (2) l'utilisateur de cet appareil doit accepter toutes les interférences reçues, y compris celles qui pourraient provoquer un fonctionnement indésirable. L'utilisation de ce téléphone ne garantit pas la confidentialité des communications.

Pour assurer la sécurité des utilisateurs, la FCC a établi des critères relatifs à l'énergie générée par les fréquences radio et pouvant être absorbées en toute sécurité par un utilisateur ou par une personne se trouvant à proximité, selon l'utilisation prévue de l'appareil. Cet appareil a été testé et trouvé conforme aux critères de la FCC. Le combiné peut être tenu contre l'oreille de l'utilisateur en toute sécurité. La base doit être installée et utilisée de sorte que les parties du corps de l'utilisateur autres que ses mains soient à une distance d'environ 20 cm (8 pouces) ou plus.

Cet appareil numérique de classe B est conforme à la norme canadienne ICES-003.

Article 68 de la FCC et ACTA

Cet appareil est conforme à l'article 68 de la réglementation FCC et aux exigences pour les équipements de terminaux téléphoniques publiés par l'Administrative Council for Terminal Attachments (ACTA). L'étiquette au dos ou sous cet appareil contient, entre autres choses, un identifiant de produit sous le format US: AAAEQ##TXXXX. Cet identifiant doit être fourni à votre compagnie de téléphone locale si elle le demande.

La prise de courant et la fiche utilisées pour connecter cet appareil respectivement au secteur et au réseau téléphonique doivent être conformes aux règles applicables de l'Article 68 de la réglementation de la FCC et aux exigences techniques adoptées par l'ACTA. Un cordon téléphonique et une prise modulaire conformes sont fournis avec cet appareil. Celui-ci a été conçu pour être raccordé à une prise modulaire compatible également conforme.

Normalement, une fiche RJ11 devrait être utilisée pour le raccordement à une ligne unique et une fiche RJ14 pour le raccordement à deux lignes. Consultez les instructions d'installation du mode d'emploi.

Le Ringer Equivalence Number (REN – Nombre équivalent de sonneries) sert à déterminer le nombre d'appareils pouvant être branchés à votre ligne téléphonique sans perdre leur capacité de sonner lorsqu'on vous appelle. Le REN de ce produit est représenté par le 6ème et le 7ème caractère suivant les lettres « US: » dans l'identifiant du produit (par exemple, si ## est 03, le REN est 0.3). Dans la plupart des régions (mais pas toutes), la somme des REN ne doit pas dépasser cinq (5.0). Pour plus de détails, veuillez vous adresser à votre opérateur téléphonique local.

Cet appareil n'est pas conçu pour être utilisé sur des lignes téléphoniques partagées. Si votre domicile est équipé d'un système d'alarme connecté à la ligne téléphonique, vérifiez que l'installation de cet appareil ne désactive pas votre système d'alarme. Si vous avez des questions sur ce qui est susceptible de désactiver votre système d'alarme, renseignez-vous auprès de votre opérateur téléphonique ou d'un installateur qualifié.

Si cet appareil ne fonctionne pas correctement, débranchez-le de la prise téléphonique modulaire jusqu'à ce que le problème soit résolu. Toute réparation de ce téléphone doit être exclusivement effectuée par le fabricant ou par ses dépositaires agréés. Pour tout renseignement sur les procédures de réparation, suivez les instructions fournies dans la garantie limitée.

Si cet appareil nuit au réseau téléphonique, la compagnie de téléphone peut temporairement interrompre votre service. La compagnie de téléphone est tenue de vous avertir avant d'interrompre le service. Si un tel préavis n'est pas pratique, vous serez avisé dès que possible. Vous aurez la possibilité de remédier au problème et la compagnie de téléphone devra vous informer de votre droit de déposer une plainte auprès de la FCC. Votre compagnie de téléphone peut apporter des changements à ses installations, ses équipements, son exploitation ou ses procédures, pouvant affecter le bon fonctionnement de cet appareil. La compagnie de téléphone est de tenue de vous avertir si de tels changements sont prévus.

Si cet appareil est équipé d'un combiné filaire ou sans fil, celui-ci est compatible avec les prothèses auditives.

Si cet appareil dispose de mémoires pour des numéros de téléphone, vous pouvez choisir de stocker des numéros de téléphone d'urgence (police, pompiers, services médicaux) dans ces mémoires. Si vous enregistrez ou testez des numéros d'urgence, veuillez :

- Rester en ligne et expliquer brièvement la raison de votre appel avant de raccrocher.
- Effectuer de telles activités pendant les heures creuses, par exemple tôt le matin ou tard le soir.

Industrie Canada

L'utilisation de cet appareil est soumise aux deux conditions suivantes : (1) cet appareil ne doit pas provoquer d'interférences nuisibles et (2) l'utilisateur de cet appareil doit accepter toutes les interférences reçues, y compris celles qui pourraient provoquer un fonctionnement indésirable.

Les initiales « IC: » précédant le numéro d'homologation ou d'enregistrement signifient uniquement que les spécifications techniques d'Industrie Canada ont été respectées.

Le nombre équivalent de sonneries (REN) de ce matériel de télécommunication est indiqué sur l'appareil lui-même. Le REN est une indication du nombre maximal d'appareils pouvant être raccordés à une interface téléphonique. Différents appareils peuvent être connectés à une interface, à condition que la somme des REN de tous les appareils ne dépasse pas cinq.

Cet appareil est conforme aux spécifications techniques en vigueur d'Industrie Canada.

Caractéristiques techniques

Bande de fréquences radio	1921,536 MHz à 1928,448 MHz
Canaux	5
Température d'utilisation	5°C à 45°C
Alimentation électrique de la base (courant alternatif 60 Hz)	96 à 130 Vms
Tension de la base du téléphone (sortie adaptateur)	5 V CC, 450 mA
Tension du combiné	Bloc-piles NiMH 2,4 V, 500 mAh
Alimentation électrique du chargeur (sortie adaptateur)	6V CC, 400 mA



Fabriqué, distribué ou vendu par Binatone Electronics International LTD., détenteur de la licence officielle de ce produit. MOTOROLA et le logo M stylisé sont des marques commerciales ou des marques déposées de Motorola Trademark Holdings, LLC. et sont utilisés sous licence. Les marques commerciales Bluetooth appartiennent à leur propriétaire et sont utilisées par Binatone Electronics International LTD. sous licence. Toutes les autres marques commerciales appartiennent à leurs détenteurs respectifs.
© 2015 Motorola Mobility LLC. Tous droits réservés.

US_FR Version 4.0

