

**3670-3680 Series**

Mighty Mite® Vacuum Cleaner; Household Type

# Owner's Guide

*Thank you for purchasing your new Eureka vacuum!*

## Important instructions

**For easy assembly, please take a few moments to read this owner's guide.**

**If you have questions about your new vacuum, please contact our customer service HELPLINE at 1-800-282-2886.**

*We're here to help!*



Eureka stands by our Clean Promise seal.  
Learn more at [www.eureka.com/cleanpromise](http://www.eureka.com/cleanpromise)

**[www.eureka.com](http://www.eureka.com)**

# eureka

# Where to find important vacuum information

## Please Retain

We suggest you record the model, type and serial numbers below. They are located on the bottom of your cleaner. For prompt and complete service information, always refer to these numbers when inquiring about service.

Model & Type \_\_\_\_\_

Serial No. \_\_\_\_\_

It is also important to keep your receipt as proof of date of purchase.

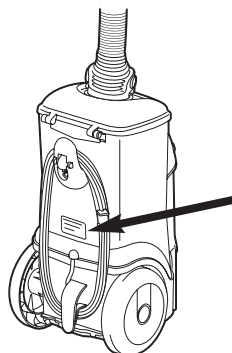

## This Owner's Guide provides important instructions to prolong the life of your Eureka vacuum cleaner.

**Registration:** To register your product visit [www.eureka.com](http://www.eureka.com) and click on the 'Register Your Product' link in the top right corner.

**Inspection:** Carefully unpack and inspect your new Eureka vacuum cleaner for shipping damage. Each unit is tested and thoroughly inspected before shipping. For instructions regarding any shipping damage, call Eureka Customer Service **HELPLINE 1-800-282-2886** immediately.

## Contents

Important Safeguards . . . . .	3
What comes in the carton . . . . .	4
How to assemble your vacuum cleaner. . . . .	5
How to use your vacuum cleaner . . . . .	6
How to maintain your vacuum cleaner . . . . .	7
Problem Solving . . . . .	9
How to order replacement parts . . . . .	10
The Eureka limited warranty . . . . .	11

 Follow caution information wherever you see this symbol.

# IMPORTANT SAFEGUARDS

When using an electrical appliance, basic precautions should always be followed, including the following:

## READ ALL INSTRUCTIONS BEFORE USING THIS VACUUM CLEANER

### WARNING



**To reduce the risk of fire, electric shock, or injury:**

- Do not use outdoors or on wet surfaces.
- **Do not leave vacuum cleaner when plugged in.** Turn off the switch and unplug the electrical cord when not in use and before servicing.
- Do not allow to be used as a toy. Close attention is necessary when used by or near children.
- Use only as described in this manual. Use only manufacturer's recommended attachments.
- Do not use with damaged cord or plug. If vacuum cleaner is not working as it should, has been dropped, damaged, left outdoors, or dropped into water, return it to a service center before using.
- Do not pull or carry by cord, use cord as a handle, close a door on cord, or pull cord around sharp edges or corners. Do not run vacuum cleaner over cord. Keep cord away from heated surfaces.
- Do not use extension cords or outlets with inadequate current carrying capacity.
- Turn off all controls before unplugging.
- Do not unplug by pulling on cord. To unplug, grasp the plug, not the cord.
- Do not handle plug or vacuum cleaner with wet hands or operate without shoes.
- Do not put any object into openings. Do not use with any opening blocked; keep free of dust, lint, hair, and anything that may reduce airflow.
- This vacuum cleaner creates suction. Keep hair, loose clothing, fingers, and all parts of body away from openings and moving parts.
- Do not place vacuum cleaner on furniture or stairs as the brush roll may cause damage. Use extra care when cleaning stairs. Place vacuum cleaner on floor with the handle in storage position while using attachments.
- Do not pick up anything that is burning or smoking, such as cigarettes, matches, or hot ashes.
- Do not use without dust bag or filter(s) in place.
- Use extra care when cleaning on stairs.
- Do not pick up flammable or combustible liquids such as gasoline, or use in areas where they may be present.
- Store your cleaner indoors in a cool, dry area.
- Keep your work area well lighted.
- Unplug electrical appliances before vacuuming them.
- **WARNING:** This product can expose you to chemicals including Bis-(2-ethylhexyl) phthalate, which are known to the State of California to cause cancer and to cause birth defects or other reproductive harm. For more information go to [www.P65Warnings.ca.gov](http://www.P65Warnings.ca.gov).

## SAVE THESE INSTRUCTIONS

**To reduce the risk of electric shock,** this appliance has a polarized plug (one blade is wider than the other). This plug will fit in a polarized outlet only one way. If the plug does not fit fully into the outlet, reverse the plug. If it still does not fit, contact a qualified electrician to install the proper outlet. Do not change the plug in any way.

### Automatic Motor Shut-Off

To protect from overheating, this vacuum cleaner is equipped with a thermostat which automatically shuts off the motor if it overheats. Should this happen:

**Step 1:** Turn off the switch and unplug the cleaner because the Thermostat will allow the cleaner to automatically start running again when the motor cools (approximately 30 minutes).

**Step 2:** Check the hose, bag and filter regularly, as a clogged hose, full bag or dirty filter could cause the motor to overheat.

**Step 3:** If the cleaner will not operate after cooling for approximately 30 minutes, call 1-800-282-2886 for customer service or take it to a Eureka Authorized Service Center for repair.

This cleaner is designed to pick up dirt and dust particles. Avoid picking up hard or sharp objects that could damage the vacuum cleaner.



**Do Not Oil the motor at any time. The bearings are permanently lubricated and sealed.**

# What comes in the carton

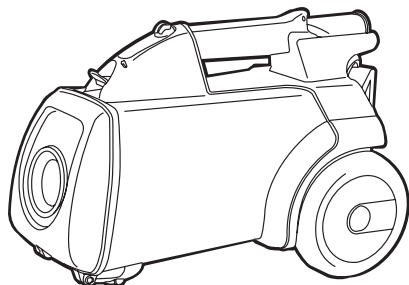
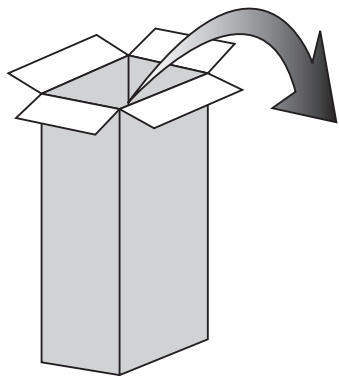

**A** Canister

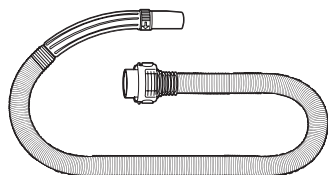

**B** Hose

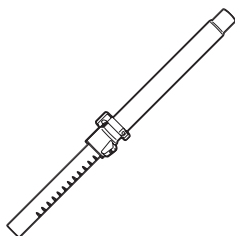

**C** Telescopic extension wands  
(on some models)

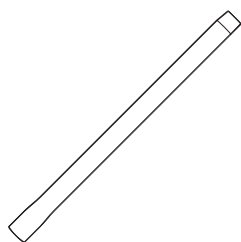

**D** Extension wands  
(on some models)

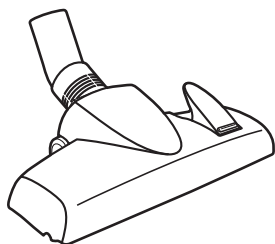

**E** Floor tool

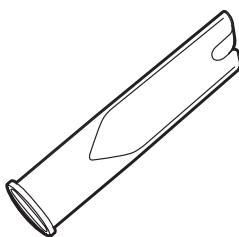

**F** Crevice tool  
(stored in canister handle)

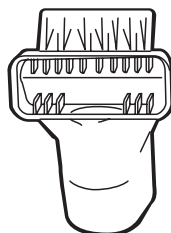

**G** Combination tool

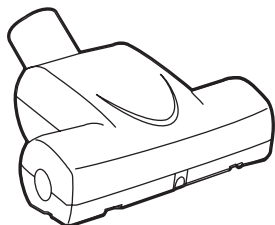

**H** Turbo nozzle  
(on some models)

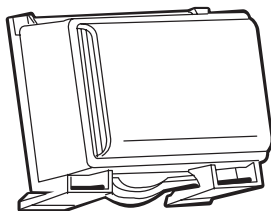

**I** HEPA filter  
(on some models)

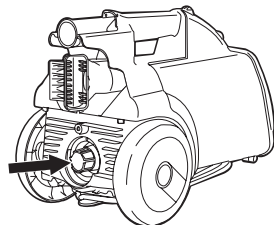

**J** Blower port

# How to assemble your vacuum cleaner

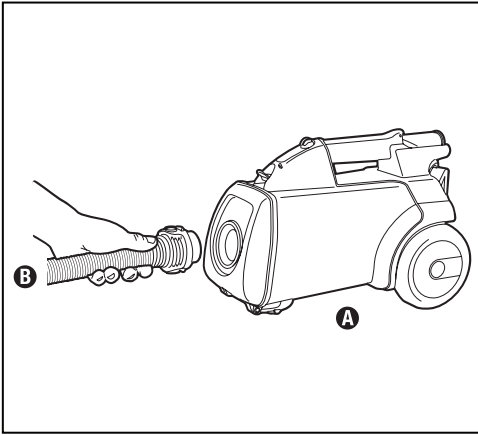

Fig.1

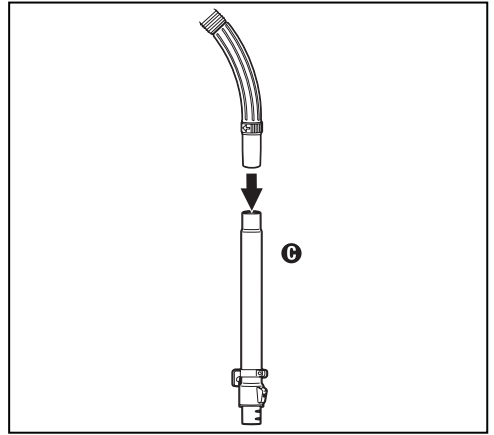

Fig.2

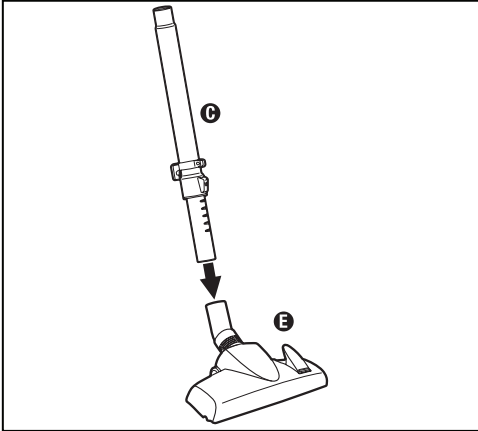

Fig.3

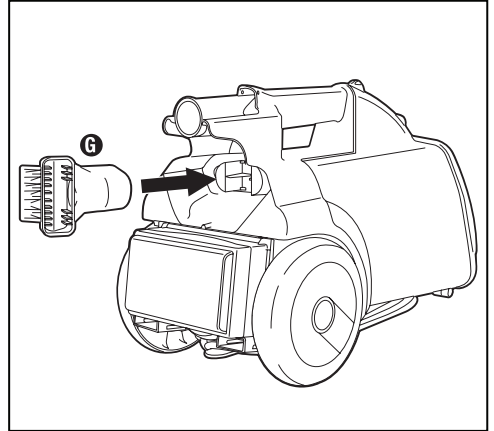

Fig.4

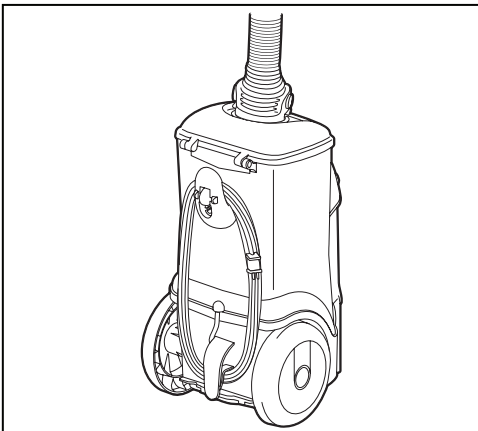

Fig.5

- Step 1:** Connect hose **B** to front of canister **A** (Fig.1).
- Step 2:** Attach wands **C** or **D** to hose handle (Fig. 2).
- Step 3:** Place floor tool **E** on end of wand **C** or **D** (Fig. 3).
- Step 4:** Place combination tool **G** in storage position on the back side of the canister (Fig. 4).
- Step 5:** Wrap cord around cord hooks on the bottom of the canister and snap plug into place over cord (Fig. 5).
- Step 6:** For models with HEPA filter **1**, refer to page 8.

# How to use your vacuum cleaner

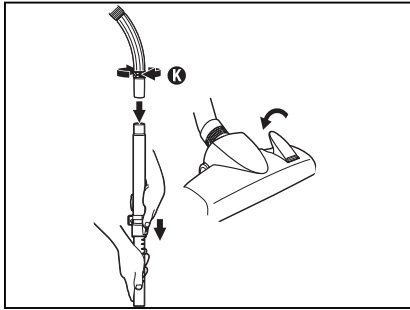

Fig. 6

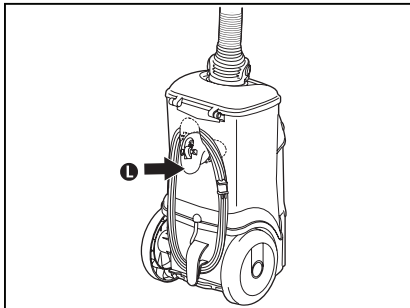

Fig. 7

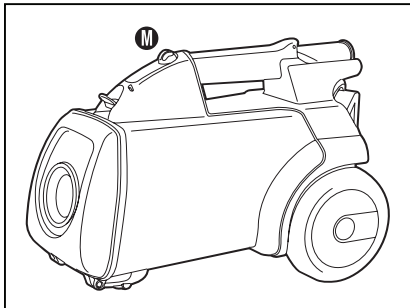

Fig. 8

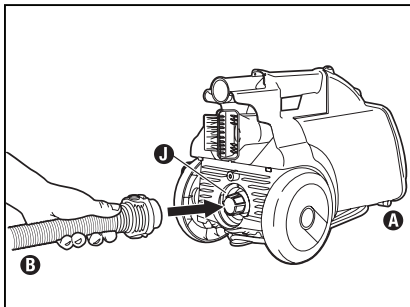

Fig. 9

**CAUTION:** Do not plug in cleaner until you understand all controls and features.

## To Clean Bare Floors and Rugs

**Step 1:** Attach wands to hose handle.

**Step 2:** Place floor tool on end of wand. Press button back to lower brush for bare floors. Press button forward to raise brush for carpets.

**Step 3:** For models with telescopic wands, extend wands by pushing lock button down and pulling on lower wand until reaching desired height (Fig. 6).

**Step 4:** Adjust to maximum suction by closing the slip ring (K) on the hose handle (Fig. 6).

**Step 5:** Rotate swivel cord hook (L) on bottom of canister to release cord (Fig. 7).

**Step 6:** Plug cord into appropriate outlet.

**Step 7:** Push on/off switch (M). Press once to turn on. Press again to turn off (Fig. 8).

## To Clean Stairs, Upholstery and Window Treatments

(see page 4 for accessory details)

**Step 1:** Attach combination tool, crevice tool or turbo nozzle (on some models only) to the end of the hose. If additional reach is needed place wand on hose handle first.

**Step 2:** Adjust to minimum suction by opening the slip ring (K) on the hose handle (Fig. 6).

**Step 3:** Rotate swivel cord hook (L) on bottom of canister to release cord (Fig. 7).

**Step 4:** Plug cord into an appropriate outlet.

**Step 5:** Push on/off switch (M). Press once to turn on. Press again to turn off (Fig. 8).

## To Use Blower Port

**Step 1:** Remove HEPA filter (on some models only). See page 8 for details.

**Step 2:** Detach hose (B) from front of canister (A) and attach to the blower port (A) on the back side of the canister (Fig. 9).

**Step 3:** Rotate swivel cord hook (L) on bottom of canister to release cord (Fig. 7).

**Step 4:** Plug cord into appropriate outlet.

**Step 5:** Push on/off switch (M). Press once to turn on. Press again to turn off (Fig. 8).

# How to maintain your vacuum cleaner

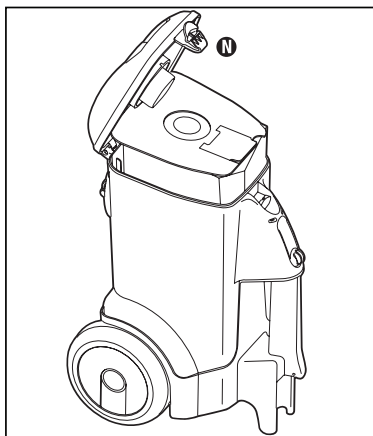

Fig. 10

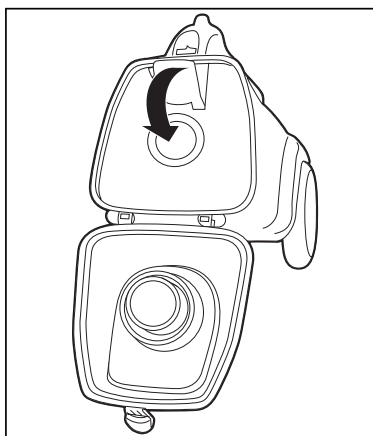

Fig. 11

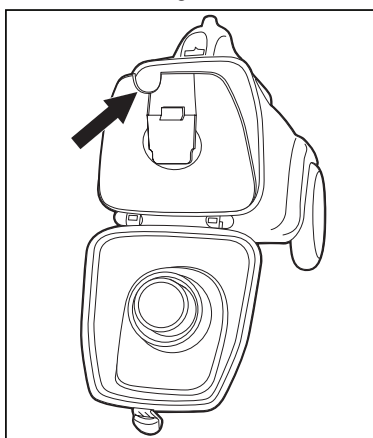

Fig. 12

The instructions given in this booklet serve as a guide to routine maintenance. To avoid unnecessary service calls, check the hose, bag and filter often.

## Disposable Dust Bags and Filters

The dust bag and motor filter play a very important roll in the efficiency of the vacuum cleaner. If the bag or the motor filter become clogged, no air can pass through the cleaner and no cleaning can take place regardless of how powerful the unit is. To keep the cleaner operating at maximum efficiency, change the dust bag frequently and clean the filter as needed.

Some fine particles can restrict airflow very quickly and will decrease performance even before the bag appears to be full. For that reason, when vacuuming carpet fresheners or cleaners, powder, plaster dust or similar fine substances, the bag and filter may need to be changed more often.

## To Replace Disposable Dust Bags — Style MM

**⚠ CAUTION:** Turn off vacuum and unplug the electrical cord before changing dust bag. Never operate the vacuum cleaner without the dust bag in place.

**Step 1:** Turn off and unplug cleaner.

**Step 2:** Open lid by pushing down hood latch **N** (Fig. 10).

**Step 3:** Fold BAG CLOSURE FLAP down and push behind rubber seal (Fig. 11).

**Step 4:** Insert finger into upper left notch then pull out and remove bag. (Fig. 12).

## To Re-install the Disposable Dust Bags

**Step 1:** Open bag folds slightly.

**Step 2:** Place bag in cleaner.

**Step 3:** Tuck bag corners under collar.

**Step 4:** Swing bag cover closed and push to latch.

# To Replace HEPA Filter (on some models)

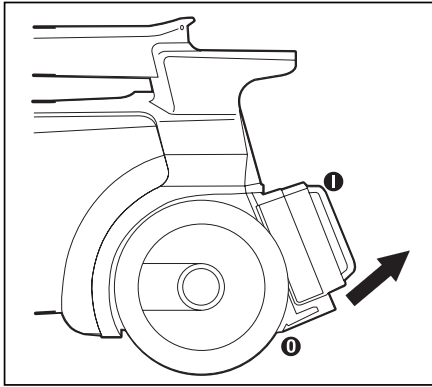

Fig. 13

**Step 1:** Grasp the bottom clips ② on the filter ① (Fig. 13).

**Step 2:** Pull out and down to release (Fig. 13).

## To Re-install HEPA Filter (on some models)

Check the HEPA filter ① with each disposable dust bag change. Replace twice a year or after every six bag changes as needed.

**Step 1:** Insert upper filter corner tabs ③ firmly under rear housing tabs ④ (Fig. 14).

**Step 2:** Pivot filter ① down until bottom clips ② on filter click securely into place on the cleaner (Fig. 14).

## To Clean the Motor Filter

**CAUTION:** Turn off vacuum and unplug the electrical cord before cleaning the motor filter. Never operate the vacuum cleaner without the motor filter in place.

**Step 1:** Remove the dust bag. See page 7 for details.

**Step 2:** Grasp filter ⑤ and pull out to remove (Fig. 15).

**Step 3:** Rinse under warm water.

**Step 4:** When all parts are completely dry, replace filter and disposable dust bag (see page 7 for more details).

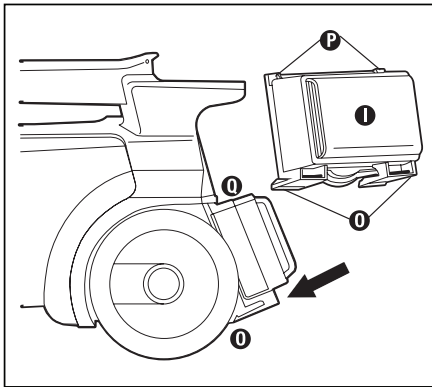

Fig. 14

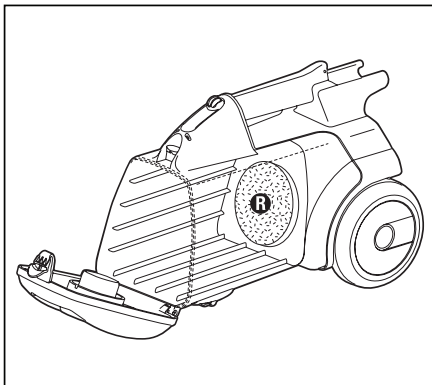



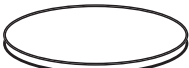





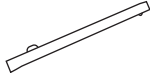
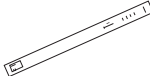

Fig. 15

# Problem solving



**Note: Turn off the switch and unplug the electrical cord before servicing.**

Problem	Cause	Solution
<b>Motor will not start</b>	Electric plug  Power switch not turned "ON"	<ul style="list-style-type: none"> <li>• Push plug securely into outlet</li> <li>• Try another outlet</li> <li>• Check circuit breaker</li> <li>• Make sure power switch is "ON"</li> </ul>
<b>No suction at end of hose</b>	Full paper bag Paper bag clogged Hose clogged  Front cover not latched	<ul style="list-style-type: none"> <li>• Replace paper bag</li> <li>• Remove any clogs from hose that restrict airflow, then try again</li> <li>• Push front cover until it latches firmly</li> </ul>
<b>Reduced suction</b>	Full paper bag Slip ring open Hose clogged	<ul style="list-style-type: none"> <li>• Replace paper bag</li> <li>• Rotate slip ring on wand until hole is covered</li> <li>• Remove any clogs from hose that restrict airflow, then try again</li> </ul>
<b>Cleaner shuts off</b>	Internal safety thermostat trips (see page 3 for details)	<ul style="list-style-type: none"> <li>• Unplug cleaner and check for obstructions in hose, wands and attachments</li> <li>• Check for full paper bag</li> <li>• Clean/replace motor filter</li> </ul>
<b>General questions</b>	Assembly or related attachments	<ul style="list-style-type: none"> <li>• Call Eureka Customer Service HELPLINE 1-800-282-2886 Know the Model number and Serial number when you call.</li> </ul>

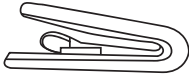
Image	Part name	Part # (Fits models)
	DISPOSABLE DUST BAGS (STYLE MM)-PACKAGE OF 3	60295C
	MOTOR FILTER	38333
	HEPA FILTER	60666B
	DUSTING BRUSH	M0101
	CREVICE TOOL	M0201
	ATTACHMENT CLIP	27237-3
	FLOOR NOZZLE	M0501
	POWER PAW	39139-1
	WAND-BLACK PLASTIC	M0301
	TELESCOPIC WAND	72953
	STANDARD HOSE WITH BLACK PLASTIC HANDLE	M0401
	SHOULDER STRAP	38353

# The Eureka one-year limited warranty

Midea America Corp. (“Eureka”), subject to the terms and conditions herein, warrants this vacuum cleaner to be free from defects in material and workmanship for a term of one year from the date of original purchase when used in accordance with the Eureka operating and maintenance instructions and under normal household usage. This warranty is granted only to the original purchaser and members of immediate household, and is applicable only to original purchases from Eureka authorized resellers.

## What Eureka will do:

Eureka will, at its option, repair or replace a defective vacuum or vacuum part that is covered by this warranty. Repairs may be performed using new or refurbished parts that meet or exceed Eureka specifications for new parts. If Eureka elects to replace the vacuum, the replacement may be a reconditioned unit. Depending on availability of products, Eureka reserves the right to provide you with a replacement product that is the same or similar, or substitute equivalent of the original product. As a matter of warranty policy, Eureka will not refund the consumer’s purchase price.

## This warranty does not cover:

- Normal wear and tear of the vacuum and vacuum parts that require replacement under normal use such as disposable dust bags, filters, drive belts, light bulbs, brush-roll, bristles, impellers and cleaning.
- Damages or malfunctions resulting from: improper or unreasonable use or maintenance, abuse, negligence, failure to follow instructions contained in any written materials that accompany the product, deterioration by reason of excess moisture, corrosive atmosphere, lightning, power surges, connections to improper voltage supply, unauthorized alteration, or other external causes such as extremes in temperature or humidity, modifications, scratches or discoloration, accidents, misuse, or acts of God. This warranty also does not cover damage resulting from repair or attempted repair by anyone other than Eureka or an authorized Eureka Warranty Station. This warranty is not applicable to any product that has been altered or on which the serial number has been defaced, modified or removed. Altering, erasing, or forging any proof-of-purchase documents voids any applicable product warranty.

## Obtaining warranty service:

To obtain warranty service you must contact the Eureka Service Team, toll free, at 1-800-282-2886 or email [eureka@speedymail.com](mailto:eureka@speedymail.com), to discuss the warranty claim and procedures to be followed. All warranty claims must include submission of proof-of-purchase documentation. For additional information, you may also visit [www.eureka.com](http://www.eureka.com).

## Shipping charges:

You will be responsible for any initial shipping and insurance charges if the defective product(s) must be shipped for warranty service or warranty evaluation; however, Eureka or a Eureka Authorized Warranty Station will pay the return shipping charges if repairs are covered by the warranty. When returning parts for repair, you must include the model, type and serial number. If any product submitted for warranty service is found to be ineligible, an estimate of repair cost will be furnished and the repair performed only if requested by the owner and upon receipt of payment or acceptable arrangements for payment.

## Further limitations and exclusions:

Any warranty that may be implied in connection with your purchase or use of the vacuum, including any warranty of Merchantability or any warranty of Fitness For A Particular Purpose is limited to the duration of this limited warranty. Some states do not allow limitations on how long an implied warranty lasts, so the above limitations may not apply to you.

Your relief for the breach of this warranty is limited to the relief expressly provided above. In no event shall the manufacturer be liable for any consequential or incidental damages you may incur in connection with your purchase or use of the vacuum. Some states do not allow the exclusion or limitation of incidental or consequential damages, so the above limitation or exclusion may not apply to you.

This warranty gives you specific legal rights. You may also have other rights, which may vary by state.

**Midea America Corp.  
200 Rivers Edge Drive  
Medford, MA. 02155  
USA**

# Owner's Guide

Do not return to the store, call  
Eureka Customer Service  
HELPLINE 1-800-282-2886

[www.eureka.com](http://www.eureka.com)



Eureka stands by our Clean Promise seal.  
Learn more at [www.eureka.com/cleanpromise](http://www.eureka.com/cleanpromise)

© 2018 Midea Corp. Printed in China 02155180\_WMT\_rev4

# eureka

# Owner's Guide

*Thank you for purchasing your new Eureka vacuum!*

## Important instructions

For easy assembly, please take a few moments to read this owner's guide.

If you have questions about your new vacuum, please contact our customer service HELPLINE at 1-800-282-2886.

*We're here to help!*

## Guide du propriétaire

*Merci d'avoir acheté votre nouvel aspirateur Eureka!*

## Instructions importantes

Pour faciliter le montage, veuillez prendre quelques moments pour lire ce guide du propriétaire.

Si vous avez des questions concernant votre nouvel aspirateur, veuillez contacter notre ligne d'assistance du service à la clientèle au 1-800-282-2886.

*Nous sommes là pour vous aider!*



Eureka stands by our Clean Promise seal. Learn more at [www.eureka.com/cleanpromise](http://www.eureka.com/cleanpromise)

Eureka reste fidèle à son sceau de promesse de propreté. Pour en savoir plus, visitez la page [www.eureka.com/cleanpromise](http://www.eureka.com/cleanpromise)

**[www.eureka.com](http://www.eureka.com)**

# eureka

**3670-3680 Series**

Mighty Mite® Vacuum Cleaner; Household Type

**Série 3670-3680**

Mighty Mite® Aspirateur; type pour usage domestique

# Où trouver des informations importantes sur l'aspirateur

## Veillez conserver

Nous vous suggérons d'enregistrer le modèle, le type et le numéro de série ci-dessous. Ils sont situés sur la face inférieure de votre aspirateur. Pour obtenir rapidement les renseignements concernant l'entretien-dépannage, munissez-vous toujours de ces numéros lorsque vous demandez des renseignements sur l'entretien-dépannage.

Numéro de modèle et type \_\_\_\_\_

Numéro de série \_\_\_\_\_

**Il est important de conserver votre récépissé en guise de preuve de la date d'achat.**

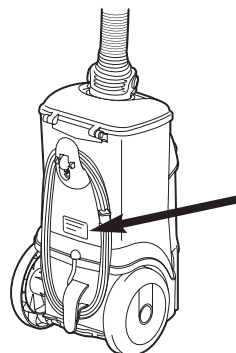

## Ce guide du propriétaire fournit des instructions importantes pour prolonger la durée de vie utile de votre aspirateur Eureka.

**Enregistrement** : Pour enregistrer votre produit, visitez le site [www.eureka.com](http://www.eureka.com) et cliquez sur le lien « Product Registration » (Enregistrer votre produit) dans le coin supérieur droit.

**Inspection** : Déballez et inspectez votre nouvel aspirateur Eureka pour vérifier s'il y a des dommages associés au transport. Chaque unité est testée et soigneusement inspectée avant l'expédition. Pour obtenir des instructions concernant les dommages associés à l'expédition, appelez immédiatement la ligne d'assistance du service à la clientèle d'Eureka au **1-800-282-2886**.

### Table des matières

Précautions Importantes . . . . .	3
Ce qui est livré dans la boîte . . . . .	4
Comment assembler votre aspirateur . . . . .	5
Comment utiliser votre aspirateur . . . . .	6
Comment entretenir votre aspirateur . . . . .	7
Résolution de Problèmes . . . . .	9
Comment commander des pièces de rechange . . . .	10
La garantie limitée d'Eureka . . . . .	11

 Suivez les informations d'avertissement partout où vous voyez ce symbole.

# PRÉCAUTIONS IMPORTANTES

Quand on utilise un appareil électrique, il faut toujours prendre des mesures de sécurité essentielles, dont les suivantes :

## LISEZ ENTièrement LE MODE D'EMPLOI AVANT D'UTILISER CET ASPIRATEUR AVERTISSEMENT



**Pour réduire le risque d'incendie, d'électrocution ou de blessure :**

- N'utilisez pas ce produit à l'extérieur ou sur des surfaces humides.
- **Ne laissez pas l'aspirateur sans surveillance lorsqu'il est branché.** Éteignez l'aspirateur et débranchez le cordon électrique lorsqu'il n'est pas utilisé et avant de procéder à son entretien.
- Ne permettez pas qu'il soit utilisé comme un jouet. Une attention particulière est nécessaire lorsqu'il est utilisé par des enfants ou près de ces derniers.
- Ne l'utilisez que de la manière décrite dans ce manuel. Utiliser uniquement les accessoires recommandés par le fabricant.
- Ne l'utilisez pas avec un cordon ou une fiche endommagés. Si l'aspirateur ne fonctionne pas correctement, s'il a été échappé, endommagé, laissé à l'extérieur ou submergé, retournez-le à un centre de service avant de l'utiliser.
- Évitez de tirer et de porter l'aspirateur par le cordon, d'utiliser le cordon comme une poignée, de fermer une porte sur le cordon ou de tirer le cordon autour des bords ou des coins tranchants. Ne faites pas passer l'aspirateur sur le cordon. Tenez le cordon éloigné des surfaces chaudes.
- N'utilisez pas de rallonges ou de prises ayant une intensité nominale inadéquate.
- Éteignez toutes les commandes avant de le débrancher.
- Ne le débranchez pas en tirant sur le cordon. Pour le débrancher, tirez sur la prise, mais pas sur le cordon.
- Ne manipulez pas la fiche ou l'aspirateur avec les mains mouillées et n'utilisez pas l'aspirateur sans porter de chaussures.
- N'insérez aucun objet dans les ouvertures. N'utilisez pas l'aspirateur si toute ouverture est bloquée; maintenez toutes les ouvertures libres de poussière, de charpie, de cheveux et de tout autre objet qui pourrait réduire le débit d'air.
- Cet aspirateur crée une aspiration. Éloignez les cheveux, les vêtements lâches, les doigts et toutes les parties du corps des ouvertures et des pièces en mouvement.
- Ne placez pas l'aspirateur sur des meubles ou dans des escaliers, car la brosse cylindrique rotative peut les endommager. Soyez particulièrement prudent lorsque vous nettoyez les escaliers. Placez l'aspirateur sur le sol avec la poignée en position de rangement lorsque vous utilisez des accessoires.
- N'aspirez rien qui brûle ou qui fume, comme des cigarettes, des allumettes ou des cendres chaudes.
- N'utilisez pas l'aspirateur sans que le sac à poussière et que le ou les filtres soient en place.
- Soyez particulièrement prudent lorsque vous nettoyez les escaliers.
- N'aspirez pas des liquides inflammables ou combustibles comme de l'essence, et évitez de l'utiliser dans des zones où ils peuvent être présents.
- Rangez votre aspirateur à l'intérieur, dans un endroit frais et sec.
- Gardez votre espace de travail bien éclairé.
- Débranchez les appareils électriques avant de passer l'aspirateur dessus.

## CONSERVEZ CES INSTRUCTIONS

**Afin de réduire le risque d'électrocution**, cet appareil comporte une fiche polarisée (une lame est plus large que l'autre). Cette fiche peut entrer dans une prise polarisée d'une seule manière. Si la fiche n'entre pas entièrement dans la prise, inversez la fiche. Si elle n'entre toujours pas, communiquez avec un électricien qualifié afin de faire installer une prise appropriée. Ne modifiez pas la fiche de quelque manière que ce soit.

### Fermeture automatique du moteur

Afin de protéger l'aspirateur contre la surchauffe, il est équipé d'un thermostat qui ferme automatiquement le moteur en cas de surchauffe. Si cela se produit :

**Étape 1 :** Éteignez l'aspirateur et débranchez-le, car le thermostat permettra automatiquement à l'aspirateur d'être redémarré une fois son moteur refroidi (environ 30 minutes).

**Étape 2 :** Inspectez le tuyau, le sac et le filtre régulièrement, car un tuyau bloqué, un sac plein ou un filtre sale pourraient entraîner la surchauffe du moteur.

**Étape 3 :** Si l'aspirateur ne fonctionne après une période de refroidissement d'environ 30 minutes, composez le 1 800 282-2886 afin de communiquer avec le service à la clientèle, ou emmenez-le à un centre de service Eureka autorisé pour le faire réparer.

Cet aspirateur est conçu pour aspirer de la poussière et des particules de poussière. Évitez d'aspirer des objets durs ou tranchants qui pourraient endommager l'aspirateur.



**Ne graissez jamais le moteur. Les roulements sont lubrifiés et scellés en permanence.**

# Ce qui est livré dans la boîte

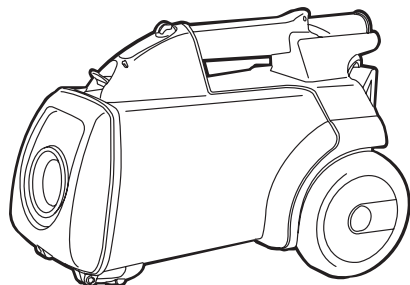
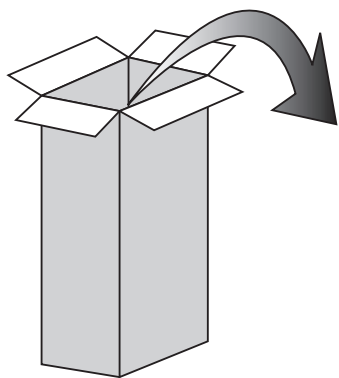

**A** Traîneau

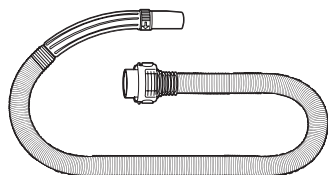

**B** Tuyau

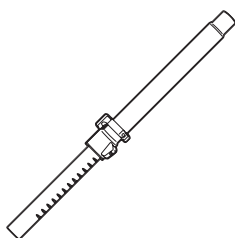

**C** Tubes rallonges télescopiques  
(sur certain modèles)

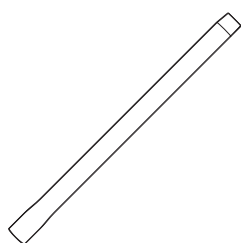

**D** Tubes rallonges  
(sur certain modèles)

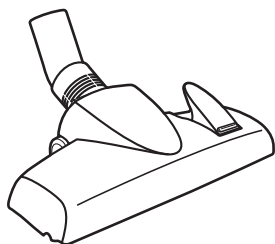

**E** Outil pour le sol

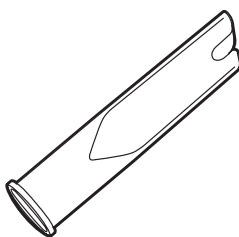

**F** Outil ultra plat (rangé  
dans la poignée du traîneau)

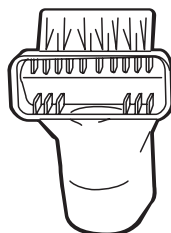

**G** Outil cominé

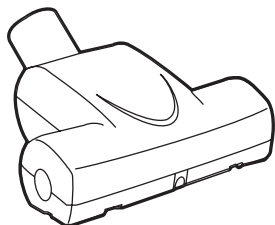

**H** Suceur turbo  
(sur certain modèles)

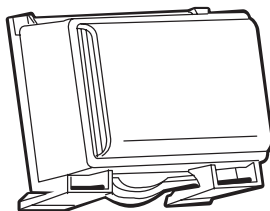

**I** Filtre HEPA  
(sur certain modèles)

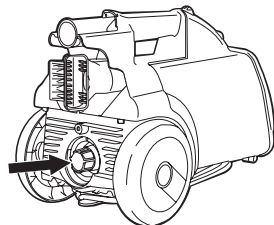

**J** Orifice de refoulement

# Comment assembler votre aspirateur

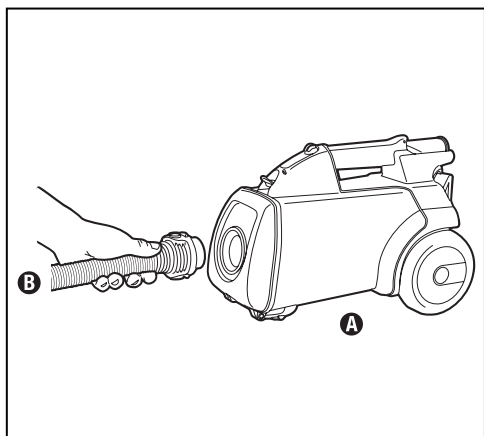

Fig.1

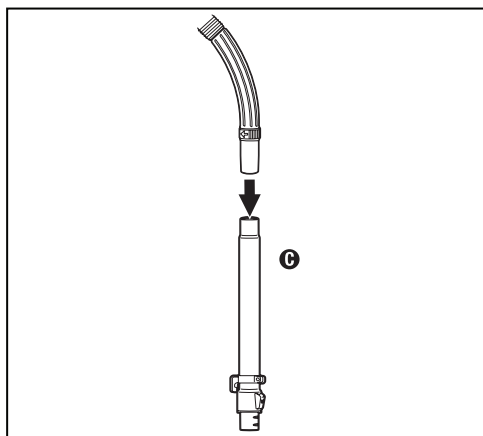

Fig.2

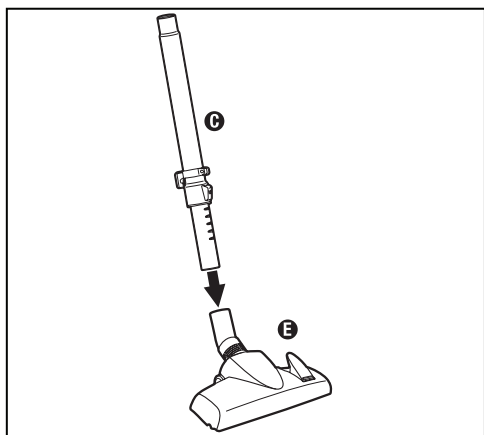

Fig.3

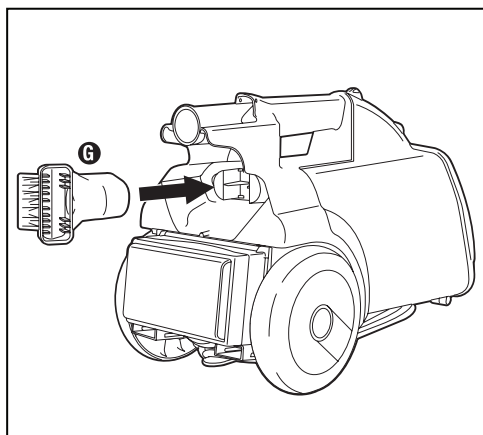

Fig.4

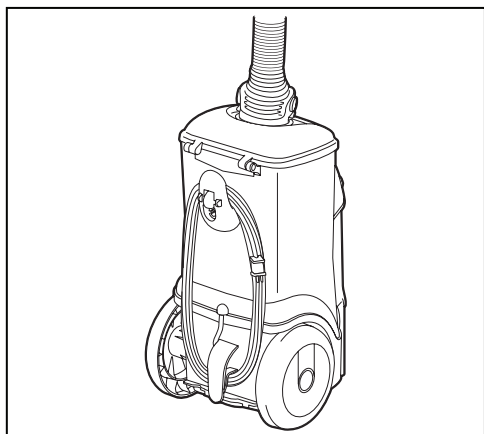

Fig.5

**Étape 1:** Connectez le tuyau **B** à l'avant du traîneau **A** (Fig.1).

**Étape 2:** Fixez les tubes **C** ou **D** à la poignée du tuyau (Fig. 2).

**Étape 3:** Placez le suceur de sol **E** au bout du tube **C** ou **D** (Fig. 3).

**Étape 4:** Placez l'outil combine **C** dans la position de rangement à l'arrière du traîneau (Fig. 4).

**Étape 5:** Enroulez le cordon autour des crochets à cordon sur la partie inférieure du traîneau et pincez la fiche sur le cordon (Fig. 5).

**Étape 6:** Pour les modèles à filtre HEPA **1**, consultez la page 8.

# Comment utiliser votre aspirateur

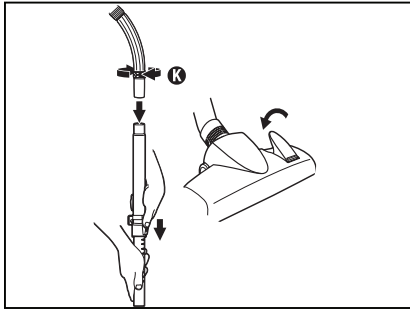

Fig. 6

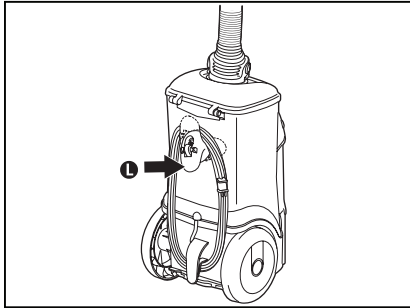

Fig. 7

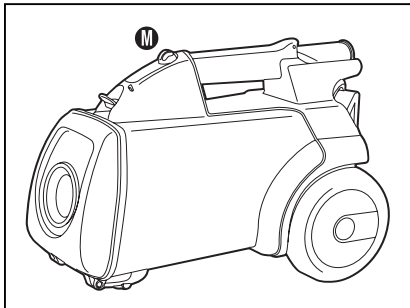

Fig. 8

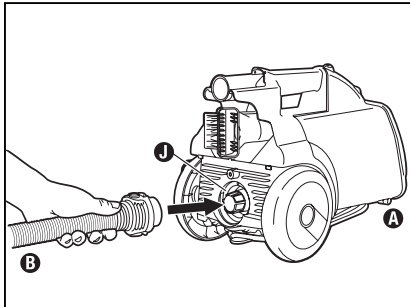

Fig. 9

**⚠ ATTENTION:** Ne prenez pas l'aspirateur avant d'avoir compris toutes les commandes et fonctions.

## Pour nettoyer les sols nus et les tapis

**Étape 1:** Fixez les tubes à la poignée du tuyau.

**Étape 2:** Placez le suceur de sol au bout du tuyau.

**Étape 3:** Pour les modèles à tubes télescopiques, déployez les tubes en appuyant sur le bouton de verrouillage et en tirant sur le tube inférieur jusqu'à ce qu'il atteigne la taille désirée (Fig. 6).

**Étape 4:** Réglez sur l'aspiration maximale en fermant la bague (K) située sur la poignée de tuyau (Fig. 6).

**Étape 5:** Faites tourner le crochet de cordon (L) située sur la partie inférieure du traîneau pour libérer le cordon (Fig. 7).

**Étape 6:** Prenez le cordon dans la prise adéquate.

**Étape:** Poussez le bouton de marche-arrêt (M). Appuyez une fois pour mettre en service. Appuyez une nouvelle fois pour arrêter (Fig. 8).

## Pour nettoyer les escaliers, les tissus d'ameublement et les garnitures de fenêtres

(voir les pages 4 pour tout détail concernant les accessoires)

**Étape 1:** Fixez l'outil combine, le suceur extra plat ou le suceur turbo (sur certains modèles uniquement) au bout du tuyau. Si la portée est insuffisante, fixez d'abord le tube sur la poignée de tuyau.

**Étape 2:** Réglez sur l'aspiration minimale en ouvrant la bague (K) située sur la poignée de tuyau (Fig. 6).

**Étape 3:** Faites tourner le crochet de cordon (L) située sur la partie inférieure du traîneau pour libérer le cordon (Fig. 7).

**Étape 4:** Prenez le cordon dans la prise adéquate.

**Étape 5:** Poussez le bouton de marche-arrêt (M). Appuyez une fois pour mettre en service. Appuyez une nouvelle fois pour arrêter (Fig. 8).

## Pour utiliser l'orifice de refoulement d'air

**Étape 1:** Retirez le filtre HEPA (sur certains modèles uniquement.) Voir la page 8 pour de plus amples détails.

**Étape 2:** Détachez le tuyau (B) de l'avant du traîneau (A) et fixez-le à l'orifice de refoulement (J) à l'arrière du traîneau (Fig. 9).

**Étape 3:** Faites tourner le crochet de cordon (L) située sur la partie inférieure du traîneau pour libérer le cordon (Fig. 7).

**Étape 4:** Prenez le cordon dans la prise adéquate.

**Étape 5:** Poussez le bouton de marche-arrêt (M). Appuyez une fois pour mettre en service. Appuyez une nouvelle fois pour arrêter (Fig. 8).

# Comment entretenir votre aspirateur

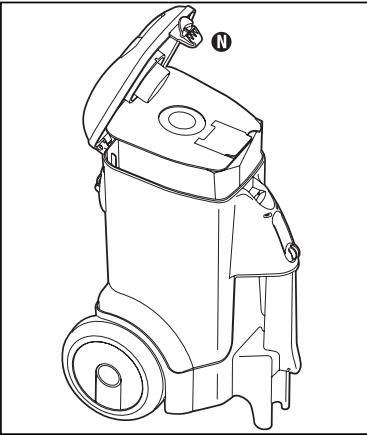

Fig. 10

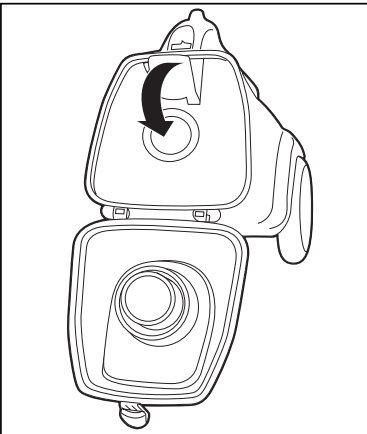

Fig. 11

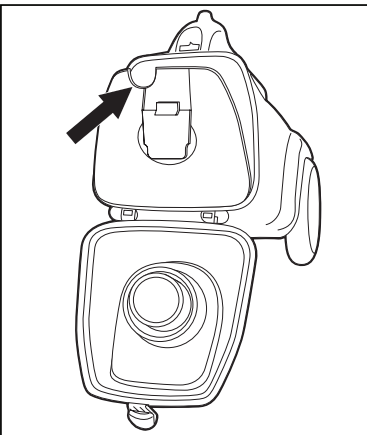

Fig. 12

Les instructions contenues dans ce livret sont un guide en ce qui concerne l'entretien de routine. Pour éviter les interventions d'entretien-dépannage inutiles, contrôler souvent le tuyau, le sac à poussière et le filtre.

## Sacs à poussière et filtres jetables

Le sac à poussière et le filtre à moteur jouent un rôle très important dans l'efficacité de l'aspirateur. Si le sac ou le filtre de moteur se colmatent, l'air ne passe plus dans l'aspirateur et le nettoyage n'est plus possible quelle que soit la puissance de l'appareil. Pour faire en sorte que l'aspirateur fonctionne au niveau maximal d'efficacité, changez fréquemment le sac à poussière et nettoyez le filtre aussi souvent qu'il est nécessaire.

Certaines particules fines peuvent restreindre la circulation d'air rapidement et diminuer le rendement avant même que le sac paraisse plein. Pour cette raison, l'aspiration de produits rafraîchissants pour les moquettes, de poudre, de poussière de plâtre ou d'autres substances fines semblables pourra exiger un remplacement plus fréquent du sac et du filtre.

## Remplacement des sacs à poussière jetables - Type MM

**⚠ ATTENTION :** Mettez le bouton de marche-arrêt sur arrêt et débranchez le cordon d'alimentation avant de remplacer le sac à poussière. Ne faites jamais fonctionner l'aspirateur si le sac à poussière n'est pas en place.

**Étape 1 :** Arrêtez et débranchez l'aspirateur.

**Étape 2 :** Ouvrez le couvercle en appuyant sur le verrou du capot! **N** (Fig. 10).

**Étape 3 :** Repliez le **VOLET DE FERMETURE DE SAC** et poussez derrière le joint en caoutchouc (Fig. 11).

**Étape 4 :** Introduisez le doigt dans l'entaille supérieure gauche puis tirez et retirez le sac. (Fig. 12).

## Pour réinstaller les sacs à poussière jetables

**Étape 1 :** Ouvrez légèrement les soufflets du sac.

**Étape 2 :** Placez le sac dans l'aspirateur.

**Étape 3 :** Rentrez les coins du sac sous le collier.

**Étape 4 :** Refermez le couvercle du sac et poussez pour verrouiller.

# Pour remplacer le filtre HEPA (sur certains modeles)

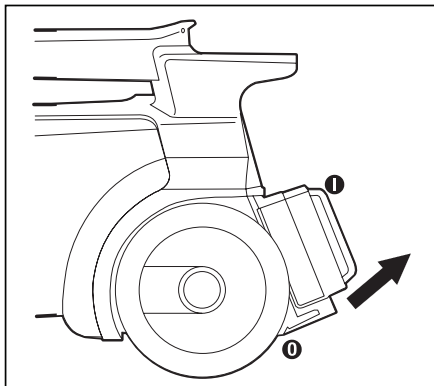

Fig. 13

**Étape 1 :** Saisissez les attaches inférieures (1) du filtre (1) (Fig. 13).

**Étape 2 :** Tirez vers l'extérieur et vers le bas pour libérer (Fig. 13).

## Pour remonter le filtre HEPA (sur certains modeles)

Vérifiez le filtre HEPA (1) lors de chaque remplacement de sac à poussière. Remplacez deux fois par an ou tous les six changements de sacs selon les besoins.

**Étape 1 :** Introduisez fermement les onglets de coin supérieur du filtre (1) sous les onglets arrière du carter (2) (Fig. 14).

**Étape 2 :** Faites pivoter le filtre (1) vers le bas jusqu'à ce que les crochets (2) on filter click securely into place on the cleaner (Fig. 14).

## Pour nettoyer le filtre de moteur

**⚠ ATTENTION :** Mettez le bouton de marche-arrêt sur arrêt et débranchez le cordon d'alimentation avant de nettoyer le filtre de moteur. Ne faites jamais fonctionner l'aspirateur si le filtre de moteur n'est pas en place.

**Étape 1 :** Retirez le sac à poussière. Voir les page 7 pour de plus amples détails.

**Étape 2 :** Saisissez le filtre (1) et tirez-le pour l'extraire (Fig. 15).

**Étape 3 :** Rincer à l'eau tiède.

**Étape 4 :** Une fois toutes les pièces complètement sèches, remplacez le filtre et le sac à poussière jetable (consultez les page 7 pour de plus amples détails).

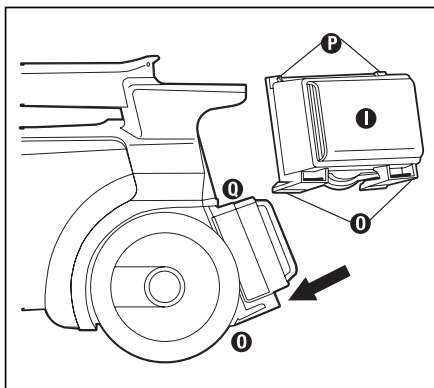

Fig. 14

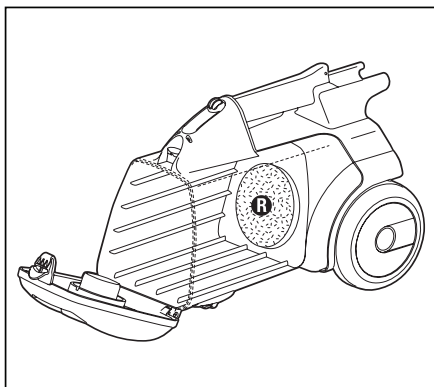



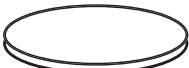







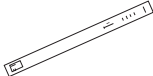

Fig. 15

# Résolution de problèmes



**Remarque : Mettez le bouton de marche-arrêt sur arrêt et débranchez le cordon d'alimentation avant toute intervention d'entretien-dépannage.**

Problème	Cause	Solution
<b>Le moteur ne démarre pas</b>	Fiche électrique  Bouton de marche-arrêt n'est pas sur « MARCHE »	<ul style="list-style-type: none"> <li>• Poussez la fiche à fond dans la prise</li> <li>• Essayez une nouvelle prise</li> <li>• Vérifiez le disjoncteur</li> <li>• Assurez-vous que le bouton de marche-arrêt est sur « MARCHE »</li> </ul>
<b>Pas d'aspiration au bout du tuyau</b>	Sac en papier plein Sac en papier colmaté Tuyau colmaté Couvercle avant non verrouillé	<ul style="list-style-type: none"> <li>• Remplacez le sac en papier</li> <li>• Supprimez toute obstruction restreignant le passage de l'air dans le tuyau, puis réessayez</li> <li>• Poussez le couvercle avant jusqu'à ce qu'il se verrouille fermement en place</li> </ul>
<b>Aspiration réduite</b>	Sac en papier plein Bague du tuyau en position ouverte Tuyau colmaté	<ul style="list-style-type: none"> <li>• Remplacez le sac en papier</li> <li>• Faites tourner la bague sur le tube jusqu'à ce que le trou soit couvert</li> <li>• Supprimez toute obstruction restreignant le passage de l'air dans le tuyau, puis réessayez</li> </ul>
<b>L'aspirateur s'arrête</b>	Le thermostat de sécurité interne disjoncte l'aspirateur (consultez la page 4 pour de plus amples détails)	<ul style="list-style-type: none"> <li>• Débouchez l'aspirateur et vérifiez que ni le tuyau, les tubes ou les accessoires ne sont colmatés</li> <li>• Vérifiez que le sac en papier n'est pas plein</li> <li>• Nettoyez/remplacez le filtre du moteur</li> </ul>
<b>Questions générales</b>	Ensemble ou accessoires annexes	<ul style="list-style-type: none"> <li>• Appelez le 1-800-282-2886 entre 8 h et 19 h 30 (Heure normale du Centre) du lundi au vendredi et de 10 h à 6 h 30 (Heure normale du Centre) le samedi. Munissez-vous des numéros de modèle et de série avant d'appeler.</li> </ul>

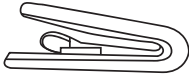
Image	Nom de le pièce	N° de pièce (modèles compatibles)
	BOLSAS DESECHABLES PARA POLVO (ESTILO MM) PAQUETTE DE 3	60295C
	FILTRO DEL MOTOR	38333
	FILTRO HEPA	60666B
	CEPILLO PARA POLVO	M0101
	SUCEUR PLAT	M0201
	CLIP PARA ACOUPLE	27237-3
	BOQUILLA PARA PISOS	M0501
	POWER PAW™	39139-1
	TUBO - PLÁSTICO NEGRO	M0301
	TUBO PLEGABLE	72953
	MANGO ESTÁNDAR CON PLASTICO NEGRO	M0401
	CORREA PARA EL HOMBRO	38353

# La garantie limitée d'Eureka

Midea America Corp. (« Eureka »), sous réserve des conditions des présentes, garantit que cet aspirateur est exempt de vices matériels et de fabrication pour une durée de un ans à compter de la date d'achat d'origine lorsqu'il est utilisé conformément aux instructions d'utilisation et d'entretien d'Eureka et pour un usage domestique normal. Cette garantie est accordée uniquement à l'acheteur d'origine et aux membres de sa famille immédiate, et s'applique uniquement aux achats d'origine auprès des revendeurs Eureka autorisés.

## Voici ce qu'Eureka fera :

Eureka réparera ou remplacera, à son choix, toute pièce ou tout aspirateur défectueux couvert par cette garantie. Les réparations peuvent être effectuées à l'aide de pièces neuves ou remises à neuf qui respectent ou dépassent les spécifications d'Eureka pour les pièces neuves. Si Eureka choisit de remplacer l'aspirateur, le remplacement peut être une unité remise à neuf. Selon la disponibilité des produits, Eureka se réserve le droit de vous fournir un produit de remplacement identique ou similaire, ou un substitut équivalent du produit d'origine. En vertu de la politique de garantie, Eureka ne remboursera pas le prix d'achat du consommateur.

## Cette garantie ne couvre pas ce qui suit :

- Usure normale de l'aspirateur et des pièces de ce dernier qui doivent être remplacées dans des conditions normales d'utilisation, comme les sacs à poussière jetables, les filtres, les courroies d'entraînement, les ampoules, la brosse cylindrique rotative, les poils, les impulseurs et les outils de nettoyage.
- Dommages ou dysfonctionnements résultant de ce qui suit : utilisation ou entretien inadéquat ou déraisonnable, abus, négligence, non-respect des instructions contenues dans les documents écrits qui accompagnent le produit, détérioration en raison d'humidité excessive, atmosphère corrosive, foudre, surtensions, branchements à une tension inadéquate, modification non autorisée, ou d'autres causes externes, comme de l'humidité ou des températures extrêmes, des modifications, des rayures ou de la décoloration, des accidents, une mauvaise utilisation ou des catastrophes naturelles. Cette garantie ne couvre pas non plus les dommages qui résultent d'une réparation ou d'une tentative de réparation effectuée par toute personne autre que le personnel d'Eureka ou d'un centre de garantie agréé par Eureka. Cette garantie ne s'applique pas aux produits qui ont été modifiés ou sur lesquels le numéro de série a été effacé, modifié ou supprimé. La modification, l'effacement ou la falsification des documents de preuve d'achat annule toute garantie applicable sur le produit.

## Obtention du service en vertu de la garantie :

Pour obtenir un service en vertu de la garantie, vous devez contacter l'équipe de service d'Eureka, sans frais, au 1-800-282-2886 ou par courriel à [eureka@speedymail.com](mailto:eureka@speedymail.com), pour discuter de la réclamation au titre de la garantie et des procédures à suivre. Toutes les réclamations au titre de la garantie doivent inclure la soumission de la documentation de preuve d'achat. Pour plus d'informations, vous pouvez également visiter le site [www.eureka.com](http://www.eureka.com).

## Frais d'expédition :

Vous êtes responsable de tous les frais d'expédition initiale et d'assurance si le ou les produits défectueux doivent être expédiés pour le service ou l'évaluation en vertu de la garantie; cependant, Eureka ou un centre de garantie agréé par Eureka paiera les frais d'expédition de retour si les réparations sont couvertes par la garantie. Lorsque vous renvoyez des pièces à réparer, vous devez inclure le modèle, le type et le numéro de série figurant sur la plaque signalétique à l'arrière de l'aspirateur. Si un produit soumis au service de garantie s'avère inadmissible, une estimation des coûts de réparation sera fournie et la réparation sera effectuée seulement lorsque le propriétaire le demande et au moment de la réception du paiement ou d'arrangements acceptables de paiement.

## Autres limitations et exclusions :

Toute garantie implicite concernant votre achat ou votre utilisation de l'aspirateur, y compris toute garantie de qualité marchande ou d'aptitude à un usage particulier est limitée à la durée de la présente garantie limitée. Certains états et certaines provinces n'autorisent pas les limitations sur la durée d'une garantie implicite, donc les limitations ci-dessus peuvent ne pas s'appliquer à votre cas.

Votre mesure réparatoire pour toute violation de cette garantie est limitée à celle qui est expressément prévue ci-dessus. En aucun cas, le fabricant ne peut être tenu responsable des dommages consécutifs ou accessoires que vous pourriez subir en conséquence de votre achat ou de votre utilisation de l'aspirateur. Certains états et certaines provinces n'autorisent pas l'exclusion ou la limitation des dommages accessoires ou consécutifs, donc la limitation ou l'exclusion ci-dessus peut ne pas s'appliquer à votre cas.

Cette garantie vous confère des droits juridiques spécifiques. Vous pouvez également avoir d'autres droits, qui peuvent varier selon l'état ou la province.

**Midea America Corp.  
200 Rivers Edge Drive  
Medford, MA. 02155  
USA**

# Owner's Guide

Do not return to the store, call  
Eureka Customer Service  
HELPLINE 1-800-282-2886

[www.eureka.com](http://www.eureka.com)

# Guide du propriétaire

Veuillez ne pas retourner ce  
produit au magasin, appelez la  
ligne d'assistance du service  
à la clientèle d'Eureka au  
1-800-282-2886

[www.eureka.com](http://www.eureka.com)



Eureka stands by our Clean Promise seal.  
Learn more at [www.eureka.com/cleanpromise](http://www.eureka.com/cleanpromise)

Eureka reste fidèle à son sceau de promesse de propreté.  
Pour en savoir plus, visitez la page [www.eureka.com/cleanpromise](http://www.eureka.com/cleanpromise)

© 2018 Midea Corp. Printed in China 02155180\_WMT\_rev4

# eureka