

**Model AC527**

Baby Movement Monitor,  
with Video

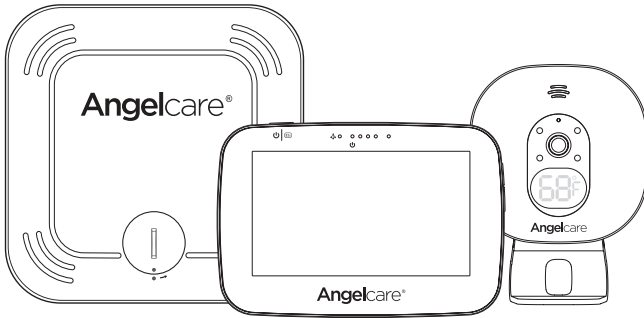

**⚠ WARNING**

Keep user's guide for future reference. Please read the warnings and safety instructions carefully before assembling & using the product. Failure to follow the warnings and the instructions could result in serious injury or death or damage to the product.

**IMPORTANT - INTENDED USE**

This product is NOT intended and should NOT be used to prevent Sudden Infant Death Syndrome (SIDS). This product is NOT intended to diagnose, treat, mitigate, cure or prevent any disease or condition. This is a product to monitor the movement of healthy babies and is not a substitute for parental care.

This baby monitor is compliant with all relevant standards regarding electromagnetic fields and is, when handled as described in the User's Guide, safe to use

## **WARNINGS**

1. Because of the serious strangulation risk to infant & toddlers, parents & caregivers should note the following Warnings



### **WARNING - Strangulation Hazard – Children have STRANGLED in cords**

- **KEEP** the Nursery Unit and adapter cords **OUT** of the reach of children more than 3 feet or 1 meter away
- **NEVER** use extension cords with adapters. **ONLY** use adapters provided
- **This product is NOT a Toy. NEVER allow children to play with it**

2.

### **WARNING - MOVEMENT SENSOR PAD - NO ALARM**

- Sources of vibration & movement, other than your baby's, can be detected by the Sensor Pad and interfere with the performance of your Angelcare monitor
- The alarm will not sound if it detects movement other than your baby's
- High sensitivity settings can pick up other sources of vibration & movement - please read instructions on sensitivity setting to adjust accordingly
- Other active and older babies (toddlers) in the same room can be detected and the alarm will not sound
- Ensure the baby's environment is **FREE** from any movements or vibrations when using the Sensor Pad - see below warnings 3 to 11

3. DO NOT use a crib mobile and other crib accessories that may produce movements or vibrations

4. Fans (including ceiling), washing machines, floor boards, central heating or loud music are all forms of movement and vibration and may interfere and be detected by the Sensor Pad

5. If an additional Nursery Unit is added then it must be positioned at least 6.5 feet (2 metres) minimum from Nursery Unit 1 and Sensor Pad as this could interfere with performance

6. DO NOT use with bedside crib touching parent's/ carer's bed as the Sensor Pad will detect your movements

7. DO NOT place the crib against a wall or skirting board as vibrations may be detected

8. Following removal of baby from the crib, some mattresses may still detect mattress movement due to it forming back into shape and alarm may not sound

9. Ensure crib is stable to eliminate any movement

10. Crib should not be placed in reaching distance of another crib or bed

11. DO NOT use other wireless devices in the same room as the monitor (including mobile phones, microwaves...). They may interfere with signal and performance

12. **The Sensor Pad is made of plastic and does not permit air to circulate.** Therefore, mildew build up could develop underneath the mattress in the Sensor Pad area

We suggest rotating & airing /drying the mattress regularly to prevent any mildew. **AVOID CONTACT WITH MOISTURE.** Clean - wipe with a dry lint free cloth

13. **The Sensor Pad is not suitable for use above age 24 months**

14. **This product cannot replace responsible adult supervision**

- This product is designed to aid in the monitoring of your child. When using the monitor, you must still

provide the supervision necessary for the continued safety of your child

- Use this appliance **ONLY** for its intended use as described in this manual

**15. The Sensor Pad is not intended to be used to determine if a child is out of the crib**

**16. ALWAYS be sure to immediately check on baby whenever an alarm sounds**

**17. Keep cords out of the reach of ANY children**

**18. ONLY use the chargers and power adapters provided. Do not use other types as this may damage the device and battery pack (if included in your model)**

**19. Adult assembly required. Keep small parts away from children when assembling**

**20. Follow instructions and test this monitor and its functions so you are familiar with it prior to actual use. ALWAYS** be sure that both the transmitter and receiver are working properly and are within range of each other – check periodically and when changing location of the Nursery Unit

**21. DO NOT touch the plug contacts especially with sharp or metal objects**

**22. DO NOT use the baby monitor near water** Care should be taken so that objects DO NOT fall onto units and that liquids are not spilled into either unit or Sensor Pad through its openings



**23. Keep monitor AWAY from heat sources (such as stoves, radiators, etc.).** Heat can damage the case or electrical parts

**24. ALWAYS place both the Nursery Unit and the Parent Unit on a flat solid surface in an upright position that allows for proper VENTILATION.** DO NOT place on sofas, cushions, beds, etc. which may block ventilation or anywhere that would muffle the sound or interfere with the normal flow of air

**25. The baby monitor can only be used between 10°C and 40°C (50°F and 104°F)**

## WARNINGS AND SAFETY INSTRUCTIONS - BATTERY SPECIFIC

**26. ALWAYS keep all batteries away from children**

**27. The Parent Unit battery is a replaceable Li-Ion battery. The Wireless Sensor Pad uses a replaceable Button Cell Lithium Battery. Only use the Angelcare recommended replacement battery (see Technical Specification)**

- Danger of explosion if the wrong battery is used or if replaced incorrectly. Refer to User's Guide for correct battery installation

- DO NOT short circuit supply terminals

**28. DO NOT mix old and new batteries and only use Angelcare recommended replacement batteries (see Technical Specification)**

**29. This product contains a Button Cell Battery and if swallowed can cause internal chemical burns in as little as two hours and lead to death. Dispose of used batteries immediately. Keep new and used batteries away from children. If you think batteries might have been swallowed or placed inside any of the body, seek medical attention.**

**30. The Button Cell Battery represents a small part and a choking hazard – KEEP away from children!**

**31. Exercise care in handling batteries in order not to short out the batteries** with conducting materials such as rings, bracelets and keys

**32. Overcharging, short circuiting, reverse charging, mutilation, or incineration of batteries must be avoided** to prevent one or more of the following occurrences: release of toxic materials, release of hydrogen and/or oxygen, gas and rise in surface temperature

**33. DO NOT attempt to recharge batteries provided with or identified for use with this product that are not intended to be charged** The batteries may leak corrosive electrolyte or explode

**34. Incorrect polarity installation of the batteries in the end product must be avoided** Reverse insertion of batteries can cause charging, and that may result in leakage or explosion

**35. Remove batteries from units if you store the product over 30 days** because the batteries could leak and damage the product

**36. Discard 'dead' batteries as soon as possible** since 'dead' batteries are more likely to leak in a product. If a battery has leaked or vented, discard product responsibly

**37. DO NOT store this product, or the batteries provided with or identified for use with this product, in high-temperature & high humidity environments and avoid direct sunlight**

## IMPORTANT SAFETY INSTRUCTIONS

**38. Sensor Pad –**

- If your crib does not have a solid, stationary, completely flat, firm surface including a spring or slat base, place a hard board between the crib base and the Sensor Pad, to ensure correct operation (see specification on STEP 2)
- The Sensor Pad functions with standard crib sprung and foam mattresses and not memory foam (partial or full), hollow frame construction mattresses and water beds. Please consult Angelcare if unsure of mattress compatibility

**39. This monitor uses public airwaves to transmit signals. The Parent Unit may pick up signals or interference from other nursery monitors in your area. Your monitor may even be picked up by other households. To protect your privacy, make sure both**

units are turned OFF when not in use

**40. Power cord protection - Protect the Adapter's power cord from being walked on or pinched by furniture or other items** – Power supply cords should be routed so that they are not likely to be walked on or pinched by items upon or against them, paying particular attention to cords and plugs, convenience receptacle, and the point where they exit from the product. The socket outlet should be installed near the equipment and should be easily accessible. Make sure to plug the adapter to the socket outlet nearest to the equipment and that is easily accessible. To disconnect from mains, unplug the adapter

**41. Only use attachments/accessories and replacement parts specified by the manufacturer. Any mounting of the product should follow the manufacturer's instructions**

- DO NOT position this product on an unstable cart, stand, tripod, bracket or table. The product may fall, causing serious injury to a child or adult and serious damage to the product
- Use ONLY the stand sold with the product
- Be sure replacement parts are supplied by Angelcare

and have the same characteristics as original part. Unauthorised substitution may result in fire, electric shock or fire

**42. Unplug this appliance during lightning storms or when not used for long periods of time**

**43. Servicing - DO NOT attempt to service this product yourself as opening or removing covers (except battery door) may expose you to dangerous voltage or other hazards**

• **Power Supply** – see Technical Specification within this guide

**44. Overloading - DO NOT overload wall outlets, extension cords or integral convenience receptacles** as this can result in a risk of fire or electric shock

**45. Nursery Unit Antenna** - The antenna used for this transmitter must be installed to provide a separation distance of at least 8" (20 cm) from all persons and must not be collocated or operating in conjunction with any other antenna or transmitter

**46. Cleaning** - Disconnect all units before cleaning. DO NOT immerse any part of the monitor in water. Clean only with a dry cloth

## SET UP REQUIREMENTS

### WHAT'S IN THE BOX

- 1 Nursery Unit
- 2 Stand (for Nursery Unit)
- 3 2 x AC Adapters
- 4 Parent Unit
- 5 Lithium Ion Battery Pack (for Parent Unit)
- 6 Sensor Pad
- 7 CR2450 Battery (for Sensor Pad)
- 8 Hardware (for wall mounting)

### WHAT YOU NEED

Hardboard, if the crib does not have a firm surface  
(see specification on STEP 2)

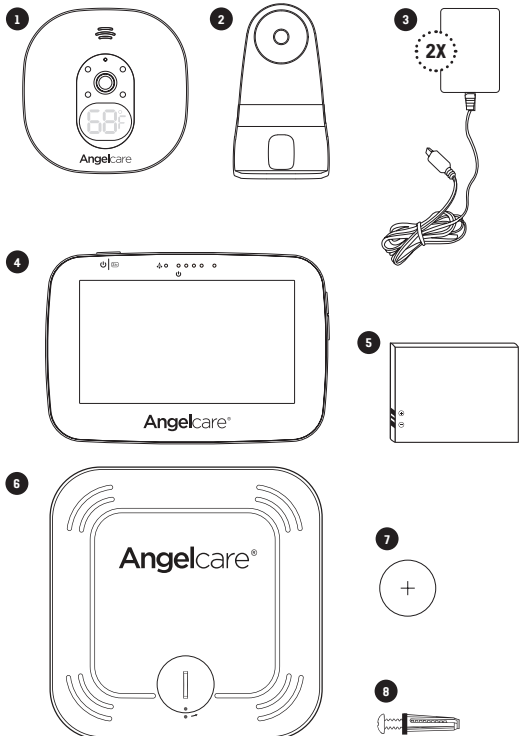

## 1- SETTING UP THE PARENT UNIT

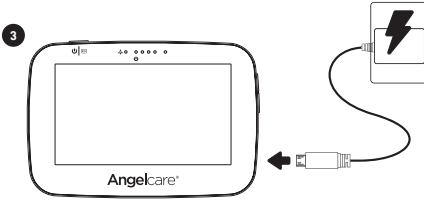
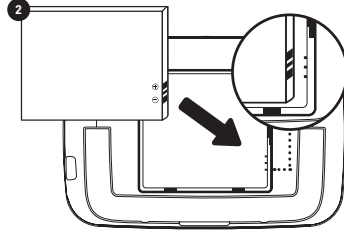
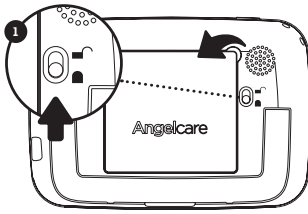

**Charge the Parent Unit 8 hours prior to first use**

Regular charging time is 4 hours

## 2- SETTING UP THE SENSOR PAD

The Sensor Pad is designed to detect subtle baby movements on the surface of the mattress. The alarm will only sound if **NO** movement is detected for 20 seconds.

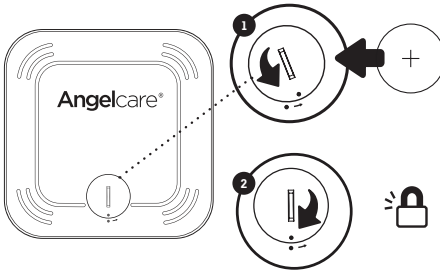

1. Remove the battery cover and insert the battery face with + face up
2. Replace the battery cover, align 2 dots and click to secure

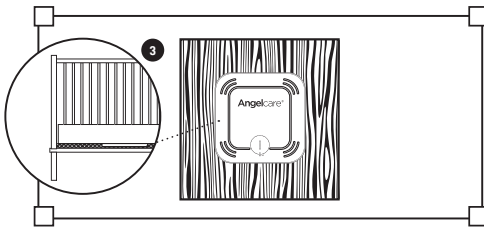

3. Remove the mattress from the crib, place Sensor Pad - **Angelcare® logo side up** - on base in approximate centre of mattress. It should be centred on the hardboard if your crib requires a hardboard support (see 'IMPORTANT' note below)



**Correct positioning for slatted base**

4. Replace the mattress

# ! IMPORTANT

- If your crib does not have a solid, stationary, completely flat, firm surface including a spring or slat base, place a hardboard between the crib base and the Sensor Pad, to ensure correct operation. The hardboard support must measure at least 30 x 30 cm (12" x 12") and 6 mm (1/4") thick. This hardboard support must be larger than the Sensor Pad surface area
- The Sensor Pad functions with standard crib sprung and foam mattresses and not memory foam (partial or full), hollow frame construction mattresses and water beds. Please consult Angelcare if unsure of mattress compatibility. The hardboard maintains a constant pressure on the Sensor Pad, enabling it to detect the baby's movements even when the baby is at the edges of the crib

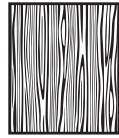

## 3-SETTING UP THE NURSERY UNIT

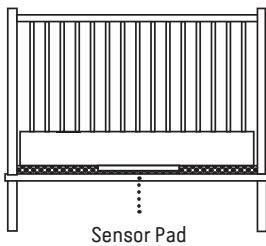

Place the Nursery Unit and Adapter cord at least **3 feet (1 meter)** from the crib

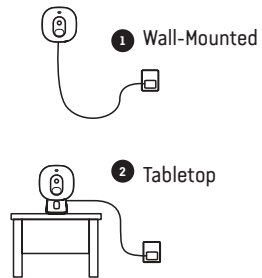

### WALL-MOUNTED

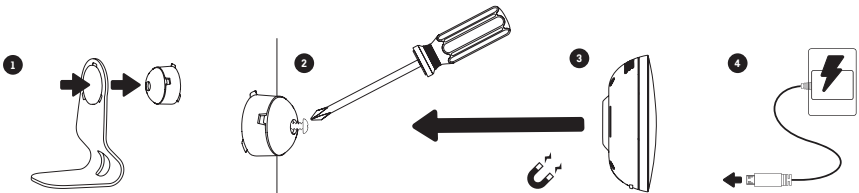

### TABLETOP

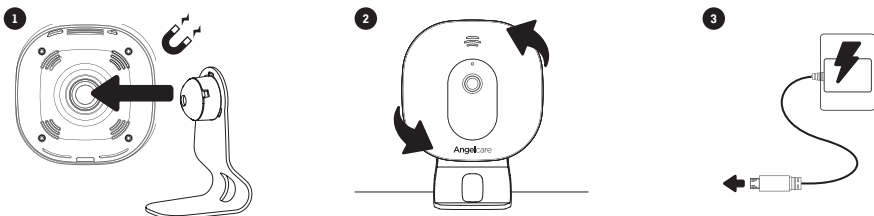

## 4- TURNING ON YOUR MONITOR

### NURSERY UNIT

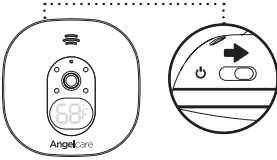

### PARENT UNIT

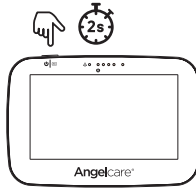

### Note:

- Your Nursery Unit and Parent Unit come pre-paired
- Each time you power **ON** your Nursery Unit, the internal thermometer will need to calibrate to ensure accuracy. This automatic process will take approximately 30 minutes

### PAUSING AND RESTARTING THE SENSOR PAD

- Allows you to pause the Sensor Pad if you remove baby from the crib, e.g. for feeding or comforting. Ensure to un-pause the Sensor Pad before putting baby in the crib

### NURSERY UNIT



### PARENT UNIT



### TEST THE SENSOR PAD

1. Sources of vibration & movement other than your baby's can be detected by the Sensor Pad and interfere with the performance of your Angelcare monitor. The alarm will not sound if it detects movement other than your baby's
2. There are 4 sensitivity settings. The unit is set at level 3 (default) and can be adjusted accordingly
3. The Sensor Pad will detect false movements if you are touching the crib
4. The monitor will produce a Rouse alarm single beep tone designed to stir baby if no movement has been detected for 15 seconds. If no further movement is detected, the main alarm will sound at 20 seconds – a series of continuous beeps

### SENSOR PAD FOUR CORNER TEST

1. Place the Sensor Pad at the approximate centre of baby's sleeping area and put the mattress back in place
2. Switch ON both Nursery & Parent Units – check both units are paired (connected)
3. Immediately pat your hand lightly and continuously on a corner of the mattress **twice** for Sensor to detect movement. If movement is detected you will hear a TIC sound every 5 seconds and PU will flash green for a single sensor pad
4. Step away from the crib
5. The alarm will sound from the Nursery and Parent Unit after 20 seconds. If the Alarm **does not sound**, ensure everything is setup correctly and try again; check battery levels on all units, follow the manual for 'NO ALARMS' – the sensitivity setting may require lowering by a single level due to other vibrations/movements
6. If the alarm sounds, pat your hand lightly on a corner of mattress **twice** for Sensor to detect movement. It may take up to 8 seconds to recognise movement and for alarm to stop.
7. If the alarm continues, even after lightly patting the corner of your mattress twice, adjust the sensitivity higher and repeat this test



# ! IMPORTANT

- Test your monitor before first use
- Prior to use and on a regular basis (before placing your child in the crib) always check the Sensor Pad is detecting no movements or vibrations in its environment
- Test your monitor every time you move the Sensor Pad to a different place

## 5- GETTING TO KNOW YOUR MONITOR

### NURSERY UNIT

- 1 Speaker
- 2 Microphone
- 3 Camera Lens
- 4 Temperature Indicator
- 5 Micro USB port
- 6 Pause Sensor Pad
- 7 Pairing button
- 8 **Power ON/OFF**
- 9 Magnet for tabletop stand and wall mount

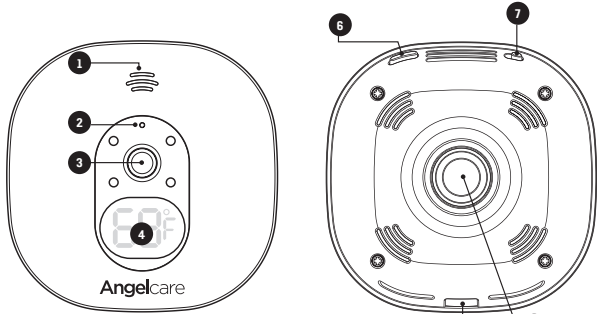

FRONT SIDE

REAR SIDE

### PARENT UNIT

- 1 **Power ON/OFF** (Press & Hold) / Sleep mode (Quickly press & release)
- 2 Movement indicator (TIC function)
- 3 Power indicator
- 4 Visual sound indicator
- 5 Microphone
- 6 Navigation up (appear only for certain functions)
- 7 Navigation down (appear only for certain functions)
- 8 Main Menu
- 9 Zoom & pan feature
- 10 Talk-back
- 11 Screen brightness
- 12 View mode (only if there are 2 Nursery Units connected)
- 13 Volume up
- 14 Volume down
- 15 Micro USB charging port
- 16 Speaker
- 17 Rechargeable battery compartment
- 18 Folding stand

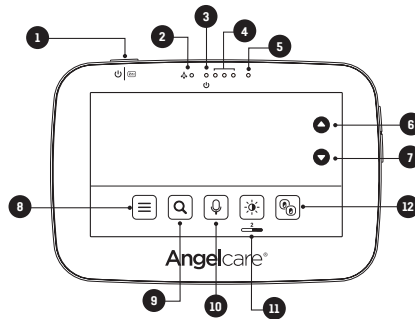

FRONT SIDE

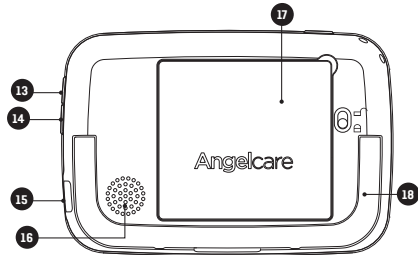

REAR SIDE

## TOP STATUS BAR

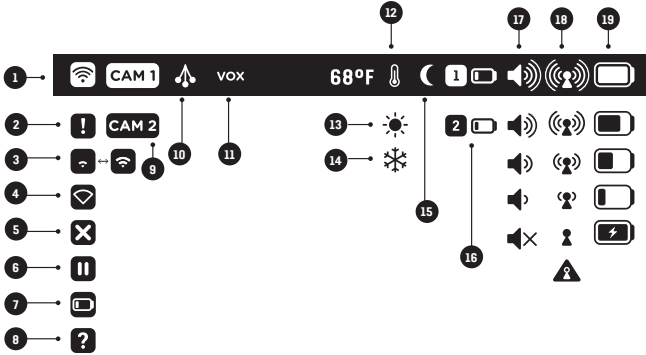

- |  |   |   |
|--|---|---|
| <ul style="list-style-type: none"> <li>1 Sensor Pad movement detection is activated</li> <li>2 Sensor Pad alert</li> <li>3 Sensor Pad is connecting</li> <li>4 Sensor Pad lost link</li> <li>5 Sensor Pad movement detection is OFF</li> <li>6 Sensor Pad is paused</li> </ul> | <ul style="list-style-type: none"> <li>7 Sensor Pad is low battery</li> <li>8 Sensor Pad has never been paired</li> <li>9 Nursery Unit selected and broadcasting sound</li> <li>10 "TIC" function is activated</li> <li>11 "VOX" function is activated</li> <li>12 Temperature alert is activated</li> <li>13 Temperature alert: too hot</li> </ul> | <ul style="list-style-type: none"> <li>14 Temperature alert: too cold</li> <li>15 Night vision is activated</li> <li>16 Second Sensor Pad is low battery (only shown if you have 2 Sensor Pads paired)</li> <li>17 Volume level indicators</li> <li>18 Reception quality indicators</li> <li>19 Parent Unit battery level indicators</li> </ul> |
|--|---|---|

## MAIN MENU ≡

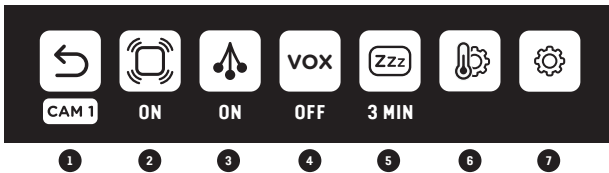

- 1 **Confirm settings and go back to previous menu**
- 2 **Movement Sensor Pad Activation:**  
**ON:** The Parent & Nursery Units will alarm if there is no movement after 20 seconds  
**PAUSE:** Allows you to pause the Sensor Pad if you remove baby from the crib, e.g. for feeding or comforting. The Pause icon in the status bar will flash and the Nursery Unit temperature indicator will show a pause "P" symbol. Ensure to un-pause the Sensor Pad before putting baby in the crib (Turn movement detection ON)  
**OFF:** When your baby gets older, allows you to turn movement detection OFF and use your monitor for video only
- 3 **Tic Activation:**  
 If movement detection is activated, allows you to hear a Tic sound every 5 seconds. In the event you have two Sensor Pads connected, the Tic

indication will flash green for Sensor Pad 1 and blue for Sensor Pad 2

- 4 **VOX Activation: 'Sound Activated' (VOX ON)** means that it will transmit sounds only when it detects them, based on the setting of the sensitivity level. To save power, after 10 seconds, the sound transmission will stop if no sound is detected. Once sound is detected transmission will automatically activate. 'Continuous Sound' (**VOX OFF**) means the sound monitoring is continuously ON, picking up all sounds
- 5 **Sleep Mode Set-Up**
- 6 **Temperature Settings**
- 7 **General Settings**

# ! IMPORTANT

- To confirm your settings, you'll always need to press the ↻ icon. A confirmation icon will then appear on the screen: Settings have been saved (✓) Settings have not been saved (✗)
- If you have 2 Nursery Units & 2 Sensor Pads paired with your monitor, you can only change the settings of the viewing Nursery Unit

## TEMPERATURE SETTINGS MENU

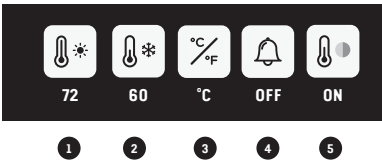

- 1 **Set warmer temperature alarm**
- 2 **Set colder temperature alarm**  
**Note:** The range between the minimum and maximum temperature can not be less than 4°C / 7°F
- 3 **Set Celsius or Fahrenheit display**
- 4 **Activate the temperature alarm**
- 5 **Activate the Nursery temperature color code display**  
White: Temperature is normal  
Red: Temperature is too hot  
Blue: Temperature is too cold

## GENERAL SETTINGS MENU

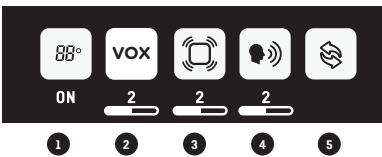

- 1 **Activate Nursery Unit display**
- 2 **Set VOX sensitivity:** The sensitivity of the microphone is adjustable and has 4 levels (the most sensitive is level 4). This means that sound will only transmit based on the level that you set
- 3 **Set Sensor Pad sensitivity:**  
To ensure adequate monitoring of your child's movements, you can adjust the sensitivity of the Sensor Pad
- 4 **Set Nursery Unit speaker volume**
- 5 **Pairing Menu**

## PAIRING MENU

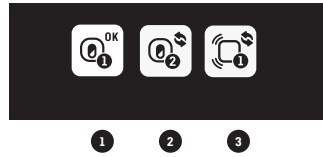

- 1 Nursery Unit 1 Status
  - 2 Nursery Unit 2 Status
  - 3 Sensor Pad 1 Status
- Nursery Unit and Sensor Pad Status Icons:**
- OK Green:** Connected/Paired
  - Blue:** Add a Nursery Unit or Sensor Pad
  - Red:** Remove Nursery Unit or Sensor Pad
- Confirmation process ON THE SCREEN:**
- Blue:** "Link" icon animation when pairing (Linking timeout: 60s)
  - Green:** Successful pairing
  - Red:** Failed pairing, please try again

## ALERTS ICONS



- 1 **Sensor Pad alert:** If after 20 seconds there is NO movement detected both the Parent Unit and Nursery Unit speakers will emit loud consecutive beeps - this is the movement alarm
- 2 **Sensor Pad is paused**
- 3 **Sensor Pad lost link:** Parent Unit and Nursery Unit speakers will emit loud consecutive beeps
- 4 **Sensor Pad battery is low:** Parent Unit will emit 3 consecutive beeps, every 5 seconds
- 5 **Parent Unit is out-of-range:** Parent Unit will emit 2 consecutive beeps, every 10 seconds
- 6 **Temperature is too hot:** Parent Unit will emit 3 consecutive beeps, every 5 seconds
- 7 **Temperature is too cold:** Parent Unit will emit 3 consecutive beeps, every 5 seconds

**Note:** Press any key to **stop alarm** and make the alert icon disappear

In the case of a **Sensor Pad alarm**, the monitor will Pause the Sensor Pad. In Pause mode, the movement detection feature is disabled. To reactivate the Sensor Pad, simply un-pause the Sensor Pad into the first menu

## 6- ADDING ACCESSORIES

Your Angelcare monitor allows you to add an additional Nursery Unit and Sensor Pad. Please contact your local distributor to see what is available in your country

### IMPORTANT:

- When using two Nursery Units you will only be able to hear audio from one Nursery Unit at a time (Nursery Unit sound transmitted is highlighted in the info bar). In split screen, the sound transmitted from the Nursery Unit will be indicated on the screen by a speaker icon shown to the right of the CAM icons
- When using two Sensor Pads with one Monitor, it is recommended that each Sensor Pad is located in separate rooms

## 7- TROUBLESHOOTING

### TAKING CARE OF YOUR RECHARGEABLE BATTERY

- Ensure that you fully charge your battery for 8 hours before its first use.
- To maintain maximum battery life, it is recommended that you fully discharge your battery periodically. If your Parent Unit is not in use, please turn it **OFF**.

### NO SOUND IS BEING TRANSMITTED

- Check the volume level on the Parent Unit and the Nursery Unit to ensure they are set to an appropriate level.
- Try bringing the Parent Unit closer to the Nursery Unit to see if you get sound.
- Charge the Parent Unit.

## **WEAK RECEPTION**

- Bring units closer together.
- Change the position of one or both units.
- Place units on a flat surface away from baby's reach.
- Recharge the Parent Unit.

## **STATIC, DISTORTION, INTERFERENCES (FROM OTHER MONITORS, WIRELESS PHONES, WALKIE-TALKIES, ETC.)**

- Rotate Parent Unit or move it away from source of interference.

## **FEEDBACK (LOUD NOISES EMITTED FROM THE PARENT UNIT)**

- Move units further apart (at least 10 feet (3 meters)).
- Decrease volume on Parent Unit.

## **THE PARENT UNIT SCREEN IS BLACK (PARENT UNIT IS OFF)**

- Turn the Parent Unit back **ON** by pushing and holding the **POWER ON/OFF** button for 2 seconds.
- Recharge the Parent Unit.

## **MOVEMENT SENSOR PAD - NO ALARM**

- Sources of vibration & movement other than your baby's can be detected by the Sensor Pad and the alarm will not sound.
- Refer to Warnings 3 to 11 and see STEP 4, TEST THE SENSOR PAD.

## **MOVEMENT SENSOR PAD - FALSE ALARMS**

- Replace the Sensor Pad battery CR2450.
- Turn OFF the Nursery Unit.
- Sensor Pad False alarms may happen for several reasons, always be sure to immediately check on baby whenever an alarm sounds:
  - Nursery Unit has not been turned OFF after you have removed your baby from the crib
  - Make sure there is no bedding between the mattress and the Sensor Pad
  - Sensor Pad has not been placed under the mattress properly. Be sure the Sensor Pad is on a flat, firm surface with the printed side facing up
  - The sensitivity level may also need to be adjusted
- Refer to Warnings 3 to 11 and see STEP 4, TEST THE SENSOR PAD.

## **NO SOUND IS BEING TRANSMITTED**

- Check that both units are powered ON.
- Check that Parent Unit is not on MUTE.

## **HOW TO CHECK THE PARENT UNIT BATTERY**

- Unplug the adapter from the Parent Unit and check the battery level indicator.

## LOSS OF CONNECTIVITY BETWEEN THE NURSERY UNIT AND PARENT UNIT

If your Nursery Unit becomes un-paired from your Parent Unit, please follow the steps below to re-pair them.

1. Turn ON the Parent Unit and keep the Nursery Unit OFF
2. Press Main Menu button ≡
3. It will directly jump to General setting menu. Press the Pairing Icon
4. In the Pairing Menu, press Nursery Unit 1 Icon

  - If Nursery Unit 1 is marked as connected press it to go the Nursery Unit 1 Pairing option. You will now need to remove it by pressing the red icon
  - The linking icon will appear on the screen until Successful Pairing Icon appears on the screen. You'll now be able to proceed with step 4

5. The Linking Icon will appear on the screen
6. Turn ON the Nursery Unit and press and hold its "pause/pairing" button until the temperature indicator starts blinking while pairing
7. If the connection has been made, the Green Successful Pairing Icon will appear on the screen and the menu will show the OK Paired Icon
8. Otherwise, the Red Failed Pairing Icon will appear on the screen. You will need to try again

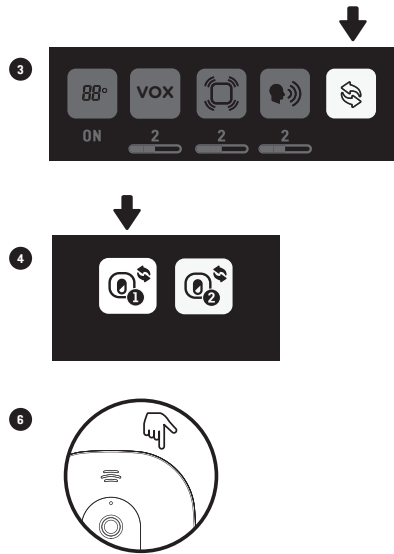

## LOSS OF CONNECTIVITY BETWEEN THE SENSOR PAD AND THE NURSERY UNIT

If your Sensor Pad becomes un-paired from your Parent Unit, please follow the steps below to re-pair them. In order to reconnect your Sensor Pad to your Nursery Unit, you need to make sure the Nursery Unit is paired with the Parent Unit first.

1. Remove the battery of the Sensor Pad
- Note:** If you have two Sensor Pads, you will need to remove the battery from both of them first and then follow the steps below
2. Press Menu icon ≡
  3. Press the General setting menu
  4. Press the Pairing Icon
  5. In the Pairing Menu, press Sensor Pad 1 Icon
    - If Sensor Pad is marked as connected press it to go the Sensor Pad Pairing option. You will now need to remove it by pressing the red icon . The linking icon will appear on the screen until Successful Pairing Icon appears on the screen. You'll now be able to proceed with step 5  6. Insert the battery into the Sensor Pad. It will automatically activate it
  7. If the connection has been made, the Green Successful Pairing Icon will appear on the screen and the menu will show the OK Paired Icon
  8. Otherwise, the Red Failed Pairing Icon will appear on the screen. You will need to try again

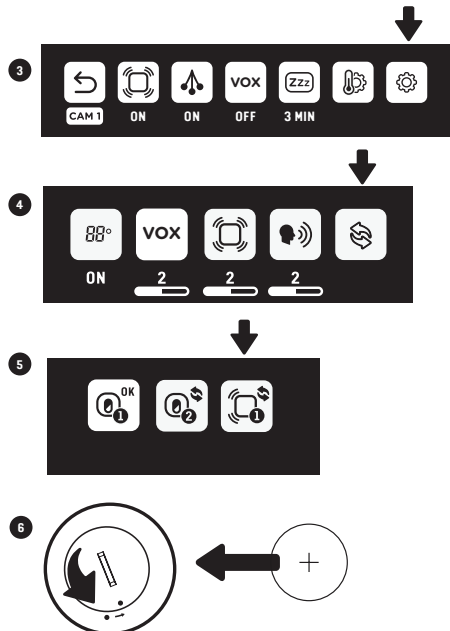

## CUSTOMER CARE - LIMITED WARRANTY

Angelcare® warrants to the original owner of this product that Angelcare® monitor is free from any material and workmanship defects for the term of the warranty period (see warranty table below to determine the warranty for your country). If this monitoring system fails to function properly when used as directed under normal conditions and during the warranty period, Angelcare® will either repair or replace the product, at our discretion, free of charge. Please contact your local distributor to validate warranty and warranty period.

The product must be accompanied by a proof of purchase, either a bill of sale or other proof that the monitoring system is within the warranty period. Angelcare® will bear the cost of repairing or replacing the product and shipping it back to you.

**This warranty does not apply to a product which has been damaged as a result of improper maintenance, an accident, improper voltage supply or any other form of misuse. The warranty is also void if the owner repairs or modifies the product in any way. Angelcare® is not liable**

**for any incidental or consequential damages with regard to this product. The warranty also excludes any liability other than what is stated above. No other warranty is given.**

This warranty does not cover products and accessories which are not Angelcare®-branded, or any problems that result from usage that is not in accordance with product instructions, failure to follow the product instructions, or problems caused by using accessories, parts or components not supplied by Angelcare.

LEGAL RIGHTS VARY FROM COUNTRY TO COUNTRY. SOME COUNTRIES DO NOT ALLOW THE EXCLUSION OR LIMITATION OF INCIDENTAL OR CONSEQUENTIAL DAMAGES, SO THE ABOVE LIMITATIONS MAY NOT APPLY TO YOU.

WE ARE NOT IN ANY WAY RESPONSIBLE FOR ANY OUTCOME RESULTING FROM THE USE OF THIS PRODUCT.

Warranty term per country	
North America	1 year

## TECHNICAL SPECIFICATIONS

### Range:

- Open field (Open area without obstructions):
- Between the Nursery Unit and the Parent Unit: up to 820 feet (250 meters)
- Between the Nursery Unit and the Sensor Pad: up to 20 feet (6 meters)

### Number of Channels:

19 channels

### Thermometer Guidelines:

High Temperature Alarm: 72°F (22°C)  
Low Temperature Alarm: 60°F (16°C)

### Power Supply:

1 included Li-Ion battery 1300 mAh 3.7V (manufactured by Icon Energy System (Shenzhen) Co Ltd) for the Parent Unit  
2 x 100-240 V AC / 5V DC 0.6A Adapters for the Parent Unit and the Nursery Unit

1 included CR2450 3V battery (wireless Sensor Pad)

**Caution:** To reduce the risk of electric shock, do not expose this product to rain or moisture.

Danger of explosion if batteries are incorrectly replaced. The battery included for the Parent Unit is a user replaceable Li-ion rechargeable battery. Only use the Angelcare recommended replacement battery. The battery for the Sensor Pad is a user replaceable Lithium (not Li-Ion) battery and is NOT rechargeable. To obtain information on replacement batteries please contact Angelcare customer service: [www.angelcarebaby.com](http://www.angelcarebaby.com) or contact your local distributor. Instructions will be included with the replacement battery. Keep all batteries away from children.

### Batteries:

- CAUTION: RISK OF EXPLOSION IF BATTERY IS REPLACED BY AN INCORRECT TYPE

### Transmission:

Transmission between the Parent Unit and the Nursery Unit is made on 2.4 GHz frequency.

Transmission between the Nursery Unit and the Sensor Pad is made on 2.4 GHz frequency.

Maximum RF Power Transmitted:

- 20dBm (100mW) between Nursery Unit and Parent Unit
- 4dBm (2.5mW) between Nursery Unit and Sensor Pad

### Federal Communications Commission (FCC) –

This device has been tested and found to comply with the limits for a Class B digital device, pursuant to Part 15 of the FCC rules. Operation is subject to the following two conditions: (1) this device may not cause interference, and (2) this device must accept any interference, including interference that may cause undesired operation of the device.

**Industry Canada (IC) –** This device contains license-exempt transmitter(s)/receiver(s) that comply with Innovation, Science and Economic Development Canada's license-exempt RSS standard (s). Operation is subject to the following two conditions: (1) this device may not cause interference, and (2) this device must accept any interference, including interference that may cause undesired operation of the device.

**RF Exposure –** This device is designed and manufactured to comply with Radio Frequency (RF) radiation exposure limits for EU, FCC and IC for an uncontrolled environment. To maintain the compliance, human exposure to the nursery unit shall not be less than 20 cm (8 inches) during normal operation. This product meets the applicable Industry Canada technical specifications CAN ICES-3 (B)/NMB-3 (B)

Go to: [www.angelcarebaby.com/declaration-of-conformity](http://www.angelcarebaby.com/declaration-of-conformity) for full compliance statements.

### PROTECT THE ENVIRONMENT

According to local laws and regulations your product and/or its battery shall be disposed of separately from household waste. When the product/battery reaches its end of life take it to a collection point designated by local authorities. The separate disposal and recycling will help conserve natural resources and protect human health and the environment. Refer to User's Guide for removal of batteries.

See product for compliance marks specific to this device.



## Contact information

**IMPORTANT!** This Angelcare® monitor is a personal care product. Please do not return this product to the store. If you have questions or need help, please call your distributor before returning this product.

**We, at Angelcare®, stand behind all of our products. If you are not completely satisfied or have any questions, please contact your distributor before returning this product:**

**United States and Canada:** Please contact us at: [info@angelcarebaby.com](mailto:info@angelcarebaby.com)

**Other countries:** Find your local distributor by visiting our website:  
[angelcarebaby.com/distributors](http://angelcarebaby.com/distributors)

To register your product, visit our online registration at: [www.angelcarebaby.com](http://www.angelcarebaby.com).

We will use the information provided to contact you if there is a Safety alert or Recall for this product.

## TO LEARN MORE

To learn more, watch the **set-up videos** and other functionalities on our website.

<https://angelcarebaby.zendesk.com/>

---

[www.angelcarebaby.com](http://www.angelcarebaby.com)

**Angelcare Monitors Inc.**

201, boulevard de l'Industrie, local 104  
Candiac (Quebec) J5R 6A6  
Canada

## **Modèle AC527**

Moniteur de mouvements pour  
pour bébé avec vidéo

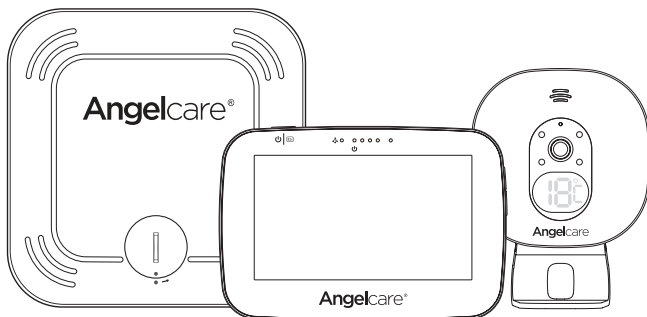

### **⚠ MISE EN GARDE**

Veuillez conserver ce guide pour consultation ultérieure. Veuillez lire attentivement les mises en garde et les instructions de sécurité avant d'assembler et d'utiliser ce produit. Le non-respect des mises en garde et des instructions pourrait entraîner des blessures graves ou la mort, ou bien endommager le produit.

### **IMPORTANT – UTILISATION PRÉVUE**

Ce produit N'est PAS conçu pour prévenir le syndrome de mort subite du nourrisson (SMSN) et NE doit PAS être utilisé à cette fin.

Ce produit N'est PAS conçu pour diagnostiquer, traiter, guérir ou prévenir une quelconque maladie.

Ce produit sert à surveiller les mouvements des bébés en santé et ne remplace pas les soins parentaux.

Ce moniteur pour bébés respecte toutes les normes pertinentes sur les champs électromagnétiques et est sans danger lorsqu'il est manipulé conformément aux indications du guide d'utilisation.

## ⚠ MISES EN GARDE

1. En raison du risque d'étranglement important pour les nourrissons et les jeunes enfants, les parents et les surveillants doivent prendre les précautions suivantes



### ⚠ MISE EN GARDE – Risque d'étranglement – Des enfants se sont déjà ÉTRANGLÉS avec des fils d'alimentation

- **GARDEZ** les fils d'alimentation de l'unité du nourrisson et des adaptateurs **HORS** de la portée des enfants, soit à plus de 1 m (3 pi) de distance.
- N'utilisez **JAMAIS** de rallonge avec les adaptateurs. Utilisez **UNIQUEMENT** les adaptateurs fournis.
- **Ce produit N'est PAS un jouet. NE permettez JAMAIS aux enfants de jouer avec ce produit.**

2.

### ⚠ MISE EN GARDE – DÉTECTEUR DE MOUVEMENTS – AUCUNE ALARME

- Des sources de vibration et des mouvements ne provenant pas de votre bébé peuvent être captés par le détecteur de mouvements et gêner le fonctionnement de votre moniteur Angelcare.
- L'alarme ne sonnera pas si des mouvements autres que ceux de votre bébé sont détectés.
- Si le niveau de sensibilité est élevé, le détecteur peut capter d'autres sources de vibration et mouvements. Veuillez lire les instructions sur le réglage de la sensibilité pour choisir le niveau approprié.
- Si la présence d'autres bambins actifs est détectée dans la même pièce, l'alarme ne sonnera pas.
- Lorsque vous utilisez le détecteur de mouvements, assurez-vous qu'il n'y a **AUCUN** mouvement NI vibration dans l'environnement du bébé. Consultez les mises en garde 3 à 11 ci-dessous.

3. N'utilisez **PAS** un mobile ou d'autres accessoires qui pourraient produire des mouvements ou des vibrations.

4. Les ventilateurs (y compris les ventilateurs de plafond), les machines à laver, les systèmes de chauffage central et la musique forte génèrent tous des mouvements et des vibrations qui peuvent être détectés par le détecteur de mouvements et perturber son fonctionnement.

5. Si une unité du nourrisson supplémentaire est ajoutée, elle doit être installée à au moins 2 mètres de l'unité du nourrisson 1 et du détecteur de mouvements, car elle peut nuire à leur fonctionnement.

6. **NE** placez **PAS** le lit du bébé de façon à ce qu'il touche celui du parent ou du surveillant, car le détecteur de mouvements détectera leurs mouvements.

7. **NE** placez **PAS** le lit contre un mur ou une plinthe, car les vibrations pourraient être détectées.

8. Après le retrait du bébé du lit, il est possible que des mouvements continuent d'être détectés et que l'alarme

ne sonne pas en raison du fait que le matelas reprend progressivement sa forme initiale.

9. Assurez-vous que le lit est stable afin d'éliminer tout mouvement.

10. Le lit ne doit pas être placé à proximité d'un autre lit.

11. N'utilisez **PAS** d'autres appareils sans fil dans la pièce où le moniteur se trouve (p. ex. téléphones cellulaires, micro-ondes, etc.). Ils peuvent perturber le signal et nuire au fonctionnement de l'appareil.

12. **Le détecteur de mouvements est fait de plastique et ne permet pas à l'air de circuler.** De la moisissure peut donc se former sous le matelas, dans la zone du détecteur de mouvements. Afin de prévenir l'apparition de moisissure, nous vous suggérons de retourner le matelas régulièrement. **N'EXPOSEZ PAS L'APPAREIL À L'HUMIDITÉ.** Nettoyez ou essuyez l'appareil avec un linge sec et non pelucheux.

13. **Le détecteur de mouvements ne doit pas être utilisé pour des enfants de plus de 24 mois.**

#### 14. Ce produit ne remplace pas la supervision d'un adulte responsable.

- Ce produit est conçu pour aider à la surveillance de votre enfant. Lors de l'utilisation du moniteur, vous devez aussi fournir la supervision nécessaire à la sécurité continue de votre enfant.
- Utilisez cet appareil UNIQUEMENT aux fins décrites dans le présent manuel.

#### 15. Le détecteur de mouvements n'est pas destiné à être utilisé pour savoir si l'enfant est sorti de son lit.

#### 16. Assurez-vous TOUJOURS d'aller immédiatement jeter un coup d'œil sur le bébé lorsqu'une alarme sonne.

#### 17. Gardez les fils d'alimentation hors de la portée de TOUT enfant.

#### 18. Utilisez UNIQUEMENT les chargeurs et les adaptateurs de courant fournis. N'utilisez pas d'autres types de dispositifs, car cela pourrait endommager l'appareil et le bloc-piles (s'il est compris avec votre modèle).

#### 19. L'assemblage doit être réalisé par un adulte. Gardez les petites pièces hors de la portée des enfants lors de l'assemblage.

#### 20. Suivez les instructions et testez ce moniteur et ses fonctions afin de bien les connaître avant l'utilisation réelle. Veuillez TOUJOURS vous assurer que l'émetteur et le récepteur fonctionnent correctement et que vous respectez la portée de chacun. Vérifiez régulièrement, ainsi qu'au moment de déplacer l'unité du nourrisson.

#### 21. NE touchez PAS les broches, particulièrement avec des objets pointus ou métalliques.

#### 22. N'utilisez PAS le moniteur pour bébés près de l'eau. Veillez à ce qu'AUCUN objet ne tombe sur les unités et qu'AUCUN liquide ne s'infilte dans les orifices des unités ou du détecteur de mouvements.



#### 23. Gardez le moniteur LOIN des sources de chaleur (cuisinières, radiateurs, etc.). La chaleur peut endommager le boîtier ou les pièces électriques.

#### 24. Placez TOUJOURS l'unité du nourrisson et l'unité des parents sur une surface plane solide, en position verticale pour assurer une bonne CIRCULATION DE L'AIR. NE placez PAS les unités sur un canapé, un coussin, un lit, etc. pouvant obstruer les orifices, ni dans un endroit où les sons pourraient être atténués ou bien où l'air ne circule pas librement.

#### 25. Le moniteur pour bébés ne devrait être utilisé qu'à des températures se situant entre 10 °C et 40 °C (50 °F et 104 °F).

### MISES EN GARDE ET INSTRUCTIONS DE SÉCURITÉ – PILES

#### 26. Conservez TOUJOURS toutes les piles hors de la portée des enfants.

#### 27. L'unité des parents contient une pile Li-ion remplaçable. La pile du détecteur de mouvements sans fil est une pile bouton remplaçable au lithium. Utilisez uniquement la pile de rechange recommandée par Angelcare (consultez les spécifications techniques).

- Il existe un risque d'explosion si une mauvaise pile est utilisée ou si elle est remplacée de manière incorrecte. Veuillez consulter le guide d'utilisation pour savoir comment installer les piles correctement.
- NE court-circuitez PAS les bornes d'alimentation.

#### 28. NE mélangez PAS de nouvelles et d'anciennes piles et utilisez uniquement les piles de rechange recommandées par Angelcare (consultez les spécifications techniques).

#### 29. Ce produit contient une pile bouton et, et si avalée, peut provoquer des brûlures chimiques internes entraînant la mort en moins de deux heures. Jeter les piles usagées immédiatement. Gardez les piles neuves et usagées hors de la portée des enfants. Si vous pensez que les piles ont pu être avalées ou placées à l'intérieur d'un corps, consultez un médecin.

#### 30. La pile bouton représente une petite pièce et un risque d'étouffement - GARDER hors de la portée des enfants!

#### 31. Faites preuve de vigilance lorsque vous manipulez les piles afin d'éviter de causer un court-circuit avec tout objet conducteur d'électricité (p. ex. bagues, bracelets, clés).

#### 32. Évitez de surcharger les piles, de les mettre en court-circuit, d'en inverser la polarité lorsque vous les rechargez, de les endommager et de les incinérer afin de prévenir les effets suivants : rejet de substances toxiques, émanation d'hydrogène ou d'oxygène, et hausse de la température en surface.

#### 33. N'essayez PAS de recharger des piles qui ne sont pas conçues pour être rechargées, qu'elles soient fournies avec l'appareil ou identifiées pour être utilisées avec ce produit. Les piles pourraient déverser un électrolyte corrosif ou exploser.

#### 34. Évitez d'installer les piles en inversant les polarités. L'insertion inversée des piles peut provoquer une électrisation qui pourrait entraîner une fuite ou une explosion.

#### 35. Retirez les piles du produit si vous le rangez pendant plus de 30 jours, car elles pourraient couler et endommager le produit.

#### 36. Jetez les piles qui ne sont plus bonnes dès que possible, car elles sont plus susceptibles de couler dans un appareil. Si une pile a coulé ou est percée, jetez le produit de manière responsable.

#### 37. NE rangez PAS ce produit ou les piles fournies avec l'appareil ou identifiées pour être utilisées avec ce produit dans une zone où la température ou le degré d'humidité est élevé, et évitez toute exposition directe au soleil.

### INSTRUCTIONS DE SÉCURITÉ IMPORTANTES

#### 38. Détecteur de mouvements –

- Si le lit n'est pas placé sur une surface solide, fixe, complètement plane et ferme avec un sommier à ressorts ou à lattes, placez une planche entre le sommier et le détecteur de mouvements pour vous assurer que celui-ci fonctionne bien (consultez les spécifications à l'ÉTAPE 2).
- Le détecteur de mouvements fonctionne avec les matelas standard à ressorts et à mousse, mais pas avec les matelas composés en partie ou en totalité de mousse mémoire, les matelas à structure vide et les matelas d'eau. Veuillez communiquer avec Angelcare si vous avez des doutes quant à la compatibilité du matelas.
- 39. Ce moniteur utilise des ondes publiques pour transmettre les signaux. L'unité des parents pourrait capter des signaux ou des interférences en provenance d'autres moniteurs pour bébés de votre voisinage. Les

signaux de votre moniteur pourraient même être captés par d'autres foyers. Afin de protéger votre vie privée, assurez-vous de bien mettre les deux unités hors tension lorsque vous ne les utilisez pas.

**40. Protection du cordon d'alimentation – Protégez et disposez le fil d'alimentation de l'adaptateur de façon à éviter qu'une personne marche dessus ou qu'il soit coincé par un meuble ou tout autre objet**, en prêtant une attention particulière à l'emplacement des fils, des fiches, des prises de courant multiples et des points de sortie sur le produit. La prise de courant doit être près de l'équipement et doit être facilement accessible. Assurez-vous de brancher l'adaptateur sur une prise facile d'accès à proximité de l'unité. Pour déconnecter l'appareil du secteur, débranchez l'adaptateur.

**41. N'utilisez que les pièces de rechange et les accessoires spécifiés par le fabricant. Tout assemblage du produit doit être fait selon les instructions du fabricant.**

- NE placez PAS le produit sur une table, un chariot, un trépied ou un support dont l'équilibre est précaire. Le produit pourrait tomber et causer de graves blessures à un enfant ou un adulte, et être lourdement endommagé.
- Utilisez UNIQUEMENT le support fourni avec le produit.
- Assurez-vous que les pièces de rechange utilisées sont celles fournies par Angelcare ou que ce sont des

pièces possédant les mêmes caractéristiques que les pièces d'origine. Toute substitution non autorisée pourrait provoquer un incendie ou présenter un risque d'électrocution.

**42. Débranchez l'appareil pendant les orages ou lorsqu'il n'est pas utilisé pendant de longues périodes.**

**43. Entretien et réparation – NE tentez PAS d'entretenir ni de réparer ce produit vous-même; si vous ouvrez ou retirez des plaques protectrices (sauf le couvercle du compartiment à piles), vous risquez de vous électrocuter ou d'être exposé à d'autres dangers.**

- **Alimentation** – Consultez les spécifications techniques dans ce guide.

**44. Surcharge – NE SURCHARGEZ PAS les prises murales, les rallonges ou les prises de courant multiples** afin d'éviter tout risque d'incendie ou d'électrocution.

**45. Antenne de l'unité du nourrisson** – L'antenne utilisée pour cet émetteur doit se trouver à une distance d'au moins 20 cm (8 po) de toute personne et ne doit être installée ou utilisée avec aucune autre antenne ni aucun autre émetteur.

**46. Nettoyage** – Débranchez toutes les unités avant de les nettoyer. N'immergez AUCUNE partie du moniteur dans l'eau. Utilisez seulement un linge sec pour le nettoyage.

## EXIGENCES POUR L'INSTALLATION

### CONTENU DE LA BOÎTE

- 1 Unité du nourrisson
- 2 Support (pour l'unité du nourrisson)
- 3 2 adaptateurs c.a.
- 4 Unité des parents
- 5 Bloc-piles au lithium-ion (pour l'unité des parents)
- 6 Détecteur de mouvements
- 7 Pile CR2450 (pour le détecteur de mouvements)
- 8 Quincaillerie (pour la fixation murale)

### CE DONT VOUS AVEZ BESOIN

Une planche en bois, si le lit ne possède pas une surface rigide (consultez les spécifications à l'ÉTAPE 2).

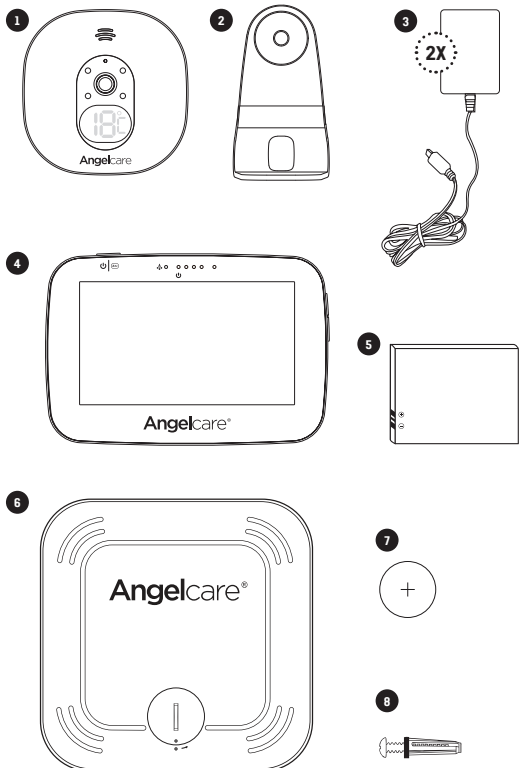

# 1- INSTALLATION DE L'UNITÉ DES PARENTS

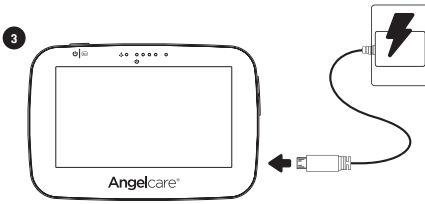
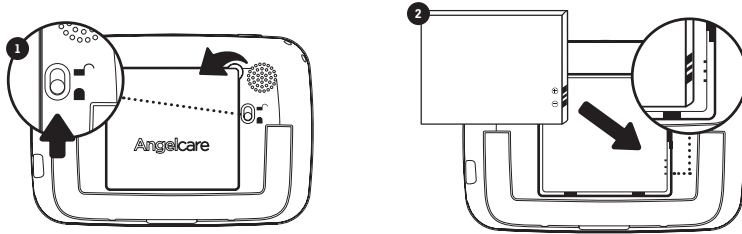

Chargez l'unité des parents pendant 8 heures avant la première utilisation

La durée habituelle de chargement est de 4 heures

# 2- INSTALLATION DU DÉTECTEUR DE MOUVEMENTS

Le détecteur de mouvements est conçu pour détecter les mouvements subtils du bébé à la surface du matelas. L'alarme sonnera seulement si **AUCUN** mouvement n'est détecté durant 20 secondes.

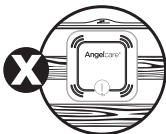
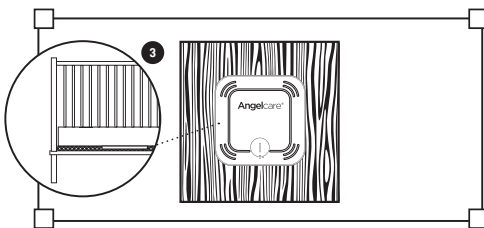
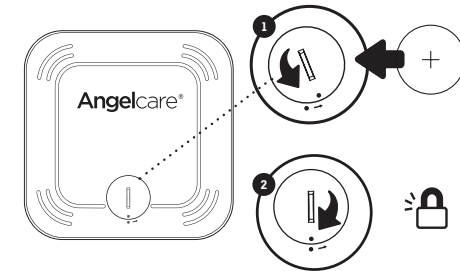

Positionnement adéquat pour une base composée de lattes

1. Retirez le couvercle de la pile et insérez la pile (le symbole + doit être sur le dessus).
2. Remplacez le couvercle de la pile en alignant les deux points. Un clic indiquera que le couvercle est bien en place.
3. Retirez le matelas du lit et placez le détecteur de mouvements à peu près au centre de la base en vous assurant que le **logo Angelcare® est sur le dessus**. Il doit être placé au centre de la planche de bois si un tel support est nécessaire pour le lit (lisez la remarque « IMPORTANT » ci-dessous).
4. Remplacez le matelas.

## ! IMPORTANT

- Si le lit n'est pas placé sur une surface solide, fixe, complètement plane et ferme avec un sommier à ressorts ou à lattes, placez une planche entre le sommier et le détecteur de mouvements pour assurer son bon fonctionnement. La planche doit mesurer au moins 30 cm x 30 cm (12 po x 12 po) et avoir 6 mm (1/4 po) d'épaisseur. La superficie de cette planche de support doit être supérieure à celle du détecteur de mouvements.
- Le détecteur de mouvements fonctionne avec les matelas standard à ressorts et à mousse, mais pas avec les matelas composés en partie ou en totalité de mousse mémoire, les matelas à structure vide et les matelas d'eau. Veuillez communiquer avec Angelcare si vous avez des doutes quant à la compatibilité du matelas. La planche en bois maintient une pression constante sur le détecteur de mouvements, ce qui lui permet de détecter les mouvements du bébé, même lorsque le bébé se trouve aux rebords du lit.

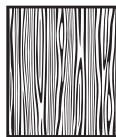

## 3- INSTALLATION DE L'UNITÉ DU NOURRISSON

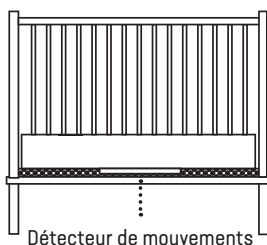

Placez l'unité du nourrisson et le fil de l'adaptateur à au moins **1 mètre** du lit.

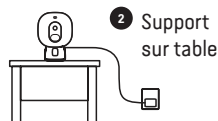

### FIXATION MURALE

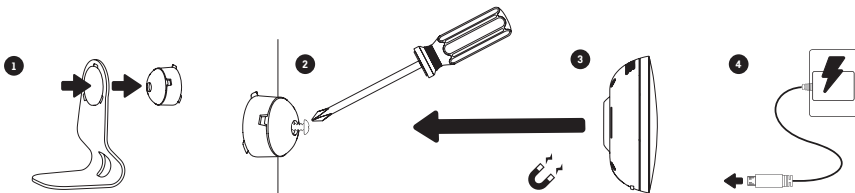

### SUPPORT SUR TABLE

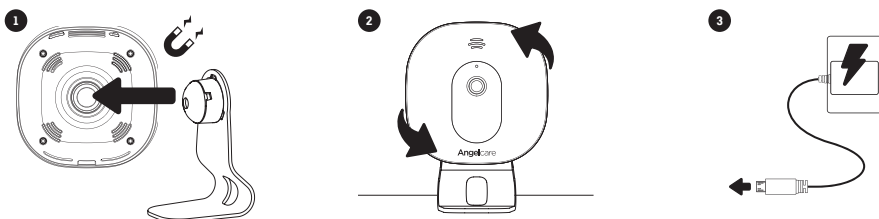

## 4- MISE EN MARCHÉ DU MONITEUR

### UNITÉ DU NOURRISSON

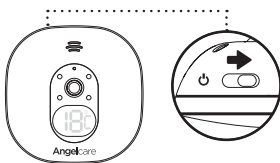

### UNITÉ DES PARENTS **Remarque :**



- L'unité du nourrisson et l'unité des parents sont préjumelées.
- Chaque fois que vous **allumez** l'unité du nourrisson, le thermomètre interne a besoin de se calibrer pour donner une mesure exacte. Ce processus automatique prend environ 30 minutes.

### MISE EN PAUSE ET REMISE EN MARCHÉ DU DÉTECTEUR DE MOUVEMENTS

- Cette fonction vous permet de mettre en pause le détecteur de mouvements lorsque vous retirez le bébé du lit (p. ex. pour le nourrir ou le réconforter). N'oubliez pas de remettre en marche le détecteur de mouvements avant de replacer le bébé dans son lit.

### UNITÉ DU NOURRISSON



### UNITÉ DES PARENTS



### TESTER LE DÉTECTEUR DE MOUVEMENTS

1. Des sources de vibration et des mouvements ne provenant pas de votre bébé peuvent être captés par le détecteur de mouvements et gêner le fonctionnement de votre moniteur Angelcare. L'alarme ne sonnera pas si des mouvements autres que ceux de votre bébé sont détectés.
2. Il existe quatre niveaux de sensibilité. La sensibilité de l'unité est au niveau 3 par défaut et peut être ajustée au besoin.
3. Le détecteur de mouvements détectera de faux mouvements si vous touchez le lit.
4. Si aucun mouvement n'a été détecté depuis 15 secondes, le moniteur émettra un bip unique pour que le bébé s'agite. Si aucun mouvement n'a été détecté depuis 20 secondes, l'alarme principale (une série de bips continus) retentira.

### TESTER LE DÉTECTEUR DE MOUVEMENTS AUX QUATRE COINS DU MATELAS

1. Placez le détecteur de mouvements à peu près au centre de la zone où le bébé dort et remettez le matelas en place.
2. Mettez en marche l'unité du nourrisson et l'unité des parents, puis vérifiez si les deux unités sont jumelées (connectées).
3. Tapotez immédiatement et légèrement un coin du matelas **à deux reprises** pour que le détecteur capte les mouvements. Si les mouvements sont détectés, vous entendrez un son TIC toutes les 5 secondes, et l'unité des parents clignotera en vert (si un seul détecteur de mouvements est connecté).
4. Éloignez-vous du matelas.
5. L'alarme de l'unité du nourrisson et de l'unité des parents se déclenchera après 20 secondes. Si l'alarme **ne sonne pas**, assurez-vous que l'installation est adéquate et recommencez. Vérifiez le niveau des piles de chaque unité et suivez les instructions du manuel dans la situation où il n'y a AUCUNE ALARME. Il est possible que le niveau de sensibilité doive être réduit d'un cran en raison des vibrations et des mouvements.
6. Si l'alarme sonne, tapotez légèrement un coin du matelas **à deux reprises** pour que le détecteur capte les mouvements. Il peut s'écouler jusqu'à 8 secondes avant que le détecteur capte les mouvements et que l'alarme cesse.
7. Si l'alarme continue, même après avoir tapoté légèrement un coin du lit à deux reprises, élevez le niveau de sensibilité et refaites le test.

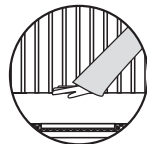

# ! IMPORTANT

- Faites l'essai de votre moniteur avant de l'utiliser pour la première fois.
- Avant d'utiliser le détecteur de mouvements pour la première fois et de façon régulière (avant de placer votre enfant dans le lit), vérifiez toujours s'il détecte une absence de mouvements ou de vibrations dans l'environnement.
- Testez votre moniteur chaque fois que vous déplacez le détecteur de mouvements.

## 5- FAMILIARISATION AVEC VOTRE MONITEUR

### UNITÉ DU NOURRISSON

- 1 Haut-parleur
- 2 Microphone
- 3 Lentille de la caméra
- 4 Indicateur de température
- 5 Port micro-USB
- 6 Bouton de pause/de jumelage du détecteur de mouvements
- 7 **Bouton MARCHÉ/ARRÊT**
- 8 Aimant pour le montage mural ou le support sur table

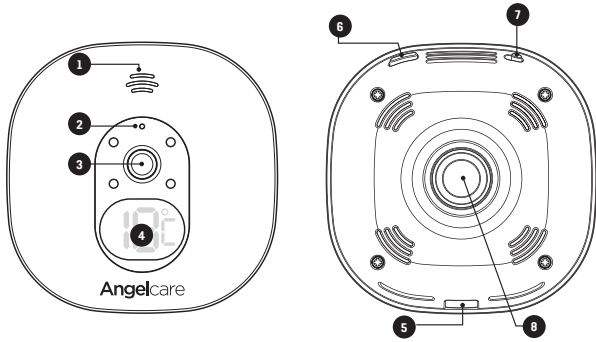

DEVANT

DERRIÈRE

### UNITÉ DES PARENTS

- 1 **Bouton MARCHÉ/ARRÊT** (appuyez sur le bouton et maintenez-le enfoncé)/ Mise en veille (appuyez rapidement sur le bouton puis relâchez-le)
- 2 Indicateur de mouvement (fonction TIC)
- 3 Indicateur d'alimentation
- 4 Indicateur visuel du niveau sonore
- 5 Microphone
- 6 Navigation vers le haut (pour certaines fonctions seulement)
- 7 Navigation vers le bas (pour certaines fonctions seulement)
- 8 Menu principal
- 9 Zoom et affichage panoramique
- 10 Communication bilatérale
- 11 Luminosité de l'écran
- 12 Mode de visionnement (seulement s'il y a 2 unités du nourrisson connectées)
- 13 Hausse du volume
- 14 Baisse du volume
- 15 Port de chargement micro-USB
- 16 Haut-parleur
- 17 Compartiment de la pile rechargeable
- 18 Support rabattable

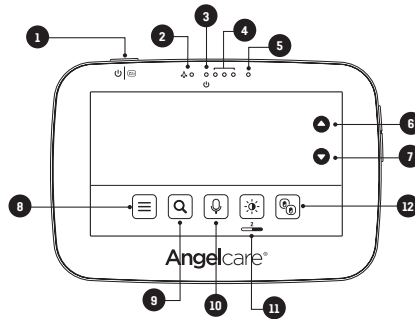

DEVANT

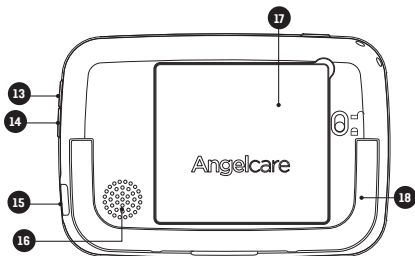

DERRIÈRE

# BARRE D'ÉTAT SUPÉRIEURE

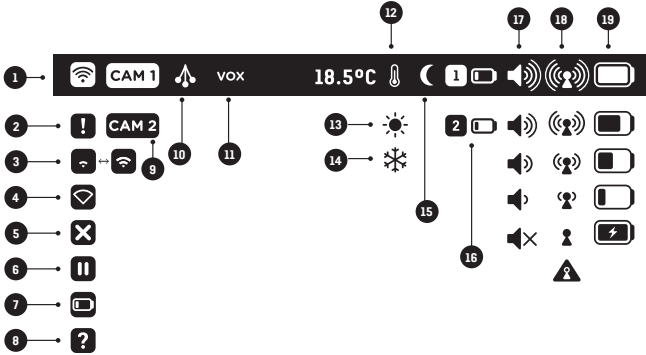

- 1 La fonction de détection des mouvements du détecteur est activée.
- 2 Alerte du détecteur de mouvements.
- 3 Le détecteur de mouvements tente de se connecter.
- 4 Perte de connexion avec le détecteur de mouvements.
- 5 La fonction de détection des mouvements du détecteur est désactivée.
- 6 Le détecteur de mouvements est en pause.
- 7 La pile du détecteur de mouvements est faible.
- 8 Le détecteur de mouvements n'a jamais été jumelé.
- 9 Unité du nourrisson sélectionnée et diffusant le son.
- 10 La fonction « TIC » est activée.
- 11 La fonction « VOX » est activée.
- 12 L'alerte de température est activée.
- 13 Alerte de température : trop chaude.
- 14 Alerte de température : trop froide.
- 15 La vision nocturne est activée.
- 16 La pile du second détecteur de mouvements est faible (seulement si deux détecteurs de mouvements ont été jumelés).
- 17 Indicateurs du niveau sonore.
- 18 Indicateurs de la qualité de réception.
- 19 Indicateurs du niveau de charge de la pile de l'unité des parents.

## MENU PRINCIPAL ≡

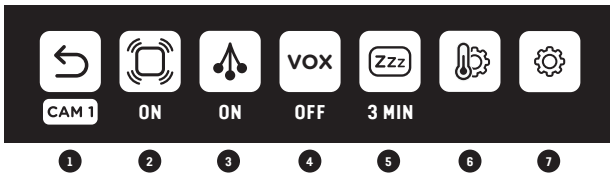

- 1 **Confirmation des réglages et retour au menu précédent.**
- 2 **Activation du détecteur de mouvements :**  
**ON :** Les alarmes de l'unité des parents et de l'unité du nourrisson sonneront s'il n'y a pas eu de mouvements depuis 20 secondes.  
**PAUSE :** Cette fonction vous permet de mettre en pause le détecteur de mouvements lorsque vous retirez le bébé du lit (p. ex. pour le nourrir ou le réconforter). L'icône de pause dans la barre d'état clignotera, et l'indicateur de température de l'unité du nourrisson indiquera le symbole « P » (pause). N'oubliez pas de remettre en marche le détecteur de mouvements avant de replacer le bébé dans son lit (activez la détection de mouvements).  
**OFF :** Lorsque le bébé vieillit, cette fonction vous permet de désactiver la détection des mouvements et d'utiliser le moniteur uniquement pour la vidéo.
- 3 **Activation de la fonction « TIC » :**  
 Si la détection de mouvements est activée, vous entendrez un son « TIC » toutes les 5 secondes. Si vous avez deux détecteurs de mouvements connectés, l'indication « TIC » clignotera en vert pour le détecteur 1 et en bleu pour le détecteur 2.
- 4 **Activation du mode VOX :** L'activation par le son (**VOX activé**) signifie que l'appareil transmet les sons seulement lorsqu'il les détecte, en fonction du réglage du niveau de sensibilité. Afin d'économiser de l'énergie, au bout de 10 secondes, la transmission sonore s'arrête s'il n'y a aucune détection de sons. Lorsqu'un son est détecté, la transmission sonore s'active automatiquement. Le son en continu (**VOX désactivé**) signifie que la surveillance sonore se fait en continu et transmet tous les sons.
- 5 **Réglage de la mise en veille**
- 6 **Réglages de la température**
- 7 **Réglages généraux**

F  
R

# ⚠ IMPORTANT

- Pour confirmer vos réglages, vous devez toujours appuyer sur l'icône ↻. Une icône de confirmation apparaîtra à l'écran : Les réglages ont été enregistrés (✓). Les réglages n'ont pas été enregistrés (✗).
- Si vous avez deux unités du nourrisson et deux détecteurs de mouvements jumelés à votre moniteur, vous pouvez seulement modifier les réglages de l'unité du nourrisson choisie pour le visionnement.

## MENU DES RÉGLAGES DE LA TEMPÉRATURE ⚙️

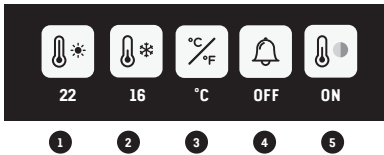

- 1 Réglage de la température à un niveau plus chaud
- 2 Réglage de la température à un niveau plus froid  
**Remarque :** L'écart entre les températures minimale et maximale ne peut être inférieur à 4 °C / 7 °F
- 3 Affichage de la température en degrés Celsius ou Fahrenheit
- 4 Activation de l'alarme de température
- 5 Affichage de la température en fonction du code de couleurs  
Blanc : La température est normale.  
Rouge : La température est trop élevée.  
Bleu : La température est trop basse.

## MENU DES RÉGLAGES GÉNÉRAUX ⚙️

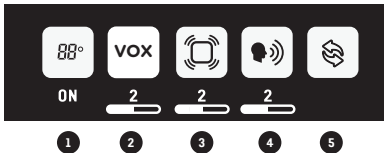

- 1 Activation de l'affichage de l'unité du nourrisson
- 2 Réglage de la sensibilité VOX : La sensibilité du microphone peut être réglée sur quatre niveaux (le plus sensible est le niveau 4). Le son sera transmis au niveau que vous avez défini.
- 3 Réglage de la sensibilité du détecteur de mouvements :  
Pour assurer une surveillance appropriée des mouvements de votre enfant, vous pouvez ajuster le niveau de sensibilité du détecteur de mouvements.
- 4 Réglage du volume du haut-parleur de l'unité du nourrisson
- 5 Menu de jumelage

## MENU DE JUMELAGE ⚙️

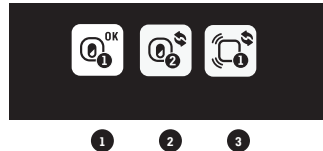

- 1 État de l'unité du nourrisson 1
  - 2 État de l'unité du nourrisson 2
  - 3 État du détecteur de mouvements 1
- Icônes d'état de l'unité du nourrisson et du détecteur de mouvements :**
- OK Vert :** Connectés/jumelés
- 🔵 Bleu :** Ajout d'une unité du nourrisson et d'un détecteur de mouvements
- ✗ Rouge :** Retrait d'une unité du nourrisson et d'un détecteur de mouvements
- Processus de confirmation À L'ÉCRAN :**
- 🔵 Bleu :** Icône animée de connexion pendant le jumelage (délai de connexion : 60 s)
- 🟢 Vert :** Jumelage réussi
- 🔴 Rouge :** Échec du jumelage, veuillez réessayer

## ICÔNES D'ALERTE



- 1 Alerte du détecteur de mouvements :** Si AUCUN mouvement n'a été détecté depuis 20 secondes, l'unité des parents et l'unité du nourrisson émettront de forts bips consécutifs, c'est l'alarme d'absence de mouvement.
- 2 Le détecteur de mouvements est en pause.**
- 3 Perte de connexion avec le détecteur de mouvements :** L'unité des parents et l'unité du nourrisson émettront de forts bips consécutifs.
- 4 La pile du détecteur de mouvements est faible :** L'unité des parents émettra 3 bips consécutifs toutes les 5 secondes.
- 5 L'unité des parents est hors de portée :** L'unité des parents émettra 2 bips consécutifs toutes les 10 secondes.
- 6 La température est trop basse :** L'unité des parents émettra 3 bips consécutifs toutes les 5 secondes.
- 7 La température est trop élevée :** L'unité des parents émettra 3 bips consécutifs toutes les 5 secondes.

**Remarque :** Appuyez sur n'importe quelle touche pour **interrompre l'alarme** et faire disparaître son icône.

Dans le cas d'une **alarme du détecteur de mouvements**, le moniteur mettra en pause ce dernier. Dans le mode de mise en pause, la fonction de détection des mouvements est désactivée. Pour réactiver le détecteur de mouvements, vous n'avez qu'à annuler la mise en pause du détecteur de mouvements dans le premier menu.

## 6- AJOUT D'ACCESSOIRES

Votre moniteur Angelcare vous permet d'ajouter une unité du nourrisson supplémentaire et un détecteur de mouvements. Veuillez communiquer avec votre distributeur local pour savoir quels accessoires sont offerts dans votre pays.

### IMPORTANT :

- Si vous utilisez deux unités du nourrisson, vous pourrez seulement entendre le son d'une unité à la fois (l'unité du nourrisson de laquelle provient le son est mise en surbrillance dans la barre d'information). Dans le mode d'affichage partagé, le son transmis par l'unité du nourrisson sera indiqué à l'écran par une icône de haut-parleur à la droite des icônes CAM.
- Si vous utilisez deux détecteurs de mouvements avec un moniteur, il est recommandé que chaque détecteur soit situé dans une pièce distincte.

## 7- DÉPANNAGE

### ENTRETIEN DE VOTRE PILE RECHARGEABLE

- Assurez-vous de charger entièrement votre pile pendant 8 heures avant sa première utilisation.
- Pour prolonger le plus possible la durée de vie de votre pile, il est recommandé de la décharger au complet régulièrement. Si l'unité des parents n'est pas utilisée, veuillez l'**ÉTEINDRE**.

### AUCUN SON N'EST TRANSMIS

- Vérifiez le niveau du volume sur l'unité des parents et l'unité du nourrisson pour vous assurer qu'il est réglé à un niveau approprié.
- Essayez de rapprocher l'unité des parents de l'unité du nourrisson pour voir si vous entendez quelque chose.
- Chargez l'unité des parents.

## **FAIBLE RÉCEPTION**

- Rapprochez les unités l'une de l'autre.
- Déplacez l'une des unités ou les deux.
- Placez les unités sur une surface plane hors de la portée du bébé.
- Rechargez l'unité des parents.

## **PARASITES, DISTORSION, INTERFÉRENCES (D'AUTRES MONITEURS, TÉLÉPHONES SANS FIL, WALKIES TALKIES, ETC.)**

- Faites pivoter l'unité des parents ou éloignez-la de la source d'interférences.

## **SIFFLEMENTS (SONS ÉMIS PAR L'UNITÉ DES PARENTS)**

- Éloignez les unités l'une de l'autre (au moins trois mètres).
- Réduisez le volume sur l'unité des parents.

## **L'ÉCRAN DE L'UNITÉ DES PARENTS EST NOIR (L'UNITÉ DES PARENTS EST ÉTEINTE)**

- **Rallumez** l'unité des parents en appuyant le bouton **Marche/Arrêt** et en le maintenant enfoncé pendant deux secondes.
- Rechargez l'unité des parents.

## **DÉTECTEUR DE MOUVEMENTS – AUCUNE ALARME**

- Des sources de vibration et des mouvements ne provenant pas de votre bébé peuvent être captés par le détecteur de mouvements et faire en sorte que l'alarme ne sonne pas.
- Consultez les mises en garde 3 à 11 et l'ÉTAPE 4, **TESTER LE DÉTECTEUR DE MOUVEMENTS**.

## **DÉTECTEUR DE MOUVEMENTS – FAUSSES ALARMES**

- Remplacez la pile du détecteur de mouvements (CR2450).
- Éteignez l'unité du nourrisson.
- De fausses alarmes peuvent survenir pour plusieurs raisons. Assurez-vous TOUJOURS d'aller immédiatement jeter un coup d'œil sur le bébé lorsqu'une alarme sonne :
  - L'unité du nourrisson n'a pas été éteinte après que vous avez retiré votre bébé du lit.
  - Assurez-vous qu'il n'y a aucune literie entre le matelas et le détecteur de mouvements.
  - Le détecteur de mouvements n'a pas été placé correctement sous le matelas. Assurez-vous que le détecteur de mouvements repose sur une surface rigide et plane avec la surface imprimée orientée vers le haut.
  - Le niveau de sensibilité pourrait également nécessiter un réglage.
- Consultez les mises en garde 3 à 11 et l'ÉTAPE 4, **TESTER LE DÉTECTEUR DE MOUVEMENTS**.

## **AUCUN SON N'EST TRANSMIS :**

- Vérifiez si les deux unités sont en **MARCHE**.
- Assurez-vous que l'unité des parents n'est pas en mode **SOURDINE**.

## **COMMENT VÉRIFIER LA PILE DE L'UNITÉ DES PARENTS :**

- Débranchez l'adaptateur de l'unité des parents et vérifiez l'indicateur de niveau de charge de la pile.

## PERTE DE CONNEXION ENTRE L'UNITÉ DU NOURRISSON ET L'UNITÉ DES PARENTS

Si le jumelage est interrompu entre l'unité du nourrisson et l'unité des parents, veuillez suivre les étapes ci-dessous pour les jumeler à nouveau.

1. Mettez l'unité des parents en marche et laissez l'unité du nourrisson éteinte.
2. Appuyez sur le bouton du menu principal ≡
3. L'appareil passera directement au menu des réglages généraux.
4. Dans le menu de jumelage, appuyez sur l'icône de l'unité du nourrisson 1

Si il est indiqué que l'unité du nourrisson 1 est connectée , sélectionnez-la pour aller à l'option de jumelage de l'unité du nourrisson 1. Vous devrez la retirer en appuyant sur l'icône rouge . L'icône de jumelage apparaîtra à l'écran jusqu'à l'icône de jumelage réussi apparaisse. Vous pourrez alors passer à l'étape 4.

5. L'icône de connexion apparaîtra à l'écran.
6. Mettez en marche l'unité du nourrisson et maintenez le bouton de « pause/jumelage » enfoncé jusqu'à ce que l'indicateur de température se mette à clignoter pendant le jumelage.
7. Si la connexion a été établie, l'icône verte de jumelage réussi apparaîtra à l'écran et le menu indiquera l'icône confirmant que l'unité a été jumelée.
8. Dans le cas contraire, l'icône rouge d'échec de jumelage apparaîtra à l'écran. Vous devrez essayer de nouveau.

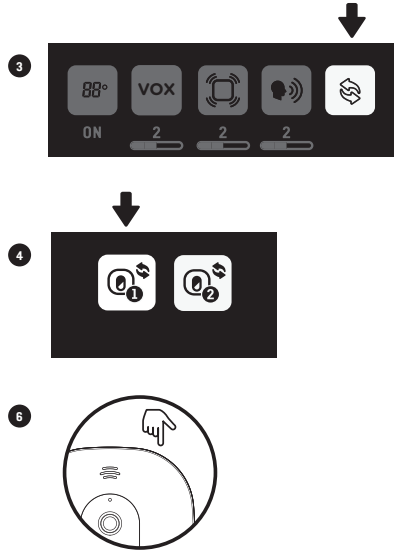

F  
R

## PERTE DE CONNEXION ENTRE LE DÉTECTEUR DE MOUVEMENTS ET L'UNITÉ DU NOURRISSON

Si vous perdez la connexion entre le détecteur de mouvements et l'unité des parents, veuillez suivre les étapes ci-dessous pour les jumeler à nouveau. Pour établir de nouveau la connexion entre le détecteur de mouvements et l'unité du nourrisson, vous devez avant tout vous assurer que cette dernière est jumelée à l'unité des parents.

1. Retirez la pile du détecteur de mouvements.

**Remarque :** Si vous avez deux détecteurs de mouvements, vous devrez d'abord retirer les piles de ces deux appareils, puis suivre les étapes ci-dessous.

2. Appuyez sur l'icône du menu principal ≡
3. Appuyez sur le menu des réglages généraux
4. Appuyez sur l'icône de jumelage
5. Dans le menu de jumelage, appuyez sur l'icône du détecteur de mouvements 1

Si il est indiqué que le détecteur de mouvements est connecté , sélectionnez-le pour aller à l'option de jumelage du détecteur de mouvements. Vous devrez le retirer en appuyant sur l'icône rouge . L'icône de jumelage apparaîtra à l'écran jusqu'à l'icône de jumelage réussi apparaisse. Vous pourrez alors passer à l'étape 5.

6. Insérez la pile dans le détecteur de mouvements. Il sera automatiquement activé par la pile.
7. Si la connexion a été établie, l'icône verte de jumelage réussi apparaîtra à l'écran et le menu indiquera l'icône confirmant que l'unité a été jumelée.
8. Dans le cas contraire, l'icône rouge d'échec du jumelage apparaîtra à l'écran. Vous devrez essayer de nouveau.

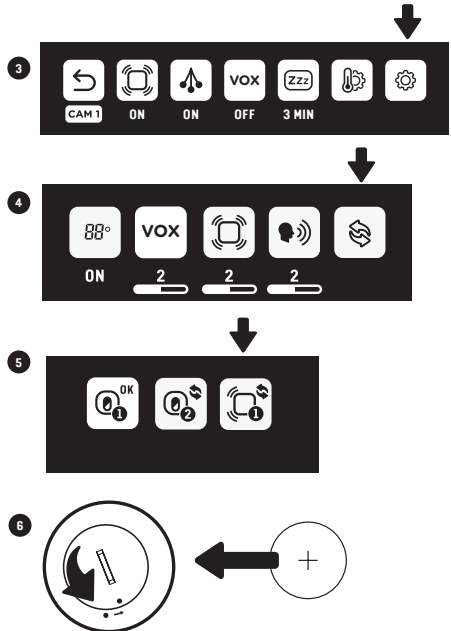

## SERVICE À LA CLIENTÈLE – GARANTIE LIMITÉE

Angelcare® garantit au propriétaire initial de ce produit que le moniteur Angelcare® est exempt de tout défaut de fabrication pour toute la période de garantie (reportez-vous au tableau de garantie pour déterminer cette période pour votre pays). Si, pendant la période de garantie, le dispositif ne fonctionne pas adéquatement lorsqu'il est utilisé comme il est indiqué et dans des conditions normales, Angelcare® réparera ou remplacera le produit, à sa discrétion, gratuitement. Veuillez communiquer avec votre distributeur pour confirmer la garantie et la période de garantie.

Le produit doit être accompagné d'une preuve d'achat, soit un acte de vente, une facture quittancée ou une autre preuve que le système de surveillance est encore sous la garantie d'un an. Angelcare® assumera les frais de réparation ou de remplacement du produit et vous le réexpédiera sans frais.

**La garantie ne s'applique pas à un produit qui a été endommagé pour cause de mauvais entretien, d'un accident, d'une mauvaise alimentation électrique ou de tout autre mauvais usage. La garantie est nulle si le propriétaire répare ou modifie le produit de quelque façon que ce soit. Angelcare® n'est pas responsable des dommages accessoires ou résultant d'une mauvaise**

**utilisation de ce produit. La garantie exclut toute responsabilité autre que celles énoncées ci-dessus. Aucune autre garantie n'est donnée.**

La garantie ne couvre pas les produits et accessoires qui ne sont pas de marque Angelcare®, ni tout problème résultant d'un usage qui n'est pas conforme aux instructions du produit ou du défaut de suivre ces instructions, ni les problèmes causés par l'utilisation d'accessoires, de pièces ou de composants qui ne sont pas fournis par Angelcare.

LES GARANTIES JURIDIQUES VARIENT D'UN PAYS À L'AUTRE. CERTAINS PAYS NE PERMETTENT PAS L'EXCLUSION OU LA LIMITATION DES DOMMAGES ACCESSOIRES OU RÉSULTANT D'UNE MAUVAISE UTILISATION, DE SORTE QUE LES RESTRICTIONS CI-DESSUS NE S'APPLIQUENT PEUT-ÊTRE PAS DANS VOTRE CAS.

NOUS NE POUVONS ACCEPTER AUCUNE RESPONSABILITÉ DES CONSÉQUENCES RÉSULTANT DE L'UTILISATION DE CE PRODUIT.

Période de garantie par pays	
Amérique du Nord, Royaume-Uni, Afrique du Sud, Russie	1 an
Autres pays	2 ans

# SPÉCIFICATIONS TECHNIQUES

## Portée :

Champ libre (aire ouverte sans obstacles) :

- Entre l'unité des parents et l'unité du nourrisson : jusqu'à 250 mètres (820 pieds)
- Entre l'unité du nourrisson et le détecteur de mouvements : jusqu'à 6 mètres (20 pieds)

## Nombre de canaux :

19 canaux

## Lignes directrices concernant le thermomètre :

Alarme de température élevée : 22 °C (72 °F)

Alarme de basse température : 16 °C (60 °F)

## Alimentation :

1 pile Li-ion de 1 300 mAh et 3,7 V comprise (fabriquée par Icon Energy System [Shenzhen] Co Ltd) pour l'unité des parents

2 adaptateurs 100-240 V c.a./5 V c.c. de 0,6 A pour l'unité des parents et l'unité du nourrisson

1 pile CR2450 de 3 V comprise (détecteur de mouvements sans fil).

**Attention :** Afin de réduire le risque d'électrocution, ne mettez pas cet appareil en contact avec la pluie ou l'humidité.

Danger d'explosion si les piles sont remplacées de manière incorrecte. La pile incluse pour l'unité des parents est une pile Li-ion rechargeable que l'utilisateur doit remplacer. Utilisez uniquement la pile de rechange recommandée par Angelcare. La pile incluse pour le détecteur de mouvements est une pile au lithium (pas Li-ion) que l'utilisateur doit remplacer, mais qui N'est PAS rechargeable. Pour obtenir des informations sur les piles de rechange, veuillez communiquer avec le service à la clientèle d'Angelcare : [www.angelcarebaby.com](http://www.angelcarebaby.com) ou communiquer avec votre distributeur local. Des instructions seront fournies avec la pile de rechange. Conservez toutes les piles hors de la portée des enfants.

## Piles :

- ATTENTION : RISQUE D'EXPLOSION SI LA PILE EST REMPLACÉE PAR LE MAUVAIS TYPE DE PILE

## Transmission :

La transmission de données entre l'unité des parents et l'unité du nourrisson se fait sur la fréquence 2,4 GHz.

La transmission entre l'unité du nourrisson et le détecteur de mouvements se fait sur la fréquence 2,4 GHz.

Puissance radioélectrique maximale transmise :

- 20 dBm (100 mW) entre l'unité du nourrisson et l'unité des parents
- 4 dBm (2,5 mW) entre l'unité du nourrisson et le détecteur de mouvements

## Federal Communications Commission (FCC) –

Cet appareil a été testé et déclaré conforme aux limites d'un appareil numérique de classe B, conformément à la section 15 des règlements de la FCC. Son fonctionnement est assujéti aux deux conditions suivantes : 1) l'appareil ne doit pas produire de brouillage, et 2) l'utilisateur de l'appareil doit accepter tout brouillage radioélectrique subi, même si le brouillage est susceptible d'en compromettre le fonctionnement.

**Industrie Canada (IC) –** Cet appareil est conforme aux normes d'Industrie Canada applicables aux appareils radio exempts de licence : Son fonctionnement est assujéti aux deux conditions suivantes : 1) l'appareil ne doit pas produire de brouillage, et 2) l'utilisateur de l'appareil doit accepter tout brouillage radioélectrique subi, même si le brouillage est susceptible d'en compromettre le fonctionnement.

**Exposition aux radiofréquences –** Cet appareil est conçu et fabriqué pour respecter les limites d'exposition aux radiofréquences (RF) de l'EU, de la FCC et d'IC dans un milieu non contrôlé. Pour maintenir cette conformité, il ne doit pas y avoir de présence humaine à moins 20 cm (8 po) de l'unité du nourrisson pendant le fonctionnement normal.

Rendez-vous sur : [www.angelcarebaby.com/](http://www.angelcarebaby.com/)  
**declaration-of-conformity** pour consulter les déclarations de conformité complètes.

## PROTECTION DE L'ENVIRONNEMENT

Les symboles de bac roulant à déchets signifient que votre produit ou sa pile doivent être éliminés séparément des déchets ménagers, conformément à la réglementation locale. Lorsque le produit ou la pile a atteint la fin de sa durée de vie, apportez-les à un point de collecte désigné par les autorités locales. Leur élimination et leur recyclage séparés contribueront à conserver les ressources naturelles ainsi qu'à protéger la santé humaine et l'environnement. Consultez le guide d'utilisation pour savoir comment retirer les piles.

Consultez le produit pour voir les marques de conformité de cet appareil.



Coordonnées :

**IMPORTANT!** Ce moniteur Angelcare® est un produit de soins personnels. Veuillez ne pas le retourner en magasin. Si vous avez des questions ou avez besoin d'aide, veuillez communiquer avec votre distributeur avant de retourner ce produit.

**Chez Angelcare®, nous endossons fièrement tous nos produits. Si vous n'êtes pas entièrement satisfait ou avez des questions, veuillez communiquer avec votre distributeur avant de retourner ce produit :**

**États-Unis et Canada :** Veuillez communiquer avec nous à l'adresse suivante :

**info@angelcarebaby.com**

**Autres pays :** Vous trouverez le distributeur de votre région en consultant notre site Web :

**angelcarebaby.com/distributors**

## POUR EN SAVOIR PLUS

Pour en savoir plus, visionnez les **vidéos d'installation** et consultez les autres fonctionnalités sur notre site Web.

**<https://angelcarebaby.zendesk.com/>**

---

**www.angelcarebaby.com**

**Angelcare Monitors Inc.**

201, boulevard de l'Industrie, local 104

Candiac (Québec) J5R 6A6

Canada

**Modelo AC527**

Monitor de movimientos de bebés  
con video

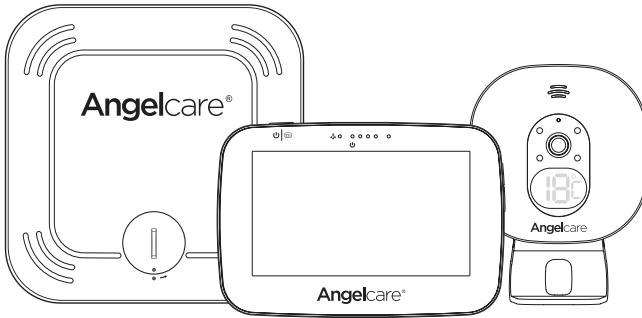

**! ADVERTENCIA**

Conserve la guía del usuario para poder consultarla luego. Lea las advertencias e instrucciones de seguridad detenidamente antes de montar y usar el producto. Siga las advertencias y las instrucciones para evitar lesiones graves e incluso la muerte, así como daños en el producto.

**IMPORTANTE - USO PREVISTO**

Este producto NO está previsto y NO se debe usar para evitar el Síndrome de muerte súbita del lactante (SMSL). Este producto NO está previsto para diagnosticar, tratar, mitigar, curar ni prevenir ninguna enfermedad o afección. Este es un producto para vigilar el movimiento de bebés saludables y no sustituye el cuidado que brindan los padres.

Este monitor de bebés cumple con todos los estándares pertinentes relacionados con los campos electromagnéticos, y su manipulación es segura si se siguen las instrucciones de la Guía del usuario.

## ADVERTENCIAS

1. Debido al gran riesgo de estrangulación para bebés y niños pequeños, los padres y las niñeras deben tener en cuenta las siguientes advertencias



### ADVERTENCIA - Peligro de estrangulación: algunos niños se han ESTRANGULADO con los cables.

- **MANTENGA** la unidad para el bebé y los cables del adaptador **FUERA** del alcance de los niños, a una distancia mínima de 1 metro (3 pies).
- **NUNCA** use cables alargadores con adaptadores. Use **SOLAMENTE** los adaptadores provistos.
- **Este producto NO es un juguete. NO permita que los niños jueguen con él.**

2.

### ADVERTENCIA - ALMOHADILLA CON SENSOR DE MOVIMIENTO - AUSENCIA DE ALARMA

- Las fuentes de vibración y movimiento que no provengan del bebé pueden detectarse por medio de la almohadilla e interferir con el funcionamiento del monitor de bebés Angelcare.
- La alarma no sonará si detecta movimiento que no sea del bebé.
- Las configuraciones de alta sensibilidad pueden detectar otras fuentes de vibración y movimiento. Lea las instrucciones sobre la configuración de sensibilidad para ajustarla según corresponda.
- Se pueden detectar otros bebés activos y mayores (de 1 a 2 años) en la misma habitación, pero la alarma no sonará.
- Al usar la almohadilla con sensor de movimiento, asegúrese de que **NO HAYA** otros movimientos ni vibraciones en el entorno del bebé. Consulte las advertencias 3 a 11 a continuación.

3. NO emplee móviles para cunas ni otros accesorios de cuna que puedan producir movimientos o vibraciones.

4. Los ventiladores (incluso los de techo), las lavadoras, las tarimas, los sistemas de calefacción central o la música alta generan formas de movimiento y vibración que pueden interferir con la almohadilla del sensor y ser detectadas por esta.

5. Si se agrega una unidad para el bebé más, se debe colocar, al menos, a 2 metros (6.5 pies) de la unidad para el bebé 1 y de la almohadilla con sensor de movimiento, ya que podría interferir con el funcionamiento.

6. NO utilice el producto con cunas colecho que estén en contacto con la cama de los padres/cuidador, ya que la almohadilla podría detectar sus movimientos.

7. NO coloque la cuna contra una pared o zócalo, ya que las vibraciones podrían detectarse.

8. Tras retirar al bebé de la cuna, es posible que se detecte el movimiento de algunos colchones mientras estos vuelven a su forma original, sin que suene la alarma.

9. Asegúrese de que la cuna se encuentre estable para que no se generen movimientos.

10. La cuna no debe colocarse demasiado cerca de otra cuna o cama.

11. NO utilice otros dispositivos inalámbricos en la misma habitación que el monitor de bebé (como teléfonos móviles, microondas, etc.). Dichos dispositivos podrían interferir con la señal y el funcionamiento.

**12. La almohadilla con sensor de movimiento es de plástico y no permite la circulación de aire.** Por lo tanto, se podría acumular moho debajo del colchón, en el área de la almohadilla con sensor de movimiento.

Recomendamos girar y airear o dejar secar el colchón periódicamente para evitar la aparición de moho. **EVITE EL CONTACTO CON LA HUMEDAD.** Límpielo con un paño seco que no deje pelusas.

**13. La almohadilla con sensor de movimiento no es apta para bebés mayores de 24 meses.**

**14. Este producto no deberá reemplazar la supervisión de un adulto.**

- Este producto se diseñó para ayudarlo a vigilar a su hijo. Cuando use el monitor, deberá seguir supervisando a su bebé para garantizar su seguridad en todo momento.
- Emplee el aparato **SOLO** para el uso previsto que se describe en este manual.

**15. La almohadilla con sensor de movimiento no se diseñó para determinar si el niño se encuentra fuera de la cuna.**

**16. Compruebe SIEMPRE el estado del bebé cuando suene una alarma.**

**17. Mantenga los cables fuera del alcance de los niños.**

**18. Use SOLAMENTE los cargadores y adaptadores de alimentación provistos. No use otros, ya que puede dañar el dispositivo y el conjunto de la batería (si están incluidos en el modelo).**

**19. El aparato lo debe montar un adulto.**

**20. Mantenga las piezas pequeñas alejadas de los niños durante el montaje.**

**20. Siga las instrucciones y pruebe este monitor de bebé y sus funciones para familiarizarse con el equipo antes de usarlo. Asegúrese SIEMPRE de que el transmisor y el receptor funcionen correctamente, y que no se supere la distancia máxima entre ellos. Revíselos de manera periódica y cuando cambie la ubicación de la unidad para el bebé.**

**21. NO toque los contactos del enchufe, especialmente con objetos filosos o metálicos.**

**22. NO use el monitor de bebé cerca del agua.** Se debe tener cuidado para EVITAR que caigan objetos sobre las unidades y que se derramen líquidos a través de los orificios de la unidad o la almohadilla con sensor de movimiento.

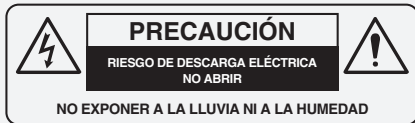

**23. Mantenga el monitor de bebé ALEJADO de fuentes de calor, como estufas o radiadores.** El calor podría dañar la carcasa o las piezas eléctricas.

**24. Coloque SIEMPRE la unidad para el bebé y la unidad para padres sobre una superficie sólida y plana, en posición vertical que permita la VENTILACIÓN adecuada.** NO la coloque sobre sofás, almohadones, camas, etc. que pudieran bloquear la ventilación, ni en ningún sitio que pudiera amortiguar el sonido o interferir con el flujo normal de aire.

**25. El monitor de bebés solo se puede usar a una temperatura de entre 10 °C y 40 °C (50 °F y 104 °F).**

## ADVERTENCIAS E INSTRUCCIONES DE SEGURIDAD: BATERÍA

**26. Mantenga SIEMPRE todas las baterías fuera del alcance de los niños.**

**27. La batería de la unidad para padres es una batería de De iones de litio reemplazable. La almohadilla inalámbrica que detecta movimiento lleva una batería de celda de botón de litio reemplazable. Solo debe utilizar las baterías de reemplazo que recomienda Angelcare (consulte las Especificaciones técnicas).**

- Peligro de explosión si se emplea una batería incorrecta o se sustituye de manera errónea. Consulte la Guía del usuario para instalar correctamente la batería.
- NO provoque cortocircuitos en los bornes.

**28. NO mezcle baterías usadas y nuevas. Solo utilice las de reemplazo que recomienda Angelcare (consulte las Especificaciones técnicas).**

**29. Este producto contiene una batería tipo botón de celda que, si se traga, puede ocasionar quemaduras internas en solo dos horas y producir la muerte. Deseche las baterías usadas de inmediato. Mantenga las baterías nuevas y usadas fuera del alcance de los niños. Si cree que es posible que alguien haya tragado baterías o se las haya colocado en el cuerpo, busque asistencia médica.**

**30. La batería tipo botón de celda es una pieza pequeña e implica peligro de asfixia: MANTÉNGALA fuera del alcance de los niños.**

**31. Tenga cuidado al manipular las baterías para evitar provocar un cortocircuito con materiales conductores, como anillos, pulseras o llaves.**

**32. Deberá impedir sobrecargas, cortocircuitos, cargas inversas, mutilaciones o incineración de las baterías** para evitar una o más de las siguientes situaciones: que se liberen materiales tóxicos, hidrógeno, oxígeno o gas, y que aumente la temperatura de la superficie.

**33. NO intente recargar las baterías suministradas con este producto o consideradas aptas para el producto si no son recargables.** Es posible que las baterías pierdan electrolito corrosivo o exploten.

**34. Se debe evitar la instalación con la polaridad incorrecta en el producto.** La polaridad inversa de las baterías puede provocar una carga que podría dar lugar a fugas o explosiones.

**35. Extraiga las baterías de las unidades si no va a utilizar el producto durante más de 30 días, ya que podrían provocarse fugas en las baterías y daños en el producto.**

**36. Deseche las baterías agotadas lo antes posible, ya que es más probable que estas presenten fugas en un producto. Si una de las baterías presenta fugas o está abierta, deseche el producto según corresponda.**

**37. NO guarde este producto ni las baterías suministradas con este producto o consideradas aptas para el producto en zonas de altas temperaturas y gran humedad, y evite la exposición directa al sol.**

## INSTRUCCIONES DE SEGURIDAD IMPORTANTES

**38. Almohadilla con sensor de movimiento**

- Si la cuna no tiene una superficie sólida, estable y completamente plana, como un muelle o un somier ajustable, coloque una tabla dura entre la base de la cuna y la almohadilla con sensor de movimiento para garantizar el funcionamiento correcto (consulte las especificaciones en el PASO 2).
- La almohadilla con sensor de movimiento funciona en colchones de cuna estándar de muelle y espuma, y no funciona en los colchones con espuma viscoelástica inteligente (total o parcial), los colchones de marco hueco ni las camas de agua. Consulte con Angelcare si tiene dudas sobre la compatibilidad del colchón.

**39.** Este monitor usa ondas de radio públicas para transmitir las señales. Es posible que la unidad para padres reciba señales o interferencias de otros monitores de bebés en su zona. Es posible que los monitores en otras casas reciban las señales de su monitor. Para proteger su privacidad, asegúrese de APAGAR ambas unidades cuando no las use.

**40. Protección de los cables de alimentación: Evite que muebles u otros elementos pisén o aplastén el cable de alimentación del adaptador.** Los cables de alimentación deben disponerse de modo que se evite pisarlos o aplastarlos. Preste especial atención a los cables, enchufes, tomacorrientes y puntos de salida del producto. El tomacorriente debe instalarse cerca del equipo y estar a su alcance. Asegúrese de enchufar el adaptador al tomacorriente que esté más cerca del equipo. Para desconectar el equipo de la red eléctrica, desenchufe el adaptador.

**41. Emplee solo los accesorios y repuestos que indica el fabricante. Se deberán seguir las instrucciones del fabricante siempre que se**

**monte el producto en un soporte.**

- NO coloque este producto en un carro, soporte, trípode, brazo o mesa inestables. El producto podría caerse y provocar lesiones graves al niño o al adulto, así como daños en el producto.
- Use ÚNICAMENTE el soporte que se vende con el producto.
- Asegúrese de que los repuestos provengan de Angelcare y de que tengan las mismas características que la pieza original. El uso de piezas no autorizadas puede provocar incendios, descargas eléctricas, etc.

**42. Desenchufe el dispositivo durante las tormentas eléctricas o cuando no se use por períodos prolongados.**

**43. Reparación: NO intente reparar el producto usted mismo, ya que si abre o retira las cubiertas (a excepción del compartimento para baterías), podría exponerse a una tensión peligrosa o a otros peligros.**

• **Alimentación:** consulte las Especificaciones técnicas de esta guía.

**44. Sobrecarga: NO sobrecargue los tomacorrientes, los cables alargadores ni los tomacorrientes integrales,** ya que esto podría provocar incendios o descargas eléctricas.

**45. Antena de la unidad para el bebé:** la antena que se usa con este transmisor debe instalarse a una distancia mínima de 20 cm (8") de las personas y no debe ubicarse en el mismo sitio ni funcionar en conjunto con otras antenas o transmisores.

**46. Limpieza:** desconecte todas las unidades antes de la limpieza. NO sumerja ninguna de las piezas del monitor de bebés en agua. Limpielo solo con un paño seco.

## REQUISITOS DE INSTALACIÓN

### CONTENIDO DE LA CAJA

- 1 Unidad para el bebé
- 2 Soporte (para la unidad para el bebé)
- 3 2 adaptadores de CA
- 4 Unidad para padres
- 5 Batería De iones de litio (para la unidad para padres)
- 6 Almohadilla con sensor de movimiento
- 7 Batería CR2450 (para la almohadilla con sensor de movimiento)
- 8 Tornillería (para el montaje en la pared)

### LO QUE NECESITARÁ

Una tabla dura, si la cuna no cuenta con una superficie firme (consulte las especificaciones en el PASO 2).

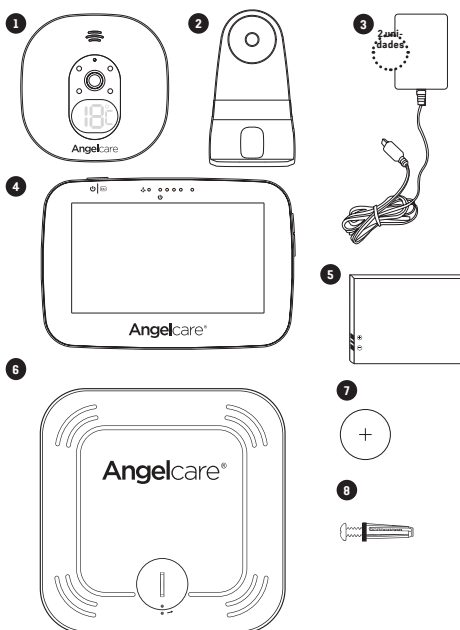

## 1- INSTALACIÓN DE LA UNIDAD PARA PADRES

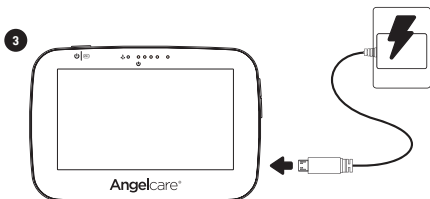
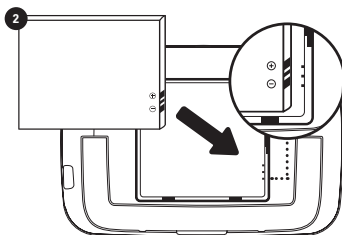
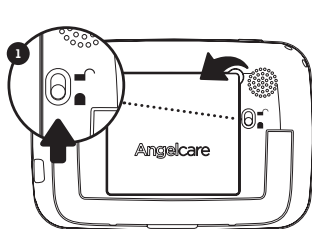

Cargue la unidad para padres 8 horas antes de usarla por primera vez.

El tiempo de carga habitual es de 4 horas.

## 2- INSTALACIÓN DE LA ALMOHADILLA CON SENSOR DE MOVIMIENTO

La almohadilla con sensor de movimiento que se coloca debajo del colchón controla los movimientos más sutiles del bebé. Se activará una alarma **SOLO** si no se detectan movimientos luego de veinte (20) segundos.

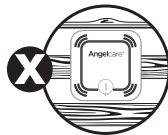
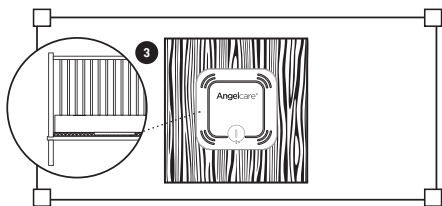
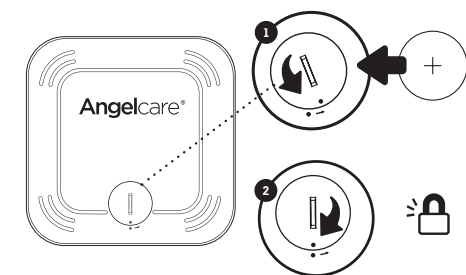

Colocación correcta en el somier

1. Retire la cubierta del compartimento de las baterías e inserte la batería con la cara + hacia arriba.
2. Vuelva a colocar la cubierta de la batería alineando los 2 puntos hasta escuchar un clic.
3. Extraiga el colchón de la cuna, coloque la almohadilla con sensor de movimiento (**con el logotipo de Angelcare® hacia arriba**) sobre la base cerca del centro del colchón. Debería centrarse en la tabla dura si la cuna necesita un soporte de tabla dura (consulte la nota "IMPORTANTE" a continuación).
4. Vuelva a colocar el colchón.

## ⚠ IMPORTANTE

- Si la cuna no tiene una superficie sólida, estable y completamente plana, como un muelle o un somier ajustable, coloque una tabla dura entre la base de la cuna y la almohadilla con sensor de movimiento para garantizar el funcionamiento correcto. El soporte de la tabla dura debe medir, al menos, 30 cm x 30 cm (12" x 12") y 6 mm (1/4") de grosor. El soporte de la tabla dura debe tener un tamaño mayor a la superficie de la almohadilla con sensor de movimiento.
- La almohadilla con sensor de movimiento funciona en colchones de cuna estándar de muelle y espuma, y no funciona en los colchones con espuma viscoelástica inteligente (total o parcial), los colchones de marco hueco ni las camas de agua. Consulte con Angelcare si tiene dudas sobre la compatibilidad del colchón. La tabla dura mantiene una presión constante en la almohadilla, lo que le permite detectar los movimientos del bebé incluso si este se encuentra en los bordes de la cuna.

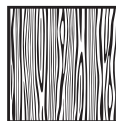

## 3- INSTALACIÓN DE LA UNIDAD PARA EL BEBÉ

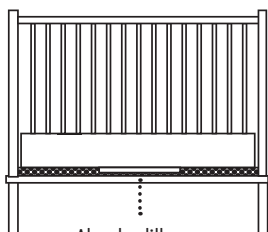

Almohadilla con sensor de movimiento

Ubique la unidad para el bebé y el cable del adaptador, al menos, a **1 metro** de la cuna.



1 Montaje en la pared



2 Sobre una mesa

### MONTAJE EN LA PARED

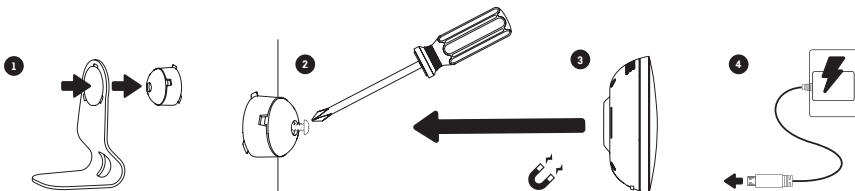

### SOBRE UNA MESA

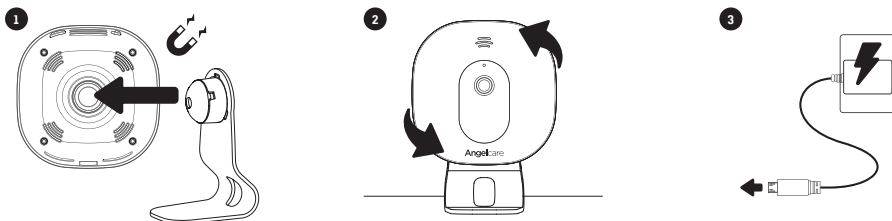

## 4- ENCENDIDO DEL MONITOR

### UNIDAD PARA EL BEBÉ

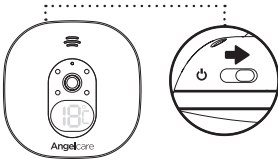

### UNIDAD PARA PADRES



### Nota:

- La unidad para el bebé y la unidad para padres ya vienen vinculadas.
- Cada vez que **ENCIENDA** la unidad para el bebé, el termómetro interno deberá calibrarse para garantizar su precisión. Este proceso automático demorará, aproximadamente, 30 minutos.

### PAUSA Y REINICIO DE LA ALMOHADILLA CON SENSOR DE MOVIMIENTO

- Le permite pausar la almohadilla con sensor de movimiento si retira al bebé de la cuna; por ejemplo, para darle el pecho o consolarlo. Asegúrese de reanudar el funcionamiento de la almohadilla con sensor de movimiento antes de colocar al bebé en la cuna.

### UNIDAD PARA EL BEBÉ



### UNIDAD PARA PADRES



### COMPROBACIÓN DE LA ALMOHADILLA CON SENSOR DE MOVIMIENTO

1. Las fuentes de vibración y movimiento que no provengan del bebé pueden detectarse por medio de la almohadilla e interferir con el funcionamiento del monitor de bebés Angelcare. La alarma no sonará si detecta movimiento que no sea del bebé.
2. Existen 4 configuraciones de sensibilidad. La unidad está configurada en el nivel 3 (predeterminado) y puede ajustarse según corresponda.
3. La almohadilla detectará movimientos falsos si usted toca la cuna.
4. El monitor de bebé emitirá una alarma de despertador con un único pitido, diseñada para mover al bebé si no se detecta movimiento durante 15 segundos. Si no se detecta movimiento, la alarma principal sonará a los 20 segundos en una serie de pitidos continuados.

### COMPROBACIÓN EN LAS CUATRO ESQUINAS DE LA ALMOHADILLA CON SENSOR DE MOVIMIENTO

1. Coloque la almohadilla con sensor de movimiento cerca del centro del área donde duerme el bebé y vuelva a colocar el colchón en su lugar.
2. Encienda las unidades para padres y para el bebé: compruebe que ambas unidades estén vinculadas (conectadas).
3. Dé golpes suaves y continuados con la mano en una esquina del colchón **dos veces** para que el sensor detecte el movimiento. Si se detecta el movimiento, escuchará un solo sonido "TIC" cada 5 segundos, y la unidad para padres parpadeará en verde, en el caso de una sola almohadilla.
4. Aléjese unos pasos de la cuna.
5. La alarma sonará en las unidades para padres y para el bebé después de 20 segundos. Si la alarma **no suena**, asegúrese de que todo esté instalado correctamente e inténtelo nuevamente; compruebe la carga de la batería en todas las unidades y siga las instrucciones del manual para los casos de "AUSENCIA DE ALARMAS" (es posible que la configuración de sensibilidad requiera el descenso de un nivel, debido a otras vibraciones o movimientos).
6. Si la alarma suena, dé golpes suaves con la mano en una esquina del colchón **dos veces** para que el sensor detecte el movimiento. Pueden pasar hasta 8 segundos hasta que se reconozca el movimiento y la alarma se detenga.
7. Si la alarma continúa, incluso después de dar golpes suaves en la esquina del colchón dos veces, ajuste la sensibilidad en un nivel más alto y repita la prueba.



# ! IMPORTANTE

- Pruebe el monitor de bebé antes del primer uso.
- Previo al uso y de forma periódica (antes de colocar al bebé en la cuna), compruebe que la almohadilla no detecte ningún movimiento ni vibración en el ambiente.
- Pruebe el monitor de bebé cada vez que cambie de posición la almohadilla con sensor de movimiento.

## 5- FAMILIARIZACIÓN CON EL MONITOR DE BEBÉ

### UNIDAD PARA EL BEBÉ

- 1 Parlante
- 2 Micrófono
- 3 Lente de la cámara
- 4 Indicador de temperatura
- 5 Puerto micro USB
- 6 Botón de pausa de almohadilla con sensor de movimiento/vinculación
- 7 **Botón de ENCENDIDO/APAGADO**
- 8 Imán para instalación en mesa y pared

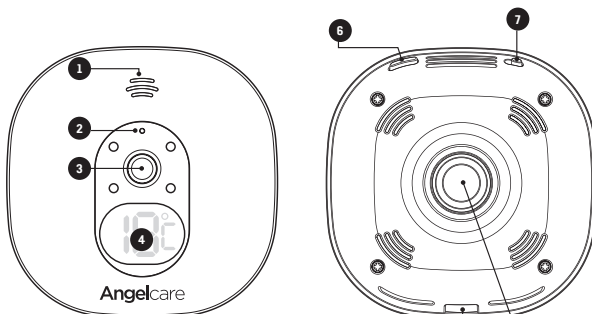

PARTE DELANTERA

PARTE TRASERA

### UNIDAD PARA PADRES

- 1 **Botón de ENCENDIDO/APAGADO** (presionar y sostener)/Modo de suspensión (presionar y liberar rápidamente)
- 2 Indicador de movimiento (función "TIC")
- 3 Indicador de encendido
- 4 Indicador visual de sonidos
- 5 Micrófono
- 6 Navegación hacia arriba (aparece solo para ciertas funciones)
- 7 Navegación hacia abajo (aparece solo para ciertas funciones)
- 8 Menú principal
- 9 Función de zoom y vista panorámica
- 10 Intercomunicador
- 11 Brillo de la pantalla
- 12 Modo de visualización (solo si hay 2 unidades para bebés conectadas)
- 13 Subir volumen
- 14 Bajar volumen
- 15 Puerto de carga micro USB
- 16 Parlante
- 17 Compartimento de baterías recargables
- 18 Soporte plegable

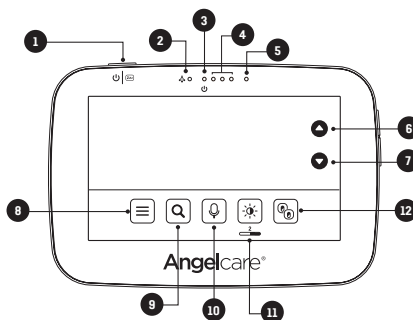

PARTE DELANTERA

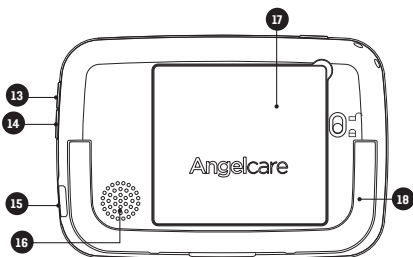

PARTE TRASERA

## BARRA DE ESTADO SUPERIOR

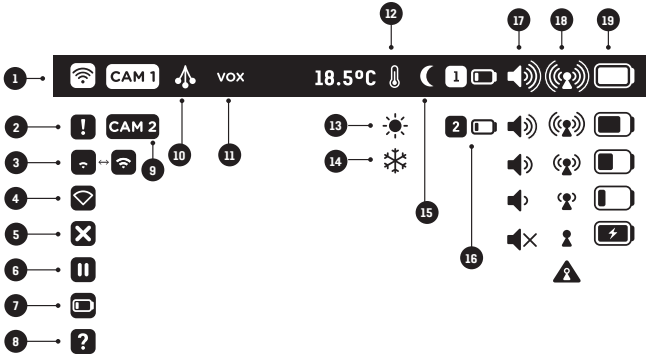

- 1 La detección de movimiento de la almohadilla está activada.
- 2 Alerta de la almohadilla con sensor de movimiento
- 3 La almohadilla con sensor de movimiento se está conectando
- 4 Conexión perdida con la almohadilla con sensor de movimiento
- 5 La detección de movimiento de la almohadilla está desactivada.
- 6 La almohadilla con sensor de movimiento está pausada.
- 7 La almohadilla con sensor de movimiento tiene batería baja.
- 8 La almohadilla con sensor de movimiento nunca se vinculó.
- 9 La unidad para el bebé está seleccionada y transmitiendo sonido.
- 10 La función "TIC" está activada.
- 11 La función "VOX" está activada.
- 12 La alerta de temperatura está activada.
- 13 Alerta de temperatura: demasiado calor
- 14 Alerta de temperatura: demasiado frío
- 15 La visión nocturna está activada.
- 16 La segunda almohadilla con sensor de movimiento tiene batería baja (solo se muestra si tiene 2 almohadillas vinculadas).
- 17 Indicadores de nivel de volumen
- 18 Indicadores de calidad de recepción
- 19 Indicadores de nivel de carga de la batería en la unidad para padres

## MENÚ PRINCIPAL

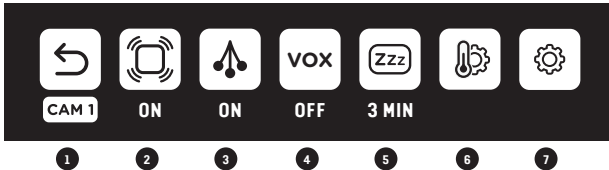

- 1 **Confirmación de la configuración y regreso al menú anterior**
- 2 **Activación de la almohadilla con sensor de movimiento:**  
**ON:** La alarma sonará en las unidades para padres y para el bebé si no hay movimiento después de 20 segundos.  
**PAUSA:** Le permite pausar la almohadilla con sensor de movimiento si retira al bebé de la cuna; por ejemplo, para darle el pecho o consolarlo. El icono de pausa en la barra de estado parpadeará, y el indicador de temperatura de la unidad para el bebé mostrará un símbolo de pausa "P". Asegúrese de reanudar el funcionamiento de la almohadilla con sensor de movimiento antes de colocar al bebé en la cuna (active la detección de movimiento).  
**OFF:** Cuando su bebé crezca, puede desactivar la detección de movimiento y usar únicamente el monitor para video.
- 3 **Activación de "TIC":**  
 Si la detección de movimiento está activada, escuchará un "tic" cada 5 segundos. Si tiene dos almohadillas que detectan movimiento conectadas, la indicación del "tic" parpadeará en verde para la almohadilla con sensor de movimiento 1 y en azul para la almohadilla con sensor de movimiento 2.
- 4 **Activación del modo VOX: "Sonido activado" (función VOX activada)** significa que transmitirá los sonidos solo cuando los detecte, en función del ajuste de nivel de sensibilidad. Si no se detectan sonidos después de 10 segundos, se suspenderá la transmisión de sonido para ahorrar energía. Cuando se detecte sonido, la transmisión se activará automáticamente. "Sonido continuado" (**función VOX desactivada**) significa que el control del sonido está continuamente activado y se recogen todos los sonidos.
- 5 **Configuración del modo de suspensión**
- 6 **Ajuste de temperatura**
- 7 **Ajustes generales**

# ! IMPORTANTE

- Para confirmar la configuración, siempre debe presionar el icono . El icono de confirmación aparecerá en la pantalla: La configuración se guardó . La configuración no se guardó .
- Si tiene 2 unidades para el bebé y 2 almohadillas que detectan movimiento vinculadas con su monitor de bebés, solo puede cambiar la configuración de la unidad para el bebé que está visualizando.

## MENÚ DE CONFIGURACIÓN DE TEMPERATURA

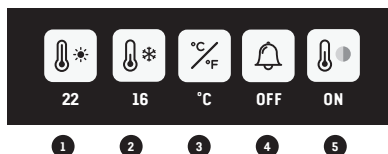

- 1 Configuración de alarma de temperatura alta
- 2 Configuración de alarma de temperatura baja  
**Nota:** El intervalo entre la temperatura mínima y máxima no puede ser inferior a 4 °C (7 °F).
- 3 Configuración de visualización en grados Celsius o Fahrenheit
- 4 Activación de la alarma de temperatura
- 5 Activación del visor de código de color de temperatura para la unidad del bebé  
Blanco: la temperatura es normal.  
Rojo: la temperatura es demasiado alta.  
Azul: la temperatura es demasiado baja.

## MENÚ DE CONFIGURACIONES GENERALES



- 1 Activación del visor de la unidad para el bebé
- 2 Configuración de la sensibilidad de VOX:  
La sensibilidad del micrófono puede ajustarse y tiene 4 niveles (el más sensible es el nivel 4). Esto significa que los sonidos se transmitirán únicamente según el nivel configurado.
- 3 Configuración de la sensibilidad de la almohadilla con sensor de movimiento:  
Para garantizar un control adecuado de los movimientos del bebé, puede ajustar la sensibilidad de la almohadilla con sensor de movimiento.
- 4 Configuración del volumen del parlante de la unidad para el bebé
- 5 Menú de vinculación

## MENÚ DE VINCULACIÓN

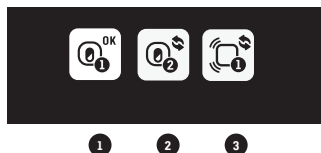

- 1 Estado de la unidad para el bebé 1
- 2 Estado de la unidad para el bebé 2
- 3 Estado de la almohadilla con sensor de movimiento 1

**Iconos de estado de la unidad para el bebé y la almohadilla con sensor de movimiento:**

**OK Verde:** conectado/vinculado

**Azul:** agregar una unidad para el bebé o almohadilla con sensor de movimiento

**Rojo:** quitar una unidad para el bebé o almohadilla con sensor de movimiento

**Proceso de confirmación EN LA PANTALLA:**

**Azul:** icono de "señal" animado durante la vinculación (tiempo de espera de vinculación: 60 s)

**Verde:** vinculación correcta

**Rojo:** error en la vinculación; inténtelo nuevamente

## ICONOS DE ALERTA



- 1 Alerta de la almohadilla con sensor de movimiento:** Si luego de 20 segundos NO se detecta movimiento, los parlantes de la unidad para padres y la unidad para el bebé emitirán pitidos fuertes consecutivos: esta es la alarma de movimiento.
- 2 La almohadilla con sensor de movimiento está pausada.**
- 3 Conexión perdida con la almohadilla con sensor de movimiento:** Los parlantes de la unidad para padres y la unidad para el bebé emitirán pitidos fuertes consecutivos.
- 4 La almohadilla con sensor de movimiento tiene batería baja:** La unidad para padres emitirá 3 pitidos consecutivos cada 5 segundos.
- 5 La unidad para padres está fuera del alcance:** La unidad para padres emitirá 2 pitidos consecutivos cada 10 segundos.
- 6 La temperatura es demasiado alta:** La unidad para padres emitirá 3 pitidos consecutivos cada 5 segundos.
- 7 La temperatura es demasiado baja:** La unidad para padres emitirá 3 pitidos consecutivos cada 5 segundos.

**Nota:** Presione cualquier botón **para detener la alarma** y para que el icono de alerta desaparezca.

En caso de una **alarma de la almohadilla con sensor de movimiento**, el monitor de bebés pausará la almohadilla. En el modo de pausa, la función de detección de movimiento está deshabilitada. Para reactivar la almohadilla con sensor de movimiento, simplemente reanude su funcionamiento en el primer menú.

## 6- ACCESORIOS

El monitor de bebé Angelcare le permite agregar una unidad para el bebé y almohadilla con sensor de movimiento adicionales. Comuníquese con su distribuidor local para consultar sobre las opciones disponibles en su país.

### IMPORTANTE:

- Al usar dos unidades para bebés, solo podrá escuchar el audio de una de ellas por vez (la unidad para bebés de la cual se transmite el sonido está resaltada en la barra de información). En el modo de pantalla dividida, el sonido que se transmita de la unidad para bebés se indicará en pantalla por medio del icono de parlante a la derecha de los iconos CAM.
- Al usar dos almohadillas que detectan movimiento con un monitor de bebés, se recomienda ubicar cada almohadilla en habitaciones separadas.

## 7- SOLUCIÓN DE PROBLEMAS

### MANTENIMIENTO DE LAS BATERÍAS RECARGABLES

- Asegúrese de cargar completamente la batería durante 8 horas antes de usarla por primera vez.
- Para alargar al máximo la vida útil de las baterías, se recomienda descargarlas periódicamente. Si no usa la unidad para padres, **APÁGUELA**.

## **NO SE TRANSMITE SONIDO**

- Compruebe el nivel del volumen de la unidad para padres y la unidad para el bebé a fin de garantizar que esté configurado en un nivel adecuado.
- Intente acercar la unidad para padres a la unidad para el bebé a fin de comprobar si se emite sonido.
- Cargue la unidad para padres.

## **RECEPCIÓN DÉBIL**

- Acerque las unidades entre sí.
- Cambie la ubicación de una o ambas unidades.
- Ubique las unidades en una superficie plana fuera del alcance del bebé.
- Vuelva a cargar la unidad para padres.

## **ESTÁTICA, DISTORSIÓN, INTERFERENCIAS (DE OTROS MONITORES, TELÉFONOS INALÁMBRICOS, RADIOTRANSMISORES PORTÁTILES, ETC.)**

- Gire la unidad para padres o aléjela de la fuente de interferencia.

## **ACOPLE (RUIDOS FUERTES EMITIDOS POR LA UNIDAD PARA PADRES)**

- Aleje las unidades entre sí (a una distancia mínima de 3 metros).
- Baje el volumen de la unidad para padres.

## **LA PANTALLA DE LA UNIDAD PARA PADRES ESTÁ NEGRA (LA UNIDAD ESTÁ APAGADA)**

- Vuelva a **ENCENDER** la unidad para padres al presionar y mantener el botón de **ENCENDIDO/APAGADO** durante 2 segundos.
- Vuelva a cargar la unidad para padres.

## **ALMOHADILLA CON SENSOR DE MOVIMIENTO - AUSENCIA DE ALARMA**

- La almohadilla puede detectar fuentes de vibración y movimiento que no provienen del bebé, pero la alarma no sonará.
- Consulte las Advertencias 3 a 11 y el PASO 4, COMPROBACIÓN DE LA ALMOHADILLA CON SENSOR DE MOVIMIENTO.

## **ALMOHADILLA CON SENSOR DE MOVIMIENTO - FALSAS ALARMAS**

- Vuelva a colocar la batería de la almohadilla con sensor de movimiento CR2450.
- APAGUE la unidad para el bebé.
- Las falsas alarmas de la almohadilla con sensor de movimiento se pueden activar por varios motivos; siempre asegúrese de observar de inmediato al bebé cuando suene una alarma:
  - - La unidad para el bebé no se apagó después de retirar el bebé de la cuna.
  - - Asegúrese de que no haya ropa de cama entre el colchón y la almohadilla con sensor de movimiento.
  - - La almohadilla con sensor de movimiento no se colocó correctamente debajo del colchón. Asegúrese de que la almohadilla con sensor de movimiento se encuentre sobre una superficie plana y firme, con la cara impresa hacia arriba.
  - - Es posible que sea necesario ajustar también el nivel de sensibilidad.
- Consulte las Advertencias 3 a 11 y el PASO 4, COMPROBACIÓN DE LA ALMOHADILLA CON SENSOR DE MOVIMIENTO.

## **NO SE TRANSMITE SONIDO:**

- Compruebe que ambas unidades estén ENCENDIDAS.
- Compruebe que la unidad para padres esté en SILENCIO.

## **CÓMO COMPROBAR LA BATERÍA DE LA UNIDAD PARA PADRES:**

- Desconecte el adaptador de la unidad para padres y compruebe el indicador de nivel de la batería.

## **PÉRDIDA DE CONECTIVIDAD ENTRE LA UNIDAD PARA PADRES Y LA UNIDAD PARA EL BEBÉ**

Si la unidad para el bebé se desvincula de la unidad para padres, siga los pasos a continuación para volver a vincularlas.

1. Encienda la unidad para padres y mantenga la unidad para el bebé apagada.
2. Presione el botón del menú principal ☰
3. De esta manera, accederá al menú de configuración general. Presione el icono de vinculación 📶.
4. En el menú de vinculación, presione el icono de la unidad para el bebé 1 📶.
5. El icono de vinculación 📶 aparecerá en la pantalla.
6. Encienda la unidad para el bebé y mantenga presionado el botón "Pausa/Vinculación" hasta que el indicador de temperatura comience a parpadear durante la vinculación.
7. Si se produjo la conexión, el icono verde de vinculación correcta 📶 aparecerá en la pantalla, y el menú mostrará el icono de vinculación establecida 📶.
8. De lo contrario, el icono rojo de error en la vinculación 📶 aparecerá en la pantalla. Deberá intentarlo nuevamente.

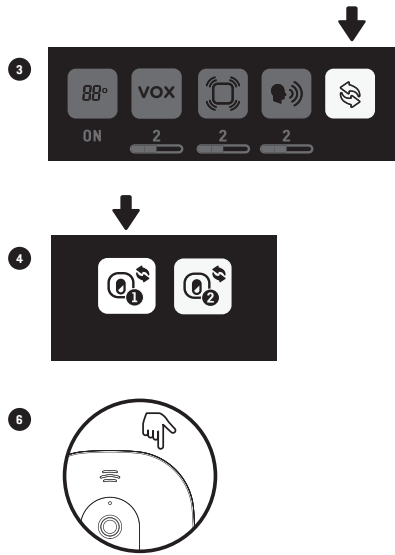

## PÉRDIDA DE CONECTIVIDAD ENTRE LA ALMOHADILLA CON SENSOR DE MOVIMIENTO Y LA UNIDAD PARA EL BEBÉ

Si la almohadilla con sensor de movimiento se desvincula de la unidad para padres, siga los pasos a continuación para volver a vincularlas. Para volver a conectar la almohadilla con sensor de movimiento con la unidad para el bebé, debe asegurarse primero de que la unidad para el bebé esté vinculada con la unidad para padres.

1. Retire la batería de la almohadilla con sensor de movimiento.

**Nota:** Si tiene dos almohadillas que detectan movimiento, deberá retirar la batería de ambas primero y luego seguir los pasos que se indican a continuación.

2. Presione el icono del menú ☰.
3. Presione el menú de configuración general ⚙️.
4. Presione el icono de vinculación 📶.
5. En el menú de vinculación, presione el icono de la almohadilla con sensor de movimiento 1 📶.
6. Inserte la batería en la almohadilla con sensor de movimiento. De este modo, la activará automáticamente.
7. Si se produjo la conexión, el icono verde de vinculación correcta 📶 aparecerá en la pantalla, y el menú mostrará el icono de vinculación establecida 📶.
8. De lo contrario, el icono rojo de error en la vinculación 📶 aparecerá en la pantalla. Deberá intentarlo nuevamente.

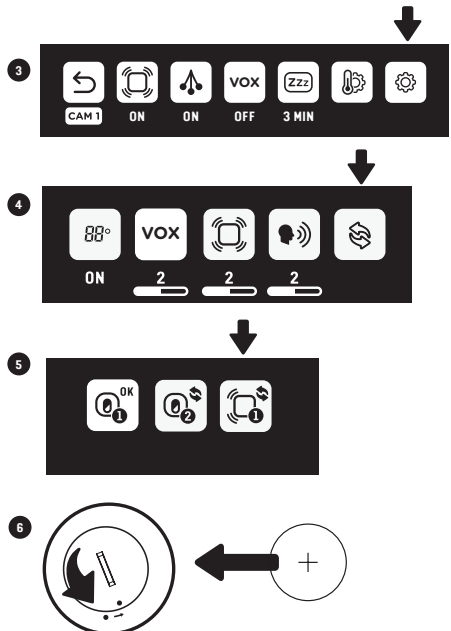

## SERVICIO DE ATENCIÓN AL CLIENTE - GARANTÍA LIMITADA

Angelcare® garantiza al propietario original de este producto que Angelcare® está exento de defectos de material y mano de obra durante el período de garantía (vea la tabla de garantía a continuación para determinar la garantía en su país). Si el sistema de monitoreo no funciona adecuadamente cuando se usa en condiciones normales y durante el período de garantía, Angelcare® reparará o reemplazará el producto, según nuestro criterio, sin cargo. Comuníquese con su distribuidor para validar la garantía y el período de garantía.

Deberá adjuntarse al producto la prueba de compra, ya sea la factura o cualquier otra prueba de que el sistema sigue en garantía. Angelcare® pagará los gastos de reparación o sustitución del producto, y los de la devolución al propietario.

**Esta garantía no se aplicará a los productos que sufran daños a causa de un mantenimiento inadecuado, un accidente, una tensión de alimentación incorrecta u otro tipo de negligencia. La garantía también se anulará si el propietario repara o modifica el producto de alguna forma. Angelcare® no se hará responsable de los**

**daños directos o indirectos relacionados con este producto. La garantía también excluye cualquier responsabilidad distinta a las indicadas anteriormente. No se ofrece ninguna otra garantía.**

Esta garantía no cubre los productos o accesorios que no sean de la marca Angelcare®, ni los problemas derivados de un uso contrario a las instrucciones del producto, del incumplimiento de dichas instrucciones o de problemas provocados por el empleo de accesorios, piezas o componentes no suministrados por Angelcare.

LOS DERECHOS LEGALES PUEDEN VARIAR EN FUNCIÓN DEL PAÍS. ALGUNOS PAÍSES NO PERMITEN EXCLUIR NI LIMITAR LOS DAÑOS DIRECTOS O INDIRECTOS, POR LO QUE ES POSIBLE QUE LAS LIMITACIONES ANTERIORES NO SE PUEDAN APLICAR A SU CASO.

NO NOS HAREMOS EN NINGÚN CASO RESPONSABLES DE LOS RESULTADOS DERIVADOS DEL EMPLEO DE ESTE PRODUCTO.

Período de garantía por país	
Norteamérica, Reino Unido, Sudáfrica, Rusia	1 año
Otros países	2 años

## ESPECIFICACIONES TÉCNICAS

### Alcance:

Campo abierto (zona abierta sin obstrucciones):

- Entre la unidad para bebés y la unidad para padres: hasta 250 metros
- Entre la unidad para bebés y la almohadilla con sensor de movimiento: hasta 6 metros

### Cantidad de canales:

19 canales

### Pautas para el termómetro:

Alarma de temperatura alta: 72°F (22°C)

Alarma de temperatura baja: 60°F (16°C)

### Alimentación:

1 batería De iones de litio incluida de 1300 mAh 3.7 V (fabricada por Icon Energy System [Shenzhen] Co Ltd) para la unidad para padres

2 adaptadores de 0.6 A de 100-240 V de CA/5 V de CC para la unidad para padres y la unidad para bebés

1 batería CR2450 de 3 V incluida (almohadilla con sensor de movimiento inalámbrica)

**Precaución:** Para reducir el riesgo de descarga eléctrica, no exponga este producto a la lluvia ni a la humedad.

Existe peligro de explosión si las baterías se sustituyen de manera incorrecta. La batería incluida para la unidad para padres es una batería de De iones de litio recargable que el usuario puede reemplazar. Solo deberá utilizar las baterías de reemplazo que recomienda Angelcare. La batería para la almohadilla con sensor de movimiento es una batería de litio (no De iones de litio) que el usuario puede reemplazar y NO es recargable. Para obtener más información sobre la sustitución de las baterías, comuníquese con el servicio de atención al cliente de Angelcare: [www.angelcarebaby.com](http://www.angelcarebaby.com) o con su distribuidor local. Se incluirán instrucciones con la batería de reemplazo. Mantenga todas las baterías fuera del alcance de los niños.

### Baterías:

- PRECAUCIÓN: SI SUSTITUYE LA BATERÍA POR UNA DEL TIPO INCORRECTO, PODRÍA PRODUCIRSE UNA EXPLOSIÓN.

### Transmisión:

la transmisión entre la unidad para padres y la unidad para bebés se realiza en una frecuencia de 2.4 GHz.

La transmisión entre la unidad para bebés y la almohadilla con sensor de movimiento se realiza con una frecuencia de 2.4 GHz.

Energía de RF máxima transmitida:

- 100 mW (20 dBm) entre la unidad para bebés y la unidad para padres
- 2.5 mW (4 dBm) entre la unidad para bebés y la almohadilla con sensor de movimiento

**Comisión Federal de Comunicaciones (FCC):** se ha evaluado este dispositivo y cumple con los límites para un dispositivo digital clase B, en conformidad con el apartado 15 del reglamento de la FCC. El funcionamiento depende de las siguientes dos condiciones: (1) este dispositivo no debe causar interferencias y (2) debe aceptar todas las interferencias, incluso las que puedan provocar que el dispositivo no funcione adecuadamente.

**Industria de Canadá (IC):** el dispositivo cumple con los estándares de RSS exentos de licencias de la Industria de Canadá. El funcionamiento depende de las siguientes dos condiciones: (1) este dispositivo no debe causar interferencias y (2) debe aceptar todas las interferencias, incluso las que puedan provocar que el dispositivo no funcione adecuadamente.

**Exposición a la RF:** este dispositivo está diseñado y fabricado en cumplimiento de los límites de emisión para la exposición a la radiofrecuencia (RF) que establecen la UE, la FCC e IC para un entorno controlado. Para mantener el cumplimiento, la exposición humana a la unidad para bebés no debe ser a menos de 20 cm (8 pulgadas) durante el funcionamiento normal.

Visite: [www.angelcarebaby.com/declaration-of-conformity](http://www.angelcarebaby.com/declaration-of-conformity) para ver las declaraciones de cumplimiento completas.

### PROTEJA EL MEDIO AMBIENTE

Los símbolos de papeleras con ruedas implican que, según las leyes y regulaciones locales, su producto o batería deben eliminarse de manera separada de los desechos del hogar. Cuando el producto o la batería llegue al final de su vida útil, llévelo a un punto de recolección designado por las autoridades locales. La eliminación y el reciclado por separado permitirán conservar los recursos naturales y proteger la salud humana y el medioambiente. Consulte la Guía de usuario para obtener más información sobre la eliminación de las baterías.

En el producto, encontrará las marcas de cumplimiento específicas del dispositivo.



## Información de contacto

**¡IMPORTANTE!** El monitor de bebés Angelcare® es un producto de cuidado personal. No devuelva el producto a la tienda. Si tiene preguntas o necesita ayuda, comuníquese con su distribuidor antes de devolver el producto.

**En Angelcare®, avalamos todos nuestros productos. Si no está completamente satisfecho o tiene alguna pregunta, comuníquese con su distribuidor antes de devolver el producto:**

**Estados Unidos y Canadá:** Comuníquese con nosotros en [info@angelcarebaby.com](mailto:info@angelcarebaby.com)

**Otros países:** Encuentre su distribuidor local en nuestro sitio web:  
[angelcarebaby.com/distributors](http://angelcarebaby.com/distributors)

Para registrar su producto, visite nuestro registro en línea en : [www.angelcarebaby.com](http://www.angelcarebaby.com)  
Usaremos la información proporcionada para contactarlo si hay una alerta de seguridad o un retiro del mercado para este producto.

## PARA OBTENER MÁS INFORMACIÓN

Para obtener más información, mire los **videos de instalación** y otras funcionalidades en nuestro sitio web.

<https://angelcarebaby.zendesk.com/>

**[www.angelcarebaby.com](http://www.angelcarebaby.com)**

**Angelcare Monitors Inc.**

201, boulevard de l'Industrie, local 104  
Candiac (Quebec) J5R 6A6  
Canadá