

amazonbasics

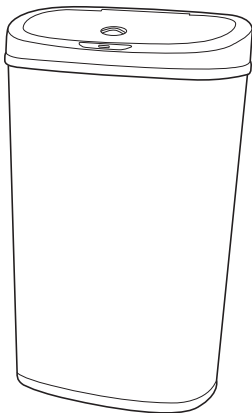

Automatic Stainless Steel Trash Can - Rectangular, 50-Liter
Poubelle Automatique en Acier Inoxydable - Rectangulaire, 50 Litres
Edelstahl-Abfalleimer Mit Automatik-Funktion - Rechteckig,
50 Liter
Cestino Spazzatura Automatico in Acciaio Inox -
Rettangolare, 50 Litri
Papelerera Automática de Acero Inoxidable -
Rectangular, 50 Litros
B07MLW369L



CEFC

English	3
Français	11
Deutsch.....	18
Italiano	25
Español	32

Welcome Guide • English

Contents:

Before getting started, ensure the package contains the following components:

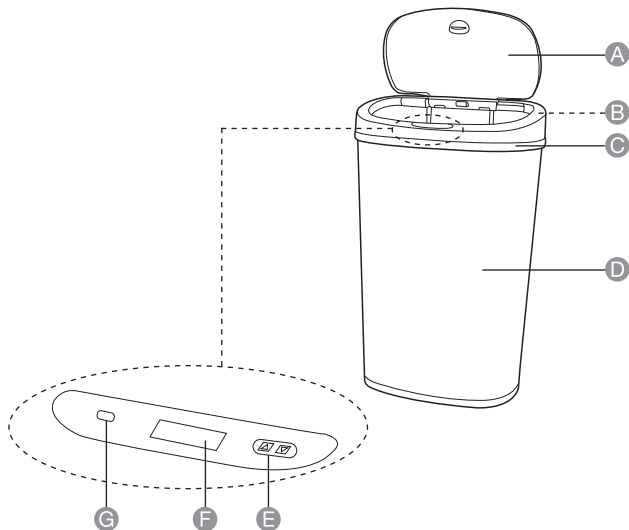

- A** Lid
- B** Battery compartment
- C** Retainer ring
- D** Trash can
- E**  button
- F** Motion sensor
- G** Sensor indicator

IMPORTANT SAFEGUARDS



Read these instructions carefully and retain them for future use. If this product is passed to a third party, then these instructions must be included.

When using electrical appliances, basic safety precautions should always be followed to reduce the risk of fire, electric shock, and/or injury to persons including the following:

- Read all instructions.
- Only use this product for its intended use.
- Children should be supervised to ensure that they do not play with the appliance.
- Do not place the product in a direct sunlight.
- For hygienic reasons, empty the product regularly, especially when collecting organic waste.

**WARNING**

Keep small children and toddlers away. They might climb on it and fall.

WARNING! IMPORTANT SAFETY INSTRUCTION.

Failure to read and follow these safety instructions could result in fire, explosion, electrical shock or other hazard, causing serious and/or fatal injury and/or property damage.

Battery Warnings

- Alkaline cells are primary batteries and are NOT designed to be recharged.
- Attempts to recharge these batteries can lead to leakage and possibly an explosion.
- No responsibility is accepted by AMAZON.COM and its affiliates for injury or damage resulting from the cells having been recharged or otherwise abused.
- Ensure that anyone who uses this battery reads these warnings.
- Do not modify, disassemble, open, drop, crush, damage, puncture, incinerate or shred the battery.
- Misuse of the battery may increase the risk of fire or chemical burn.
- Do not expose the product to rain or water.
- Keep away from open flame, sunlight or high temperatures as the battery may ignite, explode, leak or become hot.
- Keep away from high voltage devices.
- Do not burn or expose to high temperatures.
- Do not short-circuit.
- Handle damaged or leaking batteries with extreme care. Damaged batteries may leak and cause personal injury or equipment damage.
- This product is not a toy. Keep away from children.
- Use only in designated equipment. Using a battery with incompatible equipment may increase the risk of fire or explosion.



- Must be recycled or disposed of properly.
- Never store or use the battery in an unventilated area where excessive internal temperatures may be encountered.
- Do not recharge the battery as this may result in burns, fire, leakage or explosion.
- The use of a mixture of different types or brands of battery, or of used and new batteries even of the same brand or type, may result in burns, leakage, explosion, or fire. When replacing the batteries, use new batteries of the same types and brands.
- Remove the batteries as soon as they become run down. Otherwise, the batteries may leak and damage the device.
- Do not apply solder directly to the terminals of a battery. Soldering batteries is dangerous, because the heat will melt the insulator, creating an internal short-circuit, and leading to heat generation, explosion, and fire.
- Remove the batteries when the device will not be used for a long time (excluding emergency devices) to prevent leakage. Put the removed battery into a case individually and be careful not to short-circuit.
- If the battery leaks and its electrolyte comes into contact with skin or clothes, wash the contact area with clean water. If battery electrolyte gets into the eye, flush immediately with clean water and consult a doctor immediately.
- Turn off battery-powered devices when not in use to prevent leakage.
- Do not remove or damage the battery label. Removing or damaging the label makes the battery easier to short circuit, and may result in leakage, overheating or explosion.
- Use the battery within the recommended date printed on the label.
- Always insert batteries correctly with regard to polarity (+ and -) marked on the battery and the product.
- Exhausted batteries should be immediately removed from product and properly disposed.

Intended Use

- This product is intended for collecting trash in a touchless manner that prevents spreading of germs and bacteria.
- This product is intended for household and office use only. It is not intended for commercial use.
- This product is intended to be used in dry indoor areas only.
- No liability will be accepted for damages resulting from improper use or non-compliance with these instructions.

Before First Use

- Check for transport damages.
- Remove all packing materials, including those inside the product.

⚠ DANGER

Risk of suffocation! Keep any packaging materials away from children – these materials are a potential source of danger, e.g. suffocation.

Inserting batteries

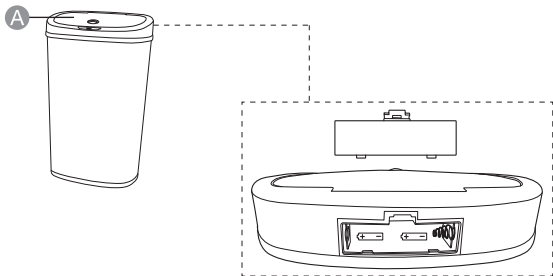

- Remove the battery compartment cover located on the back side of the lid (A).
- Insert 2 type D/LR20 batteries correctly with regard to polarity (+ and -) marked on the battery and the product.
- Reinstall the battery compartment cover.

⚠ NOTICE

Always insert batteries correctly with regard to polarity (+ and -) marked on the battery and the product.

⚠ NOTICE

Replace the batteries, when the sensor indicator (G) flashes red.

Inserting trash bag

- Remove the lid (A) and the retaining ring (C).
- Slide the retainer ring (C) over a trash bag and fold the trash bag over the edges of the ring.
- Place the trash bag with the retainer ring (C) in the trash can (D) and tuck it inside.
- Place the lid (A) onto the trash can (D).

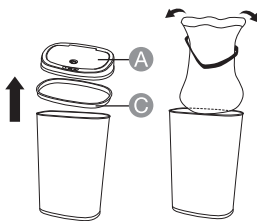

Operation

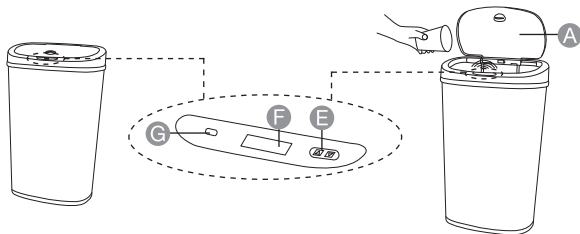

- To switch on the product, press / button (E). The sensor indicator (G) lights up green once.
- To open the lid move your hand or a trash to be disposed within 3-4 inches (8-10 cm) from the motion sensor (F).
- Dispose of the trash and move your hand away. The lid (A) automatically closes within 4 seconds. The sensor indicator (G) flashes green 3 times before the lid (A) closes.

NOTICE

To switch off the product, press and hold / button (E) until the sensor indicator (G) turns red.

Opening the lid manually

- **To open:** Press the / button (E).
- **To close:** Press the / button (E) again.

NOTICE

The lid (A) does not close automatically once it was opened with the / button (E).

NOTICE

Do not force close the lid (A). Risk of damage to the built-in motor.

Cleaning and Maintenance

⚠ NOTICE Switch the product off before cleaning.

⚠ NOTICE Do not immerse the electrical parts of the product in water or other liquids. Never hold the product under running water.

- Clean the battery contacts and also those of the product prior to battery installation.
- To clean, wipe with a soft, slightly moist cloth.
- Dry the product after cleaning.
- Never use corrosive detergents, wire brushes, abrasive scourers, metal or sharp utensils to clean the product.
- If the product is to be stored unused for a long period, the batteries should be removed.

Troubleshooting

Problem	Solution
The lid does not open.	<ul style="list-style-type: none"> • Insert the batteries with correct polarity (+) and (-). • Replace batteries with new ones. • Switch the product on by pressing the <input type="checkbox"/> / <input type="checkbox"/> button (E). • Wipe the motion sensor (F) with a dry cloth.
The lid does not close while the sensor indicator (G) lights up green.	<ul style="list-style-type: none"> • The motion sensor (F) is blocked. Move the trash can away to more open space or empty it.

FCC – Supplier's Declaration of Conformity

Unique Identifier	B07MLW369L, Automatic Stainless Steel Trash Can - Rectangular, 50-Liter
Responsible Party - U.S. Contact Information	Amazon.com Services, Inc
Address	410 Terry Ave N. Seattle, WA 98109, United States
Telephone Number	(206) 266-1000

FCC Compliance Statement

1. This device complies with Part 15 of the FCC rules. Operation is subject to the following two conditions:
 - (1) this device may not cause harmful interference, and
 - (2) this device must accept any interference received, including interference that may cause undesired operation.
2. Changes or modifications not expressly approved by the party responsible for compliance could void the user's authority to operate the equipment.

FCC Interference Statement

This equipment has been tested and found to comply with the limits for a Class B digital device, pursuant to part 15 of the FCC Rules. These limits are designed to provide reasonable protection against harmful interference in a residential installation. This equipment generates, uses and can radiate radio frequency energy and, if not installed and used in accordance with the instructions, may cause harmful interference to radio communications. However, there is no guarantee that interference will not occur in a particular installation. If this equipment does cause harmful interference to radio or television reception, which can be determined by turning the equipment off and on, the user is encouraged to try to correct the interference by one or more of the following measures:

- Reorient or relocate the receiving antenna.
- Increase the separation between the equipment and receiver.
- Connect the equipment into an outlet on a circuit different from that to which the receiver is connected.
- Consult the dealer or an experienced radio/TV technician for help.

Canada IC Notice

- This Class B digital apparatus complies with Canadian CAN ICES-3(B) / NMB-3(B) standard.

Battery Disposal



Do not dispose of used batteries with your household waste. Take them to an appropriate disposal/collection site.

Disposal



The Waste Electrical and Electronic Equipment (WEEE) Directive aims to minimize the impact of electrical and electronic goods on the environment, by increasing re-use and recycling and by reducing the amount of WEEE going to landfill. The symbol on this product or its packaging signifies that this product must be disposed separately from ordinary household wastes at its end of life. Be aware that this is your responsibility to dispose of electronic equipment at recycling centers in order to conserve natural resources. Each country should have its collection centers for electrical and electronic equipment recycling. For information about your recycling drop off area, please contact your related electrical and electronic equipment waste management authority, your local city office, or your household waste disposal service.

Specifications

Voltage/battery type:	3 V, 2x 1.5 V  , Type D/LR20
Dimensions (W x H x D):	approx. 11.3 x 26.4 x 16.4 in (28.7 x 67.1 x 41.7 cm)
Net weight:	approx. 7.7 lbs (3.5 kg)
Capacity:	approx. 13 gal (50 L)

Feedback and Help

Love it? Hate it? Let us know with a customer review.

AmazonBasics is committed to delivering customer-driven products that live up to your high standards. We encourage you to write a review sharing your experiences with the product.



US: [amazon.com/review/review-your-purchases#](https://www.amazon.com/review/review-your-purchases#)

UK: [amazon.co.uk/review/review-your-purchases#](https://www.amazon.co.uk/review/review-your-purchases#)



US: [amazon.com/gp/help/customer/contact-us](https://www.amazon.com/gp/help/customer/contact-us)

UK: [amazon.co.uk/gp/help/customer/contact-us](https://www.amazon.co.uk/gp/help/customer/contact-us)

Guide de Démarrage • Français

English

Français

Deutsch

Italiano

Español

Contenu :

Avant de commencer, veuillez vous assurer que l'emballage contient les composants suivants :

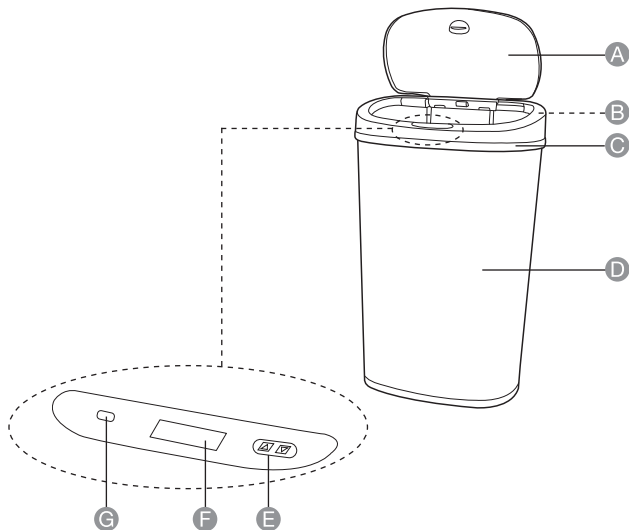

- | | | | |
|----------|----------------------|----------|----------------------|
| A | Couvercle | E | Bouton / |
| B | Compartiment à piles | F | Capteur de mouvement |
| C | Cerceau de maintien | G | Témoin de détection |
| D | Poubelle | | |

MESURES DE SÉCURITÉ IMPORTANTES

English



Veuillez lire attentivement les présentes instructions et les conserver afin de pouvoir vous y référer ultérieurement. En cas de cession de ce produit à un tiers, le présent manuel d'utilisation doit également lui être remis.

Lorsque vous utilisez des appareils électriques, vous devez toujours prendre des mesures de sécurité de base afin de réduire tout risque d'incendie, d'électrocution et/ou de blessures corporelles. Ces précautions incluent notamment les suivantes :

- Lisez l'ensemble des instructions.
- N'utilisez ce produit que dans le cadre de son usage prévu.
- Les enfants doivent être surveillés afin de s'assurer qu'ils ne jouent pas avec l'appareil.
- Ne pas exposer le produit à la lumière directe du soleil.
- Pour des raisons d'hygiène, videz régulièrement le produit, en particulier lors de la collecte des déchets organiques.

Français

⚠ AVERTISSEMENT Tenez les enfants en bas âge et les jeunes enfants à l'écart. Ils pourraient l'escalader et tomber.

AVERTISSEMENT! CONSIGNES DE SÉCURITÉ IMPORTANTES.

Le fait de ne pas lire et respecter ces consignes de sécurité peut occasionner un incendie, une explosion, une décharge électrique ou tout autre danger, et provoquer des blessures graves, des blessures mortelles ou des dommages matériels.



Deutsch

Avertissements relatifs aux piles

- Les cellules alcalines sont des piles primaires et ne sont PAS conçues pour être rechargées.
- Les tentatives de recharge de ces piles peuvent conduire à des fuites et à une possible explosion.
- Aucune responsabilité n'est acceptée par AMAZON.COM et ses filiales en cas de blessure ou de dommage résultant de la recharge ou de l'utilisation abusive des cellules.
- Veillez à ce que toute personne utilisant cette pile lise ces avertissements.
- Ne modifiez pas, ne démontez pas, n'ouvrez pas, ne laissez pas tomber, n'écrasez pas, n'endommagez pas, ne percez pas, n'incinerez pas et ne déchiquetez pas la pile.
- Une mauvaise utilisation de la pile peut accroître le risque d'incendie ou de brûlure chimique.
- N'exposez pas le produit à la pluie ni à l'eau.
- À tenir à l'écart des flammes nues, de la lumière du soleil ou des températures élevées, car la pile pourrait s'enflammer, exploser, fuir ou devenir chaude.
- À tenir à distance des appareils à haute tension.
- À ne pas brûler ou exposer à des températures élevées.

Italiano

Español

- À ne pas court-circuiter.
- Manipulez les piles endommagées ou présentant des fuites avec une extrême prudence. Les piles endommagées peuvent fuir et occasionner des blessures ou des dommages matériels.
- Ce produit n'est pas un jouet. À tenir hors de la portée des enfants.
- À n'utiliser que dans les équipements indiqués. L'utilisation d'une pile avec un équipement incompatible peut augmenter le risque d'incendie ou d'explosion.
- À recycler ou à mettre au rebut de manière appropriée.
- Ne conservez ni n'utilisez jamais la pile dans un endroit non ventilé où des températures intérieures excessives peuvent être atteintes.
- Ne rechargez pas la pile car cela pourrait provoquer des brûlures, un incendie, une fuite ou une explosion.
- L'utilisation conjointe de différents types ou marques de piles, ou de piles usagées et neuves, même de la même marque ou du même type, peut provoquer des brûlures, des fuites, des explosions ou des incendies. Lorsque vous remplacez les piles, utilisez des piles neuves de même type et de même marque.
- Retirez les piles dès qu'elles sont épuisées. Sans quoi, les piles risquent de fuir et d'endommager l'appareil.
- N'appliquez pas de soudure directement sur les bornes d'une pile. Le soudage des piles est dangereux, car la chaleur fait fondre l'isolant, ce qui crée un court-circuit interne et occasionne un dégagement de chaleur, une explosion et un incendie.
- Retirez les piles lorsque l'appareil n'est pas utilisé pendant une période prolongée (à l'exception des appareils d'urgence) pour prévenir les fuites. Mettez la pile extraite dans un boîtier individuel et faites attention à ne pas la court-circuiter.
- Si la pile fuit et que son électrolyte entre en contact avec la peau ou les vêtements, nettoyez la partie touchée à l'eau claire. Si l'électrolyte de la pile entre en contact avec les yeux, rincez-les immédiatement à l'eau claire et consultez immédiatement un médecin.
- Éteignez les appareils fonctionnant sur pile lorsque vous ne les utilisez pas pour prévenir les fuites.
- Ne retirez pas ni n'endommagez l'étiquette de la pile. Le retrait ou l'endommagement de l'étiquette facilite le court-circuitage de la pile et peut entraîner une fuite, une surchauffe ou une explosion.
- Utilisez la pile avant la date recommandée imprimée sur l'étiquette.
- Insérez toujours les piles correctement en respectant la polarité (+ et -) indiquée sur la pile et sur le produit.
- Les piles usées doivent être immédiatement retirées du produit, puis mises au rebut de façon adéquate.

Utilisation Prévue

- Ce produit est destiné à la collecte des déchets sans contact afin de prévenir la propagation des germes et des bactéries.
- Cet appareil est destiné uniquement à une utilisation domestique et pour le bureau. Il n'est pas conçu pour un usage commercial.
- Ce produit est destiné à être utilisé exclusivement dans des environnements secs à l'intérieur.
- Toute responsabilité sera déclinée en cas de dommages résultant d'une utilisation incorrecte de l'appareil ou du non-respect de ces instructions.

Avant La Première Utilisation

- Vérifiez que le produit ne présente aucun dommage dû au transport.
- Retirez tous les matériaux d'emballage, y compris ceux à l'intérieur du produit.

⚠ DANGER

Risque d'étouffement ! Maintenez tous les matériaux d'emballage hors de la portée des enfants. Ces matériaux constituent une source de danger potentiel, p. ex. étouffement.

Insertion Des Piles

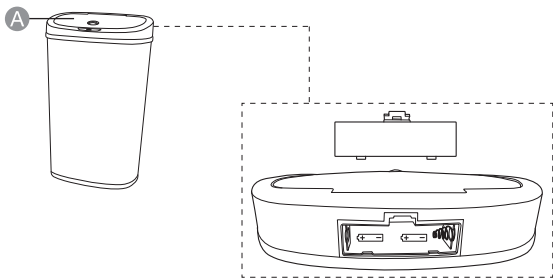

- Retirez le capot du compartiment à piles situé sur la partie arrière du couvercle (A).
- Insérez 2 piles de type D/LR20 en faisant correspondre correctement la polarité (+ et -) indiquée sur les piles et le produit.
- Remontez le couvercle du compartiment à piles.

⚠ REMARQUE

Insérez toujours les piles correctement en respectant la polarité (+ et -) indiquée sur la pile et sur le produit.

⚠ REMARQUE

Remplacez les piles quand le témoin de détection (G) clignote en rouge.

Mise en Place du Sac Poubelle

- Retirez le couvercle (A) et le cerceau de maintien (C).
- Glissez un sac poubelle dans le cerceau de maintien (C), puis rabattez ses bords au-dessus du cerceau.
- Placez le sac poubelle avec le cerceau de maintien (C) au-dessus de la poubelle (D) et glissez-le à l'intérieur.
- Placez le couvercle (A) sur la poubelle (D).

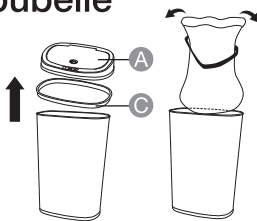

Utilisation

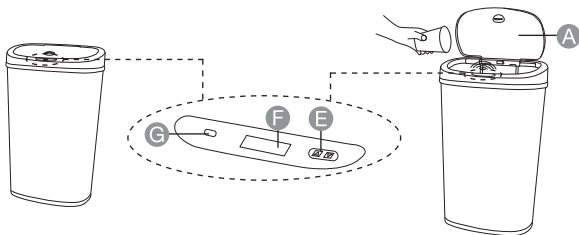

- Pour allumer le produit, pressez le bouton / (E). Le témoin de détection (G) s'allume une fois en vert.
- Pour ouvrir le couvercle, bougez votre main ou un déchet à jeter à une distance de 8-10 cm du capteur de mouvement (F).
- Déposez le déchet, puis éloignez votre main. Le couvercle (A) se ferme automatiquement dans un délai de 4 secondes. Le témoin de détection (G) clignote 3 fois en vert avant que le couvercle (A) ne se ferme.

REMARQUE Pour éteindre le produit, pressez et maintenez pressé le bouton / (E) jusqu'à ce que le témoin de détection (G) devienne rouge.

Ouvrir le couvercle manuellement

- **Pour ouvrir** : Pressez le bouton / (E).
- **Pour fermer** : Pressez le bouton / (E) une nouvelle fois.

REMARQUE Le couvercle (A) ne se ferme pas automatiquement une fois qu'il a été ouvert avec le bouton / (E).

REMARQUE Ne forcez pas la fermeture du couvercle (A). Risque d'endommagement du moteur intégré.

Nettoyage et Entretien

English

REMARQUE Mettez le produit hors tension avant le nettoyage.



REMARQUE Ne pas plonger les composants électriques du produit dans l'eau ou dans tout autre liquide. Ne jamais exposer le produit à l'eau courante.

- Nettoyez les contacts de la pile ainsi que ceux du produit avant d'installer la pile.
- Nettoyez le produit en l'essuyant à l'aide d'un chiffon doux légèrement humide.
- Séchez le produit après le nettoyage.
- Ne jamais utiliser de détergents corrosifs, de brosses métalliques, de lavettes abrasives ou d'ustensiles tranchants ou en métal pour nettoyer le produit.
- Si le produit doit être entreposé sans être utilisé pendant une longue période, les piles doivent être retirées.

Français

Dépannage

Deutsch

Problème	Solution
Le couvercle ne s'ouvre pas.	<ul style="list-style-type: none">• Insérez les piles en respectant les polarités (+) et (-).• Remplacez les piles par des neuves.• Allumez le produit en pressant le bouton  /  (E).• Essuyez le capteur de mouvement (F) à l'aide d'un chiffon sec.
Le couvercle ne se ferme pas tandis que le témoin de détection (G) s'allume en vert.	<ul style="list-style-type: none">• Le capteur de mouvement (F) est bloqué. Déplacez la poubelle vers un espace plus dégagé ou videz-la.

Italiano

Énoncé d'Industrie Canada (IC)

- Cet appareil numérique de Classe B est conforme à la norme canadienne CAN ICES-3(B)/NMB-3(B).

Español

Mise au Rebut Des Piles



Ne mettez pas au rebut les piles usagées avec vos déchets ménagers. Déposez-les à un point de collecte approprié.

Mise Au Rebut



La directive relative aux déchets d'équipements électriques et électroniques (DEEE) vise à réduire au minimum l'impact des produits électriques et électroniques sur l'environnement, en augmentant la réutilisation et le recyclage et en réduisant la quantité de DEEE mis en décharge. Le symbole figurant sur ce produit ou sur son emballage signifie que ce produit doit être mis au rebut séparément des ordures ménagères ordinaires en fin de vie. Gardez à l'esprit que la responsabilité vous incombe de mettre au rebut les équipements électroniques dans des centres de recyclage afin de contribuer à la préservation des ressources naturelles. Chaque pays doit disposer de centres de collecte dédiés au recyclage des équipements électriques et électroniques. Pour plus d'informations sur les zones de recyclage de votre localité, veuillez contacter les autorités responsables de la gestion des déchets d'équipements électriques et électroniques de votre commune, votre mairie ou le service local de traitement des ordures ménagères.

Caractéristiques

Tension/type de piles :	3 V, 2 x 1,5 V  , type D/LR20
Dimensions (l x H x P) :	env. 11,3 x 26,4 x 16,4 pouces (28,7 x 67,1 x 41,7 cm)
Poids net :	env. 7,7 livres (3,5 kg)
Volume :	env. 13 Gallon (50 l)

Vos Avis et Aide

Vous l'adorez ? Vous le détestez ? Faites-le nous savoir en laissant un commentaire. AmazonBasics s'engage à vous offrir des produits axés sur les besoins de la clientèle et répondant à vos normes élevées. Nous vous encourageons à rédiger un commentaire visant à partager vos expériences sur le produit.



FR : amazon.fr/review/review-your-purchases#
CA : amazon.com/review/review-your-purchases#



FR : amazon.fr/gp/help/customer/contact-us
CA : amazon.ca/gp/help/customer/contact-us

Information des consommateurs sur la règle de tri (pour la France)



FR

**Pensez à
donner ou recycler.**



Association

OU



Magasin



Déchèterie

<https://quefairedemesdechets.fr>

Bedienungsanleitung • Deutsch

English

Français

Deutsch



Italiano

Español

Inhalt:

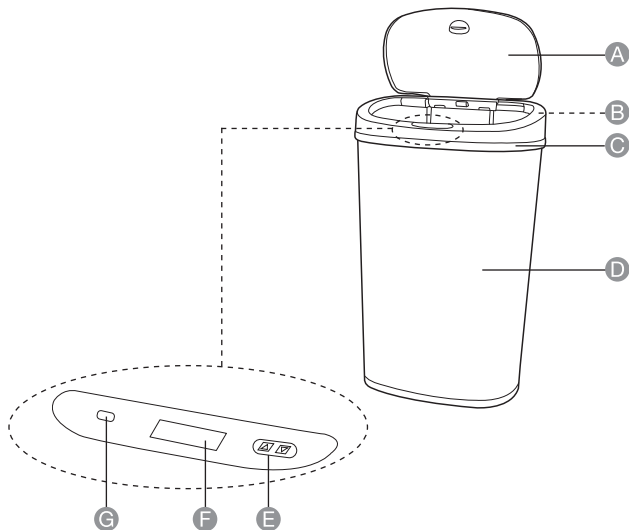
Bevor Sie beginnen, prüfen Sie, ob die Verpackung die folgenden Teile enthält:



- | | | | |
|----------|--------------|----------|--|
| A | Deckel | E | Taste  /  (öffnen/schließen) |
| B | Batteriefach | F | Bewegungssensor |
| C | Haltering | G | Sensor-Anzeige |
| D | Abfalleimer | | |

WICHTIGE SICHERHEITSHINWEISE



Lesen Sie diese Anweisungen sorgfältig durch und bewahren Sie sie zur künftigen Verwendung auf. Wenn dieses Produkt an Dritte weitergegeben wird, muss diese Gebrauchsanweisung beigelegt werden.

Bei der Verwendung von Elektrogeräten sollten immer grundlegende Sicherheitsmaßnahmen befolgt werden, um die Gefahr von Feuer, Stromschlag und/oder Verletzungen zu reduzieren, einschließlich der folgenden:

- Lesen Sie alle Anweisungen.
- Verwenden Sie dieses Produkt ausschließlich für seinen vorgesehenen Verwendungszweck.
- Kinder sollten beaufsichtigt werden, um sicherzustellen, dass sie nicht mit dem Gerät spielen.
- Setzen Sie das Produkt keiner direkten Sonneneinstrahlung aus.
- Aus hygienischen Gründen sollten Sie das Produkt regelmäßig entleeren, insbesondere, wenn Sie Biomüll darin sammeln.



WARNUNG

Halten Sie Kleinkinder vom Produkt fern. Sie könnten daran hochklettern und stürzen.

WARNUNG! WICHTIGE SICHERHEITSHINWEISE.

Wenn Sie diese Sicherheitshinweise nicht lesen und befolgen, können Brände, Explosionen, Stromschläge oder andere Gefahren auftreten und schwere und/oder tödliche Verletzungen und/oder Sachschäden verursachen.

Batteriehinweise

- Alkalibatterien sind Primärbatterien und NICHT zum erneuten Aufladen bestimmt.
- Versuche, diese Batterien aufzuladen, können zum Auslaufen und möglicherweise zu einer Explosion führen.
- AMAZON.COM und die damit verbundenen Unternehmen haften nicht für Verletzungen oder Schäden, die sich aus dem Aufladen der Batterien oder deren missbräuchliche Verwendung ergeben.
- Stellen Sie sicher, dass jeder, der diese Batterie nutzt, diese Warnhinweise liest.
- Die Batterie darf weder modifiziert noch zerlegt, geöffnet, fallen gelassen, gequetscht, beschädigt, durchstochen, verbrannt oder geschreddert werden.
- Der unsachgemäße Gebrauch der Batterie kann das Risiko eines Brandes oder einer Verätzung erhöhen.
- Setzen Sie das Produkt nicht Regen oder Wasser aus.
- Halten Sie die Batterie von offenem Feuer, Sonnenlicht oder hohen Temperaturen fern, da diese sich entzünden, explodieren, auslaufen oder heiß werden kann.
- Halten Sie die Batterie von hochspannungsführenden Geräten fern.
- Werfen Sie die Batterie nicht ins Feuer und setzen Sie sie keinen hohen Temperaturen aus.



- Schließen Sie Batterien nicht kurz.
- Behandeln Sie beschädigte oder auslaufende Batterien mit äußerster Vorsicht. Beschädigte Batterien können auslaufen und Personen- oder Geräteschäden verursachen.
- Dieses Produkt ist kein Spielzeug. Halten Sie es von Kindern fern.
- Verwenden Sie die Batterie nur in der vorgesehenen Ausrüstung. Die Nutzung einer Batterie in inkompatibler Ausrüstung kann das Risiko eines Brandes oder einer Explosion erhöhen.
- Verbrauchte Batterien müssen recycelt oder ordnungsgemäß entsorgt werden.
- Lagern oder nutzen Sie die Batterie niemals in einem unbelüfteten Bereich, wo übermäßig hohe Innentemperaturen auftreten können.
- Laden Sie die Batterie nicht auf, da dies zu Verbrennungen, Feuer sowie zum Auslaufen oder zur Explosion führen kann.

- Die Nutzung einer Mischung aus verschiedenen Batterietypen oder -marken oder von gebrauchten und neuen Batterien, selbst derselben Marke oder desselben Typs, kann zu Verbrennungen, Auslaufen, Explosion oder Feuer führen. Nutzen Sie Batterien des gleichen Typs und der gleichen Marke zum Austausch.
- Entfernen Sie die Batterien, sobald sie entladen sind. Andernfalls können die Batterien auslaufen und das Gerät beschädigen.

- Bringen Sie kein Lötzinn direkt an den Polen einer Batterie auf. Das Löten an Batterien ist gefährlich, da die Hitze den Isolator zum Schmelzen bringt, wodurch ein interner Kurzschluss entsteht, der zu Hitzeentwicklung, Explosion und Feuer führen kann.
- Nehmen Sie die Batterien heraus, wenn das Gerät längere Zeit nicht benutzt wird (ausgenommen Notfallgeräte), um deren Auslaufen zu verhindern. Legen Sie die entnommene Batterie einzeln in ein Gehäuse und achten Sie darauf, sie nicht kurzzuschließen.
- Wenn die Batterie ausläuft und Elektrolyt mit Haut oder Kleidung in Berührung kommt, waschen Sie diese Kontaktstelle mit sauberem Wasser ab. Wenn Batterieelektrolyt in die Augen gelangt, spülen Sie sofort mit sauberem Wasser und suchen Sie sofort einen Arzt auf.
- Schalten Sie batteriebetriebene Geräte aus, wenn sie nicht benutzt werden, um ein Auslaufen zu verhindern.

- Entfernen oder beschädigen Sie nicht das Etikett der Batterie. Das Entfernen oder Beschädigen des Etiketts erleichtert das Kurzschließen der Batterie und kann zu Auslaufen, Überhitzung oder Explosion führen.
- Nutzen Sie die Batterie innerhalb des empfohlenen Zeitraums, gemäß dem auf dem Etikett angegebenen Datum.
- Legen Sie Batterien immer unter Beachtung der richtigen Polarität (+ und -) ein, die an der Batterie und am Produkt markiert ist.
- Leere Batterien müssen sofort aus dem Produkt entfernt und ordnungsgemäß entsorgt werden.

Verwendungszweck

- Dieses Produkt ist zum berührungsfreien Sammeln von Müll vorgesehen. Dies verhindert, dass sich Keime und Bakterien ausbreiten.
- Dieses Produkt ist ausschließlich für die Verwendung in Haushalten und Büros vorgesehen. Es ist nicht zur gewerblichen Nutzung vorgesehen.
- Das Produkt ist ausschließlich zur Verwendung in trockenen Innenbereichen vorgesehen.
- Es wird keine Haftung für Schäden aufgrund unsachgemäßer Verwendung oder Missachtung dieser Bedienungsanleitung übernommen.

Vor der ersten Verwendung

- Überprüfen Sie das Produkt auf Transportschäden.
- Entfernen Sie das gesamte Verpackungsmaterial, auch im Inneren des Produkts.

⚠ GEFAHR

Erstickungsgefahr! Halten Sie Verpackungsmaterialien von Kindern fern – solche Materialien stellen Gefahrensituationen für Kinder, u.a. durch Erstickung, dar.

Batterien Einsetzen

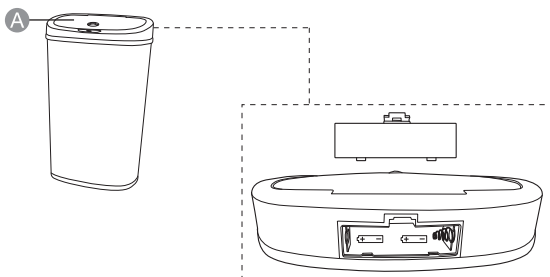

- Nehmen Sie die Batteriefach-Abdeckung von der Unterseite des Deckels (A) ab.
- Legen Sie 2 Batterien vom Typ D/LR20 unter Beachtung der richtigen Polarität (+ und –) ein, die an der Batterie und am Produkt markiert ist.
- Setzen Sie die Batteriefach-Abdeckung wieder ein.

⚠ HINWEIS

Legen Sie Batterien immer unter Beachtung der richtigen Polarität (+ und –) ein, die an der Batterie und am Produkt markiert ist.

⚠ HINWEIS

Ersetzen Sie die Batterien, wenn die Sensor-Anzeige (G) rot blinkt.

Müllbeutel einsetzen

- Entfernen Sie den Deckel (A) und den Haltering (C).
- Schieben Sie den Haltering (C) über einen Müllbeutel und schlagen Sie den Müllbeutel über die Kanten des Rings.
- Setzen Sie den Müllbeutel mit dem Haltering (C) in den Abfallimer (D) ein und schieben Sie ihn nach innen.
- Schließen Sie den Deckel (A) des Abfallimers (D).

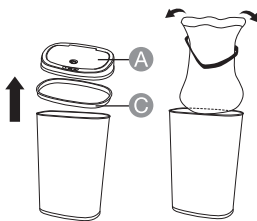

Verwendung

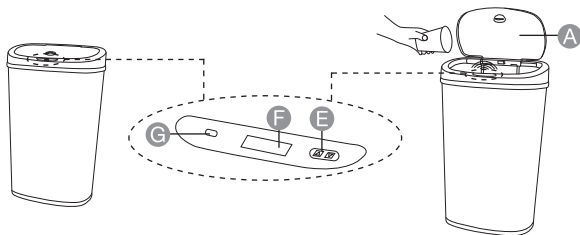

- Um das Produkt einzuschalten, drücken Sie die Taste / (E). Die Sensor-Anzeige (G) blinkt 1 x grün.
- Um den Deckel zu öffnen, bewegen Sie Ihre Hand oder den zu entsorgenden Müll innerhalb eines Abstands von 8 bis 10 cm über dem Bewegungssensor (F).
- Entsorgen Sie den Müll und nehmen Sie Ihre Hand weg. Der Deckel (A) schließt sich automatisch innerhalb von 4 Sekunden. Die Sensor-Anzeige (G) blinkt 3 x grün, bevor sich der Deckel (A) schließt.

HINWEIS

Um das Produkt auszuschalten, halten Sie die Taste / (E) gedrückt, bis die Sensor-Anzeige (G) rot leuchtet.

Deckel manuell öffnen

- **Deckel öffnen:** Drücken Sie die Taste / (E).
- **Deckel schließen:** Drücken Sie die Taste / (E) erneut.

HINWEIS

Der Deckel (A) schließt sich nicht automatisch, wenn er mit der Taste / (E) geöffnet wurde.

HINWEIS

Wenden Sie keine Gewalt an, um den Deckel (A) zu schließen. Es besteht die Gefahr, den integrierten Motor zu beschädigen.



Reinigung und Pflege

HINWEIS Schalten Sie das Produkt vor der Reinigung aus.

HINWEIS Tauchen Sie die elektrischen Teile des Produkts nicht in Wasser oder andere Flüssigkeiten ein. Halten Sie das Produkt nicht unter fließendes Wasser.

- Reinigen Sie vor dem Einlegen der Batterie die Batteriekontakte und die Kontakte des Produkts.
- Verwenden Sie zur Reinigung ein weiches, leicht angefeuchtetes Tuch.
- Trocknen Sie das Produkt nach der Reinigung.
- Verwenden Sie keine ätzenden Reinigungsmittel, Drahtbürsten, Scheuermittel, Metall oder scharfe Materialien, um das Produkt zu reinigen.
- Wenn das Produkt für einen längeren Zeitraum nicht verwendet wird, sollten die Batterien entfernt werden.

Fehlerbehebung

Problem	Behebung
Der Deckel öffnet sich nicht.	<ul style="list-style-type: none">• Legen Sie die Batterien unter Beachtung der richtigen Polarität (+) und (-) ein.• Ersetzen Sie die Batterien durch neue.• Schalten Sie das Produkt ein, indem Sie die Taste  /  (E) drücken.• Wischen Sie den Bewegungssensor (F) mit einem trockenen Tuch ab.
Der Deckel schließt sich nicht, wenn die Sensor-Anzeige (G) grün leuchtet.	<ul style="list-style-type: none">• Der Bewegungssensor (F) ist blockiert. Stellen Sie den Abfalleimer an einem Ort mit mehr Freiraum ab oder entleeren Sie ihn.

Entsorgung der Batterien



Entsorgen Sie verwendete Batterien niemals in Ihrem Hausmüll. Bringen Sie sie zu einer entsprechenden Entsorgungs-/Sammelstelle.

Entsorgung



Die Richtlinie über Elektro- und Elektronik-Altgeräte zielt darauf ab, die Auswirkungen von elektrischen und elektronischen Waren auf die Umwelt zu minimieren, durch Steigerung der Wiederverwendung und des Recyclings sowie durch Reduktion der Anzahl an Elektro- und Elektronik-Altgeräten, die auf Mülldeponien landen. Das Symbol auf dem Produkt oder der Verpackung weist darauf hin, dass das Produkt am Ende seiner Nutzungsdauer separat vom normalen Hausmüll entsorgt werden muss. Beachten Sie, dass es in Ihrer Verantwortung liegt, elektronische Geräte in Recycling-Zentren zu entsorgen, um die natürlichen Ressourcen zu erhalten. Jedes Land sollte Sammelzentren für das Recycling elektrischer und elektronischer Geräte haben. Für Informationen zu Ihren Recycling-Abgabestellen kontaktieren Sie bitte Ihre Abfallwirtschaftsbehörde für Elektro- und Elektronikgeräte, Ihre örtlichen Behörden oder Ihr Abfallentsorgungsunternehmen.

Technische Daten

Spannung/Batterietyp:	3 V, 2x 1,5 V  , Typ D/LR20
Abmessungen (B x H x T):	ca. 11,3 x 26,4 x 16,4 Zoll (28,7 x 67,1 x 41,7 cm)
Nettogewicht:	ca. 7,7 Pfund (3,5 kg)
Kapazität:	ca. 13 Gallone (50 l)

Feedback und Hilfe

Gefällt es Ihnen? Gefällt es Ihnen nicht? Dann bewerten Sie das Produkt auf unserer Webseite! AmazonBasics setzt sich für die Bereitstellung kundenorientierter Produkte ein, um Ihre hohen Qualitätsstandards zu erfüllen. Bitte schreiben Sie eine Rezension, in der Sie Ihre Erfahrungen mit dem Produkt teilen.



amazon.de/review/review-your-purchases#



amazon.de/gp/help/customer/contact-us

Guida di Benvenuto • Italiano

English

Français

Deutsch

Italiano

Español

Contenuto:

Prima di iniziare, assicurarsi che la confezione contenga i seguenti componenti:

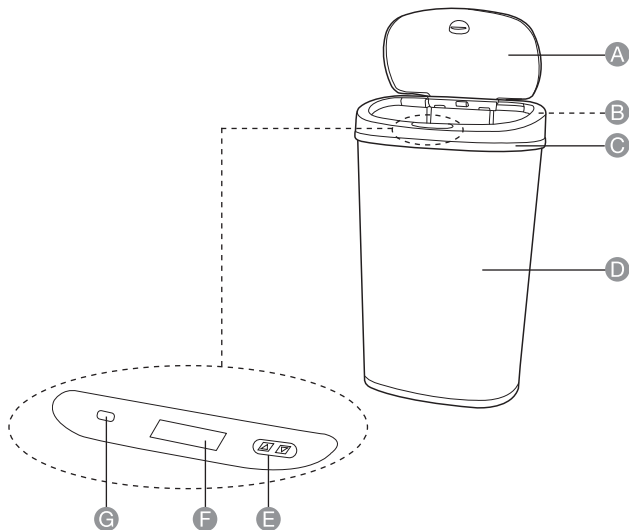

- | | | | |
|----------|--------------------|----------|------------------------|
| A | Coperchio | E | Pulsante / |
| B | Vano batterie | F | Sensore di movimento |
| C | Anello di tenuta | G | Indicatore del sensore |
| D | Cestino Spazzatura | | |

AVVISI DI SICUREZZA IMPORTANTI



Leggere attentamente le istruzioni e conservarle per utilizzo futuro. In caso di cessione del prodotto a terzi, accludere parimenti questo manuale utente.

Quando si utilizzano apparecchi elettrici, è necessario seguire sempre le precauzioni di sicurezza di base per ridurre il rischio di incendi, scosse elettriche e / o lesioni a persone tra cui:

- Leggere tutte le istruzioni.
- Utilizzare il prodotto solo secondo l'uso previsto.
- Controllare i bambini per evitare che giochino con l'apparecchio.
- Non esporre il prodotto alla luce diretta del sole.
- Per motivi igienici, svuotare regolarmente il prodotto, specialmente quando si raccolgono rifiuti organici.



AVVERTENZA

Tenere lontani i bambini piccoli e i neonati. Potrebbero arrampicarsi e cadere.

AVVERTENZA! ISTRUZIONI IMPORTANTI PER LA SICUREZZA.

La mancata osservanza delle presenti istruzioni per la sicurezza può tradursi in scosse elettriche o altri pericoli, provocando lesioni gravi/fatali e/o danni materiali.

Avvertenze sulla batteria

- Le celle alcaline sono batterie primarie e NON sono progettate per essere ricaricate.
- I tentativi di ricaricare queste batterie possono comportare perdite ed eventualmente un'esplosione.
- AMAZON.COM e le sue consociate declinano qualsiasi responsabilità per lesioni o danni derivanti da celle che sono state ricaricate o altrimenti abusate.
- Assicurarsi che chiunque utilizzi questa batteria legga queste avvertenze.
- Non modificare, smontare, aprire, far cadere, schiacciare, danneggiare, forare, incenerire o distruggere la batteria.
- L'uso improprio della batteria può aumentare il rischio di incendi o ustioni chimiche.
- Non esporre il prodotto alla pioggia o all'acqua.
- Tenere lontano da fiamme libere, luce solare o temperature elevate poiché la batteria potrebbe incendiarsi, esplodere, perdere liquidi o surriscaldarsi.
- Tenere lontano da dispositivi ad alta tensione.
- Non bruciare o esporre a temperature elevate.
- Non mettere in corto circuito.
- Maneggiare con estrema cura le batterie danneggiate o che presentano perdite. Le batterie danneggiate possono avere perdite e causare lesioni personali o danni alle apparecchiature.



- Questo prodotto non è un giocattolo. Tenere fuori dalla portata dei bambini.
- Utilizzare solo in apparecchiature appropriate. L'utilizzo di una batteria con apparecchiature incompatibili può aumentare il rischio di incendio o esplosione.
- Riciclare o smaltire correttamente.
- Non conservare o utilizzare mai la batteria in un'area non ventilata dove possono essere presenti temperature interne eccessive.
- Non ricaricare la batteria poiché ciò potrebbe provocare ustioni, incendi, perdite o esplosioni.
- L'uso di una combinazione di tipi o marche diverse di batterie, o di batterie usate e nuove anche della stessa marca o tipo, può provocare ustioni, perdite, esplosioni o incendi. Quando si sostituiscono le batterie, utilizzare batterie nuove dello stesso tipo e della stessa marca.
- Rimuovere le batterie non appena si scaricano. In caso contrario, le batterie potrebbero perdere liquidi e danneggiare il dispositivo.
- Non applicare saldature direttamente sui terminali di una batteria. La saldatura delle batterie è pericolosa, poiché il calore scioglierà l'isolante, creando un cortocircuito interno e portando alla generazione di calore, esplosione e incendio.
- Rimuovere le batterie quando il dispositivo non verrà utilizzato per un lungo periodo (esclusi i dispositivi di emergenza) per evitare perdite. Riporre la batteria rimossa in una custodia da sola e prestare attenzione a non cortocircuitarla.
- Se la batteria perde e il suo elettrolita entra in contatto con la pelle o i vestiti, lavare la zona di contatto con acqua pulita. Se l'elettrolita della batteria entra negli occhi, sciacquare immediatamente con acqua pulita e consultare immediatamente un medico.
- Spegnerne i dispositivi alimentati a batteria quando non vengono utilizzati per evitare perdite.
- Non rimuovere o danneggiare l'etichetta della batteria. La rimozione o il danneggiamento dell'etichetta facilita il cortocircuito della batteria e può provocare perdite, surriscaldamento o esplosione.
- Utilizzare la batteria entro la data consigliata stampata sull'etichetta.
- Inserire sempre le batterie in modo corretto, in accordo alla polarità (+ e -) indicata sulle stesse e sul prodotto.
- Le batterie scariche devono essere immediatamente rimosse dal prodotto e smaltite in modo appropriato.

Usò Previsto

- Questo prodotto è destinato alla raccolta dei rifiuti in modo da evitare la diffusione di germi e batteri.
- Questo prodotto è destinato unicamente all'uso domestico e di ufficio. Non è destinato all'uso commerciale.
- Questo prodotto è destinato esclusivamente all'uso in ambienti interni asciutti.
- La Società non si assume alcuna responsabilità per danni causati da un uso improprio del prodotto o dal mancato rispetto delle presenti istruzioni.

Prima Del Primo Utilizzo

- Verificare che non vi siano danni causati dal trasporto.
- Rimuovere tutti i materiali di imballaggio, compresi quelli all'interno del prodotto.

⚠ PERICOLO **Rischio di soffocamento!** Tenere qualsiasi materiale d'imballaggio lontano dai bambini: questi materiali sono una potenziale sorgente di pericolo, come il soffocamento.

Inserimento Delle Batterie

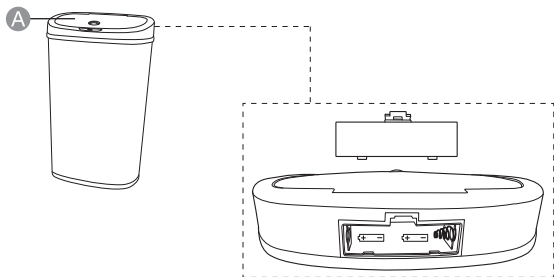

- Rimuovere il coperchio del vano batteria situato sul retro del coperchio (A).
- Inserire 2 batterie di tipo D/LR20 in modo corretto, in accordo alla polarità (+ e -) indicata sulle stesse e sul prodotto.
- Rimontare il coperchio del vano batteria.

⚠ AVVISO Inserire sempre le batterie in modo corretto, in accordo alla polarità (+ e -) indicata sulle stesse e sul prodotto.

⚠ AVVISO Sostituire le batterie quando l'indicatore del sensore (G) lampeggia in rosso.

Inserimento Del Sacco Della Spazzatura

- Rimuovere il coperchio (A) e l'anello di tenuta (C).
- Far scorrere l'anello di tenuta (C) su un sacco della spazzatura e ripiegare il sacco sui bordi dell'anello.
- Posizionare il sacco della spazzatura con l'anello di tenuta (C) nel cestino (D) e metterlo all'interno.
- Mettere il coperchio (A) sul cestino della spazzatura (D).

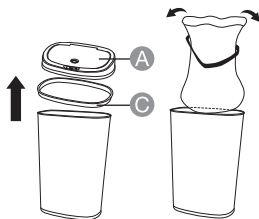

Funzionamento

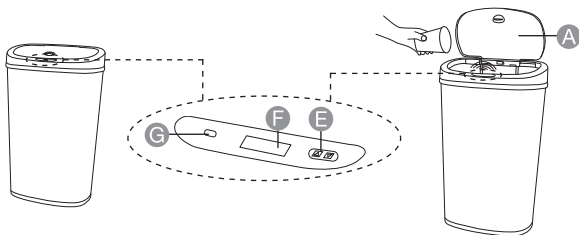

- Per accendere il prodotto, premere il pulsante / (E). L'indicatore del sensore (G) si accende in verde una volta.
- Per aprire il coperchio, muovere la mano o i rifiuti da smaltire entro un raggio di 8-10 cm dal sensore di movimento (F).
- Smaltire i rifiuti e allontanare la mano. Il coperchio (A) si chiude automaticamente entro 4 secondi. L'indicatore del sensore (G) lampeggia in verde 3 volte prima della chiusura del coperchio (A).



AVVISO

Per spegnere il prodotto, tenere premuto il pulsante / (E) finché l'indicatore del sensore (G) non diventa rosso.

Apertura manuale del coperchio

- **Per aprire:** Premere il pulsante / (E).
- **Per chiudere:** Premere di nuovo il pulsante / (E).



AVVISO

Il coperchio (A) non si chiude automaticamente se è stato con il pulsante / (E).



AVVISO

Non forzare la chiusura del coperchio (A). Pericolo di danni al motore incorporato.

Pulizia e Manutenzione





Spegnere il prodotto prima di pulirlo.



Non immergere le componenti elettriche del prodotto in acqua o in altri liquidi. Non tenere mai il prodotto sotto l'acqua corrente.

- Pulire i contatti della batteria e anche quelli del prodotto prima di inserire la batteria.
- Per la pulizia passare un panno morbido leggermente inumidito.
- Asciugare il prodotto dopo la pulizia.
- Non usare mai detersivi corrosivi, spazzole metalliche, spugne abrasive o utensili metallici o affilati per pulire il prodotto.
- Se il prodotto deve essere conservato e rimarrà inutilizzato per un lungo periodo, le batterie vanno rimosse.

Risoluzione Dei Problemi

Problema	Soluzione
Il coperchio non si apre.	<ul style="list-style-type: none"> • Inserire le batterie con la polarità corretta (+) e (-). • Sostituire le batterie con delle nuove. • Accendere il prodotto premendo il pulsante  /  (E). • Pulire il sensore di movimento (F) con un panno asciutto.
Il coperchio non si chiude mentre l'indicatore del sensore (G) è acceso in verde.	<ul style="list-style-type: none"> • Il sensore di movimento (F) è bloccato. Spostare il cestino in uno spazio più aperto o svuotarlo.

Smaltimento Della Batteria



Non smaltire le batterie usate insieme ai normali rifiuti domestici. Portarle in un luogo di smaltimento/raccolta appropriato.

Smaltimento



La Direttiva sui rifiuti di apparecchiature elettriche ed elettroniche (RAEE) mira a minimizzare l'impatto di suddette apparecchiature sull'ambiente, aumentando le pratiche di riutilizzo e riciclo e riducendo la quantità di rifiuti RAEE inviati in discarica. Il simbolo su questo prodotto o sull'imballaggio indica che il prodotto dovrà essere smaltito separatamente dai rifiuti domestici al termine del suo ciclo di vita. Si noti che l'utente è responsabile dello smaltimento delle apparecchiature elettroniche presso i centri di riciclo al fine di contribuire a preservare le risorse naturali. Ogni Paese deve disporre dei propri centri di raccolta per il riciclo di apparecchiature elettriche ed elettroniche. Per informazioni sui luoghi in cui avviene la raccolta per il riciclo, contattare le autorità competenti per la gestione dei rifiuti di apparecchiature elettriche ed elettroniche, l'ufficio municipale locale o il servizio di smaltimento dei rifiuti domestici.

Specifiche

Tensione/tipo di batteria:	3 V, 2x 1,5 V  , tipo D/LR20
Dimensioni (L x A x P):	circa 11,3 x 26,4 x 16,4 pollici (28,7 x 67,1 x 41,7 cm)
Peso netto:	circa 7,7 libbre (3,5 kg)
Capacità:	circa 13 Gallone (50 L)

Feedback e Aiuto

Ti piace? Oppure no? Faccelo sapere scrivendo la tua recensione.

AmazonBasics si impegna a distribuire prodotti orientati al cliente che siano all'altezza degli standard più elevati. Pertanto, invitiamo i clienti a scrivere una recensione per condividere le proprie esperienze con il prodotto.



amazon.it/review/review-your-purchases#



amazon.it/gp/help/customer/contact-us



Guía de Bienvenida • Español

English

Contenido:

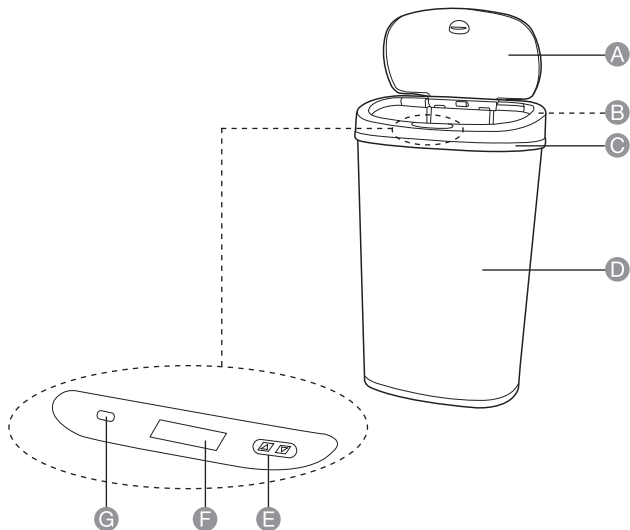
Antes de comenzar, compruebe que el embalaje incluye los siguientes componentes:



- A** Tapa
- B** Compartimiento de la batería
- C** Anillo de retención
- D** Papelera
- E** Botón  / 
- F** Sensor de movimiento
- G** Indicador del sensor

Français

Deutsch

Italiano

Español

CONSEJOS DE SEGURIDAD IMPORTANTES



Lea estas instrucciones atentamente y guárdelas para futuras consultas. Si transfiere el producto a una tercera persona, debe incluir también este manual de instrucciones.

Al usar aparatos eléctricos, siempre deben tomarse unas precauciones de seguridad básicas para reducir el riesgo de incendio, de descarga eléctrica y/o de daños personales incluyendo las siguientes:

- Lea todas las instrucciones.
- Solo utilice este producto para su uso previsto.
- Los niños deben estar supervisados para que no jueguen con el aparato.
- No coloque el producto bajo la luz directa del sol.
- Por motivos de higiene, vacíe el producto periódicamente, especialmente al recoger residuos orgánicos.



ADVERTENCIA

Mantenga a los bebés y niños alejados. Podrían subir en ella y caer.

¡ATENCIÓN! INSTRUCCIONES DE SEGURIDAD IMPORTANTES.

No leer y seguir estas instrucciones de seguridad podría causar un incendio, explosión, descarga eléctrica u otro peligro, causando lesiones graves y/o mortales y/o daños a la propiedad.

Advertencias de la batería

- Las celdas alcalinas son baterías primarias y NO se han diseñado para poderse recargar.
- Los intentos de recarga de estas baterías pueden causar una fuga y una posible explosión.
- AMAZON.COM y sus filiales no aceptan ninguna responsabilidad por lesiones o daños provocados por haber cargado las celdas o por un uso indebido.
- Asegúrese de que toda persona que utilice esta batería lea estas advertencias.
- No modifique, desmonte, abra, deje caer, golpee, dañe, pinche, incinere o triture la batería.
- Un uso incorrecto de la batería puede aumentar el riesgo de incendio o quemadura química.
- No exponga el producto a la lluvia o al agua.
- Manténgala alejado de las llamas, la luz del sol o las altas temperaturas ya que la batería podría encenderse, explotar, sufrir una fuga o calentarse.
- Manténgala alejada de dispositivos de alta tensión.
- No la queme ni la someta a altas temperaturas.
- No provoque ningún cortocircuito.



- Manipule las baterías dañadas o con fugas con extremo cuidado. Las batería dañadas pueden sufrir fugas y provocar lesiones personales o daños al equipo.
- Este producto no es un juguete. Manténgalo alejado de los niños.
- Úselo solo en el equipo designado. Utilizar una batería con un equipo incompatible puede aumentar el riesgo de incendio o explosión.
- Debe reciclarse o desecharse correctamente.
- Nunca guarde ni use la batería en un lugar sin ventilación donde se pueda haber temperaturas internas excesivas.

- No recargue la batería ya que esto puede provocar quemaduras, incendios, fugas o explosiones.
- El uso de una mezcla de diferentes tipos o marcas de batería, o de baterías nuevas y usadas, incluso de la misma marca o tipo, puede provocar quemaduras, fugas, explosiones o incendios. Cuando sustituya las baterías, use baterías nuevas del mismo tipo y marca.
- Saque las baterías tan pronto como se agoten. De lo contrario, las baterías pueden tener fugas y dañar el dispositivo.
- No aplique soldadura directamente a los terminales de una batería. Soldar baterías es peligroso, porque el calor derretirá el aislante, creando un cortocircuito interno y provocando generación de calor, explosión e incendio.

- Saque las baterías si el dispositivo no se utilizará durante un período prolongado (excepto los dispositivos de emergencia) para evitar fugas. Guarde la batería extraída en un estuche individualmente y tenga cuidado de no provocar un cortocircuito.
- Si la batería tiene fugas y su electrolito entra en contacto con la piel o la ropa, lave la zona de contacto con agua limpia. Si el electrolito de la batería entra en contacto con los ojos, lávelos inmediatamente con agua limpia y consulte a un médico de inmediato.
- Para evitar fugas, apague los dispositivos que funcionan con baterías cuando no los utilice.
- No retire ni dañe la etiqueta de la batería. Quitar o dañar la etiqueta hace que la batería sea más fácil de cortocircuitar y puede causar una fuga, sobrecalentamiento o explosión.
- Utilice la batería dentro de la fecha recomendada impresa en la etiqueta.
- Inserte siempre las baterías correctamente según la polaridad (+ y -) marcada en la batería y en el producto.

- Las baterías agotadas deben extraerse inmediatamente producto y desecharse correctamente.

Uso Previsto

- Este producto se ha diseñado para recoger basura sin tocar la papelera, con el fin de evitar que los gérmenes y baterías se esparzan.
- Este producto solo se ha diseñado para uso doméstico y de oficinas. No es apto para uso comercial.
- Este producto solo es apto para usar en interiores secos.
- No se aceptará ninguna responsabilidad por los daños provocados por el uso inadecuado o por el incumplimiento de estas instrucciones.

Antes del Primer Uso

- Compruebe si se han producido daños durante el transporte.
- Retire todos los materiales de embalaje, incluidos los del interior del producto.

⚠ PELIGRO ¡Riesgo de asfixia! Mantenga los materiales de embalaje alejados de los niños; estos materiales son peligro potencial (p. ej. asfixia).

Insertar Las Baterías

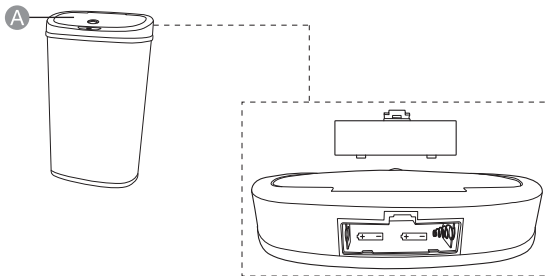

- Retire la tapa del compartimento de la batería situada en la parte posterior de la tapa (A).
- Inserte 2 baterías tipo D/LR20 correctamente según la polaridad (+ y -) marcada en la batería y en el producto.
- Vuelva a colocar la tapa del compartimento.

⚠ AVISO Inserte siempre las baterías correctamente según la polaridad (+ y -) marcada en la batería y en el producto.

⚠ AVISO Sustituya las baterías cuando el indicador del sensor (G) parpadee en rojo.

Insertar la Bolsa de Basura

- Retire la tapa (A) y el anillo de retención (C).
- Pase el anillo de retención (C) por encima de una bolsa de basura y dóblela sobre los bordes del anillo.
- Coloque la bolsa de basura con el anillo de retención (C) en la papelera (D) y métala dentro.
- Coloque la tapa (A) a la papelera (D).

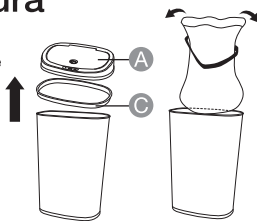

Funcionamiento

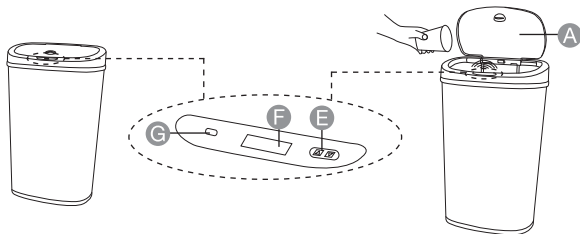

- Para encender el producto, presione el botón / (E). El indicador del sensor (G) se enciende en verde una vez.
- Para abrir la tapa, mueva la mano o la basura que se va a desechar a una distancia de 8-10 cm del sensor de movimiento (F).
- Deseche la basura y aparte la mano. La tapa (A) se cierra automáticamente al cabo de 4 segundos. El indicador del sensor (G) parpadea 3 veces en verde antes de que la tapa se cierre (A).

AVISO

Para apagar el producto, mantenga presionado el botón / (E) hasta que el indicador del sensor (G) se vuelva rojo.

Abrir la tapa manualmente

- **Para abrir:** Presione el botón / (E).
- **Para cerrar:** Vuelva a presionar el botón / (E).

AVISO

La tapa (A) no se cierra automáticamente una vez abierta con el botón / (E).

AVISO

No fuerce la tapa para cerrarla (A). Riesgo de dañar el motor interno.



Limpieza y Mantenimiento

⚠ AVISO Apague el producto antes de limpiarlo.

⚠ AVISO No sumerja las piezas eléctricas del producto en agua u otros líquidos. Nunca sujete el producto bajo el agua.

- Limpie los contactos de la batería y los contactos del producto antes de instalarla.
- Para limpiar, pase un paño suave y ligeramente húmedo.
- Seque el producto después de limpiarlo.
- Nunca utilice agentes corrosivos, cepillos de alambre, decapantes, utensilios metálicos o puntiagudos para limpiar el producto.
- Si tiene intención de guardar el aparato sin usar durante un periodo de tiempo largo, extraiga las baterías.

Solución de Problemas

Problema	Solución
La tapa no se abre.	<ul style="list-style-type: none">• Inserte las baterías con la polaridad (+) y (-) correcta.• Sustituya las baterías por otras de nuevas.• Encienda el producto presionando el botón  /  (E).• Limpie el sensor de movimiento (F) con un paño seco.
La tapa no se cierra si el indicador del sensor (G) se enciende en verde.	<ul style="list-style-type: none">• El sensor de movimiento (F) está bloqueado. Aparte la papelera a un espacio más abierto o vacíela.

Eliminación de la Batería



Nunca deseche las baterías usadas en los residuos domésticos. Llévelas a un lugar de recogida/eliminación adecuado.

Eliminación



El objetivo de la Directiva sobre residuos de aparatos eléctricos y electrónicos (RAEE) es minimizar el impacto de los bienes eléctricos y electrónicos en el medio ambiente, aumentando la reutilización y el reciclaje y reduciendo la cantidad de RAEE que van a los vertederos. El símbolo en este producto o en su embalaje indica que debe eliminarse separado de los residuos domésticos al final de su vida útil. Tenga en cuenta que es su responsabilidad desechar el equipamiento electrónico en los puntos de reciclaje adecuados para conservar los recursos naturales. Cada país tiene sus puntos de recogida para el reciclaje del equipamiento eléctrico y electrónico. Para información acerca de su zona de recogida de residuos, contacte con su autoridad de gestión de residuos de aparatos eléctricos y electrónicos, con su oficina local o con su servicio de eliminación de residuos domésticos.

Especificaciones

Tensión/tipo de batería:	3 V, 2x 1,5 V  , Tipo D/LR20
Dimensiones (An. x Al. x Pr.):	aprox. 11,3 x 26,4 x 16,4 pulgadas (28,7 x 67,1 x 41,7 cm)
Peso neto:	aprox. 7,7 libras (3,5 kg)
Capacidad:	aprox. 13 Galón (50 L)

Comentarios y Ayuda

¿Le encanta? ¿No le gusta nada? Escriba una opinión como cliente.

En AmazonBasics nos comprometemos a proveer productos pensados para satisfacer a nuestros clientes y que estén a la altura de sus elevados estándares de calidad. Le animamos a que escriba una opinión sobre su experiencia con el producto.



ES: amazon.es/review/review-your-purchases#

MX: amazon.com.mx/review/review-your-purchases#



ES: amazon.es/gp/help/customer/contact-us

MX: amazon.com.mx/gp/help/customer/contact-us

amazonbasics

amazon.com/AmazonBasics

MADE IN CHINA
FABRIQUÉ EN CHINE
HERGESTELLT IN CHINA
PRODOTTO IN CINA
HECHO EN CHINA
中国製

