



本文件含美的集团保密信息，禁止任何人未经授权以任何形式使用（包含不限于全部或部分地泄露、复制或散发）

A

A

B

B

技术要求：

1. 该手册印刷颜色均为黑色 :PANTONE BLACK C
2. 纸张规格为A5
3. 如果供应商的排版需要加空白页，请加在封底之前
4. 需要符合 QMWD-J03.092 产品说明书技术条件；
5. 说明书纸张材料、装订用书钉、印刷油墨及光油，须符合欧盟 REACH 法规、PAHs 指令及 RoHS 指令等环保指令要求，详见 QMWD-J15.001 洗碗机公司产品及零部件绿色 设计通则。

C

C

D

D

						英法用户手册 CDWPF1201PW,B,S (5201P)COMFEE(法国)		6710033980	
<small>2024.10.18 黎继容 增加禁用排插语句和非法文封底删了 改最后语言封底欧盟信息</small>						阶段标记	比例	80G双胶	
编制			校对			REV.	00	1:1	
审核			性能			数	量	重 量	
审定			排版			1		佛山市顺德区美的	
批准			日期			共 1 张	第 1 张 洗涤电器制造有限公司		

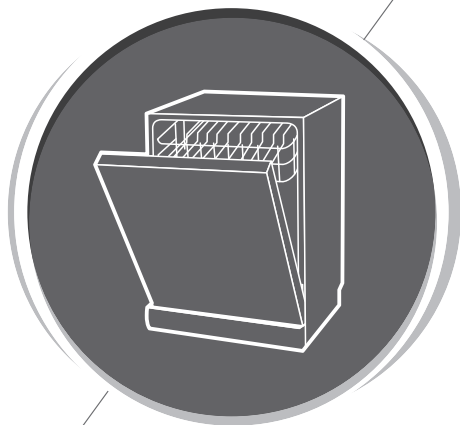

Lave-vaisselle

Manuel d'instructions

PARTIE I : Version générique

CDWPF12O1PW
CDWPF12O1PB
CDWPF12O1PS

comfee'

Veuillez lire attentivement ce manuel
avant d'utiliser le lave-vaisselle.
Conservez ce manuel pour référence
future.

SOMMAIRE

01	3	INFORMATIONS SUR LA SÉCURITÉ
02	8	PRÉSENTATION DU PRODUIT
03	9	UTILISATION DE VOTRE LAVE-VAISSELLE
	9	Chargement du sel dans l'adoucisseur d'eau
04	11	ENTRETIEN ET NETTOYAGE
	11	Soins externes
	11	Soins internes
	14	Entretien du lave-vaisselle
05	15	INSTRUCTIONS D'INSTALLATION
	15	Connexion électrique
	16	Approvisionnement en eau et drainage
	17	Connexion des tuyaux de drainage
	18	Positionnement de l'appareil
	18	Installation autonome
06	20	CONSEILS DE DÉPANNAGE
	23	Disponibilité des pièces de rechange
07	24	CHARGEMENT DES PANIERS



REMARQUE :

- La section sur les **Conseils de Dépannage** vous aidera à résoudre certains problèmes courants par vous-même.
- Si vous ne pouvez pas résoudre les problèmes par vous-même, veuillez demander l'aide d'un technicien professionnel.
- Le fabricant, suivant une politique de développement et de mise à jour constante du produit, peut apporter des modifications sans préavis.
- En cas de perte ou d'obsolescence, vous pouvez recevoir un nouveau manuel d'utilisation auprès du fabricant ou du vendeur responsable.

INFORMATIONS SUR LA SÉCURITÉ

▲ AVERTISSEMENT

Lorsque vous utilisez votre lave-vaisselle, suivez les précautions énumérées ci-dessous :

- L'installation et la réparation ne peuvent être effectuées que par un technicien qualifié.
- Cet appareil est destiné à être utilisé dans des applications domestiques et similaires telles que :
 - les zones de cuisine du personnel dans les magasins, les bureaux et autres environnements de travail ;
 - maisons de ferme ;
 - par les clients dans les hôtels, motels et autres environnements résidentiels ;
 - environnements de type lit et petit déjeuner.
- **Cet appareil peut être utilisé par des enfants à partir de 8 ans, des personnes ayant des capacités physiques, mentales ou sensorielles limitées, ainsi qu'un manque d'expérience ou de connaissances, uniquement si elles ont reçu au préalable des consignes concernant la sécurité de fonctionnement, si elles sont surveillées et à condition qu'elles comprennent les dangers inhérents à l'usage de cet appareil.**

Assurez-vous que les enfants ne jouent pas avec cet appareil. Le nettoyage et la maintenance par l'utilisateur ne doivent pas être effectués par des enfants sans surveillance. (Pour EN60335-1)
- L'appareil ne doit pas être utilisé par des personnes (y compris des enfants) ayant des capacités physiques, sensorielles ou mentales limitées, ou ne disposant pas d'expérience et de savoir-faire, à moins qu'elles n'aient

reçu une supervision ou une instruction concernant l'utilisation de l'appareil par une personne responsable de leur sécurité. (Pour IEC60335-1)

- Le matériel d'emballage peut être dangereux pour les enfants !
- **Les enfants doivent être surveillés pour assurer qu'ils ne jouent pas avec l'appareil.**
- Cet appareil est destiné à un usage domestique intérieur uniquement.
Pour éviter tout risque d'électrocution, n'immergez pas l'appareil, le cordon ou la fiche dans l'eau ou tout autre liquide.
- Veuillez débrancher l'appareil avant de le nettoyer et de l'entretenir. **Utilisez un chiffon doux humidifié avec un savon doux, puis utilisez un chiffon sec pour l'essuyer à nouveau.**
- Si le câble d'alimentation est endommagé, ce câble doit être remplacé par le fabricant, son agent de service ou des personnes de qualification similaire pour éviter tout risque.



Instructions de mise à la terre

- Cet appareil doit être mis à la terre. En cas de dysfonctionnement ou de panne, la mise à la terre réduit le risque de choc électrique en fournissant un chemin de moindre résistance au courant électrique. Cet appareil est équipé d'une fiche avec conducteur de mise à la terre.
- La fiche doit être branchée dans une prise appropriée, installée et mise à la terre conformément à tous les codes et ordonnances locaux.
- L'utilisation de rallonges est interdite.
- Un raccordement incorrect du conducteur de mise à la

terre de l'appareil peut entraîner un risque de choc électrique.

- Vérifiez auprès d'un électricien qualifié ou d'un représentant du service après-vente si vous avez un doute sur la mise à la terre correcte de l'appareil.
- Ne modifiez pas la fiche fournie avec l'appareil si elle ne convient pas à la prise.
- Faites installer une prise appropriée par un électricien qualifié.
- Ne maltraitez pas, ne vous asseyez pas et ne vous tenez pas sur la porte ou le panier à vaisselle du lave-vaisselle.
- Ne faites pas fonctionner votre lave-vaisselle si tous les panneaux d'enceinte ne sont pas correctement en place.
- Ouvrez la porte avec précaution si le lave-vaisselle est en marche, car il y a un risque de projection d'eau.
- Ne posez pas d'objets lourds sur la porte lorsqu'elle est ouverte et ne vous y tenez pas. L'appareil pourrait basculer vers l'avant.
- Lors du chargement des articles à laver :
 - 1) Placez les articles pointus de manière à ce qu'ils ne risquent pas d'endommager le joint de la porte ;
 - 2) Avertissement : Les couteaux et autres ustensiles à pointe acérée doivent être chargés dans le panier avec leur pointe vers le bas ou placés en position horizontale.
- Certains détergents pour lave-vaisselle sont fortement alcalins. Ils peuvent être extrêmement dangereux en cas d'ingestion. Évitez tout contact avec la peau et les yeux et tenez les enfants éloignés du lave-vaisselle lorsque la porte est ouverte.

- Vérifiez qu'il n'y a pas de résidus de détergent à la fin du cycle de lavage.
- Ne lavez pas les articles en plastique à moins qu'ils ne portent la mention « lavable au lave-vaisselle » ou une mention équivalente.
- Pour les articles en plastique non marqués, vérifiez les recommandations du fabricant.
- N'utilisez que des détergents et des produits de rinçage recommandés pour un lave-vaisselle automatique.
- N'utilisez jamais de savon, de détergent à lessive ou de détergent pour lavage à la main dans votre lave-vaisselle.
- La porte ne doit pas être laissée ouverte, car cela pourrait augmenter le risque de trébuchement.
- Pendant l'installation, l'alimentation électrique ne doit pas être pliée ou aplatie de manière excessive ou dangereuse.
- Ne modifiez pas les commandes.
- L'appareil doit être raccordé à la vanne d'eau principale à l'aide de nouveaux jeux de tuyaux. Les anciens jeux ne doivent pas être réutilisés.
- Pour économiser de l'énergie, en mode veille, l'appareil s'éteint automatiquement après 15 minutes sans intervention de l'utilisateur.
- Le nombre maximum de couverts à laver est de 12.
- La pression d'entrée d'eau maximale autorisée est de 1 MPa.
- La pression d'entrée d'eau minimale admissible est de 0,04 MPa.

Élimination

- Pour la mise au rebut de l'emballage et de l'appareil, veuillez vous adresser à un centre de recyclage. Pour cela, coupez le câble d'alimentation et rendez le dispositif de fermeture de la porte inutilisable.



- L'emballage en carton est fabriqué à partir de papier recyclé et doit être jeté dans la collecte des déchets de papier pour le recyclage.
- En vous assurant que ce produit est éliminé correctement, vous contribuerez à prévenir les conséquences négatives potentielles pour l'environnement et la santé humaine, qui pourraient autrement être causées par une manipulation inappropriée des déchets de ce produit.
- Pour des informations plus détaillées sur le recyclage de ce produit, veuillez contacter votre mairie, votre service d'élimination des déchets ménagers.
- **ÉLIMINATION : Ne jetez pas ce produit avec les déchets ménagers non triés. La collecte de ces déchets séparément pour un traitement spécial est nécessaire.**

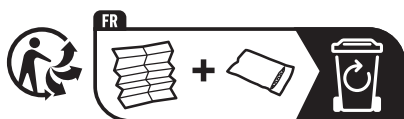

Points de collecte sur www.quefairemesdechets.fr
Privilégiez la réparation ou le don de votre appareil !

PRÉSENTATION DU PRODUIT

❗ IMPORTANT :

Pour obtenir les meilleures performances de votre lave-vaisselle, lisez toutes les instructions d'utilisation avant de l'utiliser pour la première fois.

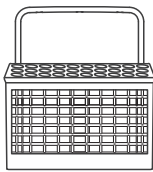
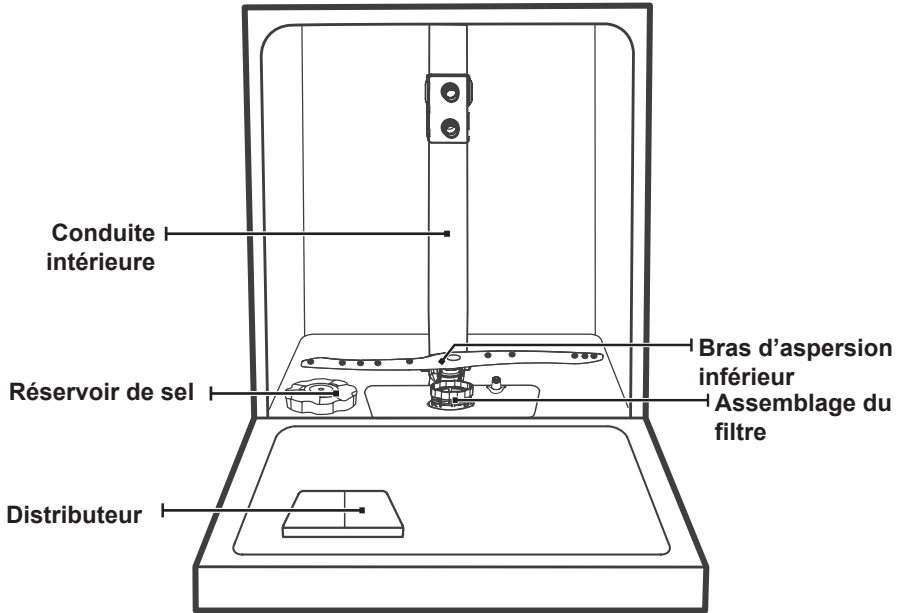

Porte-couverts

Panier à couverts

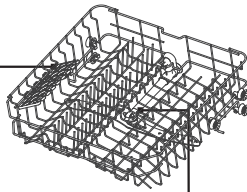

Porte-tasses

Panier supérieur

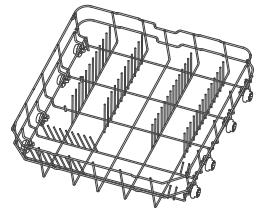

Panier inférieur

💡 REMARQUE :

Pour faire de la place aux articles plus grands dans le panier supérieur, soulevez le porte-tasses vers le haut. Vous pouvez alors y appuyer les grands verres. Vous pouvez également le retirer lorsqu'il n'est pas nécessaire pour l'utiliser.

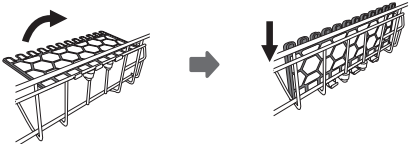

UTILISATION DE VOTRE LAVE-VAISSELLE

Avant d'utiliser votre lave-vaisselle :

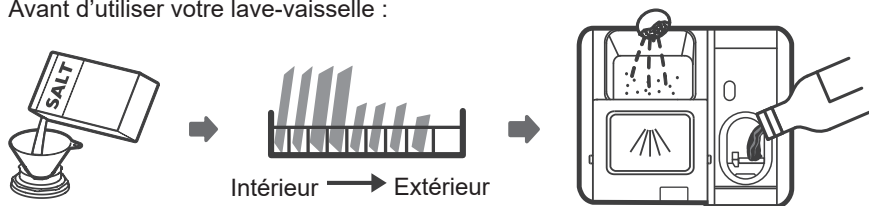

1. Réglez l'adoucisseur d'eau
2. Chargez du sel dans l'adoucisseur d'eau
3. Chargez le panier
4. Chargez le distributeur de **détergent**



Veuillez consulter la section 1 « Adoucisseur d'eau » de la PARTIE II : Version spéciale, si vous avez besoin de régler l'adoucisseur d'eau.

Chargement du sel dans l'adoucisseur d'eau

NOTE :

Si votre modèle n'est pas équipé d'un adoucisseur d'eau, vous pouvez sauter cette section. Utilisez toujours du sel destiné à être utilisé dans le lave-vaisselle. Le réservoir de sel est situé sous le panier inférieur et doit être rempli comme expliqué ci-après :

AVERTISSEMENT

- **N'utilisez que du sel spécifiquement conçu pour les lave-vaisselle !**
Tout autre type de sel non spécifiquement conçu pour le lave-vaisselle, en particulier le sel de table, endommagera l'adoucisseur d'eau. En cas de dommages causés par l'utilisation de sel non approprié, le fabricant ne donne aucune garantie et n'est pas responsable des dommages causés.
- **Ne remplissez de sel qu'avant de lancer un cycle.**
Cela empêchera que des grains de sel ou d'eau salée, qui pourraient avoir été renversés, ne restent sur le dessous de la machine pendant une période de temps, ce qui pourrait provoquer de la corrosion.

Veillez suivre les étapes ci-dessous pour ajouter du sel au lave-vaisselle :

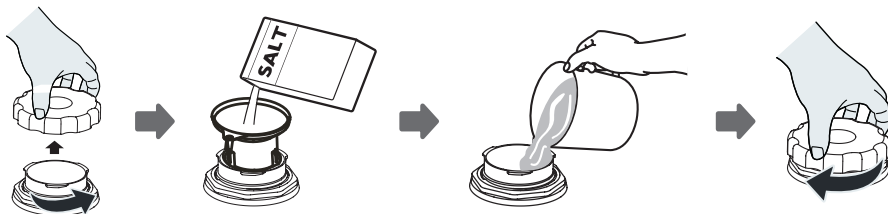

1. Retirez le panier inférieur et dévissez le bouchon du réservoir.
2. Placez l'extrémité de l'entonnoir (si fourni) dans le trou et versez environ 1,5 kg de sel pour lave-vaisselle.
3. Remplissez avec de l'eau le réservoir de sel jusqu'à sa limite maximale. Il est normal qu'une petite quantité d'eau s'écoule du réservoir de sel.
4. Après avoir rempli le récipient, revissez fermement le bouchon.
5. Le témoin lumineux de sel **s'éteint** une fois que le réservoir de sel a été rempli de sel.
6. Après avoir versé le sel dans le réservoir de sel, un programme de lavage doit être lancé immédiatement (nous vous conseillons d'utiliser un programme court). Sinon, le système de filtration, la pompe ou d'autres pièces importantes de la machine peuvent être endommagés par l'eau salée. Ceci est hors garantie.

💡 REMARQUE :

- Le réservoir de sel ne doit être rempli que lorsque le témoin lumineux de sel (☞) du panneau de commande s'allume. Selon le degré de dissolution du sel, le témoin lumineux de sel peut rester allumé même si le réservoir de sel est rempli.
S'il n'y a pas de témoin lumineux de sel sur le panneau de commande (pour certains **modèles**), vous pouvez estimer le moment où il faut remplir le sel dans l'adoucisseur d'eau en fonction des cycles que le lave-vaisselle a effectués.
- Si du sel s'est répandu, lancez un programme de trempage ou un programme rapide pour l'éliminer.

ENTRETIEN ET NETTOYAGE

Soins externes

Porte et joint de porte

Nettoyez régulièrement les joints de porte à l'aide d'un chiffon doux et humide pour éliminer les dépôts d'aliments.

Lorsque le lave-vaisselle est chargé, des résidus d'aliments et de boissons peuvent s'égoutter sur les côtés de la porte du lave-vaisselle. Ces surfaces se trouvent à l'extérieur de l'armoire de lavage et ne sont pas accessibles à l'eau des bras d'aspersion. Les dépôts doivent être essuyés avant de fermer la porte.

Panneau de commande

Si un nettoyage est nécessaire, le panneau de commande doit être essuyé uniquement avec un chiffon doux et humide.

⚠ AVERTISSEMENT

- Pour éviter toute pénétration d'eau dans la serrure de la porte et les composants électriques, n'utilisez pas de nettoyant en spray, quel qu'il soit.
- N'utilisez jamais de nettoyants abrasifs ou de tampons à récurer sur les surfaces extérieures, car ils pourraient rayer la finition. Certains essuie-tout peuvent également rayer ou laisser des marques sur la surface.

Soins internes

Système de filtrage

Le système de filtrage situé à la base de l'armoire de lavage retient les gros débris du cycle de lavage, notamment les corps étrangers tels que les cure-dents ou les débris. Les débris grossiers collectés peuvent provoquer l'obstruction des filtres. Vérifiez régulièrement l'état des filtres, retirez soigneusement les corps étrangers et nettoyez si nécessaire les pièces du système de filtrage à l'eau. Suivez les étapes ci-dessous pour nettoyer le filtre.

NOTE :

Les images ne sont données qu'à titre indicatif, les modèles du système de filtrage et des bras d'aspersion peuvent être différents.

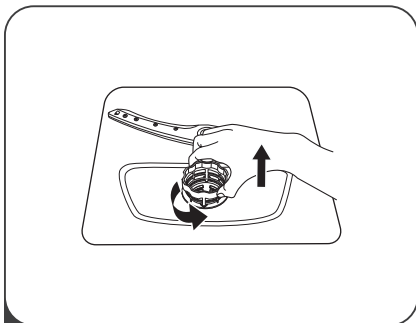

1 Tenez le filtre grossier et tournez-le dans le sens inverse des aiguilles d'une montre pour déverrouiller le filtre. Soulevez le filtre vers le haut et sortez-le du lave-vaisselle.

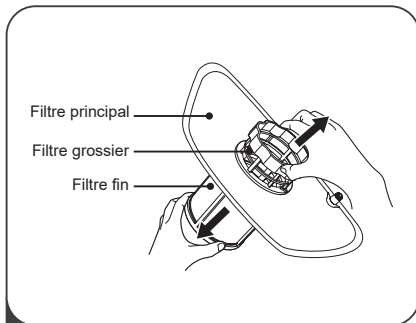

2 Le filtre fin peut être retiré de la partie inférieure de l'ensemble du filtre.
Le filtre grossier peut être détaché du filtre principal en pressant doucement les languettes situées en haut et en le tirant.

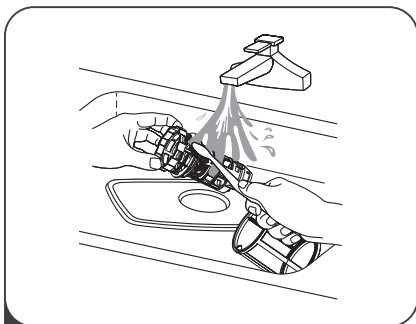

3 Les plus gros restes d'aliments peuvent être nettoyés en rinçant le filtre à l'eau courante.
Pour un nettoyage plus approfondi, utilisez une brosse de nettoyage douce.

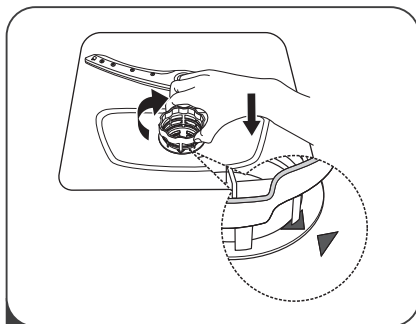

4 Remontez les filtres dans l'ordre inverse du démontage, remplacez la cartouche filtrante et tournez dans le sens des aiguilles d'une montre jusqu'à la flèche de fermeture.

⚠ AVERTISSEMENT

- Ne serrez pas trop les filtres. Remettez les filtres dans l'ordre en toute sécurité, sinon des débris grossiers pourraient pénétrer dans le système et provoquer un blocage.
- N'utilisez jamais le lave-vaisselle sans que les filtres soient en place. Un remplacement incorrect du filtre peut réduire le niveau de performance de l'appareil et endommager la vaisselle et les ustensiles.

Bras d'aspersion

Il est nécessaire de nettoyer régulièrement les bras d'aspersion car les produits chimiques à base d'eau dure bouchent les jets et les roulements des bras d'aspersion.

Pour nettoyer les bras d'aspersion, suivez les instructions ci-dessous :

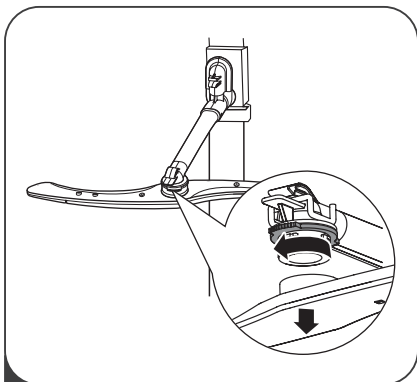

- 1 Pour retirer le bras d'aspersion supérieur, tenez l'écrou, faites tourner le bras dans le sens inverse des aiguilles d'une montre pour le retirer.

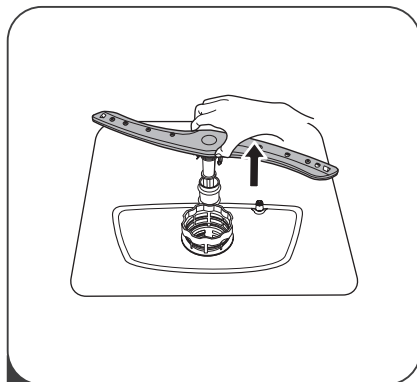

- 2 Pour retirer le bras d'aspersion inférieur, tirez le bras d'aspersion vers le haut.

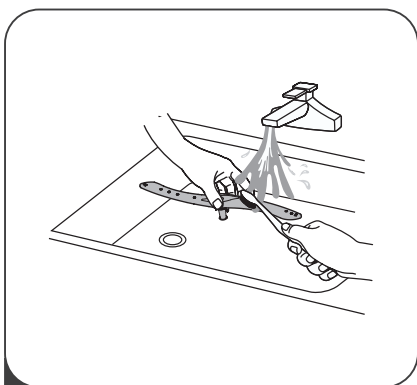

- 3 Lavez les bras dans de l'eau savonneuse et chaude et utilisez une brosse douce pour nettoyer les jets. Remplacez-les après les avoir soigneusement rincés.

Entretien du lave-vaisselle

Précaution contre le gel

Veillez prendre des mesures de protection contre le gel sur le lave-vaisselle en hiver. Après chaque cycle de lavage, veuillez procéder comme suit :

1. Coupez l'alimentation électrique du lave-vaisselle à la source d'alimentation.
2. Coupez l'alimentation en eau et débranchez la conduite d'arrivée d'eau de la vanne d'eau.
3. Vidangez l'eau de la conduite d'entrée et de la vanne d'eau. (Utilisez une casserole pour recueillir l'eau)
4. Reconnectez la conduite d'arrivée d'eau à la vanne d'eau.
5. Retirez le filtre au fond de la cuvette et utilisez une éponge pour absorber l'eau dans le puisard.

Après chaque lavage

Après chaque lavage, coupez l'alimentation en eau de l'appareil et laissez la porte légèrement ouverte **pendant un moment** afin que l'humidité et les odeurs ne soient pas emprisonnées à l'intérieur.

Retirez la fiche

Avant de nettoyer ou d'effectuer un entretien, retirez toujours la fiche de la prise.

Pas de solvants ni de produits de nettoyage abrasifs

Pour nettoyer l'extérieur et les parties en caoutchouc du lave-vaisselle, n'utilisez pas de solvants ou de produits de nettoyage abrasifs. Utilisez uniquement un chiffon avec de l'eau chaude savonneuse.

Pour éliminer les taches sur la surface de l'intérieur, utilisez un chiffon imbibé d'eau et d'un peu de vinaigre, ou un produit de nettoyage spécialement conçu pour les lave-vaisselle.

En cas de non-utilisation **prolongée**

Il est recommandé de faire un cycle de lavage avec le lave-vaisselle vide, puis de débrancher la fiche de la prise, de couper l'arrivée d'eau et de laisser la porte de l'appareil légèrement ouverte. Cela permettra aux joints de la porte de durer plus longtemps et empêchera les odeurs de se former dans l'appareil.

Déplacement de l'appareil

Si l'appareil doit être déplacé, essayez de le maintenir en position verticale. En cas de nécessité absolue, il peut être positionné sur le dos.

Joints d'étanchéité

L'un des facteurs à l'origine de la formation d'odeurs dans le lave-vaisselle est la nourriture qui reste coincée dans les joints d'étanchéité. Un nettoyage périodique avec une éponge humide permet d'éviter ce phénomène.

INSTRUCTIONS D'INSTALLATION

⚠ AVERTISSEMENT



Risque de choc électrique

Débranchez l'alimentation électrique avant d'installer le lave-vaisselle.

Le non-respect de cette consigne peut entraîner la mort ou un choc électrique.

⚠ Attention

L'installation des conduites et des équipements électriques doit être effectuée par des professionnels.

À propos de la connexion électrique

⚠ AVERTISSEMENT

Pour votre sécurité :

- N'utilisez pas de rallonge ou de prise d'adaptateur avec cet appareil.
- Ne coupez ou ne retirez en aucun cas la connexion de mise à la terre du cordon d'alimentation.

Exigences électriques

Veillez consulter l'étiquette signalétique pour connaître la tension nominale et raccorder le lave-vaisselle à l'alimentation électrique appropriée. Utilisez le fusible requis 10A/13A/16A, le fusible à retardement ou le disjoncteur recommandé et prévoyez un circuit séparé desservant uniquement cet appareil.

Connexion électrique

Assurez-vous que la tension et la fréquence du courant correspondent à celles indiquées sur la plaque signalétique. N'insérez la fiche que dans une prise électrique correctement mise à la terre. Si la prise électrique à laquelle l'appareil doit être branché n'est pas adaptée à la fiche, remplacez la prise, plutôt que d'utiliser un adaptateur ou autre, car ils pourraient provoquer une surchauffe et des brûlures.

⚠ Assurez-vous que la mise à la terre est correcte avant l'utilisation

Approvisionnement en eau et drainage

Raccordement à l'eau froide

Raccordez le tuyau d'alimentation en eau froide à un connecteur fileté de 3/4 (pouce) et assurez-vous qu'il est bien fixé en place.

Si les conduites d'eau sont neuves ou n'ont pas été utilisées pendant une longue période, laissez couler l'eau pour vous assurer qu'elle est claire. Cette précaution est nécessaire pour éviter le risque que l'entrée d'eau soit bloquée et endommage l'appareil.

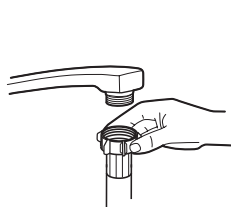

tuyau d'alimentation ordinaire



tuyau d'alimentation de sécurité

À propos du tuyau d'alimentation de sécurité

Le tuyau d'alimentation de sécurité est composé de doubles parois. Le système garantit son intervention en bloquant l'écoulement de l'eau en cas de rupture du tuyau d'alimentation et lorsque l'espace d'air entre le tuyau d'alimentation lui-même et le tuyau ondulé extérieur est plein d'eau.

⚠ AVERTISSEMENT

Un tuyau qui se fixe à un robinet peut éclater s'il est installé sur la même conduite d'eau que le lave-vaisselle. Si votre évier en est équipé, il est recommandé de débrancher le tuyau et de boucher le trou.

Comment brancher le tuyau d'alimentation de sécurité

1. Retirez les tuyaux d'alimentation de sécurité du compartiment de rangement situé à l'arrière du lave-vaisselle.
2. Serrez les vis du tuyau d'alimentation de sécurité au robinet avec un filetage de 3/4 de pouce.
3. Ouvrez complètement l'eau avant de mettre le lave-vaisselle en marche.

Comment débrancher le tuyau d'alimentation de sécurité

1. Coupez l'eau.
2. Dévissez le tuyau d'alimentation de sécurité du robinet.

Connexion des tuyaux de drainage

Insérez le tuyau de drainage dans une conduite de drainage d'un diamètre minimum de 4 cm, ou laissez-la couler dans l'évier, en veillant à ne pas la plier ou le sertir. La hauteur de la conduite d'évacuation doit être inférieure à 1000 mm. L'extrémité libre de ma conduite ne doit pas être immergée dans l'eau pour éviter le reflux de celle-ci.

⚠ Veuillez fixer solidement le tuyau de drainage dans la position A ou B.

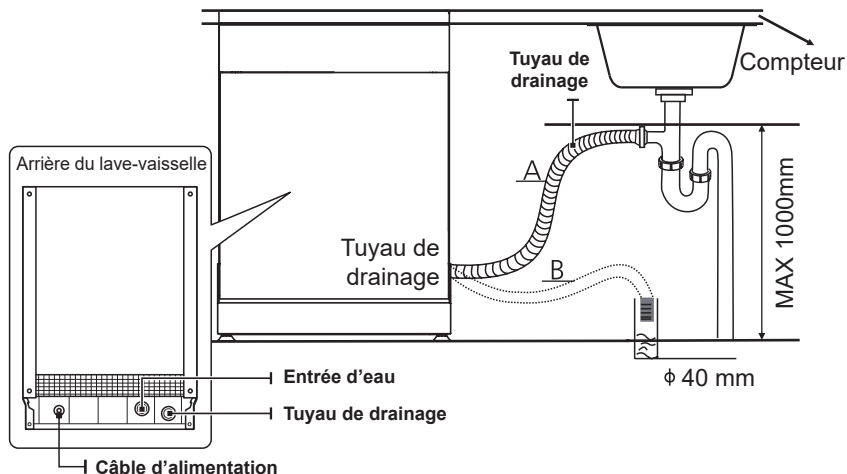

Comment évacuer l'excès d'eau des tuyaux

Si le raccordement à la conduite de drainage est placé à une hauteur supérieure à 1000 mm, un excès d'eau peut rester dans le tuyau de drainage. Il sera nécessaire d'évacuer l'excès d'eau du tuyau dans une cuvette ou un récipient approprié maintenu à l'extérieur et plus bas que l'évier.

Sortie d'eau

Raccordez le tuyau de drainage. Le tuyau de drainage doit être correctement installé pour éviter les fuites d'eau. Veillez à ce que le tuyau de drainage ne soit pas plié ou écrasé.

Rallonge de tuyau

Si vous avez besoin d'une rallonge de tuyau de drainage, veillez à utiliser un tuyau de drainage similaire.

Sa longueur ne doit pas dépasser 4 mètres sinon l'effet nettoyant du lave-vaisselle pourrait être réduit.

Raccordement du siphon

Le raccordement du siphon doit se trouver à une hauteur inférieure à 1000 mm (maximum) du fond du lave-vaisselle.

Positionnement de l'appareil

Positionnez l'appareil à l'emplacement souhaité. L'arrière doit reposer contre le mur derrière lui, et les côtés, le long des armoires ou des murs adjacents. Le lave-vaisselle est équipé de tuyaux d'alimentation et de drainage d'eau qui peuvent être positionnés à droite ou à gauche pour faciliter une installation correcte.

Nivellement de l'appareil

Une fois l'appareil positionné pour la mise à niveau, la hauteur du lave-vaisselle peut être changée en réglant le niveau de vissage des pieds.

Dans tous les cas, l'appareil ne doit pas être incliné de plus de 2°.

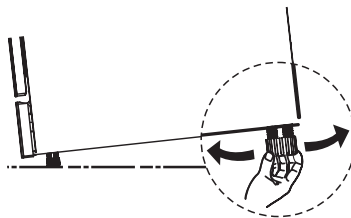

Installation autonome

Montage entre des armoires existantes

Une hauteur du lave-vaisselle de 845 mm est conçue pour permettre l'installation de l'appareil entre des armoires existantes de même hauteur dans les cuisines équipées modernes.

Le plan de travail stratifié de l'appareil ne nécessite aucun entretien particulier puisqu'il est résistant à la chaleur, aux rayures et aux taches.

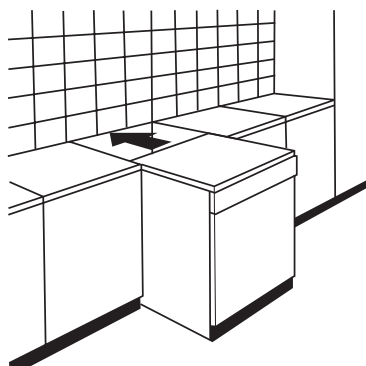

Sous le plan de travail existant

(Lors de l'installation sous un plan de travail)

Dans la plupart des cuisines équipées modernes, il n'y a qu'un seul plan de travail sous lequel sont installés les meubles et les appareils électriques. Dans ce cas, retirez le plan de travail du lave-vaisselle en dévissant les vis situées sous le bord arrière du plan (a).

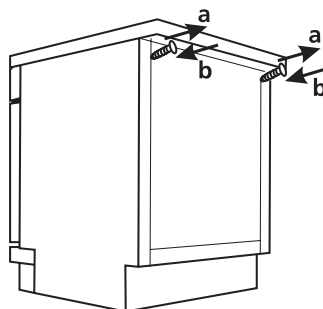

⚠ Attention

Après avoir retiré le plan de travail, les vis doivent être revissées sous le bord arrière du plan (b).

Installation intégrée (pour le modèle intégré)

Étape 1. Choisir le meilleur emplacement pour le lave-vaisselle

La position d'installation du lave-vaisselle doit être proche du tuyau d'arrivée et de drainage existant et de la prise de courant.

Illustrations des dimensions de l'armoire de lavage et de la position d'installation du lave-vaisselle.

1. Moins de 5 mm entre le haut du lave-vaisselle et l'armoire et la porte extérieure alignée sur l'armoire.

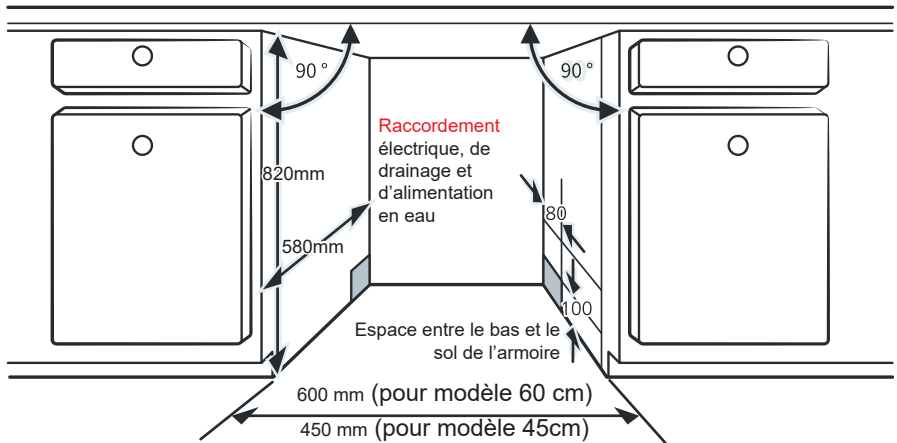

2. Si le lave-vaisselle est installé dans le coin de l'armoire, un certain espace est nécessaire lorsque la porte est ouverte.

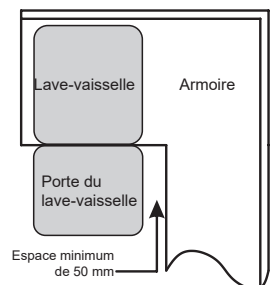

REMARQUE :

En fonction de l'emplacement de votre prise électrique, vous devrez peut-être découper un trou dans le côté opposé de l'armoire.

CONSEILS DE DÉPANNAGE

Avant d'appeler le service

L'examen des tableaux des pages suivantes peut vous éviter de faire appel au service après-vente.

Problème	Causes possibles	Que faire
Le lave-vaisselle ne démarre pas	Le fusible a sauté ou le disjoncteur s'est déclenché.	Remplacez le fusible ou réinitialisez le disjoncteur. Retirez tous les autres appareils partageant le même circuit avec le lave-vaisselle.
	L'alimentation électrique n'est pas allumée.	Assurez-vous que le lave-vaisselle est allumé et que la porte est bien fermée. Assurez-vous que le cordon d'alimentation est correctement branché dans la prise murale.
	La pression de l'eau est basse	Vérifiez que l'alimentation en eau est correctement raccordée et que l'eau est ouverte.
	La porte du lave-vaisselle n'est pas correctement fermée.	Assurez-vous de bien fermer la porte et de la verrouiller.
Eau non pompée du lave-vaisselle	Tuyau de drainage tordu ou coincé.	Vérifiez le tuyau de drainage.
	Filtre obstrué.	Vérifiez le système de filtrage .
	L'évier de la cuisine est bouché.	Vérifiez l'évier de la cuisine pour vous assurer qu'il se vide bien. Si le problème vient de l'évier de la cuisine qui ne se vide pas, vous aurez peut-être besoin d'un plombier plutôt que d'un réparateur de lave-vaisselle.
Mousse dans la cuvette	Mauvais détergent.	Utilisez uniquement le détergent spécial lave-vaisselle pour éviter la formation de mousse. Si cela se produit, ouvrez le lave-vaisselle et laissez la mousse s'évaporer. Ajoutez 1 litre d'eau froide au fond du lave-vaisselle. Fermez la porte du lave-vaisselle, puis sélectionnez n'importe quel programme. Au départ, le lave-vaisselle vidangera l'eau. Ouvrez la porte une fois la phase de drainage terminée et vérifiez si la mousse a disparu. Répétez si nécessaire.

Problème	Causes possibles	Que faire
	Produit de rinçage renversé.	Essuyez toujours immédiatement les éclaboussures de produit de rinçage .
Intérieur de la cuvette taché	Un détergent avec colorant peut avoir été utilisé.	Assurez-vous que le détergent ne contient pas de colorant.
Film blanc sur la surface intérieure	Minéraux d'eau dure.	Pour nettoyer l'intérieur, utilisez le chiffon doux humide avec du détergent pour lave-vaisselle et portez des gants en caoutchouc. N'utilisez jamais d'autre nettoyant que le détergent pour lave-vaisselle, car cela pourrait provoquer de la mousse.
Il y a des taches de rouille sur les couverts	Les articles concernés ne sont pas résistants à la corrosion.	Évitez de laver des articles qui ne résistent pas à la corrosion dans le lave-vaisselle.
	Un programme n'a pas été exécuté après l'ajout de sel pour lave-vaisselle. Des traces de sel ont pénétré dans le cycle de lavage.	Après avoir ajouté du sel, lancez toujours un programme de lavage sans vaisselle. Ne sélectionnez pas la fonction Turbo (si elle est présente), après avoir ajouté du sel pour lave-vaisselle.
	Le couvercle de l'adoucisseur est lâche.	Vérifiez que le couvercle de l'adoucisseur est fixé.
Bruit de cognement dans le lave-vaisselle	Un bras d'aspersion heurte un article dans un panier	Interrompez le programme et réorganisez les articles qui obstruent le bras d'aspersion.
Bruit de cliquetis dans le lave-vaisselle	Des pièces de vaisselle sont mal rangées dans le lave-vaisselle.	Interrompez le programme et réorganisez les pièces de vaisselle.
Bruit de cognement dans les conduites d'eau	Cela peut être dû à une installation sur site ou à la section transversale de la tuyauterie.	Cela n'a aucune influence sur le fonctionnement du lave-vaisselle. En cas de doute, contactez un plombier qualifié.

Problème	Causes possibles	Que faire
La vaisselle n'est pas propre	La vaisselle n'a pas été chargée correctement.	Voir la PARTIE II « Préparation et chargement de la vaisselle ».
	Le programme n'est pas assez puissant.	Sélectionnez un programme plus intensif.
La vaisselle n'est pas propre.	Une quantité insuffisante de détergent a été distribuée.	Utilisez plus de détergent ou changez de détergent.
	Des articles bloquent le mouvement des bras d'aspersion.	Réorganisez les articles de manière à ce que l'aspersion puisse tourner librement.
	La combinaison de filtres n'est pas propre ou n'est pas correctement installée dans la base de l'armoire de lavage. Cela peut bloquer les jets du bras d'aspersion.	Nettoyez et / ou installez correctement le filtre. Nettoyez les jets des bras d'aspersion.
Nébulosité sur la verrerie.	Combinaison d'eau douce et trop de détergent.	Utilisez moins de détergent si vous avez une eau douce et sélectionnez un cycle plus court pour laver les verres et les rendre propres.
Des taches blanches apparaissent sur la vaisselle et les verres.	La zone d'eau dure peut provoquer des dépôts de calcaire.	Vérifiez les réglages de l'adoucisseur d'eau ou l'état de remplissage du réservoir de sel.
Empreintes noires ou grises sur la vaisselle	Des ustensiles en aluminium ont frotté contre la vaisselle	Utilisez un nettoyant abrasif doux pour éliminer ces marques.
Détergent laissé dans le distributeur	La vaisselle bloque le distributeur de détergent	Rechargez correctement la vaisselle.

Problème	Causes possibles	Que faire
La vaisselle ne sèche pas	Chargement incorrect	Utilisez des gants si des résidus de détergent peuvent être trouvés sur la vaisselle pour éviter les irritations cutanées.
	Les vaisselles sont retirées trop tôt	Ne videz pas votre lave-vaisselle immédiatement après le lavage. Ouvrez légèrement la porte pour que la vapeur puisse sortir. Retirez la vaisselle jusqu'à ce que la température intérieure soit sans danger. Déchargez d'abord le panier inférieur pour éviter que l'eau ne tombe du panier supérieur.
La vaisselle ne sèche pas	Un programme erroné a été sélectionné.	Avec un programme court, la température de lavage est plus basse, ce qui diminue les performances de nettoyage. Choisissez un programme avec une longue durée de lavage.
	Utilisation de couverts avec un revêtement de mauvaise qualité.	Le drainage de l'eau est plus difficile avec ces articles. Les couverts ou la vaisselle de ce type ne peuvent pas être lavés au lave-vaisselle.

⚠ AVERTISSEMENT

La réparation par vous-même ou la réparation non professionnelle peut entraîner des risques graves pour votre sécurité et avoir une incidence sur la garantie.

Disponibilité des pièces de rechange

- Dix ans après la mise sur le marché de la dernière unité du modèle :**
 Moteur, pompe de circulation et de drainage, appareils de chauffage et éléments chauffants, y compris les pompes à chaleur (séparément ou regroupés), tuyauterie et équipement connexe, y compris tous les tuyaux, vannes, filtres et arrêts aquatiques, pièces structurelles et intérieures liées aux ensembles de portes (séparément ou regroupées), cartes de circuits imprimés, écrans électroniques, interrupteurs à pression, thermostats et capteurs, logiciels et microprogrammes, y compris le logiciel de réinitialisation.
- Dix ans après la mise sur le marché de la dernière unité du modèle :**
 Charnières et joints de porte, autres joints, bras d'aspersion, filtres de drainage, supports intérieurs et périphériques en plastique tels que paniers et couvercles.

CHARGEMENT DES PANIERS SELON EN60436 :

Charger le lave-vaisselle à pleine capacité contribuera à des économies d'énergie et d'eau.

1. Panier supérieur :

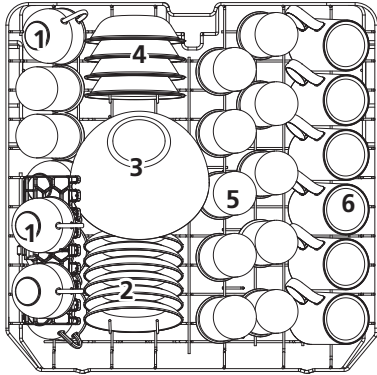

N°	Article
1	Gobelets
2	Soucoupes
3	Bol en verre
4	Bols à dessert
5	Verre
6	Tasses

2. Panier inférieur :

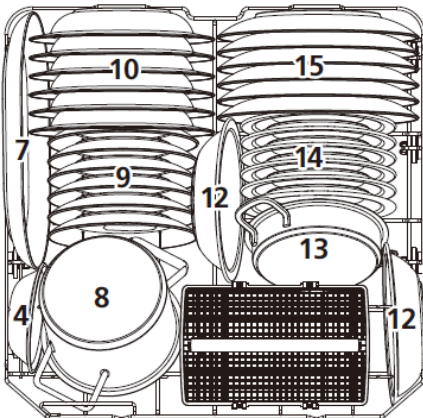

N°	Article
7	Assiette ovale
8	Petit pot
9	Assiettes à dessert en mélamine
10	Assiettes à soupe
11	Panier à couverts
12	Bols en mélamine
13	Marmite de four
14	Bols à dessert
15	Assiette à dîner

3. Panier à couverts :

IN
↑

1	2	1		4	4	4	4	4	4		1	2	1
2	2	2			8			7		3	3		2
1	2	1		4	4	4	4	4	4		1	3	1
<div style="display: flex; justify-content: center; align-items: center; gap: 10px;"> <div style="border: 1px solid black; width: 20px; height: 20px;"></div> <div style="border: 1px solid black; width: 20px; height: 20px;"></div> <div style="border: 1px solid black; width: 20px; height: 20px;"></div> <div style="border: 1px solid black; width: 20px; height: 20px;"></div> <div style="border: 1px solid black; width: 20px; height: 20px;"></div> <div style="border: 1px solid black; width: 20px; height: 20px;"></div> <div style="border: 1px solid black; width: 20px; height: 20px;"></div> <div style="border: 1px solid black; width: 20px; height: 20px;"></div> <div style="border: 1px solid black; width: 20px; height: 20px;"></div> <div style="border: 1px solid black; width: 20px; height: 20px;"></div> <div style="border: 1px solid black; width: 20px; height: 20px;"></div> <div style="border: 1px solid black; width: 20px; height: 20px;"></div> <div style="border: 1px solid black; width: 20px; height: 20px;"></div> <div style="border: 1px solid black; width: 20px; height: 20px;"></div> </div>													
1	2	1		5	5	5	5	5	5		3	3	3
2	2	2			3			3		3	3	3	3
1	2	1		5	5	5	5	5	5		6		6

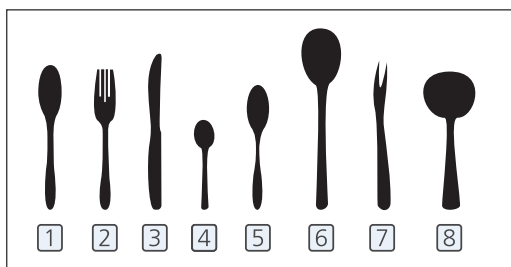

N°	Article
1	Cuillères à soupe
2	Fourches
3	Couteaux
4	Cuillères à thé
5	Cuillères à dessert
6	Cuillères à servir
7	Fourchette à servir
8	Louche à sauce

Informations de comparabilité
tests selon EN60436 :
Capacité : 12 couverts
Position du panier supérieur : position basse
Programmes : ECO
Réglage du produit de rinçage : Max
Réglage de l'adoucisseur : H3

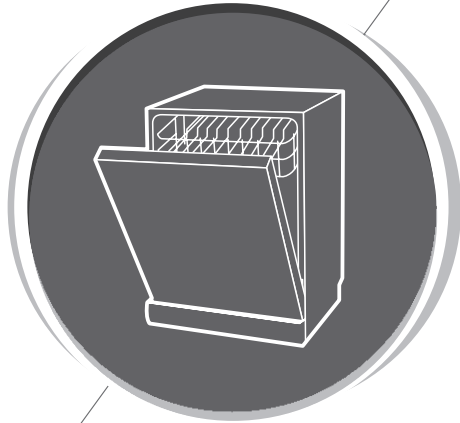

Lave-vaisselle

Manuel d'instructions

PARTIE II : Version spéciale

CDWPF1201PW

CDWPF1201PB

CDWPF1201PS

comfee'

Veillez lire attentivement ce manuel
avant d'utiliser le lave-vaisselle.

Conservez ce manuel pour référence
future.

|| TABLE DES MATIÈRES

01	4	UTILISATION DE VOTRE LAVE-VAISSELLE
	4	Panneau de commande
	6	Adoucisseur d'eau
	7	Préparation et chargement de la vaisselle
	10	Fonction de l'agent de rinçage et du détergent
	11	Remplissage du réservoir de produit de rinçage
	12	Remplissage du distributeur de détergent
02	13	SÉLECTION DU PROGRAMME
	13	Tableau des cycles de lavage
	14	Économie d'électricité
	14	Démarrage d'un programme
	14	Modification du programme à mi-cycle
	15	Oublier d'ajouter une vaisselle ?
03	16	CODES D'ERREUR
04	17	INFORMATION TECHNIQUE

REMARQUE :

- Si vous ne pouvez pas résoudre les problèmes par vous-même, veuillez demander l'aide d'un technicien professionnel.
- Le fabricant, suivant une politique de développement et de mise à jour constante du produit, peut apporter des modifications sans préavis.
- En cas de perte ou d'obsolescence, vous pouvez recevoir un nouveau manuel d'utilisation auprès du fabricant ou du vendeur responsable.

GUIDE D'UTILISATION RAPIDE

Veillez lire le contenu correspondant du manuel d'instructions pour connaître la méthode d'utilisation détaillée.

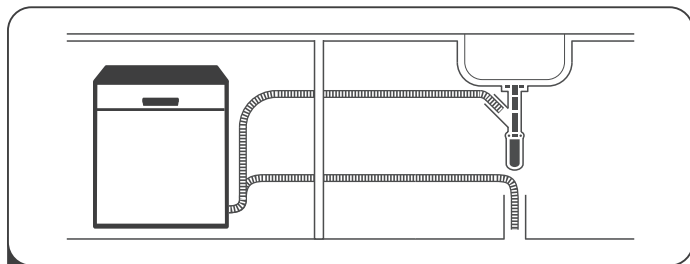

1 Installez le lave-vaisselle

(Veillez consulter la section 5 « INSTRUCTIONS D'INSTALLATION » de la PARTIE I : Version générique)

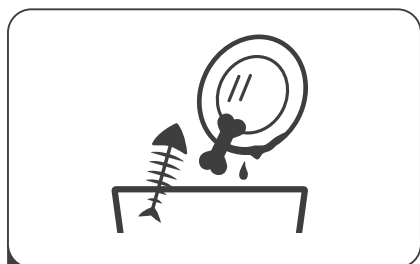

2 Retirez les plus gros résidus de la vaisselle. Évitez le pré-rinçage.

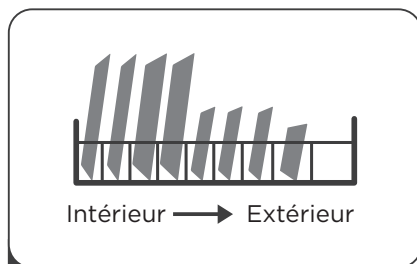

3 Chargez les paniers.

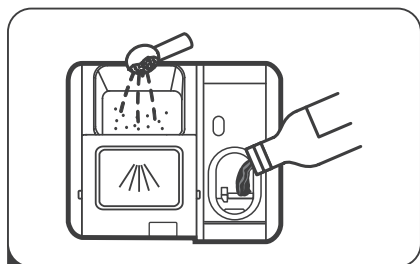

4 Remplissez le distributeur de détergent et de produit de rinçage.

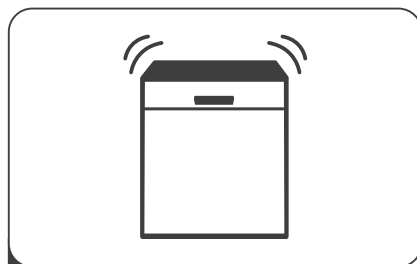

5 Sélectionnez un programme adapté et démarrez le lave-vaisselle.

UTILISATION DE VOTRE LAVE-VAISSELLE



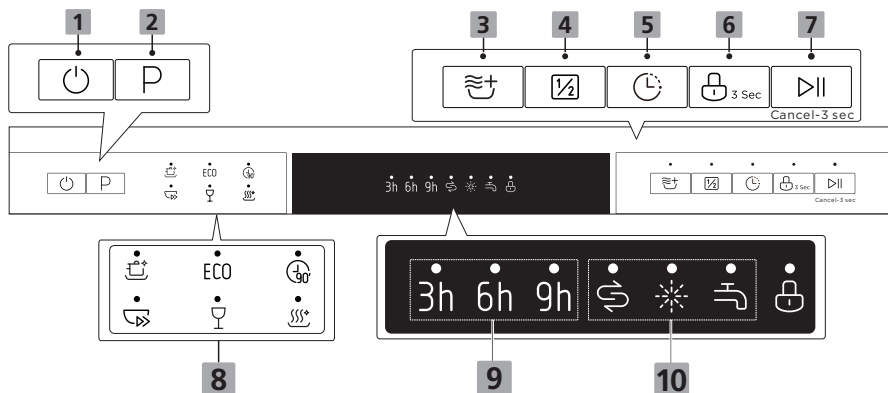







• Panneau de commande



(Bouton) Operation (Opération)

1 Alimentation	Appuyez sur ce bouton pour allumer votre lave-vaisselle.
2 Programme	Appuyez sur ce bouton pour sélectionner le programme de lavage approprié, l'indicateur du programme s'allume.
3 Séchage supplémentaire	Pour un meilleur résultat de séchage. (Il ne peut être utilisé qu'avec Intensif, ÉCONOMIE et 90 min, Verre, Hygiène)
4 Demi-charge	Si vous avez environ ou moins de la moitié d'un couvert complet à laver, vous pouvez choisir cette fonction pour économiser de l'électricité et de l'eau. (Il ne peut être utilisé qu'avec Intensif, ÉCONOMIE et 90 min, Verre, Hygiène)
5 Retard	Appuyez sur ce bouton pour définir les heures différées pour le lavage. Vous pouvez retarder le début du lavage jusqu'à 3/6/9 heures.
6 Sécurité enfants	Cette option vous permet de verrouiller les boutons du panneau de commande, afin que les enfants ne puissent pas démarrer accidentellement le lave-vaisselle en appuyant sur les boutons du panneau. Seul le bouton Power (Alimentation) reste actif. Appuyez sur le bouton pendant 3 secondes pour verrouiller ou déverrouiller le panneau de commande.
7 Démarrage/ Mise en pause	Appuyez sur le bouton pour lancer le programme de lavage sélectionné ou mettre en pause le programme en cours.

Affichage

<p>8 Indicateur de programme</p>	<p> Soins intensifs + Pour la vaisselle la plus sale et les casseroles, poêles, plats etc. normalement sales. Avec des aliments séchés.</p> <p>ECO ÉCONOMIE Il s'agit d'un programme standard, qui convient au nettoyage de la vaisselle normalement sale et qui est le plus efficace en termes de consommation combinée d'électricité et d'eau pour ce type de vaisselle.</p> <p> 90 min Pour les charges normalement sales qui nécessitent un lavage rapide.</p> <p> Rapide Un lavage plus court pour les charges légèrement sales qui n'ont pas besoin d'être séchées.</p> <p> Verre Pour la vaisselle et le verre légèrement sales.</p> <p> Hygiène Utilisez-le pour désinfecter votre vaisselle et votre verrerie. La température maximale de l'eau est de 72°C.</p>
<p>9 Temps de retard</p>	<p>Pour afficher le temps de retard (3h/6h/9h).</p>
<p>10 Indicateur d'avertissement</p>	<p> Sel Si l'indicateur «  » est allumé, cela signifie que le lave-vaisselle n'a plus de sel et qu'il doit être rempli.</p> <p> Produit de rinçage Si l'indicateur «  » est allumé, cela signifie que le lave-vaisselle n'a presque plus de produit de rinçage et nécessite une recharge.</p> <p> Robinet Si l'indicateur «  » est allumé, cela signifie que le robinet d'eau est fermé.</p>

Adoucisseur d'eau

L'adoucisseur d'eau doit être réglé manuellement, à l'aide du cadran de dureté de l'eau.

L'adoucisseur d'eau est conçu pour éliminer les minéraux et les sels de l'eau, qui auraient un effet néfaste ou défavorable sur le fonctionnement de l'appareil. Plus il y a de minéraux, plus votre eau est dure.

L'adoucisseur doit être ajusté en fonction de la dureté de l'eau de votre région. Votre autorité locale des eaux peut vous conseiller sur la dureté de l'eau dans votre région.

Ajustement de la consommation de sel

Le lave-vaisselle est conçu pour permettre un ajustement de la quantité de sel consommée en fonction de la dureté de l'eau utilisée. Ceci est destiné à optimiser et personnaliser le niveau de consommation de sel.

Veuillez suivre les étapes ci-dessous pour ajuster la consommation de sel.

1. Fermez la porte, allumez l'appareil ;
2. Dans les 60 secondes qui suivent la mise en marche de l'appareil, appuyez sur le bouton Program (Programme) pendant plus de 5 secondes pour accéder au mode de réglage de l'adoucisseur d'eau.
3. Appuyez à nouveau sur le bouton Program (Programme) pour sélectionner le réglage approprié en fonction de la dureté de votre eau locale, le réglage changera dans l'ordre suivant : H3->H4->H5->H6->H1->H2->H3;
4. Sans opération dans 5 secondes ou appuyer sur le bouton Power (Alimentation) pour terminer la configuration et quitter le mode de réglage.

DURETÉ DE L'EAU				Niveau de l'adoucisseur d'eau	La régénération se produit chaque séquence de programme X 1)	Consommation de sel (gramme/cycle)
Allemagne °dH	France °fH	Royaume-Uni °Clarke	Mmol/l			
0 - 5	0 - 9	0 - 6	0 - 0,94	H1 - Hygiène, Brillant	Pas de régénération	0
6 - 11	10 - 20	7 - 14	1,0 - 2,0	H2 - Verre, Brillant	10	9
12 - 17	21 - 30	15 - 21	2,1 - 3,0	H3 - Hygiène + Verre, Brillant	5	12
18 - 22	31 - 40	22 - 28	3,1 - 4,0	H4 - Rapide, Brillant	3	20
23 - 34	41 - 60	29 - 42	4,1 - 6,0	H5 - Rapide + Hygiène, Brillant	2	30
35 - 55	61 - 98	43 - 69	6,1 - 9,8	H6 - Rapide + Verre, Brillant	1	60

1°dH=1,25 °Clarke=1,78 °fH=0,178mmol/l

Le réglage d'usine : H3

- 1) Chaque cycle avec une opération de régénération consomme 2,0 litres d'eau supplémentaires, la consommation d'électricité augmente de 0,02 kWh et le programme s'allonge de 4 minutes.



Veillez consulter la section 3 « Chargement du sel dans l'adoucisseur d'eau » de la Partie I : Version générique, si votre lave-vaisselle manque de sel.

REMARQUE :

Si votre modèle n'est pas équipé d'un adoucisseur d'eau, vous pouvez sauter cette section. Adoucisseur d'eau

La dureté de l'eau varie d'un endroit à l'autre. Si de l'eau dure est utilisée dans le lave-vaisselle, des dépôts se formeront sur la vaisselle et les ustensiles.

L'appareil est équipé d'un adoucisseur spécial qui utilise un récipient de sel spécialement conçu pour éliminer le calcaire et les minéraux de l'eau.

Préparation et chargement de la vaisselle

- Pensez à acheter des ustensiles identifiés comme résistants au lave-vaisselle.
- Pour les articles particuliers, sélectionnez un programme avec la température la plus basse possible.
- Pour éviter tout dommage, ne sortez pas le verre et les couverts du lave-vaisselle immédiatement après la fin du programme.

Pour lavage des couverts / vaisselles suivants

Non applicable

- Couverts avec poignées en bois, en corne de porcelaine ou en nacre
- Articles en plastique qui ne résistent pas à la chaleur
- Couverts plus anciens avec des pièces collées qui ne résistent pas à la température
- Couverts ou vaisselles collées
- Articles en étain ou en cuivre
- Verre en cristal
- Objets en acier sujets à la rouille
- Plateaux en bois
- Articles en fibres synthétiques

Sont d'une aptitude limitée

- Certains types de verres peuvent devenir ternes après un grand nombre de lavages
- Les pièces en argent et en aluminium ont tendance à se décolorer lors du lavage
- Les motifs glacés peuvent s'estomper s'ils sont lavés fréquemment

Recommandations pour le chargement du lave-vaisselle

Grattez les restes de nourriture. Ramollissez les restes d'aliments brûlés dans les casseroles. Il n'est pas nécessaire de rincer la vaisselle sous l'eau courante.

Pour de meilleures performances du lave-vaisselle, suivez ces directives de chargement.

(Les caractéristiques et l'apparence des paniers et des paniers à couverts peuvent varier par rapport à votre modèle).

Placez les objets dans le lave-vaisselle de la manière suivante :

- Les objets tels que les tasses, les verres, les casseroles, etc. sont placés face contre terre.
- Les articles courbés ou comportant des renforcements doivent être chargés en biais pour que l'eau puisse s'écouler.
- Tous les ustensiles sont empilés de manière sûre et ne peuvent pas basculer.
- Tous les ustensiles sont placés de manière à ce que les bras d'aspersion puissent tourner librement pendant le lavage.
- Chargez les objets creux tels que les tasses, les verres, les casseroles, etc. L'ouverture doit être orientée vers le bas afin que l'eau ne puisse pas s'accumuler dans le récipient ou dans une base profonde.
- La vaisselle et les couverts ne doivent pas s'emboîter les uns dans les autres, ni se couvrir les uns les autres.
- Pour éviter tout dommage, les verres ne doivent pas se toucher.
- Le panier supérieur est conçu pour contenir de la vaisselle plus délicate et plus légère comme des verres, des tasses à café et à thé.
- Les couteaux à longue lame stockés en position verticale représentent un danger potentiel!
- Les couverts longs et tranchants tels que les couteaux à découper doivent être positionnés horizontalement dans le panier supérieur.
- Veuillez ne pas surcharger votre lave-vaisselle. C'est important pour obtenir de bons résultats et pour une consommation raisonnable d'électricité.

REMARQUE :

Les très petits objets ne doivent pas être lavés dans le lave-vaisselle car ils pourraient facilement tomber du panier.

Enlèvement de la vaisselle

Pour éviter que l'eau ne s'écoule du panier supérieur dans le panier inférieur, nous vous recommandons de vider d'abord le panier inférieur, puis le panier supérieur.

AVERTISSEMENT



Les articles seront chauds ! Pour éviter tout dommage, ne sortez pas le verre et les couverts du lave-vaisselle pendant environ 15 minutes après la fin du programme.

Chargement du panier supérieur

Le panier supérieur est conçu pour accueillir la vaisselle plus délicate et plus légère, comme les verres, les tasses à café et à thé et les soucoupes, ainsi que les assiettes, les petits bols et les casseroles peu profondes (à condition qu'elles ne soient pas trop sales). Placez la vaisselle et les ustensiles de cuisine de manière à ce qu'ils ne soient pas déplacés par le jet d'eau.



Chargement du panier inférieur

Nous vous suggérons de placer les articles volumineux et difficiles à nettoyer dans le panier inférieur : tels que les casseroles, les poêles, les couvercles, les vaisselles de service et les bols, comme le montre la figure ci-dessous. Il est préférable de placer les vaisselles de service et les couvercles sur le côté des racks afin d'éviter de bloquer la rotation du bras d'aspersion supérieur. Le diamètre maximum conseillé pour les assiettes devant le distributeur de détergent est de 19 cm, ceci pour ne pas gêner l'ouverture de celui-ci.

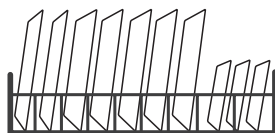

Chargement du panier à couverts

Les couverts doivent être placés dans le panier à couverts séparément les uns des autres, dans les positions appropriées. Évitez d'emboîter les couverts pour éviter une performance de nettoyage insuffisante.

⚠ AVERTISSEMENT



Ne laissez aucun élément s'étendre par le bas. Chargez toujours les ustensiles pointus avec la pointe pointue vers le bas !



Pour un meilleur résultat de lavage, veuillez charger les paniers en vous référant aux options de chargement standard de la dernière section de la PARTIE I : Version générique

Fonction de l'agent de rinçage et du détergent

Le produit de rinçage est libéré pendant le rinçage final pour empêcher l'eau de former des gouttelettes sur votre vaisselle, ce qui peut laisser des taches et des traces. Il améliore également le séchage en permettant à l'eau de rouler sur la vaisselle. Votre lave-vaisselle est conçu pour utiliser des produits de rinçage liquides.

⚠ AVERTISSEMENT

N'utilisez que du produit de rinçage de marque pour le lave-vaisselle. Ne remplissez jamais le distributeur de produit de rinçage avec d'autres substances (par exemple, un produit de nettoyage pour lave-vaisselle, un détergent liquide). Cela pourrait endommager l'appareil.

Quand remplir le produit de rinçage

La régularité du remplissage du distributeur dépend de la fréquence de lavage de la vaisselle et du réglage du produit de rinçage utilisé.

- L'indicateur de faible niveau de produit de rinçage (☼) s'allume lorsque plus de produit de rinçage est nécessaire.
- Ne remplissez pas excessivement le distributeur de produit de rinçage.

Fonction du détergent

Les ingrédients chimiques qui composent le détergent sont nécessaires pour enlever, écraser et évacuer toutes les saletés du lave-vaisselle. La plupart des détergents de qualité commerciale conviennent à cet effet.

⚠ AVERTISSEMENT

- Utilisation correcte du détergent

Utilisez uniquement un détergent spécialement conçu pour les lave-vaisselle. Gardez votre détergent frais et sec.

Ne remplissez pas le distributeur de détergent avant d'être prêt à démarrer le lave-vaisselle.



Le détergent pour lave-vaisselle est corrosif ! Gardez le détergent pour lave-vaisselle hors de portée des enfants.

Remplissage du réservoir de produit de rinçage

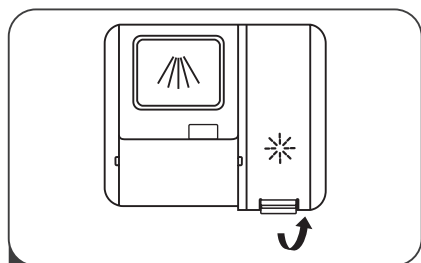

1 Retirez le bouchon du réservoir de rinçage en soulevant la poignée.

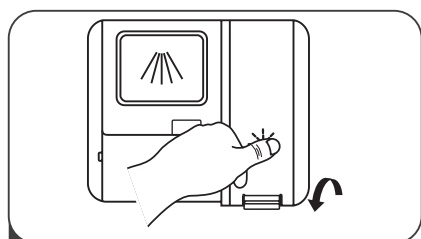

3 Fermez le bouchon après tout.

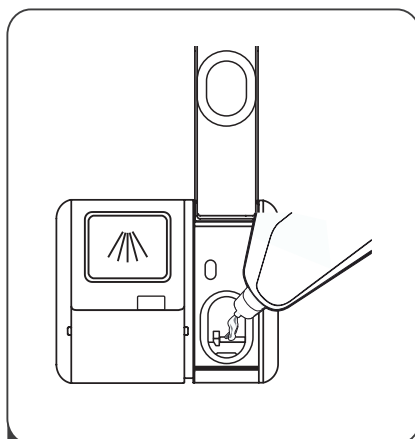

2 Versez le produit de rinçage dans le distributeur en veillant à ne pas trop remplir.

Ajustement du réservoir de produit de rinçage

Pour obtenir une meilleure performance de séchage avec un produit de rinçage limité, le lave-vaisselle est conçu pour ajuster la consommation par l'utilisateur. Suivez les étapes ci-dessous.

1. Fermez la porte, allumez l'appareil;
2. Dans les 60 secondes suivant la mise en marche de l'appareil, appuyez sur le bouton Program (Programme) pendant plus de 5 secondes, puis appuyez sur le bouton Delay (Retard) pour entrer dans le modèle réglé, l'indication du produit de rinçage clignote à une fréquence de 1Hz.
3. Appuyez à nouveau sur le bouton Program (Programme) pour sélectionner le réglage approprié en fonction de vos habitudes d'utilisation, le réglage changera dans l'ordre suivant : d3->d4->d5->d1->d2->d3. Plus le nombre est élevé, plus le lave-vaisselle utilise de produit de rinçage.
4. Sans opération dans 5 secondes ou appuyer sur le bouton Power (Alimentation) pour terminer la configuration et quitter le mode de réglage.

Niveau du produit de rinçage	Position du sélecteur
d1	Hygiène
d2	Verre
d3	Verre + Hygiène
d4	Rapide
d5	Rapide + Hygiène

Remplissage du distributeur de détergent

Trois façons d'ouvrir le couvercle :

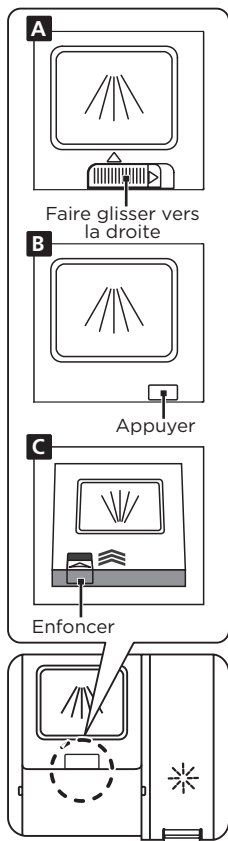

1 Veuillez choisir une voie ouverte en fonction de la situation réelle.

- A.** Ouvrez le capuchon en faisant glisser le loquet de déverrouillage.
- B.** Ouvrez le capuchon en appuyant sur le loquet de déverrouillage.
- C.** Ouvrez le capuchon en enfonçant sur le loquet de déverrouillage.

REMARQUE :

Veuillez respecter les recommandations du fabricant sur l'emballage du détergent.

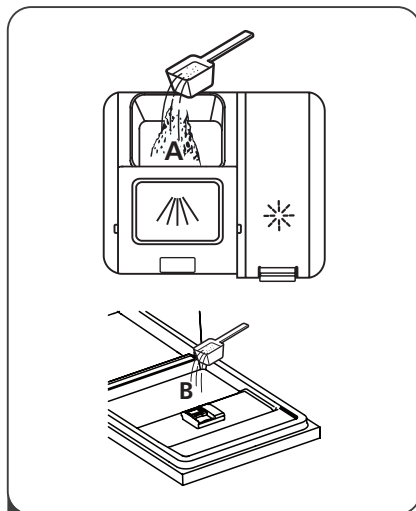

- 2** Ajoutez du détergent dans la grande cavité (A) pour le lavage principal. Pour un meilleur résultat de nettoyage, surtout si vous avez des articles très sales, versez une petite quantité de détergent sur la porte. Le détergent supplémentaire s'activera pendant la phase de pré-lavage.

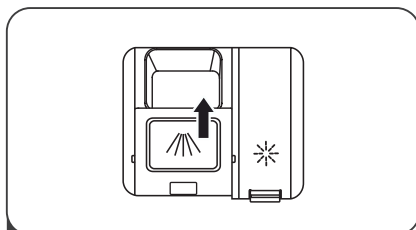







- 3** Fermez le rabat en le faisant glisser vers l'avant puis en appuyant dessus.

SÉLECTION DU PROGRAMME

Tableau des cycles de lavage

Le tableau ci-dessous indique quels programmes sont les meilleurs pour les niveaux de résidus alimentaires et la quantité de détergent nécessaire. Il affiche également diverses informations sur les programmes. Les valeurs de consommation et la durée du programme ne sont données qu'à titre indicatif, sauf pour le programme ÉCONOMIE.

(●) indique que le programme utilise du liquide de rinçage lors du dernier rinçage.

Programme	Description du cycle	Détergent prélavage / lavage principal	Durée de fonctionnement (min)	Électricité (kWh)	Eau (L)	Produit de rinçage
 Soins intensifs +	Prélavage	<hr/> 4/16g <hr/> 1 ou 2 tablettes	178	1,575-1,605	13,9	●
	Lavage (72°C)					
	Rinçage					
	Rinçage (70-72°C)					
 ECO (*EN60436)	Prélavage	<hr/> 4/16g <hr/> 1 ou 2 tablettes	230	0,923	11,0	●
	Lavage (45°C)					
	Rinçage (60°C)					
	Séchage					
 90 min	Lavage (55°C)	<hr/> 20g <hr/> 1 tablette	90	0,955-1,030	11,2	●
	Rinçage					
	Rinçage (60-65°C)					
	Séchage					
 Rapide	Lavage (45°C)	<hr/> 12g <hr/> 1 tablette	30	0,584	10,3	○
	Rinçage					
	Rinçage (45°C)					
 Verre	Prélavage	<hr/> 4/16g <hr/> 1 ou 2 tablettes	125	0,850-1,000	13,9	●
	Lavage (45°C)					
	Rinçage					
	Rinçage (55-65°C)					
 Hygiène	Prélavage	<hr/> 4/16g <hr/> 1 ou 2 tablettes	159	1,485-1,515	13,9	●
	Lavage (72°C)					
	Rinçage					
	Rinçage (70-72°C)					
	Séchage					

REMARQUE :

ECO : Le programme ÉCONOMIE est adapté au nettoyage de la vaisselle normalement sale. Pour cet usage, il s'agit du programme le plus efficace en termes de consommation combinée d'énergie et d'eau, et il est utilisé pour évaluer la conformité à la législation européenne sur l'écoconception.

Économie d'électricité

1. Le pré-rinçage des articles de vaisselle entraîne une augmentation de la consommation d'eau et d'électricité et n'est pas recommandé.
2. Le lavage de la vaisselle dans un lave-vaisselle ménager consomme généralement moins d'électricité et d'eau en phase d'utilisation que le lavage à la main lorsque le lave-vaisselle ménager est utilisé conformément aux instructions.

Démarrage d'un programme

1. Retirez le panier inférieur et supérieur, chargez la vaisselle et repoussez-la. Il est recommandé de charger d'abord le panier inférieur, puis le panier supérieur.
2. Versez le détergent.
3. Insérez la fiche secteur dans la prise. L'alimentation électrique se réfère à la dernière page de la « Fiche du produit ». Assurez-vous que l'alimentation en eau est ouverte à pleine pression.
4. Fermez la porte, appuyez sur le bouton Power (Alimentation), pour mettre la machine en marche.
5. Choisissez un programme, le voyant de réponse s'allumera. Appuyez ensuite sur le bouton Start/Pause (Démarrage/Mise en pause), le lave-vaisselle commencera son cycle.

Modification du programme à mi-cycle

Un programme ne peut être modifié que s'il n'a fonctionné que pendant une courte période, sinon le détergent peut avoir déjà été libéré ou l'eau de lavage avec le détergent a déjà été évacuée. Si tel est le cas, le lave-vaisselle doit être réinitialisé et le distributeur de détergent doit être rempli à nouveau. Pour réinitialiser le lave-vaisselle, suivez les instructions ci-dessous :

1. Appuyez sur le bouton Start/Pause (Démarrage/Mise en pause) pour mettre le lavage en pause.
2. Appuyez sur le bouton Program (Programme) pendant plus de trois secondes, la machine passe en mode de sélection de programme.
3. Appuyez sur le bouton Program (Programme) pour sélectionner le programme souhaité.
4. Appuyez sur le bouton Start/Pause (Démarrage/Mise en pause), le lave-vaisselle continuera à fonctionner.

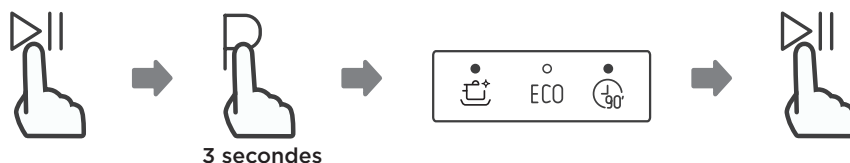

Oublier d'ajouter une vaisselle ?

Une vaisselle oubliée peut être ajoutée à tout moment avant l'ouverture du distributeur de détergent. Si tel est le cas, suivez les instructions ci-dessous :

1. Appuyez sur le bouton Start/Pause (Démarrage/Mise en pause) pour mettre le lavage en pause.
2. Si les bras d'aspersion ont cessé de fonctionner, vous pouvez ouvrir complètement la porte.
3. Ajoutez les vaisselles oubliées.
4. Fermez la porte.
5. Appuyez sur le bouton Start/Pause (Démarrage/Mise en pause), après 10 secondes, le lave-vaisselle démarre.

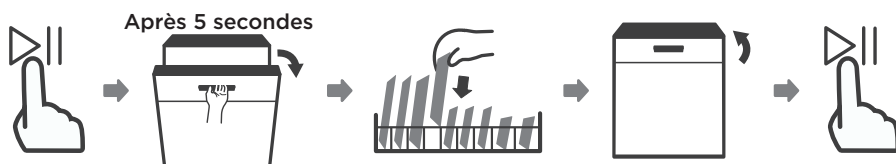

⚠ AVERTISSEMENT



Il est dangereux d'ouvrir la porte en cours de cycle, car la vapeur chaude peut vous brûler.

CODES D'ERREUR

En cas de dysfonctionnement, le lave-vaisselle affiche un code d'erreur. Le tableau suivant indique les codes d'erreur possibles et leurs causes.

Codes	Significations	Causes possibles
Le voyant Hygiène clignote rapidement	Temps d'entrée plus long.	Les robinets ne sont pas ouverts, ou l'entrée d'eau est limitée, ou la pression d'eau est trop faible.
Les voyants Verre et Hygiène clignent rapidement	La température requise n'est pas atteinte.	Dysfonctionnement de l'élément chauffant.
Le voyant Rapide clignote rapidement	Débordement.	Fuite d'un élément du lave-vaisselle.
Les voyants Hygiène, Rapide et 90 min clignent rapidement.	Échec de la communication entre la carte de circuit principal et la carte de circuit d'affichage.	Circuit ouvert ou rupture du câblage pour la communication.

AVERTISSEMENT

- En cas de débordement, fermez l'alimentation principale en eau avant d'appeler un service.
- S'il y a de l'eau dans le bac de base en raison d'un débordement ou d'une petite fuite, l'eau doit être éliminée avant de remettre le lave-vaisselle en marche.
- S'il y a un code d'erreur qui ne peut pas être résolu, veuillez demander une assistance professionnelle.

|| INFORMATION TECHNIQUE

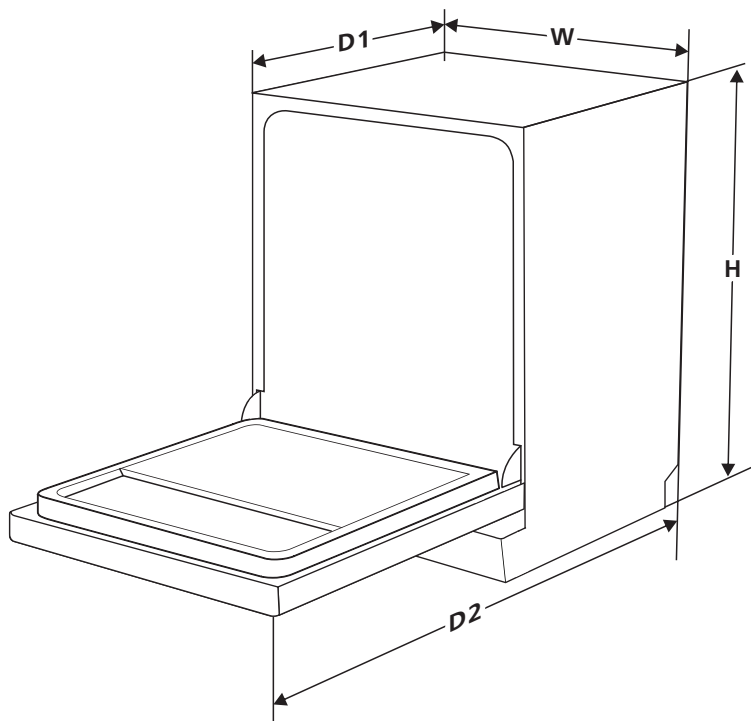

Hauteur (H)	845mm
Largeur (L)	598mm
Profondeur (P1)	600mm (avec la porte fermée)
Profondeur (P2)	1175mm (avec la porte ouverte à 90°)

Fiche d'information sur le produit (EN60436)

Nom de fournisseur ou marque commerciale : COMFEE

Adresse du fournisseur (b) : Midea Electrics France 253 Rue Saint Honore, 75001 Paris

Identifiant du modèle : CDWPF1201PW, CDWPF1201PB, CDWPF1201PS

Paramètres généraux du produit :

Paramètre	Valeur	Paramètre	Valeur	
Capacité nominale (a) (ps)	12	Dimensions en cm	Hauteur	85
			Largeur	60
			Profondeur	60
EEl (a)	55,9	Classe d'efficacité énergétique (a)	E (c)	
Indice de performance de nettoyage (a)	1,125	Indice de performance de séchage (a)	1,065	
Consommation d'électricité en kWh [par cycle], basée sur le programme économie avec remplissage d'eau froide. La consommation réelle d'électricité dépend de la façon dont l'appareil est utilisé.	0,923	Consommation d'eau en litres [par cycle], basée sur le programme économie. La consommation d'eau réelle dépend de l'utilisation de l'appareil et de la dureté de l'eau.	11,0	
Durée du programme (a) (h:min)	3:50	Type	Autonome	
Émissions de bruit aérien (a) (dB(A) re 1 pW)	47	Classe d'émission de bruit acoustique aérien (a)	C (c)	
Mode Arrêt (W)	N/A	Mode Veille (W)	0,49	
Démarrage différé (w) (si applicable)	1,00	Veille en réseau (W) (si applicable)	N/A	

Durée minimale de la garantie offerte par le fournisseur (b) : Durée 24 mois

Informations complémentaires :

Lien internet vers le site du fournisseur, où se trouvent les informations du point 6 de l'annexe II du règlement de la Commission (UE) 2019/2022 (1) (b) : <https://www.feelcomfee.com/global>

- (a) pour le programme économie.
(b) les modifications apportées à ces éléments ne sont pas considérées comme pertinentes aux fins de l'article 4, paragraphe 4, du règlement (UE) 2017/1369.
(c) si la base de données produit génère automatiquement le contenu définitif de cette cellule, le fournisseur ne doit pas saisir ces données.

- (1) Règlement (UE) 2019/2022 de la Commission du 1er octobre 2019 établissant des exigences d'éco-conception applicables aux lave-vaisselle domestiques conformément à la directive 2009/125/CE du Parlement européen et du Conseil modifiant le règlement (CE) N°1275/2008 de la Commission et abrogeant le règlement (UE) N°1016/2010 de la Commission (voir page 267 du présent Journal officiel).

Services Après-vente

1/ Courrier électronique pour services après-vente

Midea Electrics France fournira le courrier électronique lié aux services après-vente des appareils.

serviceclient.fr@feelcomfee.com

2/ Réparation: mise à disposition de ligne téléphonique :

SFG mettra une ligne téléphonique à la disposition des consommateurs de Midea Electrics France
hotline 04 42 97 07 27

E-mail pour les réparateurs: comfee@sfg.fr

3/ Pour toute autre question :

Pour toute autre question, veuillez nous contacter directement via le magasin de la place de marché. Nous vous répondrons dans les plus brefs délais.

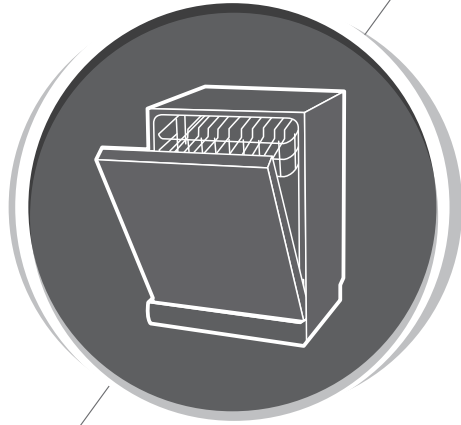

Dishwasher Instruction Manual

PART I : Generic Version

CDWPF1201PW
CDWPF1201PB
CDWPF1201PS

comfee

Please read this manual carefully
before using the dishwasher and
Keep this manual for future reference.

CONTENTS

01	03	SAFETY INFORMATION
02	08	PRODUCT OVERVIEW
03	09	USING YOUR DISHWASHER
	09	Loading The Salt Into The Softener
04	11	MAINTENANCE AND CLEANING
	11	External Care
	11	Internal Care
	14	Caring For The Dishwasher
05	15	INSTALLATION INSTRUCTION
	15	About Power Connection
	16	Water Supply And Drain
	17	Connection Of Drain Hoses
	18	Position The Appliance
	18	Free Standing Installation
06	20	TROUBLESHOOTING TIPS
	23	Availability Of Spare Parts
07	24	LOADING THE BASKETS ACCORDING

NOTE:

- Reviewing the section on **Troubleshooting Tips** will help you solve some common problems by yourself.
- If you cannot solve the problems by yourself, please ask for help from a professional technician.
- The manufacturer, following a policy of constant development and updating of the product, may make modifications without giving prior notice.
- If lost or out-of-date, you can receive a new user manual from the manufacturer or responsible vendor.

SAFETY INFORMATION

⚠ WARNING

When using your dishwasher, follow the precautions listed below:

- Installation and repair can only be carried out by a qualified technician
- This appliance is intended to be used in household and similar applications such as:
 - staff kitchen areas in shops, offices and other working environments;
 - farm houses;
 - by clients in hotels, motels and other residential type environments;
 - bed and breakfast type environments.
- **This appliance can be used by children aged from 8 years and above and persons with reduced physical, sensory or mental capabilities or lack of experience and knowledge if they have been given supervision or instruction concerning use of the appliance in a safe way and understand the hazards involved.** Children shall not play with the appliance. Cleaning and user maintenance shall not be done by children without supervision. (For EN60335-1)
- This appliance is not intended for use by persons (including children) with reduced physical, sensory or mental capabilities, or lack of experience and knowledge, unless they have been given supervision or instruction concerning use of the appliance by a person responsible for their safety. (For IEC60335-1)

- Packaging material could be dangerous for children!
- Children should be supervised to ensure that they do not play with the appliance.
- This appliance is for indoor household use only. To protect against the risk of electrical shock, do not immerse the unit, cord or plug in water or other liquid.
- Please unplug before cleaning and maintenance the appliance .Use a soft cloth moisten with mild soap, and then use a dry cloth to wipe it again.
- If the supply cord is damaged, it must be replaced by the manufacturer or its service agent or a similarly qualified person in order to avoid a hazard.



Earthing Instructions

- This appliance must be earthed. In the event of a malfunction or breakdown, earthing will reduce the risk of an electric shock by providing a path of least resistance of electric current. This appliance is equipped with an earthing conductor plug.
- The plug must be plugged into an appropriate outlet that is installed and earthed in accordance with all local codes and ordinances.
- Extension sockets are forbidden.
- Improper connection of the equipment-earthing conductor can result in the risk of an electric shock.
- Check with a qualified electrician or service representative if you are in doubt whether the appliance is properly grounded.

- Do not modify the plug provided with the appliance if it does not fit the outlet.
- Have a proper outlet installed by a qualified electrician.
- Do not abuse, sit on, or stand on the door or dish rack of the dishwasher.
- Do not operate your dishwasher unless all enclosure panels are properly in place.
- Open the door very carefully if the dishwasher is operating, there is a risk of water squirting out.
- Do not place any heavy objects on or stand on the door when it is open. The appliance could tip forward.
- When loading items to be washed:
 - 1) Locate sharp items so that they are not likely to damage the door seal;
 - 2) Warning: Knives and other utensils with sharp points must be loaded in the basket with their points facing down or placed in a horizontal position.
- Some dishwasher detergents are strongly alkaline. They can be extremely dangerous if swallowed. Avoid contact with the skin and eyes and keep children away from the dishwasher when the door is open.
- Check that there are no detergent residues after completion of the wash cycle.
- Do not wash plastic items unless they are marked "dishwasher safe" or the equivalent.

- For unmarked plastic items not so marked, check the manufacturer's recommendations.
- Use only detergent and rinse agents recommended for use in an automatic dishwasher.
- Never use soap, laundry detergent, or hand washing detergent in your dishwasher.
- The door should not be left open, since this could increase the risk of tripping.
- During installation, the power supply must not be excessively or dangerously bent or flattened.
- Do not tamper with controls.
- The appliance needs to be connected to the main water valve using new hose sets. Old sets should not be reused.
- To save energy, in stand by mode, the appliance will switch off automatically after 15 minutes without any user interaction.
- The maximum number of place settings to be washed is 12.
- The maximum permissible inlet water pressure is 1MPa.
- The minimum permissible inlet water pressure is 0.04MPa.

Disposal

- For disposing of package and the appliance please go to a recycling center. Therefore cut off the power supply cable and make the door closing device unusable.



- Cardboard packaging is manufactured from recycled paper and should be disposed in the waste paper collection for recycling.
- By ensuring this product is disposed of correctly, you will help prevent potential negative consequences for the environment and human health, which could otherwise be caused by inappropriate waste handling of this product.
- For more detailed information about recycling of this product, please contact your local city office and your household waste disposal service.
- **DISPOSAL: Do not dispose this product as unsorted municipal waste. Collection of such waste separately for special treatment is necessary.**



Points de collecte sur www.quefairedesdechets.fr
Privilégiez la réparation ou le don de votre appareil !

PRODUCT OVERVIEW

❗ IMPORTANT:

To get the best performance from your dishwasher, read all operating instructions before using it for the first time.

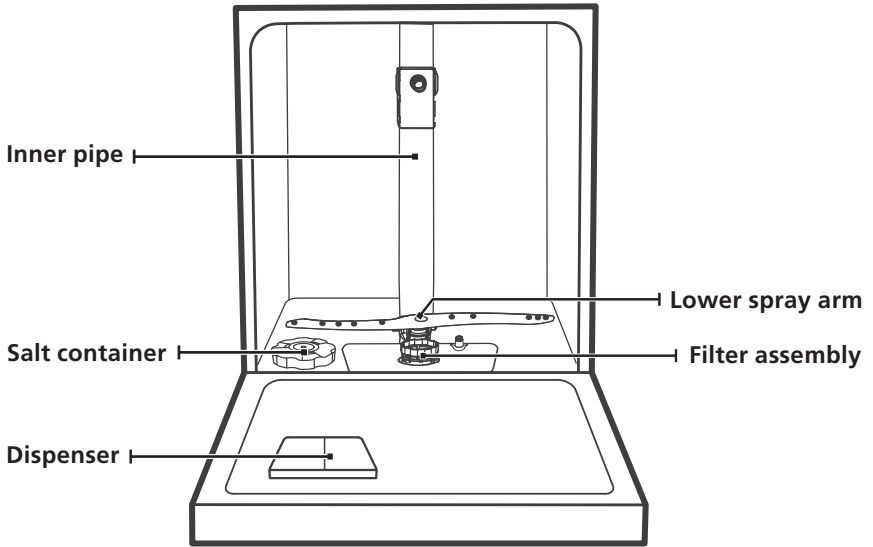

Cutlery basket

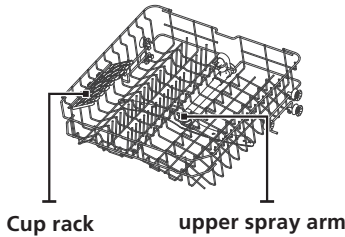

Upper basket

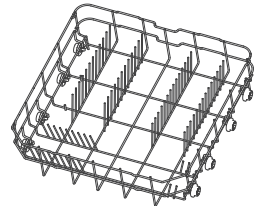

Lower basket

💡 NOTE:

To make room for taller items in the upper basket, raise the cup rack upwards. You can then lean the tall glasses against it. You can also remove it when it is not required for use.

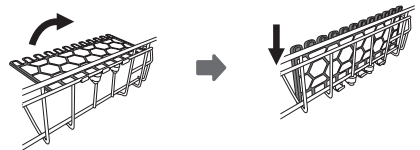

USING YOUR DISHWASHER

Before using your dishwasher :

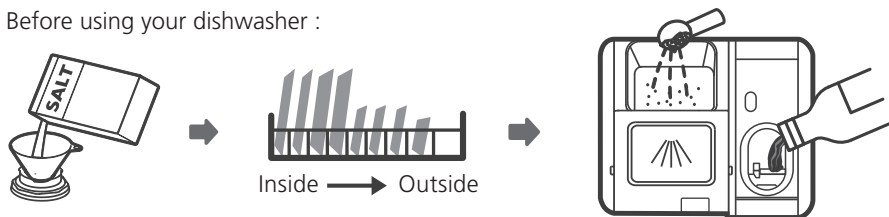

1. Set the water softener
2. Loading the salt Into the softener
3. Loading the basket
4. Fill the **detergent** dispenser



Please check the section 1 “Water Softener” of PART II : Special Version, if you need to set the water softener .

Loading The Salt Into The Softener

NOTE:

If your model does not have any water softener, you may skip this section. Always use salt intended for dishwasher use. The salt container is located beneath the lower basket and should be filled as explained in the following:

WARNING

- **Only use salt specifically designed for dishwashers use!**
Every other type of salt not specifically designed for dishwasher use, especially table salt, will damage the water softener. In case of damages caused by the use of unsuitable salt the manufacturer does not give any warranty nor is liable for any damages caused.
- **Only fill with salt before running a cycle.**
This will prevent any grains of salt or salty water, which may have been spilled, remaining on the bottom of the machine for any period of time, which may cause corrosion.

Please follow the steps below for adding dishwasher salt:

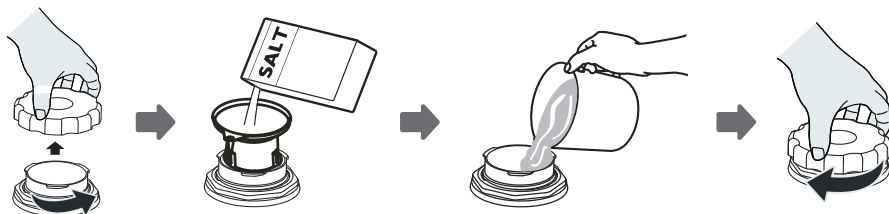

1. Remove the lower basket and unscrew the reservoir cap.
2. Place the end of the funnel (if supplied) into the hole and pour in about 1.5 kg of dishwasher salt.
3. Fill the salt container to its maximum limit with water, It is normal for a small amount of water to come out of the salt container.
4. After filling the container, screw back the cap tightly.
5. The salt warning light will **turn off** after the salt container has been filled with salt.
6. Immediately after filling the salt into the salt container, a washing program should be started (We suggest to use a short program). Otherwise the filter system, pump or other important parts of the machine may be damaged by salty water. This is out of warranty.

NOTE:

- The salt container must only be refilled when the salt warning light () in the control panel comes on. Depending on how well the salt dissolves, the salt warning light may still be on even though the salt container is filled. If there is no salt warning light in the control panel (for some **models**), you can estimate when to fill the salt into the softener by the cycles that the dishwasher has run.
- If salt has spilled, run a soak or quick program to remove it.

MAINTENANCE AND CLEANING

External Care

The door and the door seal

Clean the door seals regularly with a soft damp cloth to remove food deposits. When the dishwasher is being loaded, food and drink residues may drip onto the sides of the dishwasher door. These surfaces are outside the wash cabinet and are not accessed by water from the spray arms. Any deposits should be wiped off before the door is closed.

The control panel

If cleaning is required, the control panel should be wiped with a soft damp cloth only.

WARNING

- To avoid penetration of water into the door lock and electrical components, do not use a spray cleaner of any kind.
- Never use abrasive cleaners or scouring pads on the outer surfaces because they may scratch the finish. Some paper towels may also scratch or leave marks on the surface.

Internal Care

Filtering system

The filtering system in the base of the wash cabinet retains coarse debris from the washing cycle, including foreign objects such as tooth picks or shards. The collected coarse debris may cause the filters to clog. Check the condition of the filters regularly, carefully remove foreign objects and clean the parts of the filtering system if necessary with water. Follow the steps below to clean the filter.

NOTE:

Pictures are only for reference, different models of the filtering system and spray arms may be different.

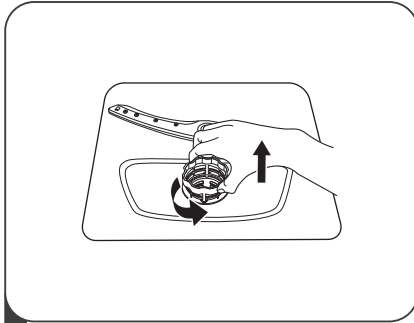

- 1** Hold the coarse filter and rotate it anticlockwise to unlock the filter. Lift the filter upwards and out of the dishwasher.

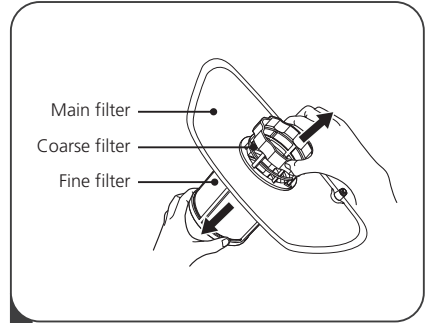

- 2** The fine filter can be pulled off the bottom of the filter assembly. The coarse filter can be detached from the main filter by gently squeezing the tabs at the top and pulling it away.

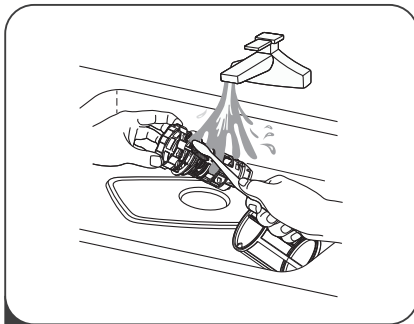

- 3** Larger food remnants can be cleaned by rinsing the filter under running water. For a more thorough clean, use a soft cleaning brush.

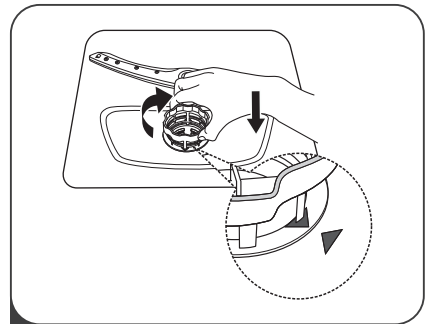

- 4** Reassemble the filters in the reverse order of the disassembly, replace the filter insert, and rotate clockwise to the close arrow.

⚠ WARNING

- Do not over tighten the filters. Put the filters back in sequence securely, otherwise coarse debris could get into the system and cause a blockage.
- Never use the dishwasher without filters in place. Improper replacement of the filter may reduce the performance level of the appliance and damage dishes and utensils.

Spray arms

It is necessary to clean the spray arms regularly for hard water chemicals will clog the spray arm jets and bearings.

To clean the spray arms, follow the instructions below:

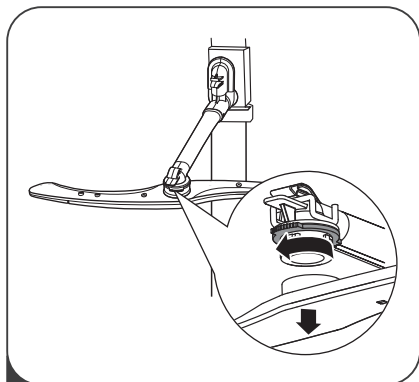

- 1** To remove the upper spray arm, hold the nut, rotate the arm clockwise to remove it.

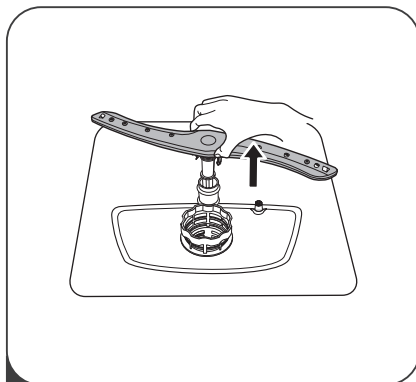

- 2** To remove the lower spray arm, pull out the spray arm upward.

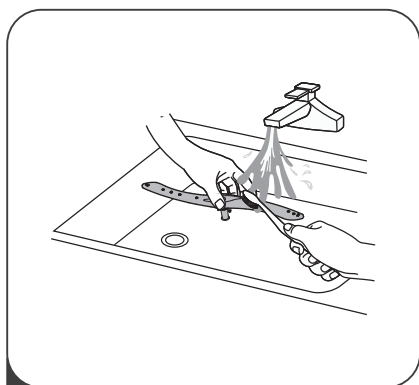

- 3** Wash the arms in soapy and warm water and use a soft brush to clean the jets. Replace them after rinsing them thoroughly.

Caring For The Dishwasher

Frost precaution

Please take frost protection measures on the dishwasher in winter. Every time after washing cycles, please operate as follows:

1. Cut off the electrical power to the dishwasher at the supply source.
2. Turn off the water supply and disconnect the water inlet pipe from the water valve.
3. Drain the water from the inlet pipe and water valve. (Use a pan to gather the water)
4. Reconnect the water inlet pipe to the water valve.
5. Remove the filter at the bottom of the tub and use a sponge to soak up water in the sump.

After every wash

After every wash, turn off the water supply to the appliance and leave the door slightly open **for a while** so that moisture and odors are not trapped inside.

Remove the plug

Before cleaning or performing maintenance, always remove the plug from the socket.

No solvents or abrasive cleaning

To clean the exterior and rubber parts of the dishwasher, do not use solvents or abrasive cleaning products. Only use a cloth with warm soapy water.

To remove spots or stains from the surface of the interior, use a cloth dampened with water and a little vinegar, or a cleaning product made specifically for dishwashers.

When not in use for a long time

It is recommended that you run a wash cycle with the dishwasher empty and then remove the plug from the socket, turn off the water supply and leave the door of the appliance slightly open. This will help the door seals to last longer and prevent odors from forming within the appliance.

Moving the appliance

If the appliance must be moved, try to keep it in the vertical position. If absolutely necessary, it can be positioned on its back.

Seals

One of the factors that cause odours to form in the dishwasher is food that remains trapped in the seals. Periodic cleaning with a damp sponge will prevent this from occurring.

INSTALLATION INSTRUCTION

⚠ WARNING



Electrical Shock Hazard

Disconnect electrical power before installing dishwasher.

Failure to do so could result in death or electrical shock.

⚠ Attention

The installation of the pipes and electrical equipments should be done by professionals.

About Power Connection

⚠ WARNING

For personal safety:

- Do not use an extension cord or an adapter plug with this appliance.
- Do not, under any circumstances, cut or remove the earthing connection from the power cord.

Electrical requirements

Please look at the rating label to know the rating voltage and connect the dishwasher to the appropriate power supply. Use the required fuse 10A/13A/16A, time delay fuse or circuit breaker recommended and provide separate circuit serving only this appliance.

Electrical connection

Ensure the voltage and frequency of the power being corresponds to those on the rating plate. Only insert the plug into an electrical socket which is earthed properly. If the electrical socket to which the appliance must be connected is not appropriate for the plug, replace the socket, rather than using a adaptors or the like as they could cause overheating and burns.

⚠ Ensure that proper earthing exists before use

Water Supply And Drain

Cold water connection

Connect the cold water supply hose to a threaded 3/4(inch) connector and make sure that it is fastened tightly in place.

If the water pipes are new or have not been used for an extended period of time, let the water run to make sure that the water is clear. This precaution is needed to avoid the risk of the water inlet to be blocked and damage the appliance.

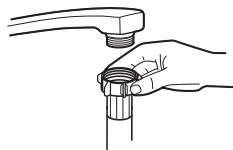

ordinary supply hose



safety supply hose

About the safety supply hose

The safety supply hose consists of the double walls. The system guarantees its intervention by blocking the flow of water in case of the supply hose breaking and when the air space between the supply hose itself and the outer corrugated hose is full of water.

⚠ WARNING

A hose that attaches to a tap can burst if it is installed on the same water line as the dishwasher. If your sink has one, it is recommended that the hose be disconnected and the hole plugged.

How to connect the safety supply hose

1. Pull the safety supply hoses out from storage compartment located at rear of dishwasher.
2. Tighten the screws of the safety supply hose to the faucet with thread 3/4inch.
3. Turn the water fully on before starting the dishwasher.

How to disconnect the safety supply hose

1. Turn off the water.
2. Unscrew the safety supply hose from the faucet.

Connection Of Drain Hoses

Insert the drain hose into a drain pipe with a minimum diameter of 4 cm, or let it run into the sink, making sure to avoid bending or crimping it. The height of drain pipe must be less than 1000 mm. The free end of the hose must not be immersed in water to avoid the back flow of it.

⚠ Please securely fix the drain hose in either position A or position B

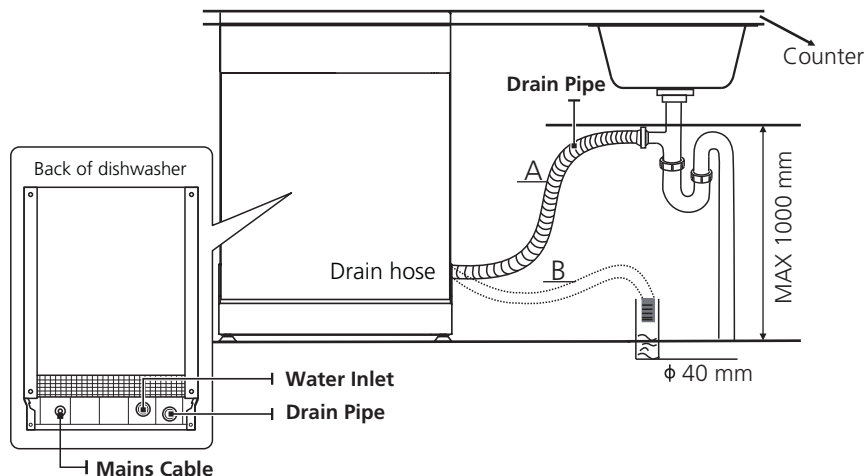

How to drain excess water from hoses

If the connection to the drain pipe is positioned higher than 1000 mm, excess water may remain in the drain hose. It will be necessary to drain excess water from the hose into a bowl or suitable container that is held outside and lower than the sink.

Water outlet

Connect the water drain hose. The drain hose must be correctly fitted to avoid water leaks. Ensure that the water drain hose is not kinked or squashed.

Extension hose

If you need a drain hose extension, make sure to use a similar drain hose. It must not be longer than 4 meters, otherwise the cleaning effect of the dishwasher could be reduced.

Syphon connection

The waste connection must be at a height less than 1000 mm (maximum) from the bottom of the dishwasher.

Position The Appliance

Position the appliance in the desired location. The back should rest against the wall behind it, and the sides, along the adjacent cabinets or walls. The dishwasher is equipped with water supply and drain hoses that can be positioned either to the right or the left sides to facilitate proper installation.

Levelling the appliance

Once the appliance is positioned for levelling, the dishwasher may be altered via adjustment of the screwing level of the feet. In any case, the appliance should not be inclined more than 2° .

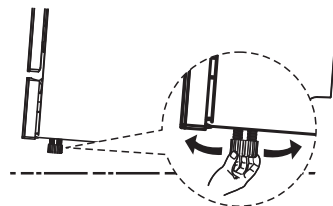

Free Standing Installation

Type 1: Fitting between existing cabinets

The height of the dishwasher, 845 mm, has been designed in order to allow the machine to be fitted between existing cabinets of the same height in modern fitted kitchens. The feet can be adjusted so that correct height is reached.

The laminated top of the machine does not require any particular care since it is heatproof, scratchproof and stainproof.

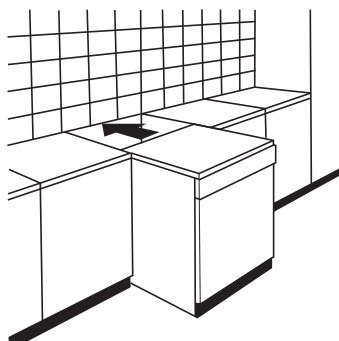

Type 2: Underneath existing work top

(When fitting beneath a work top)

In most modern fitted kitchens there is only one single work top under which cabinets and electrical appliances are fitted. In this case remove the work top of the dishwasher by unscrewing the screws under the rear edge of the top (a).

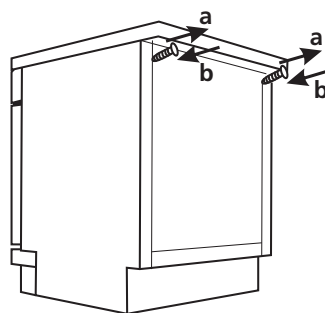

⚠ Attention

After removing the work top, the screws must be screwed again under the rear edge of the top (b).

Selecting the best location for the dishwasher

The installation position of the dishwasher should be near the existing inlet and drain hose and power socket.

Illustrations of cabinet dimensions and installation position of the dishwasher.

1. Less than 5 mm between the top of dishwasher and cabinet and the outer door aligned to cabinet.

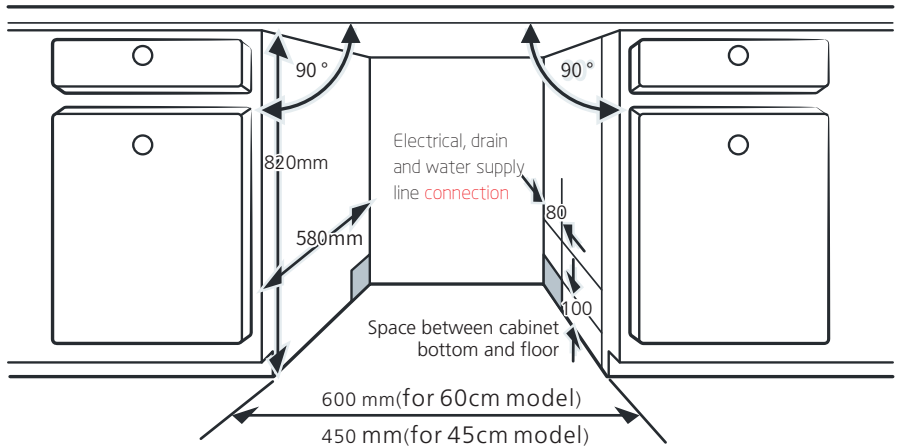

2. If dishwasher is installed at the corner of the cabinet, there should be some space when the door is opened.

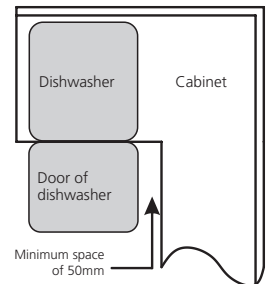

NOTE:

Depending on where your electrical outlet is, you may need to cut a hole in the opposite cabinet side.

TROUBLESHOOTING TIPS

Before Calling For Service

Reviewing the charts on the following pages may save you from calling for service.

Problem	Possible Causes	What To Do
Dishwasher doesn't start	Fuse blown, or the circuit break tripped.	Replace fuse or reset circuit breaker. Remove any other appliances sharing the same circuit with the dishwasher.
	Power supply is not turned on.	Make sure the dishwasher is turned on and the door is closed securely. Make sure the power cord is properly plugged into the wall socket.
	Water pressure is low	Check that the water supply is connected properly and the water is turned on.
	Door of dishwasher not properly closed.	Make sure to close the door properly and latch it.
Water not pumped form dishwasher	Twisted or trapped drain hose.	Check the drain hose.
	Filter clogged.	Check the filter system .
	Kitchen sink clogged.	Check the kitchen sink to make sure it is draining well. If the problem is the kitchen sink that is not draining , you may need a plumber rather than a serviceman for dishwashers.
Foam in the tub	Wrong detergent.	Use only the special dishwasher detergent to avoid suds. If this occurs, open the dishwasher and let suds evaporate. Add 1 liter of cold water to the bottom of the dishwasher. Close the dishwasher door, then select any cycle. Initially, the dishwasher will drain out the water. Open the door after draining stage is complete and check if the suds have disappeared. Repeat if necessary.

Problem	Possible Causes	What To Do
	Spilled rinse aid .	Always wipe up rinse aid spills immediately.
Stained tub interior	Detergent with colourant may have been used.	Make sure that the detergent has no colourant.
White film on inside surface	Hard water minerals.	To clean the interior, use the damp soft cloth with dishwasher detergent and wear rubber gloves. Never use any other cleaner than dishwasher detergent otherwise, it may cause foaming or suds.
There are rust stains on cutlery	The affected items are not corrosion resistant.	Avoid washing items that are not corrosion resistant in the dishwasher.
	A program was not run after dishwasher salt was added. Traces of salt have gotten into the wash cycle.	Always run a wash program without any crockery after adding salt. Do not select the Turbo function (if present), after adding dishwasher salt.
	The lid of the softer is loose.	Check the softener lid is secure.
Knocking noise in the dishwasher	A spray arm is knocking against an item in a basket	Interrupt the program and rearrange the items which are obstructing the spray arm.
Rattling noise in the dishwasher	Items of crockery are loose in the dishwasher.	Interrupt the program and rearrange the items of crockery.
Knocking noise in the water pipes	This may be caused by on-site installation or the cross-section of the piping.	This has no influence on the dishwasher function. If in doubt, contact a qualified plumber.
The dishes are not clean	The dishes were not loaded correctly.	See PART II "Preparing And Loading Dishes".
	The program was not powerful enough.	Select a more intensive program.

Problem	Possible Causes	What To Do
The dishes are not clean.	Not enough detergent was dispensed.	Use more detergent, or change your detergent.
	Items are blocking the movement of the spray arms.	Rearrange the items so that the spray can rotate freely.
	The filter combination is not clean or is not correctly fitted in the base of wash cabinet. This may cause the spray arm jets to get blocked.	Clean and/or fit the filter correctly. Clean the spray arm jets.
Cloudiness on glassware.	Combination of soft water and too much detergent.	Use less detergent if you have soft water and select a shorter cycle to wash the glassware and to get them clean.
White spots appear on dishes and glasses.	Hard water area can cause limescale deposits.	Check water softener settings or fill status of salt container.
Black or grey marks on dishes	Aluminium utensils have rubbed against dishes	Use a mild abrasive cleaner to eliminate those marks.
Detergent left in dispenser	Dishes block detergent dispenser	Re-loading the dishes properly.
The dishes aren't drying	Improper loading	Use gloves if detergent residue can be found on dishes to avoid skin irritations.
	Dishes are removed too soon	Do not empty your dishwasher immediately after washing. Open the door slightly so that the steam can come out. Take out the dishes until the inside temperature is safe to touch. Unload the lower basket first to prevent the dropping water from the upper basket.

Problem	Possible Causes	What To Do
The dishes aren't drying	Wrong program has been selected.	With a short program, the washing temperature is lower, decreasing cleaning performance. Choose a program with a long washing time.
	Use of cutlery with a low-quality coating.	Water drainage is more difficult with these items. Cutlery or dishes of this type are not suitable for washing in the dishwasher.
		If the mug drying effect is not good, according to the diagram, the cup tilted against the wire bowl basket.

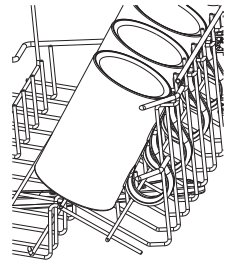

⚠ WARNING

Self-repair or non-professional repair may cause serious risks to the safety of the user of the appliance and impact warranty.

Availability Of Spare Parts

- Seven years after placing the last unit of the model on the market:**
 Motor, circulation and drain pump, heaters and heating elements, including heat pumps (separately or bundled), piping and related equipment including all hoses, valves, filters and aqua stops, structural and interior parts related to door assemblies (separately or bundled), printed circuit boards, electronic displays, pressure switches, thermostats and sensors, software and firmware including reset software.
- Ten years after placing the last unit of the model on the market:**
 Door hinge and seals, other seals, spray arms, drain filters, interior racks and plastic peripherals such as baskets and lids.

LOADING THE BASKETS ACCORDING TO EN60436:

Loading the dishwasher to its full capacity will contribute to energy and water savings.

1.Upper basket:

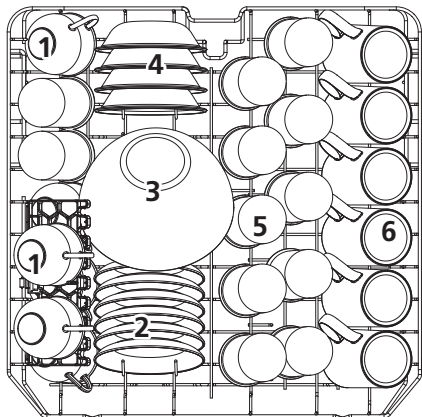

Number	Item
1	Cups
2	Saucers
3	Glass bowl
4	Dessert bowls
5	Glasses
6	Mugs

2.Lower basket:

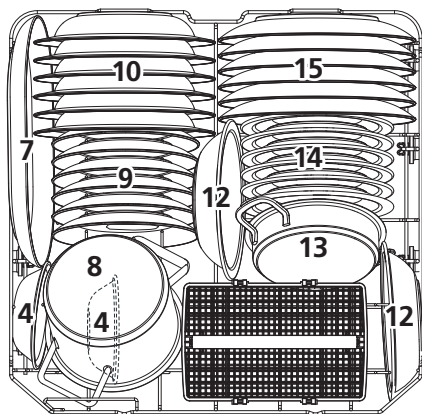

Number	Item
7	Oval platter
8	Small pot
9	Dessert plates
10	Soup plates
11	Cutlery basket
12	Melamine bowls
13	Oven pot
14	Melamine dessert plates
15	Dinner plates

3.Cutlery basket:

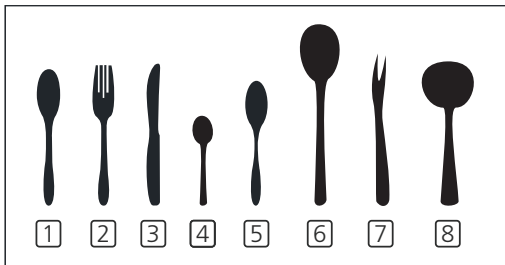
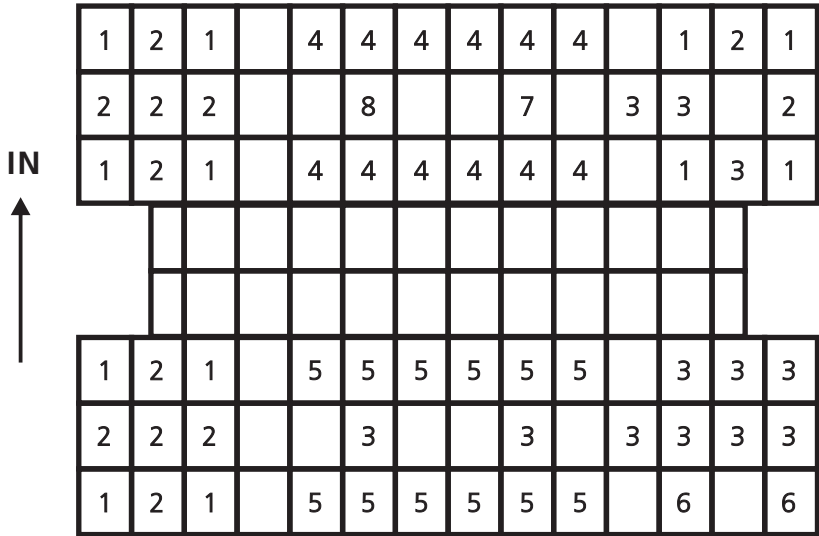

Number	Item
1	Soup spoons
2	Forks
3	Knives
4	Teaspoons
5	Dessert spoons
6	Serving spoons
7	Serving forks
8	Gravy ladles

Information for comparability tests in accordance with EN60436
 Capacity: 12 place settings
 Position of the upper basket: lower position
 Program: ECO
 Rinse aid setting: Max
 Softener setting: H3

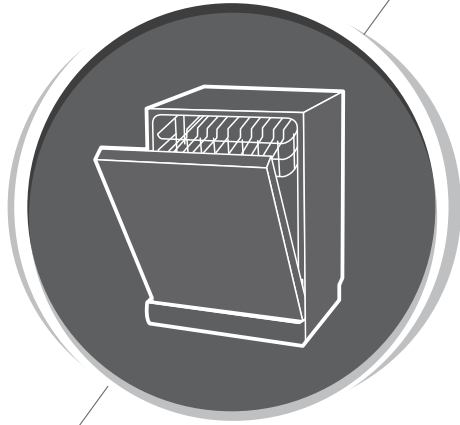

Dishwasher Instruction Manual

PART II: Special Version

CDWPF1201PW

CDWPF1201PB

CDWPF1201PS

comfee

Please read this manual carefully
before using the dishwasher and
Keep this manual for future reference.

CONTENTS

01	4	USING YOUR DISHWASHER
	4	Control Panel
	6	Water Softener
	7	Preparing And Loading Dishes
	10	Function Of The Rinse Aid And Detergent
02	11	Filling The Rinse Aid Reservoir
	12	Filling The Detergent Dispenser
	13	PROGRAM SELECTION
	13	Wash Cycle Table
	14	Saving Energy
03	14	Starting A Program
	14	Changing The Program Mid-cycle
	15	Forget To Add A Dish?
04	16	ERROR CODES
	17	TECHNICAL INFORMATION

NOTE:

- If you cannot solve the problems by yourself, please ask for help from a professional technician.
- The manufacturer, following a policy of constant development and updating of the product, may make modifications without giving prior notice.
- If lost or out-of-date, you can receive a new user manual from the manufacturer or responsible vendor.

QUICK USER GUIDE

Please read the corresponding content in the instruction manual for detailed operating method.

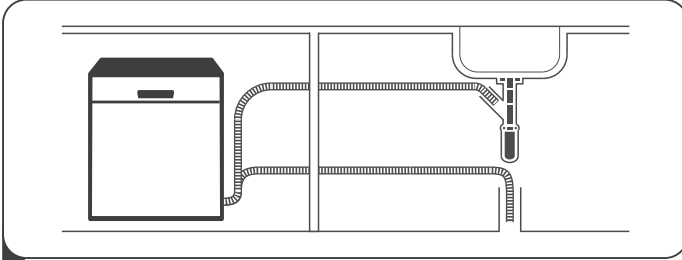

- 1 Install the dishwasher
(Please check the section 5 "INSTALLATION INSTRUCTION" of PART I : Generic Version.)



- 2 Remove larger residue from dishes.
Avoid pre-rinsing.

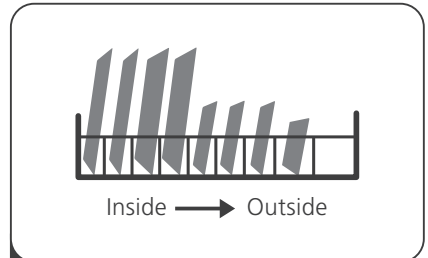

- 3 Load the baskets.

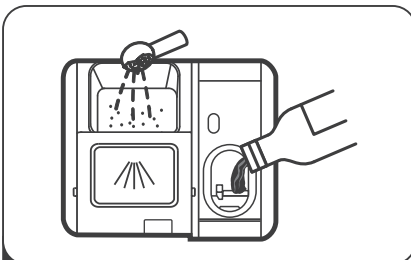

- 4 Fill the dispenser with detergent and rinse aid.

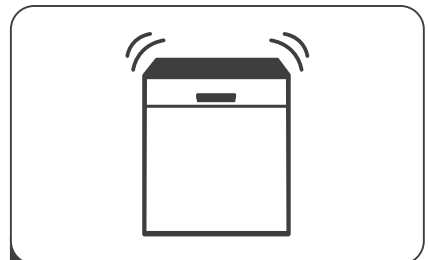

- 5 Select a suitable program and start the dishwasher.

USING YOUR DISHWASHER



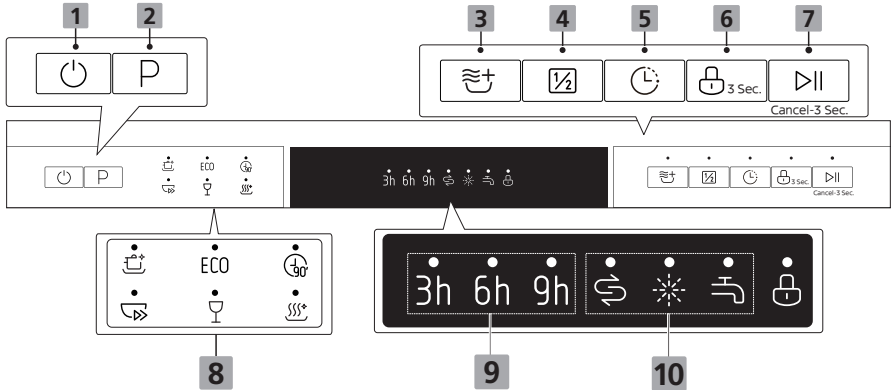







Control Panel



Operation (Button)

1 Power	Press this button to turn on your dishwasher.
2 Program	Press this button to select the appropriate washing program, the program indicator will be lit.
3 Extra Drying	For better drying result. (It can only be used with Intensive, ECO, 90 min, Glass, Hygiene)
4 Half load	When you have about or less than half of full place settings dishware to wash, you can choose this function to save energy and water. (It can only be used with Intensive, ECO, 90 min, Glass, Hygiene)
5 Delay	Press this button to set the delayed hours for washing. You can delay the start of washing up to 3/6/9 hours.
6 Child lock	This option allows you to lock the buttons on the control panel, so children cannot accidentally start the dishwasher by pressing the buttons on the panel. Only the Power button remains active. Press the button for 3 seconds to lock or unlock the control panel.
7 Start/Pause	Press the button to start the selected washing program or pause the working program.

Display

<p>8 Program indicator</p>	<p> Intensive Care+ For heaviest soiled crockery, and normally soiled pots, pans, dishes etc. With dried-on food.</p> <p>ECO ECO This is standard program, it is suitable to clean normally soiled tableware and it is the most efficient program in terms of its combined energy and water consumption for that type of tableware.</p> <p> 90 min For normally soiled loads that need quick wash.</p> <p> Rapid A shorter wash for lightly soiled loads that do not need drying.</p> <p> Glass For lightly soiled crockery and glass.</p> <p> Hygiene Use to sanitize your dishes and glassware. The highest water temperature is 72°C.</p>
<p>9 Delay time</p>	<p>To show the delay time (3h/6h/9h).</p>
<p>10 Warning indicator</p>	<p> Salt If the “” indicator is lit, it means the dishwasher is low on dishwasher salt and needs to be refilled.</p> <p> Rinse Aid If the “” indicator is lit, it means the dishwasher is low on dishwasher rinse aid and requires a refill.</p> <p> Water Faucet If the “” indicator is lit, it means the water faucet closed.</p>

Water Softener

The water softener must be set manually, using the water hardness dial.

The water softener is designed to remove minerals and salts from the water, which would have a detrimental or adverse effect on the operation of the appliance.

The more minerals there are, the harder your water is.

The softener should be adjusted according to the hardness of the water in your area. Your local Water Authority can advise you on the hardness of the water in your area.

Adjusting salt consumption

The dishwasher is designed to allow for adjustment in the amount of salt consumed based on the hardness of the water used. This is intended to optimise and customise the level of salt consumption.

Please follow the steps below for adjustment in salt consumption.

1. Close the door, switch on the appliance;
2. Within 60 seconds after the appliance was switched on press the Program button for more than 5 seconds to enter the water softener setting mode.
3. Press the Program button again to select the proper setting according to your local water hardness, the setting will change in the following sequence:
H3->H4->H5->H6->H1->H2->H3;
4. Without operation in 5 seconds or press the Power button to complete the setup and exit the setup mode.

WATER HARDNESS				Water softner level	Regeneration occurs every X program sequence 1)	Salt consumption (gram/cycle)
German °dH	French °fH	British °Clarke	Mmol/l			
0 - 5	0 - 9	0 - 6	0 - 0.94	H1 - Hygiene Light bright	No regeneration	0
6 - 11	10 - 20	7 - 14	1.0 - 2.0	H2 - Glass Light bright	10	9
12 - 17	21 - 30	15 - 21	2.1 - 3.0	H3 - Hygiene + Glass light bright	5	12
18 - 22	31 - 40	22 - 28	3.1 - 4.0	H4 - Rapid Light bright	3	20
23 - 34	41 - 60	29 - 42	4.1 - 6.0	H5 - Rapid +Hygiene Light bright	2	30
35 - 55	61 - 98	43 - 69	6.1 - 9.8	H6 - Rapid + Glass Light bright	1	60

1°dH=1.25 °Clarke=1.78 °fH=0.178mmol/l

The factory setting: H3

- 1) Every cycle with a regeneration operation consumes additional 2.0 litres of water, the energy consumption increases by 0.02 kWh and the program extends by 4 minutes.



Please check the section 3 “Loading The Salt Into The Softener” of PART I : Generic Version, If your dishwasher lacks salt.



NOTE:

If your model does not have any water softener, you may skip this section.

Water Softener

The hardness of the water varies from place to place. If hard water is used in the dishwasher, deposits will form on the dishes and utensils.

The appliance is equipped with a special softener that uses a salt container specifically designed to eliminate lime and minerals from the water.

Preparing And Loading Dishes

- Consider buying utensils which are identified as dishwasher-proof.
- For particular items, select a program with the lowest possible temperature.
- To prevent damage, do not take glass and cutlery out of the dishwasher immediately after the program has ended.

For washing the following cutlery/dishes

Are not suitable

- Cutlery with wooden, horn china or mother-of-pearl handles
- Plastic items that are not heat resistant
- Older cutlery with glued parts that are not temperature resistant
- Bonded cutlery items or dishes
- Pewter or cooper items
- Crystal glass
- Steel items subject to rusting
- Wooden platters
- Items made from synthetic fibres

Are of limited suitability

- Some types of glasses can become dull after a large number of washes
- Silver and aluminum parts have a tendency to discolour during washing
- Glazed patterns may fade if machine washed frequently

Recommendations for loading the dishwasher

Scrape off any large amounts of leftover food. Soften remnants of burnt food in pans. It is not necessary to rinse the dishes under running water.

For best performance of the dishwasher, follow these loading guidelines.

(Features and appearance of baskets and cutlery baskets may vary from your model.)

Place objects in the dishwasher in following way:

- Items such as cups, glasses, pots/pans, etc. are faced downwards.
- Curved items, or ones with recesses, should be loaded aslant so that water can run off.
- All utensils are stacked securely and can not tip over.
- All utensils are placed in the way that the spray arms can rotate freely during washing.
- Load hollow items such as cups, glasses, pans etc. With the opening facing downwards so that water cannot collect in the container or a deep base.
- Dishes and items of cutlery must not lie inside one another, or cover each other.
- To avoid damage, glasses should not touch one another.
- The upper basket is designed to hold more delicate and lighter dishware such as glasses, coffee and tea cups.
- Long bladed knives stored in an upright position are a potential hazard!
- Long and / or sharp items of cutlery such as carving knives must be positioned horizontally in the upper basket.
- Please do not overload your dishwasher. This is important for good results and for reasonable consumption of energy.

NOTE:

Very small items should not be washed in the dishwasher as they could easily fall out of the basket.

Removing the dishes

To prevent water dripping from the upper basket into the lower basket, we recommend that you empty the lower basket first, followed by the upper basket.

WARNING



Items will be hot! To prevent damage, do not take glass and cutlery out of the dishwasher for around 15 minutes after the program has ended.

Loading the upper basket

The upper basket is designed to hold more delicate and lighter dishware such as glasses, coffee and tea cups and saucers, as well as plates, small bowls and shallow pans (as long as they are not too dirty). Position the dishes and cookware so that they will not get moved by the spray of water.



Loading the lower basket

We suggest that you place large and difficult to clean items into the lower basket: such as pots, pans, lids, serving dishes and bowls, as shown in the figure below. It is preferable to place serving dishes and lids on the side of the racks in order to avoid blocking the rotation of the top spray arm.

The maximum diameter advised for plates in front of the detergent dispenser is of 19 cm, this not to hamper the opening of it.

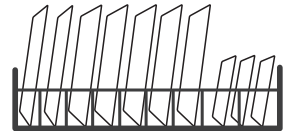

Loading the cutlery basket

Cutlery should be placed in the cutlery basket separate from each other in the appropriate positions. Avoid nesting of the cutlery to prevent insufficient cleaning performance.

⚠ WARNING



Do not let any item extend through the bottom.

Always load sharp utensils with the sharp point down!



For the best washing effect, please load the baskets refer to standard loading options on last section of **PART I : Generic Version**

Function Of The Rinse Aid And Detergent

The rinse aid is released during the final rinse to prevent water from forming droplets on your dishes, which can leave spots and streaks. It also improves drying by allowing water to roll off the dishes. Your dishwasher is designed to use liquid rinse aids.

⚠ WARNING

Only use branded rinse aid for dishwasher. Never fill the rinse aid dispenser with any other substances (e.g. Dishwasher cleaning agent, liquid detergent). This would damage the appliance.

When to refill the rinse aid

The regularity of the dispenser needing to be refilled depends on how often dishes are washed and the rinse aid setting used.

- The Low Rinse Aid indicator () will be lit when more rinse aid is needed.
- Do not overfill the rinse aid dispenser.

Function of detergent

The chemical ingredients that compose the detergent are necessary to remove, crush and dispense all dirt out of the dishwasher. Most of the commercial quality detergents are suitable for this purpose.

⚠ WARNING

- Proper Use of Detergent

Use only detergent specifically made for dishwashers use. Keep your detergent fresh and dry.

Do not fill detergent into the dispenser until you are ready to start the dishwasher.



Dishwasher detergent is corrosive! Keep dishwasher detergent out of the reach of children.

Filling The Rinse Aid Reservoir

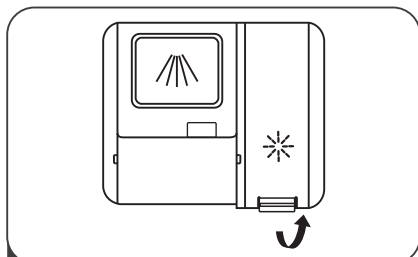

- 1** Remove the rinse reservoir cap by lifting up the handle .

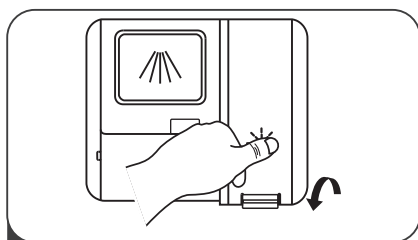

- 3** Close the cap after all.

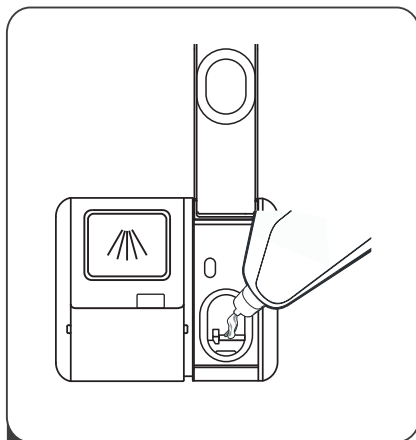

- 2** Pour the rinse aid into the dispenser, being careful not to overfill.

Adjusting the rinse aid reservoir

To achieve a better drying performance with limited rinse aid, the dishwasher is designed to adjust the consumption by user. Follow the below steps.

1. Close the door, switch on the appliance.
2. Within 60 seconds after the appliance was switched on press the Program button for more than 5 seconds, and then press the Delay button to enter the set model, the rinse aid indication blinks as 1Hz frequency.
3. Press the Program button again to select the proper set according to your using habits, the setting will change in the following sequence: d3->d4->d5->d1->d2->d3. The higher the number, the more rinse aid the dishwasher uses.
4. Without operation in 5 seconds or press the Power button to complete the setup and exit the setting mode.

Rinse aid level	Selector position
d1	Hygiene
d2	Glass
d3	Glass+Hygiene
d4	Rapid
d5	Rapid + Hygiene

Filling The Detergent Dispenser

Three ways to open the cover:

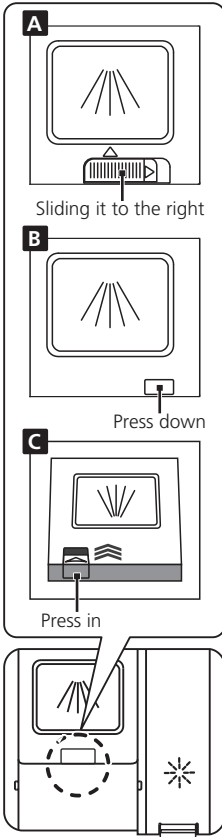

1 Please choose an open way according to the actual situation.

- A.** Open the cap by sliding the release latch.
- B.** Open the cap by pressing down the release latch.
- C.** Open the cap by pressing in the release latch.

NOTE:

Please observe the manufacturer's recommendations on the detergent packaging.

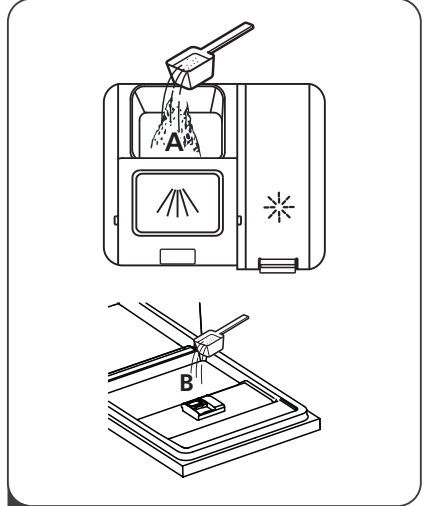

2 Add detergent into the larger cavity (A) for main wash.

For better cleaning result, especially if you have very dirt items, pour a small amount of detergent onto the door. The additional detergent will activate during the pre-wash phase.

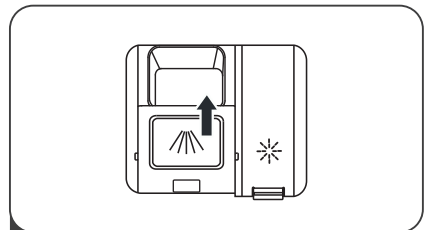





3 Close the flap by sliding it to the front and then pressing it down.

PROGRAM SELECTION

Wash Cycle Table

The table below shows which programs are best for the levels of food residue on them and how much detergent is needed. It also shows various information about the programs. Consumption values and program duration are only indicative except for ECO program.

(●) indicates that the program uses rinse aid in the last rinse.

Program	Description Of Cycle	Detergent Pre/Main Wash	Running Time(min)	Energy (kWh)	Water (L)	Rinse Aid
 Intensive Care+	Pre-wash Wash(72°C) Rinse Rinse(70–72°C) Drying	$\frac{4/16g}{1 \text{ or } 2 \text{ tabs}}$	178	1.575~1.605	13.9	●
ECO (*EN60436)	Pre-wash Wash(45°C) Rinse Rinse(60°C) Drying	$\frac{4/16g}{1 \text{ or } 2 \text{ tabs}}$	230	0.923	11.0	●
 90 min	Wash(55°C) Rinse Rinse(60-65°C) Drying	$\frac{20g}{1 \text{ tab}}$	90	0.955~1.030	11.2	●
 Rapid	Wash(45°C) Rinse Rinse(45°C)	$\frac{12g}{1 \text{ tab}}$	30	0.584	10.3	○
 Glass	Pre-wash Wash(45°C) Rinse Rinse(55-65°C) Drying	$\frac{4/16g}{1 \text{ or } 2 \text{ tabs}}$	125	0.850~1.000	13.9	●
 Hygiene	Pre-wash Wash(72°C) Rinse Rinse(70–72°C) Drying	$\frac{4/16g}{1 \text{ or } 2 \text{ tabs}}$	159	1.485~1.515	13.9	●

NOTE:

ECO : The ECO program is suitable to clean normally soiled tableware, that for this use, it is the most efficient program in terms of its combined energy and water consumption, and it is used to assess compliance with the EU ecodesign legislation.
(*EN60436)

• Saving Energy

1. Pre-rinsing of tableware items leads to increased water and energy consumption and is not recommended.
2. Washing tableware in a household dishwasher usually consumes less energy and water in the use phase than hand dishwashing when the household dishwasher is used according to the instructions.

• Starting A program

1. Draw out the lower and upper basket, load the dishes and push them back. It is commended to load the lower basket first, then the upper one.
2. Pour in the detergent.
3. Insert the plug into the socket. The power supply refer to last page "Product fiche". Make sure that the water supply is turned on to full pressure.
4. Close the door, press the Power button, to switch on the machine.
5. Choose a program, the response light will turn on. Then press the Start/Pause button, the dishwasher will start its cycle.

• Changing The Program Mid-cycle

A program can only be changed if it has been running only for a short period of time, otherwise the detergent may have already been released or the wash water with detergent has already been drained. If this is the case, the dishwasher needs to be reset and the detergent dispenser must be refilled. To reset the dishwasher, follow the instructions below:

1. Press the Start/Pause button to pause the washing.
2. Press Program button more than three seconds the machine will be in program selection mode.
3. Press the Program button to select the desired program.
4. Press the Start/Pause button, the dishwasher will continued to run.

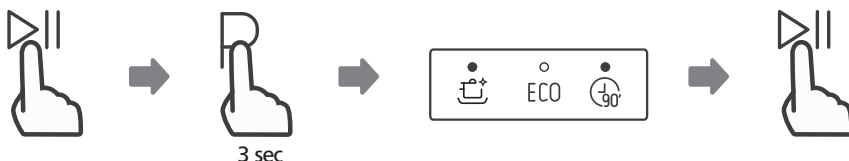

• Forget To Add A Dish?

A forgotten dish can be added any time before the detergent dispenser opens. If this is the case, follow the instructions below:

1. Press the Start/Pause button to pause the washing.
2. After the spray arms stopped working, you can open the door completely.
3. Add the forgotten dishes.
4. Close the door.
5. Press the Start/Pause button after 10 seconds, the dishwasher will start.

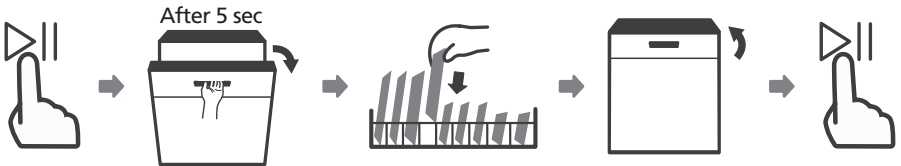

⚠ WARNING



It is dangerous to open the door mid-cycle, as hot steam may scald you.

ERROR CODES

If there is a malfunction the dishwasher will display an error code. The following table shows possible error codes and their causes.

Codes	Meanings	Possible Causes
The Hygiene light flicker fleetly	Longer inlet time.	Faucets is not opened, or water intake is restricted, or water pressure is too low.
The Glass and Hygiene light flicker fleetly	Not reaching required temperature.	Malfunction of heating element.
The Rapid light flicker fleetly	Overflow.	Some element of dishwasher leaks.
The Hygiene, Rapid and 90 min light flicker fleetly	Failure of communication between main circuit board with display circuit board.	Open circuit or break wiring for the communication.

⚠ WARNING

- If overflow occurs, turn off the main water supply before calling a service.
- If there is water in the base pan because of an overflow or small leak, the water should be removed before restarting the dishwasher.
- If there is an error code that cannot be solved, please request professional assistance.

TECHNICAL INFORMATION

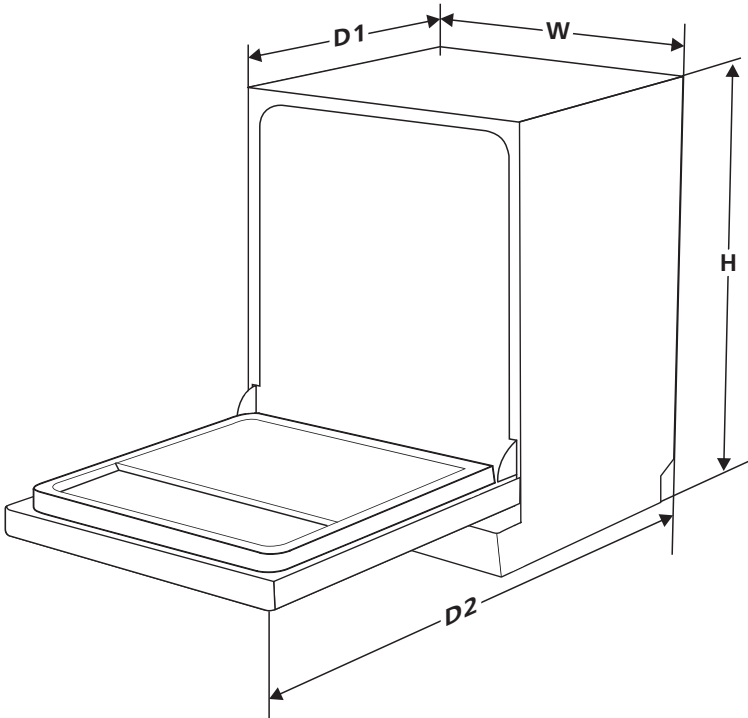

Height (H)	845mm
Width (W)	598mm
Depth (D1)	600mm (with the door closed)
Depth (D2)	1175mm (with the door opened 90°)

Product Information Sheet

COMMISSION DELEGATED REGULATION (EU) 2019/2017 with regard to energy labelling of household dishwashers

Supplier's name or trade mark: Comfee

Supplier's address: Midea Electrics France 253 Rue Saint Honore, 75001 Paris

Model identifier: CDWPF1201PW, CDWPF1201PB, CDWPF1201PS

General product parameters:

Parameter	Value	Parameter	Value	
Rated capacity ^(a) (ps)	12	Dimensions in cm	Height	85
			Width	60
			Depth	60
EEI ^(a)	55,9	Energy efficiency class ^(a)	E	
Cleaning performance index ^(a)	1,125	Drying performance index ^(a)	1,065	
Energy consumption in kWh [per cycle], based on the eco programme using cold water fill. Actual energy consumption will depend on how the appliance is used.	0,923	Water consumption in litres [per cycle], based on the eco programme. Actual water consumption will depend on how the appliance is used and on the hardness of the water.	11,0	
Programme duration ^(a) (h:min)	3:50	Type	Free standing	
Airborne acoustical noise emissions ^(a) (dB(A) re 1 pW)	47	Airborne acoustical noise emission class ^(a)	C	
Off-mode (W) (if applicable)	-	Standby mode (W) (if applicable)	0,49	
Delay start (W) (if applicable)	1,00	Networked standby (W) (if applicable)	-	

Minimum duration of the guarantee offered by the supplier: 24 months

Additional information:

Weblink to the supplier's website, where the information in point 6 of Annex II to Commission Regulation (EU) 2019/2022 is found: <https://www.feelcomfee.com/global>

^(a) for the eco programme.

Aftersales services

1/ E-mail for aftersales services

Midea Electrics France will provide e-mail related to after sales services of appliances

serviceclient.fr@feelcomfee.com

2/ Repair: phone line provision :

SFG will provide a phone line for consumer of Midea Electrics France.

hotline 04 42 97 07 27

e-mail for repairers: comfee@sfg.fr

3/ Other common questions:

For all the other questions, please contact us directly by marketplace store. We will respond to you as soon as possible.

Comfee'

Manufacturer: Foshan Shunde Midea Washing Appliances Mfg. Co., Ltd.
Address: No. 20, Gangqian Road, Beijiao, Shunde, 528311 Foshan, Guangdong, PEOPLE'S REPUBLIC OF CHINA
<https://www.feelcomfee.com/global>

Importer: Midea Electrics France
Address: 253 RUE SAINT-HONORE 75001 PARIS
<https://www.feelcomfee.com/global>

