

## 说明书制作要求

材质:封面封底125g铜版纸,内页80g哑粉

成品尺寸:167x115mm,共88P

印刷:CMYK

装订方式:骑马钉,按照顺序装订

备注:请使用ai文档印刷

# DEKCO

## HD WIFI SECURITY CAMERA **DC5E**

### Quick Start Guide

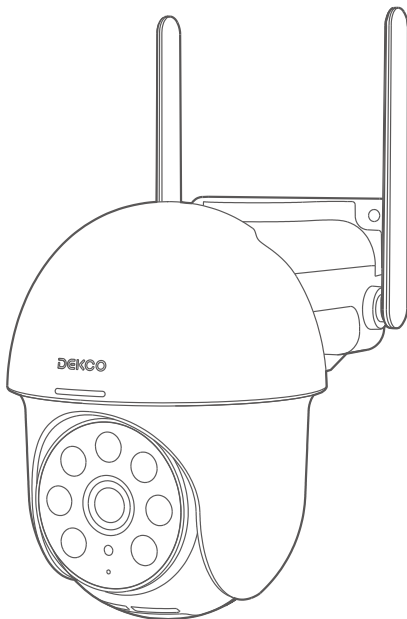

[www.dekolife.com](http://www.dekolife.com)



[support@dekolife.com](mailto:support@dekolife.com)



@DEKCOLIFE



US: 1-877-277-5797 UK: 44-20-3885-0802

# CONTENTS

English P01-13

Français P01-13

Deutsche P01-13

Español P01-13

Italiano P01-13

English

Hi Customer

Thank you for choosing DEKCO security products. We have always put our customers first and foremost.

There are 3 things you should know before using this product:

### 1. Micro SD card

If you don't have a Micro-SD card available at home now and don't want to spend extra time choosing one, please contact us directly. TIP: the Micro-SD card gotta be formatted after inserting it up.

### 2. Select 2.4G wifi

The product only supports 2.4G wifi, please select 2.4G wifi when setting up the app.

### 3. Select installation location.

Please use your mobile phone to test the coverage of the home wifi signal at the planned installation position before installation, so that the product can receive a better signal.

Get all the tutorial videos of using product including but no limit to set up the app, installation and format micro sd card, visit: [dekcolife.com/DekcoCare](http://dekcolife.com/DekcoCare)

Join "DekcoCare" today as three ways below to get all of your problems solved by one-on-one live chat and phone service tech support.

 [www.dekcolife.com](http://www.dekcolife.com)

 [support@dekcolife.com](mailto:support@dekcolife.com)

 @DEKCOLIFE

 UK: 44-20-3885-0802

# TABLE OF CONTENTS

- 01** What's Included P01
- 02** Product overview P02
- 03** App installation and Setup P03
- 04** Mounting the camera P04-05
- 05** Register an account P06
- 06** Set up WiFi for the camera P07-12
- 07** FAQ P13
- 08** Safety Statement P14

## What's Included



Camera

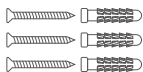

Screw Pack

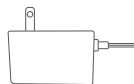

Power Adapter



Sticker



Warning Sticker



User Manual

## Product overview

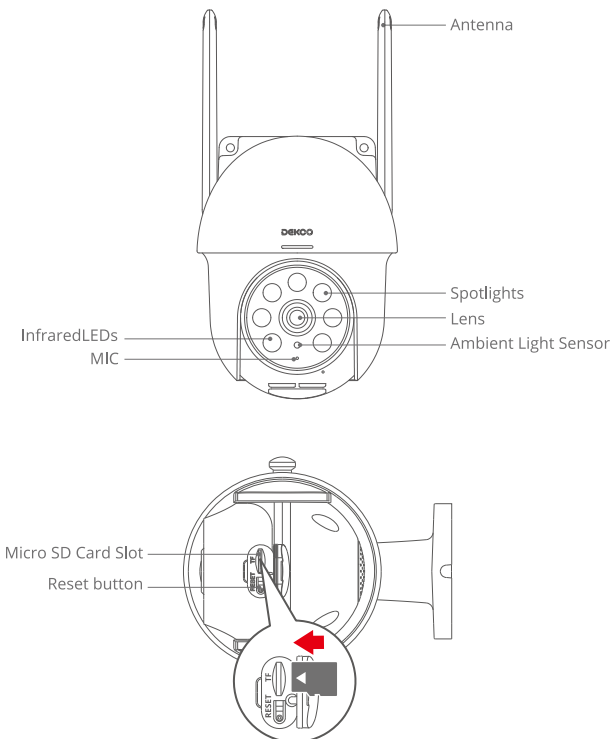

**CAUTION:** Please insert the Micro SD Card according to the direction shown in the diagram. Micro SD Card might JAM if inserted incorrectly and device could be damaged.

**SD Card Port:** Support micro SD card for local storage (Max 128GB).

**Reset button:** Used to restore the camera to factory settings (Press and hold on 5-8s).

**Card capacity requirements:** 8-128GB.

**Read and write speed requirements:** class10 level.

**File format:** FAT32.

## CloudEdge App installation and Setup

Search " CloudEdge" on apple store or google play to download the app.

- from Google Play
- from Apple Store



## Mounting the camera

### Select Height and location

Hang dekoCam 7-10ft (78-118 inch) above the ground. This height maximizes the detection range of the motion sensor of dekoCam. Avoid placing dekoCam under direct sunlight.

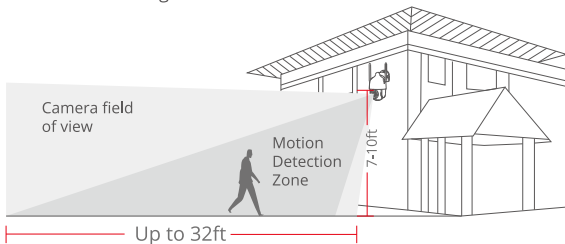

### Installation

1. Drilling according to position sticker, drill bit: 15/64"(6 mm).
2. Insert the plugs.
3. Tighten the screw.

### What is required:

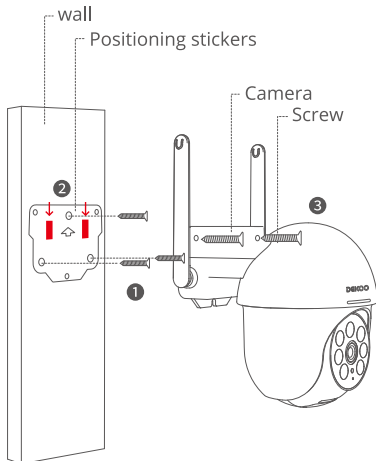

## Test the Wifi signal at installation position

Use cell phone to test Wifi signal quality at the installation position before installing camera, make sure the Wifi router can provide good Wifi signal.



## Register an account

The CloudEdge app that is necessary to operate the camera.

Signing up for storage in the cloud is totally optional and is really not necessary when using an onboard Micro SD card.

1. Open the APP to sign up an account. Go to the login interface, and click "Sign Up".
2. Sign up with your email address, and click "Next".
3. Set up a "Nickname" and "Password" for your APP, click "Done" to complete.

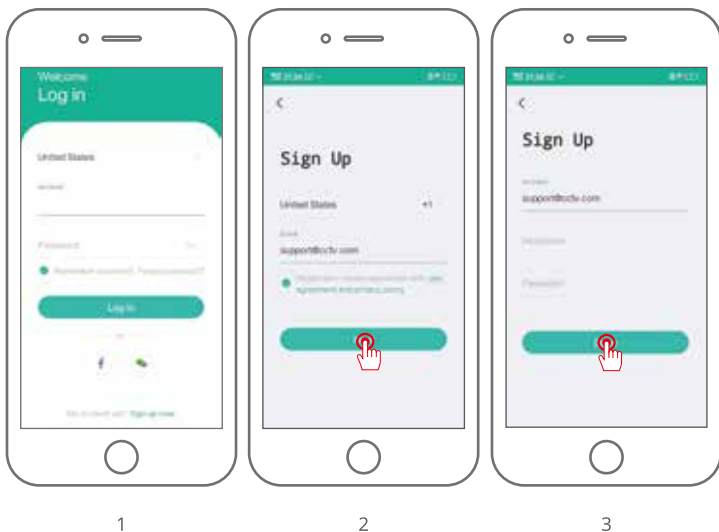

## Set up WiFi for the camera

1. Bring both your mobile phone and your DEKCO camera close to your router (max distance of 5 meters/16 feet).

**Note:** The DEKCO camera can only connect to a 2.4 GHz WiFi signal. It does not support using a 5 GHz signal. Therefore, please ensure you connect to a 2.4 GHz signal on your network as shown in the below illustration.

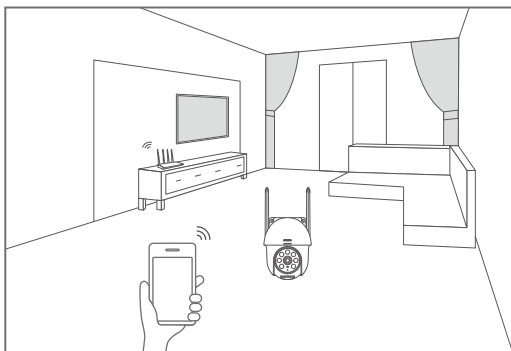

2. Log in to “CloudEdge”, then tap the “+” icon in the center. Tap “Smart Camera” to add device.

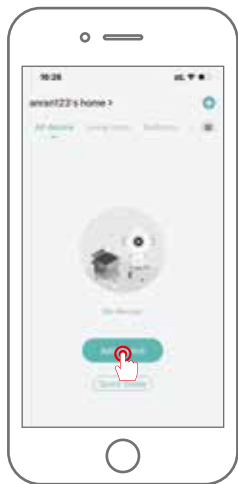

2-1

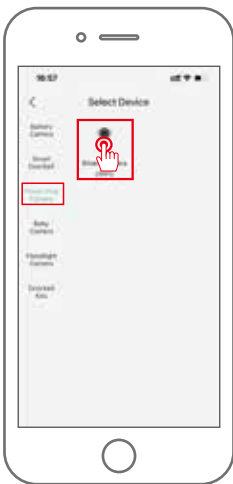

2-2



2-3

3. Reset the device and wait for a flashing RED indicator light, then tap "Next".



3

4. Selecting the Wi-Fi the device needs to connected with (your home Wi-Fi), input the password and click "Next".

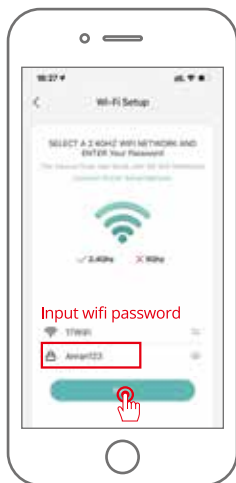

4-1



4-2

5. Use the DEKCO camera to scan the QR code on your mobile phone as noted below. When the scan is complete you will hear a prompt tone then push Next.



5-1



5-2

6. When connecting, as stated earlier, you should make sure that the router, mobile phone and the DEKCO camera and are as close together as possible (max 5 meters/16 feet). When a successful connection occurs a "click" will be heard and a checkmark will be noted as shown below. The DEKCO camera will show with a numerical name that can be changed to your likings such as Driveway Camera, Street View Camera or whatever.



6-1



6-2

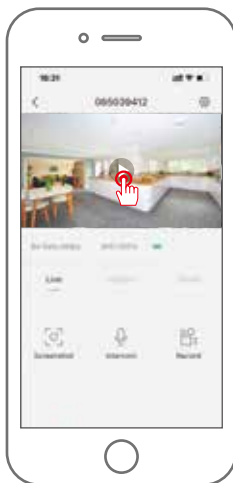

6-3

**Q:** The device cannot be previewed properly?

**A:** Check whether the network is normal, you can place the camera close to the router, and if not, it is recommended to reset the device and add it again.

**Q:** Why is it still in the list of devices after resetting?

**A:** The reset device only resets the network configuration of the camera, but cannot change the configuration on the App, remove the camera, and must be deleted by the App.

**Q:** How to "connect" the camera to another router?

**A:** First remove and reset the device on the App and then configure the device again by the App.

**Q:** Why doesn't the device identify the SD card?

**A:** It is recommended that the SD card be inserted when the power to the camera is off and that it is fully inserted correctly. Make sure the SD card has been formatted with FAT 32. If not, this can be done via the CloudEdge app.

**Q:** Why can't I receive notifications via the mobile phone's app?

**A:** Please confirm that the App has been running on the phone, and the relevant reminder function has been opened; Message notification and authority confirmation in the mobile phone system have been opened.

## Safety Statement

### FCC Statement

This device complies with Part 15 of the FCC Rules. Operation is subject to the following two conditions: (1) this device may not cause harmful interference, and (2) this device must accept any interference received, including interference that may cause undesired operation.

Warning: Changes or modifications not expressly approved by the party responsible for compliance could void the user's authority to operate the equipment.

Note: This equipment has been tested and found to comply with the limits for a Class B digital device, pursuant to Part 15 of the FCC Rules. These limits are designed to provide reasonable protection against harmful interference in a residential installation.

This equipment generates uses and can radiate radio frequency energy and, if not installed and used in accordance with the instructions, may cause harmful interference to radio communications. However, there is no guarantee that interference will not occur in a particular installation. If this equipment does cause harmful interference to radio or television reception, which can be determined by turning the equipment off and on, the user is encouraged to try to correct the interference by one or more of the following measures: (1) Reorient or relocate the receiving antenna. (2) Increase the separation between the equipment and receiver. (3) Connect the equipment into an outlet on a circuit different from that to which the receiver is connected. (4) Consult the dealer or an experienced radio/ TV technician for help.

### FCC Radio Frequency Exposure Statement

The device has been evaluated to meet general RF exposure requirements. The device can be used in fixed/mobile exposure condition. The min separation distance is 20cm.

Notice: Shielded cables

All connections to other computing devices must be made using shielded cables to maintain compliance with FCC regulations.



Bonjour client

Merci d'avoir choisi les produits de sécurité DEKCO. Nous accordons toujours la priorité à nos clients.

Avant d'utiliser ce produit, vous devez savoir 3 choses :

### 1. Carte Micro SD

Si vous n'avez pas de carte Micro-SD disponible à la maison maintenant et que vous ne voulez pas passer plus de temps à en choisir une, veuillez nous contacter directement. ASTUCE : la carte Micro-SD doit être formatée après l'avoir insérée.

### 2. Sélectionnez le Wi-Fi 2.4G

Le produit ne prend en charge que le wifi 2.4G, veuillez sélectionner le wifi 2.4G lors de la configuration de l'application.

### 3. Sélectionnez l'emplacement d'installation.

Avant l'installation, veuillez utiliser votre téléphone portable pour tester la couverture du signal wifi domestique à l'emplacement d'installation prévu afin que le produit puisse recevoir de meilleurs signaux.

Obtenez toutes les vidéos de didacticiel sur l'utilisation du produit, y compris, mais sans s'y limiter, la configuration de l'application, l'installation et le formatage de la carte micro SD, veuillez visiter : **[dekcolife.com/DekcoCare](http://dekcolife.com/DekcoCare)**

Rejoignez "DekcoCare" des trois manières suivantes maintenant et résolvez tous vos problèmes via le chat téléphonique en temps réel et l'assistance technique.

 [www.dekcolife.com](http://www.dekcolife.com)

 [support@dekcolife.com](mailto:support@dekcolife.com)

 @DEKCOLIFE

 US: 1-877-277-5797 UK: 44-20-3885-0802

# TABLE DES MATIÈRES

- 01** Ce qui est inclus P01
- 02** Description du produit P02
- 03** Installation et configuration de l'application P03
- 04** Montage de la caméra P04-05
- 05** Créer un compte P06
- 06** Configurer le Wi-Fi pour la caméra P07-12
- 07** FAQ P13
- 08** Déclaration de sécurité P14

## Ce qui est inclus



Caméra

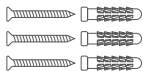

Paquet de vis

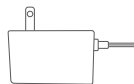

Adaptateur secteur



Autocollant



Autocollant  
d'avertissement



Manuel de l'Utilisateur

## Description du produit

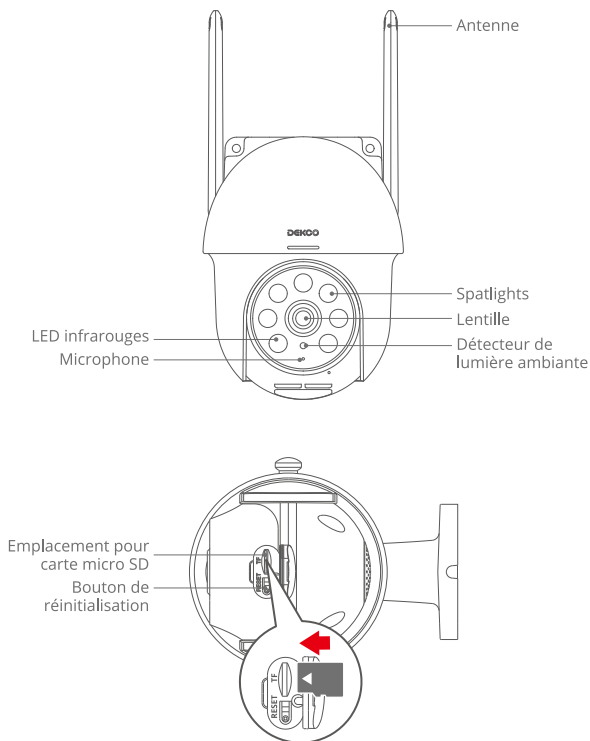

**ATTENTION :** Veuillez insérer la carte Micro SD selon le sens indiqué sur le schéma. La carte Micro SD peut **BOURRAGE** si elle n'est pas insérée correctement et l'appareil peut être endommagé.

**Port de carte SD :** prend en charge la carte micro SD pour le stockage local (Max 128 Go).

**Bouton de réinitialisation :** utilisé pour restaurer les paramètres d'usine de la caméra (appuyez et maintenez enfoncé pendant 5 à 8 s).

**Exigences de capacité de la carte :** 8-128 Go.

**Exigences de vitesse de lecture et d'écriture :** niveau classe 0

**Format de fichier :** FAT32.

## Installation et configuration de l'application CloudEdge

Recherchez « CloudEdge » sur Apple Store ou Google Play pour télécharger l'application.

- Dans Google Play
- Dans l'App Store



## Montage de la caméra

### Sélectionnez la hauteur et l'emplacement

Accrochez dekcoCam 7-1 Ofc (78-118 pouces) au-dessus du sol. Cette hauteur maximise la portée de détection du capteur de mouvement dekcoCam. Évitez de placer dekcoCam à la lumière directe du soleil.

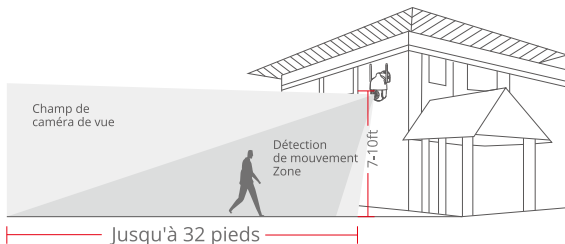

### Installation

1. Percez les trous selon la position de l'autocollant, foret : 15 / 64n (6 mm).
2. Insérez les fiches.
3. Serrez les vis.

### Ce qui est requis:

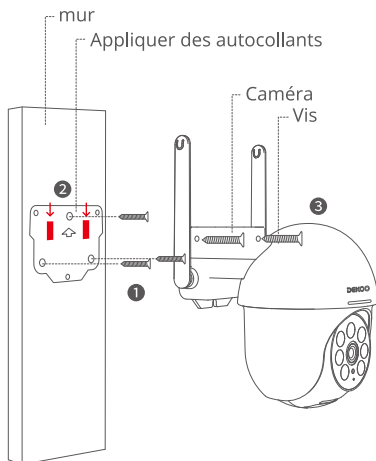
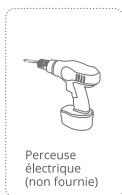

## Testez le signal WiFi sur le lieu d'installation

Avant d'installer la caméra, testez la qualité du signal Wifi sur le lieu d'installation avec un téléphone portable pour vous assurer que le routeur Wifi peut fournir un bon signal Wifi.



## Créer un compte

Application CloudEdge requise pour le fonctionnement de la caméra.  
L'inscription au stockage dans le cloud est totalement facultative et n'est vraiment pas nécessaire lorsque vous utilisez une carte Micro SD intégrée.

1. Ouvrez l'APP pour créer un compte. Accédez à l'interface de connexion et cliquez sur "S'inscrire".
2. Inscrivez-vous avec votre adresse e-mail et cliquez sur "Suivant".
3. Configurez un "Pseudo" et un "Mot de passe" pour votre APP, cliquez sur "Terminer" pour finir.

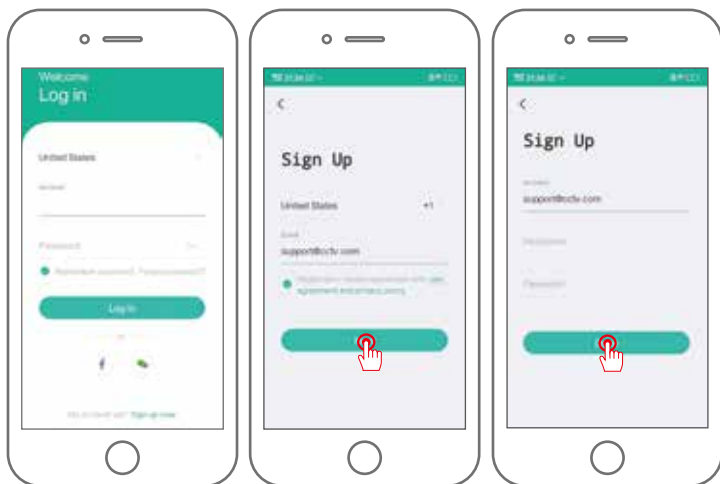

1

2

3

## Configurer le Wi-Fi pour la caméra

1. Approchez à la fois votre téléphone portable et votre caméra DEKCO de votre routeur (distance maximale de 5 mètres/16 pieds).

Remarque : la caméra DEKCO ne peut se connecter qu'à un signal Wi-Fi 2,4 GHz. Il ne prend pas en charge l'utilisation d'un signal 5 GHz. Par conséquent, assurez-vous de vous connecter à un signal de 2,4 GHz sur votre réseau, comme indiqué dans l'illustration ci-dessous.

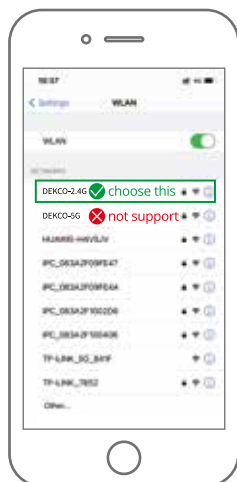
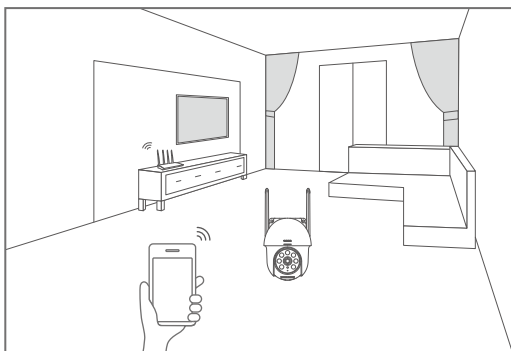

2. Connectez-vous à "CloudEdge", puis appuyez sur l'icône au milieu. Appuyez sur "Smart Camera" pour ajouter un appareil.



2-1



2-2



2-3

3. Réinitialisez l'appareil et attendez que le voyant ROUGE clignote, puis appuyez sur "Suivant".



3

4. Sélectionnez le Wi-Fi auquel l'appareil se connectera (votre Wi-Fi domestique),  
entrez le mot de passe et cliquez sur "Suivant".

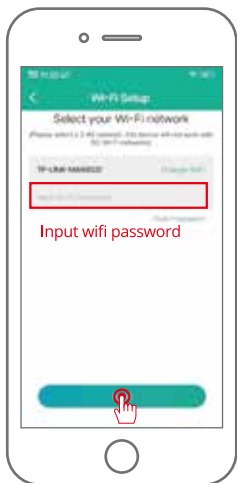

4-1



4-2

5. Utilisez la caméra DEKCO pour scanner le code QR sur votre téléphone portable comme indiqué ci-dessous. Lorsque l'analyse est terminée, vous entendrez une tonalité d'invite, puis appuyez sur Suivant.



5-1



5-2

6. Lors de la connexion, comme indiqué précédemment, vous devez vous assurer que le routeur, le téléphone portable et la caméra DEKCO sont aussi proches que possible (max 5 mètres/16 pieds). Lorsque la connexion est réussie, vous entendrez un "clac" et une coche apparaîtra comme indiqué ci-dessous. La caméra DEKCO affichera un nom numérique, qui peut être modifié en fonction de vos besoins, comme une caméra de voie, une caméra Street View, etc.



6-1



6-2

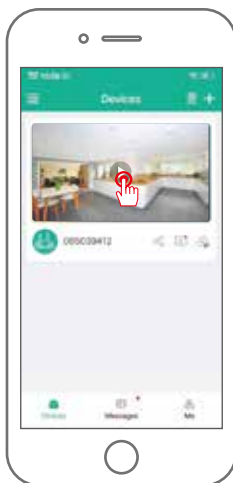

6-3

**Q :** L'appareil ne peut pas être prévisualisé correctement ?

**R :** Vérifiez si le réseau est normal. Vous pouvez placer la caméra près du routeur. Si cela ne fonctionne pas, il est recommandé de réinitialiser l'appareil et de l'ajouter à nouveau.

**Q :** Pourquoi est-il toujours dans la liste des appareils après la réinitialisation ?

**R :** La réinitialisation de l'appareil réinitialise uniquement la configuration réseau de la caméra, mais ne peut pas modifier la configuration sur l'application. Pour supprimer la caméra, vous devez la supprimer via l'application.

**Q :** Comment connecter la caméra à un autre routeur ?

**R :** Supprimez et réinitialisez d'abord l'appareil sur l'application, puis reconfigurez l'appareil via l'application.

**Q :** Pourquoi l'appareil ne reconnaît-il pas la carte SD ?

**R :** Il est recommandé d'insérer la carte SD lorsque la caméra est éteinte et complètement insérée correctement. Assurez-vous que la carte SD a été formatée avec FAT 32. Sinon, cela peut être fait via l'application CloudEdge.

**Q :** Pourquoi ne puis-je pas recevoir de notifications via l'application mobile ?

**R :** Veuillez vous assurer que l'application est en cours d'exécution sur le téléphone et que la fonction de rappel est activée ; La notification de message et la confirmation d'autorité du système de téléphonie mobile ont été ouvertes.

## Déclaration de sécurité

### Déclaration de la FCC

Cet appareil est conforme à la partie 15 des règles de la FCC. Son fonctionnement est soumis aux deux conditions suivantes : (1) cet appareil ne doit pas provoquer d'interférences nuisibles, et (2) cet appareil doit accepter toute interférence reçue, y compris les interférences susceptibles de provoquer un fonctionnement indésirable.

Avertissement : Les changements ou modifications non expressément approuvés par la partie responsable de la conformité peuvent invalider l'autorité de l'utilisateur à utiliser l'équipement.

Remarque : cet appareil a été testé et est conforme aux limites d'un appareil numérique de classe B dans la partie 15 des règles de la FCC. Ces limites sont conçues pour fournir une protection raisonnable contre les interférences nuisibles dans les installations résidentielles.

Cet équipement génère des utilisations et peut émettre de l'énergie radiofréquence, s'il n'est pas installé et utilisé conformément aux instructions, peut provoquer des interférences nuisibles aux communications radio. Cependant, il n'y a aucune garantie que des interférences ne se produiront pas dans une installation particulière. Si cet équipement provoque des interférences nuisibles à la réception radio ou télévisée, cela peut être déterminé en éteignant et en rallumant l'équipement, et les utilisateurs sont encouragés à essayer de corriger les interférences par une ou plusieurs des mesures suivantes : (1) Réorientez ou déplacez l'antenne de réception. (2) Augmentez la distance entre l'équipement et le récepteur. (3) Connectez l'équipement à une prise sur un circuit différent de celui auquel le récepteur est connecté. (4) Demandez de l'aide au revendeur ou à un technicien radio/TV expérimenté.

### Déclaration de la FCC sur l'exposition aux radiofréquences

L'équipement a été évalué pour répondre aux exigences générales d'exposition aux fréquences radio. L'appareil peut être utilisé dans des conditions d'exposition fixe/mobile. La distance de séparation minimale est de 20 cm.

Remarque : Câbles blindés

Toutes les connexions avec d'autres appareils informatiques doivent être effectuées avec des câbles blindés pour se conformer aux réglementations FCC



Hallo Kunde

Vielen Dank, dass Sie sich für DEKCO Sicherheitsprodukte entschieden haben. Wir haben immer unsere Kunden in den Vordergrund gestellt.

Es gibt 3 Dinge, die Sie wissen sollten, bevor Sie dieses Produkt verwenden:

### 1. Micro-SD-Karte

Wenn Sie gerade keine Micro-SD-Karte zu Hause zur Verfügung haben und keine zusätzliche Zeit mit der Auswahl verbringen möchten, wenden Sie sich bitte direkt an uns. Hinweis: Die Micro-SD-Karte muss nach dem Einlegen formatiert werden.

### 2. Wählen Sie 2.4G WLAN

Das Produkt unterstützt nur 2,4-G-WLAN, bitte wählen Sie beim Einrichten der App 2,4-G-WLAN aus.

### 3. Wählen Sie den Installationsort.

Bitte testen Sie vor der Installation mit Ihrem Mobiltelefon die Abdeckung des WLAN-Signals an der geplanten Einbauposition, damit das Produkt ein besseres Signal empfangen kann.

Holen Sie sich alle Tutorial-Videos zur Verwendung des Produkts, einschließlich der Einrichtung der App, der Installation und der Formatierung der Micro-SD-Karte, besuchen Sie: **[dekcolife.com/DekcoCare](http://dekcolife.com/DekcoCare)**

Melden Sie sich noch heute bei "DekcoCare" an, um alle Ihre Probleme per Live-Chat und telefonischem technischen Support zu lösen.

 [www.dekcolife.com](http://www.dekcolife.com)

 [support@dekcolife.com](mailto:support@dekcolife.com)

 @DEKCOLIFE

 US: 1-877-277-5797 Großbritannien: 44-20-3885-0802

# INHALTSVERZEICHNIS

- 01** Was ist inbegriffen P01
- 02** Produktübersicht P02
- 03** App-Installation und Einrichtung P03
- 04** Montage der Kamera P04-05
- 05** Registrieren Sie ein Konto P06
- 06** WLAN für die Kamera einrichten P07-12
- 07** FAQ P13
- 08** Sicherheitserklärung P14

## Was ist inbegriffen



Kamera

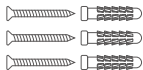

Schraubenpaket

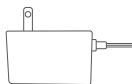

Netzteil



Aufkleber



Warnaufkleber



Benutzerhandbuch

## Produktübersicht

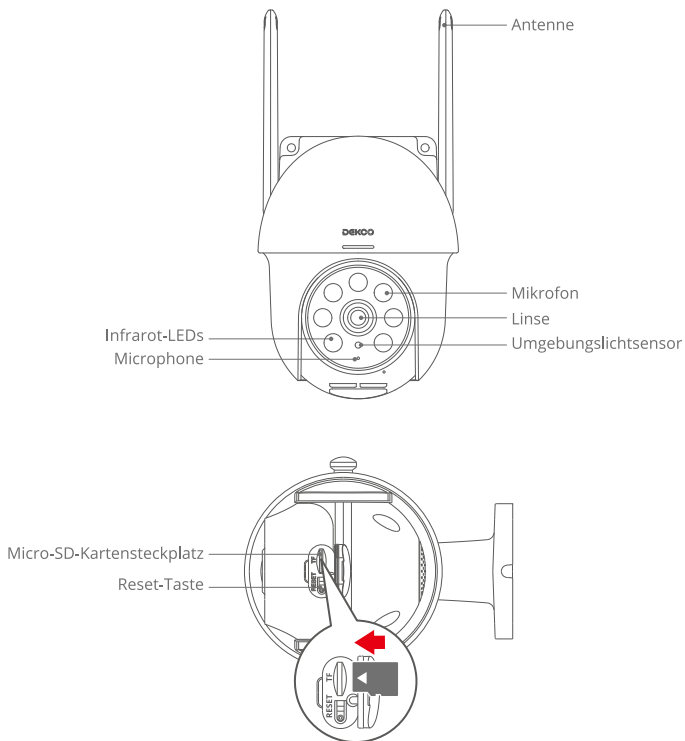

**ACHTUNG:** Bitte legen Sie die Micro-SD-Karte gemäß der in der Abbildung gezeigten Richtung ein. Die Micro-SD-Karte kann sich verklemmen, wenn sie falsch eingesetzt wird, und das Gerät könnte beschädigt werden.

**SD-Kartenanschluss:** Unterstützt Micro-SD-Karten für den lokalen Speicher (max. 128 GB).

**Reset-Taste:** Wird verwendet, um die Kamera auf die Werkseinstellungen zurückzusetzen (5-8 Sekunden gedrückt halten).

**Anforderungen an die Kartenkapazität:** 8-128 GB.

**Anforderungen an die Lese- und Schreibgeschwindigkeit:** Klasse 0.

**Dateiformat:** FAT32.

## Installation und Einrichtung der CloudEdge-App

Suchen Sie im Apple Store oder bei Google Play nach „CloudEdge“, um die App herunterzuladen.

- von Google Play
- aus dem Apple Store



## Montage der Kamera

### Wählen Sie Höhe und Standort

Hängen Sie DekcoCam 7-1 Oft (78-118") über dem Boden auf. Diese Höhe maximiert den Erfassungsbereich des Bewegungssensors der DekcoCam. Vermeiden Sie es, die DekcoCam direktem Sonnenlicht auszusetzen.

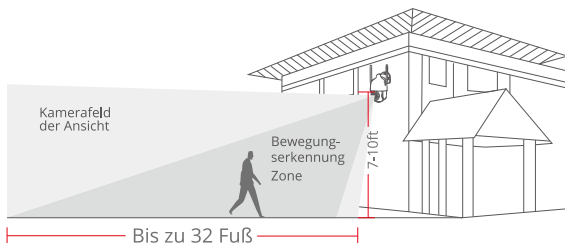

### Installation

1. Bohren gemäß Positionsaufkleber, Bohrer: 15/64" (6 mm).
2. Setzen Sie die Stecker ein.
3. Ziehen Sie die Schraube fest

### Was wird benötigt:

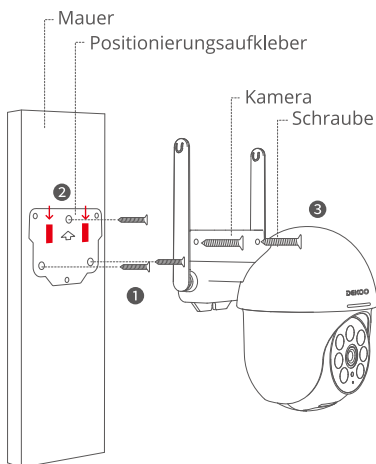

## Testen Sie das WLAN-Signal an der Installationsposition

Verwenden Sie das Mobiltelefon, um die WLAN-Signalqualität an der Installationsposition zu testen, bevor Sie die Kamera installieren. Stellen Sie sicher, dass der WLAN-Router ein gutes WLAN-Signal bereitstellen kann.



## Konto erstellen

Zum Betrieb der Kamera ist die CloudEdge-App erforderlich.

Die Anmeldung für den Speicher in der Cloud ist völlig optional und bei Verwendung einer integrierten Micro-SD-Karte wirklich nicht erforderlich.

1. Öffnen Sie die APP, um ein Konto zu eröffnen. Gehen Sie zur Login-Schnittstelle und klicken Sie auf „Anmelden“.
2. Melden Sie sich mit Ihrer E-Mail-Adresse an und klicken Sie auf „Weiter“.
3. Richten Sie einen „Spitznamen“ und ein „Passwort“ für Ihre APP ein, klicken Sie zum Abschluss auf „Fertig“.

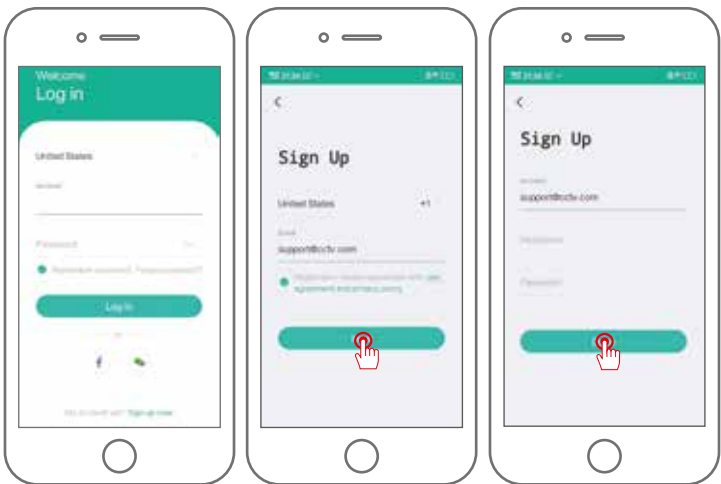

1

2

3

## WLAN für die Kamera einrichten

1. Bringen Sie sowohl Ihr Mobiltelefon als auch Ihre DEKCO-Kamera in die Nähe Ihres Routers (maximale Entfernung von 5 Metern).

Hinweis: Die DEKCO-Kamera kann sich nur mit einem 2,4-GHz-WLAN-Signal verbinden. Es unterstützt nicht die Verwendung eines 5-GHz-Signals. Stellen Sie daher bitte sicher, dass Sie eine Verbindung zu einem 2,4 GHz.

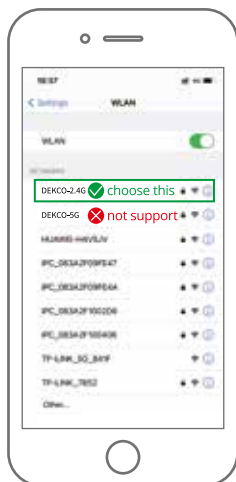
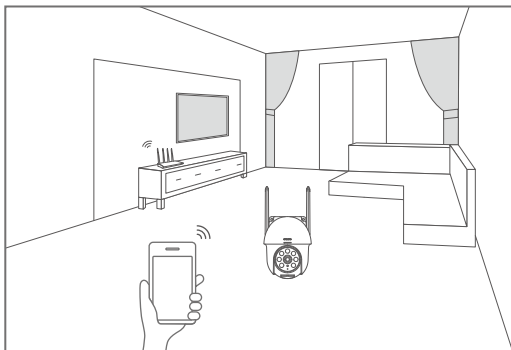

2. Melden Sie sich bei „CloudEdge“ an, tippen Sie dann auf das Symbol in der Mitte. Tippen Sie auf „Smart Camera“, um das Gerät hinzuzufügen.

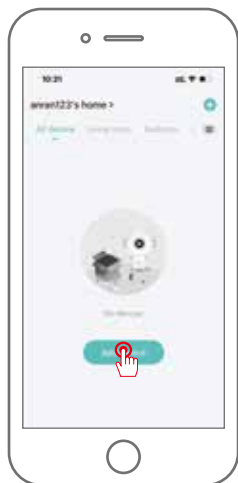

2-1

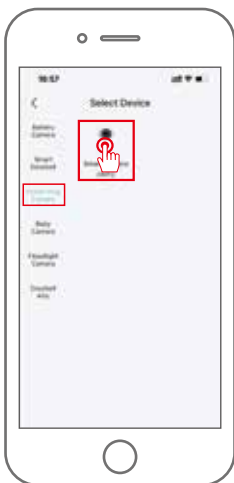

2-2



2-3

3. Setzen Sie das Gerät zurück und warten Sie, bis eine ROTE Kontrollleuchte blinkt, und tippen Sie dann auf „Weiter“.



3

4. Wählen Sie das WLAN aus, mit dem das Gerät verbunden werden soll (Ihr WLAN zu Hause), geben Sie das Passwort ein und klicken Sie auf „Weiter“.

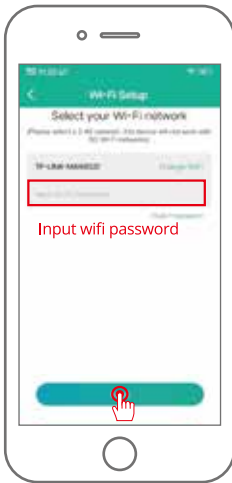

4-1



4-2

5. Verwenden Sie die DEKCO-Kamera, um den QR-Code auf Ihrem Mobiltelefon wie unten angegeben zu scannen. Wenn der Scan abgeschlossen ist, hören Sie einen Aufforderungston und drücken dann auf „Weiter“.



5-1



5-2

6. Beim Anschließen sollten Sie, wie bereits erwähnt, darauf achten, dass sich Router, Mobiltelefon und DEKCO-Kamera möglichst nahe beieinander befinden (maximal 5 Meter). Wenn eine erfolgreiche Verbindung auftritt, ist ein „Klick“ zu hören und ein Häkchen wird wie unten gezeigt angezeigt. Die DEKCO-Kamera wird mit einem numerischen Namen angezeigt, der nach Ihren Wünschen geändert werden kann, z. B. Einfahrtskamera, Street View-Kamera oder was auch immer.



6-1



6-2

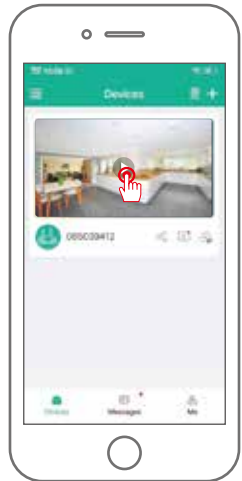

6-3

**F:** Das Gerät kann nicht richtig in der Vorschau angezeigt werden?

**A:** Überprüfen Sie, ob das Netzwerk normal ist. Sie können die Kamera in der Nähe des Routers platzieren. Wenn nicht, wird empfohlen, das Gerät zurückzusetzen und erneut hinzuzufügen.

**F:** Warum ist es nach dem Zurücksetzen immer noch in der Liste der Geräte enthalten?

**A:** Das Reset-Gerät setzt nur die Netzwerkkonfiguration der Kamera zurück, kann jedoch die Konfiguration in der App nicht ändern, die Kamera entfernen und muss von der App gelöscht werden.

**F:** Wie „verbinde“ ich die Kamera mit einem anderen Router?

**A:** Entfernen und setzen Sie das Gerät zuerst über die App zurück und konfigurieren Sie das Gerät dann erneut über die App.

**F:** Warum erkennt das Gerät die Micro-SD-Karte nicht?

**A:** Es wird empfohlen, die Micro-SD-Karte bei ausgeschalteter Kamera einzulegen und richtig einzulegen. Stellen Sie sicher, dass die Micro-SD-Karte mit FAT 32 formatiert wurde. Wenn nicht, kann dies über die CloudEdge-App erfolgen.

**F:** Warum kann ich keine Benachrichtigungen über die App des Mobiltelefons erhalten?

**A:** Bitte bestätigen Sie, dass die App auf dem Telefon ausgeführt wurde und die entsprechende Erinnerungsfunktion geöffnet wurde; Nachrichtenbenachrichtigung und Berechtigungsbestätigung im Mobilfunksystem wurden geöffnet.

## Sicherheitserklärung

### FCC-Erklärung

Dieses Gerät entspricht Teil 15 der FCC-Bestimmungen. Der Betrieb unterliegt den folgenden zwei Bedingungen: (1) Dieses Gerät darf keine schädlichen Interferenzen verursachen und (2) dieses Gerät muss alle empfangenen Interferenzen akzeptieren, einschließlich Interferenzen, die einen unerwünschten Betrieb verursachen können.

Warnung: Änderungen oder Modifikationen, die nicht ausdrücklich von der für die Konformität verantwortlichen Partei genehmigt wurden, können die Berechtigung des Benutzers zum Betrieb des Geräts erlöschen lassen.

Hinweis: Dieses Gerät wurde getestet und entspricht den Grenzwerten für ein digitales Gerät der Klasse B gemäß Teil 15 der FCC-Bestimmungen. Diese Grenzwerte sollen einen angemessenen Schutz gegen schädliche Interferenzen bei einer Installation in Wohngebieten bieten.

Dieses Gerät erzeugt Anwendungen und kann Hochfrequenzenergie ausstrahlen und kann, wenn es nicht gemäß den Anweisungen installiert und verwendet wird, schädliche Interferenzen bei der Funkkommunikation verursachen. Es gibt jedoch keine Garantie dafür, dass bei einer bestimmten Installation keine Interferenzen auftreten. Wenn dieses Gerät beim Radio- oder Fernsehempfang schädliche Interferenzen verursacht, die durch Aus- und Einschalten des Geräts festgestellt werden können, wird dem Benutzer empfohlen, zu versuchen, die Interferenzen durch eine oder mehrere der folgenden Maßnahmen zu beheben: (1) Richten Sie die Empfangsantenne neu aus oder positionieren Sie sie neu. (2) Vergrößern Sie den Abstand zwischen Gerät und Empfänger. (3) Schließen Sie das Gerät an eine Steckdose eines anderen Stromkreises als der des Empfängers an. (4) Wenden Sie sich an den Händler oder einen erfahrenen Radio-/TV-Techniker, um Hilfe zu erhalten.

### FCC-Erklärung zur Hochfrequenzbelastung

Das Gerät wurde dahingehend bewertet, dass es die allgemeinen Anforderungen zur HF-Exposition erfüllt. Das Gerät kann unter stationären / mobilen Expositionsbedingungen verwendet werden. Der Mindestabstand beträgt 20 cm. Hinweis: Geschirmte Kabel  
Alle Verbindungen zu anderen Computergeräten müssen mit abgeschirmten Kabeln hergestellt werden, um die Einhaltung der FCC-Bestimmungen zu gewährleisten.



## Dekco Seguro

Hola, cliente.

Gracias por elegir los productos de seguridad Dekco. Siempre hemos puesto a nuestros clientes en primer lugar.

Hay 3 cosas que debes saber antes de usar este producto:

### 1. Tarjeta Micro SD

Si no tienes una tarjeta Micro SD disponible en casa ahora y no quieres pasar más tiempo eligiendo una, por favor póngase en contacto con nosotros directamente. Consejo: la tarjeta Micro SD debe formatearse después de insertarla.

### 2. Seleccione 2.4G WiFi

Este producto solo soporta 2.4G WiFi, seleccione 2.4G WiFi al configurar la aplicación.

### 3. Seleccione la ubicación de la instalación.

Antes de la instalación, utilice su teléfono móvil para probar la cobertura de la señal WiFi en la posición de instalación prevista, para que el producto pueda recibir una mejor señal.

Obtenga todos los videos tutoriales sobre el uso del producto, incluidos, entre otros, la configuración de la aplicación, la instalación y el formato de la tarjeta Micro SD. Visita: [dekcolife.com/DekcoCare](http://dekcolife.com/DekcoCare)

Únete a "Dekco Seguro" hoy, para resolver todos tus problemas mediante chat en vivo y soporte técnico de servicio telefónico.

 [www.dekcolife.com](http://www.dekcolife.com)

 [support@dekcolife.com](mailto:support@dekcolife.com)

 @DEKCOLIFE

 US: 1-877-277-5797 UK: 44-20-3885-0802

# Tabla de contenido

- 01** ¿Qué incluye? P01
- 02** Descripción general del producto P02
- 03** Instalación y configuración de la aplicación P03
- 04** Montaje de la cámara P04-05
- 05** Registrar una cuenta P06
- 06** Configurar WiFi para la cámara P07-12
- 07** Preguntas más frecuentes P13
- 08** Declaración de seguridad P14

## ¿Qué incluye?



Cámara de Tv

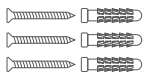

Paquete de tornillos

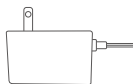

Adaptador de corriente



Pegatina



Pegatina de advertencia



Manual del usuario

## Product overview

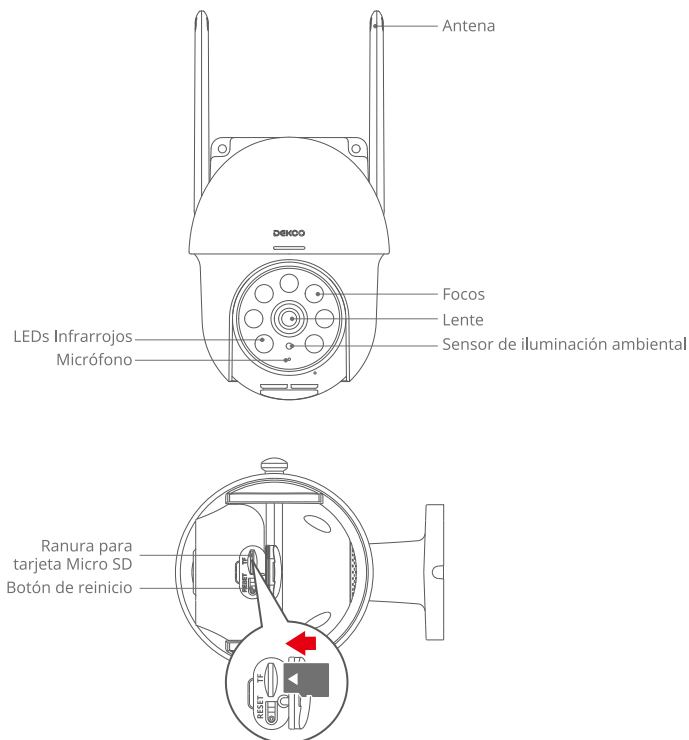

**Precaución:** Inserte la tarjeta Micro SD de acuerdo con la dirección que se muestra en la figura. La tarjeta Micro SD podría atascarse si se inserta incorrectamente y el dispositivo podría dañarse.

**Puerto de la tarjeta SD:** Admite tarjeta micro SD para almacenamiento local (máx. 128 GB)

**Botón de reinicio:** se utiliza para restaurar la cámara a la configuración de fábrica (presione y mantenga presionado por 5-8s).

**Requisitos de capacidad de la tarjeta:** 8-128 Gb.

**Requisitos de velocidad de lectura y escritura:** nivel de clase 0

**Formato de archivo:** FAT32

## Instalación y configuración de la aplicación CloudEdge

Busque "CloudEdge" en Apple Store o Google Play para descargar la aplicación.

- Desde Google Play
- Desde Apple Store



## Montaje de la cámara

### Seleccione Altura y Ubicación

Cuelgue dekoCam 7-1 oft (1.99- 2.99 metros) sobre el suelo. Esta altura maximiza el rango de detección del sensor de movimiento de dekoCam. Evite colocar dekoCam bajo la luz solar directa.

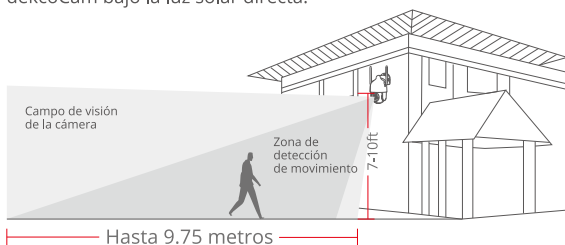

### Instalación

- 1-Perforación según la pegatina de posición. Broca: 15/64' (6 mm).
- 2-Inserta los cables
- 3-Ajuste el tornillo

### ¿Qué se requiere?

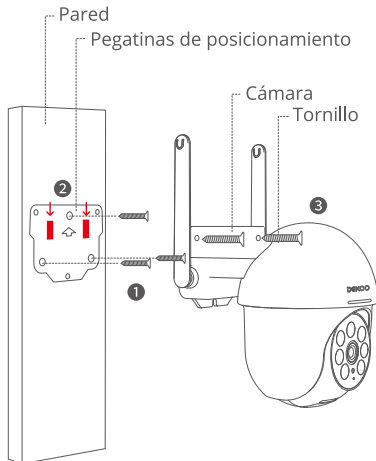

## Pruebe la señal WiFi en la posición de instalación

Utilice el teléfono celular para probar la calidad de la señal WiFi en la posición de instalación antes de instalar la cámara, asegúrese de que el enrutador WiFi pueda proporcionar una buena señal.



## Registrar una cuenta

La aplicación CloudEdge es necesaria para operar la cámara.

Registrarse para el almacenamiento en la nube es totalmente opcional y realmente no es necesario cuando se utiliza una tarjeta micro SD integrada.

1. Abra la aplicación para registrar una cuenta. Vaya a la interfaz de inicio de sesión y haga clic en "Registrarse".
2. Regístrese con su dirección de correo electrónico y haga clic en "Siguiente".
3. Configure un "Sobrenombre" y una "contraseña" para su aplicación, haga clic en "Hecho" para finalizar.

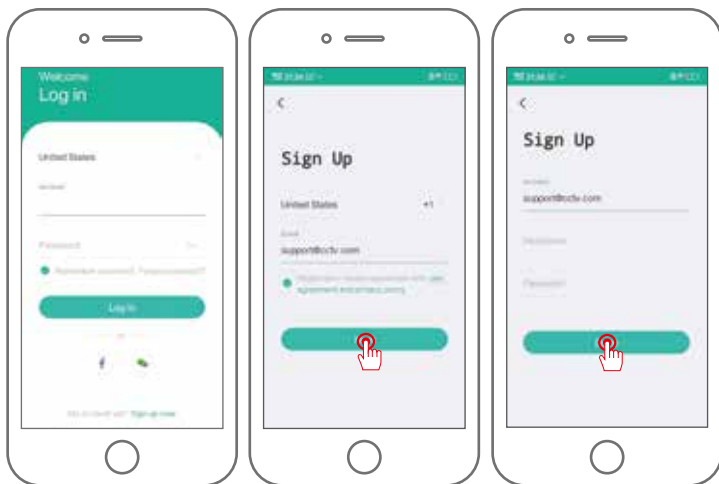

1

2

3

## Configuración del WiFi para la cámara

1. Acerque su teléfono móvil como su cámara deko a su router (distancia máxima de 5 metros / 16 pies)

Nota: La cámara Dekco solo se puede conectar a una señal WiFi de 2,4 GHz. No es compatible con el uso de una señal de 5 GHz. Por lo tanto, asegúrese de conectarse a una señal de 2,4 GHz en su red como se muestra en la siguiente ilustración.

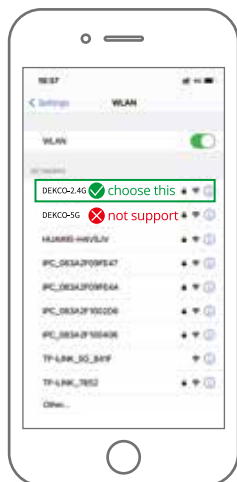
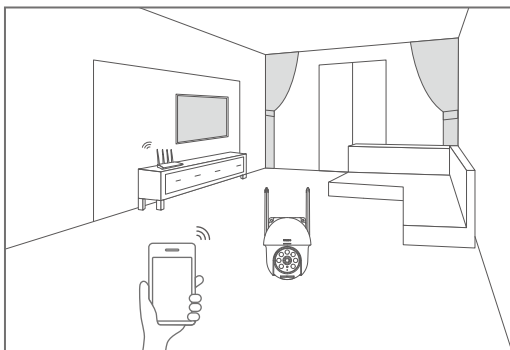

2. Inicie sesión en "CloudEdge" y luego toque el icono del centro. Toca "Cámara inteligente" para añadir el dispositivo.

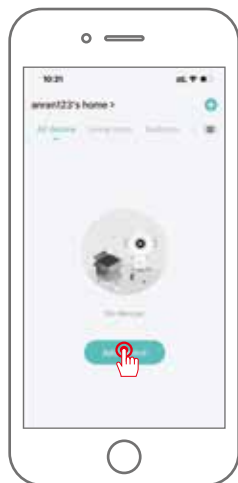

2-1

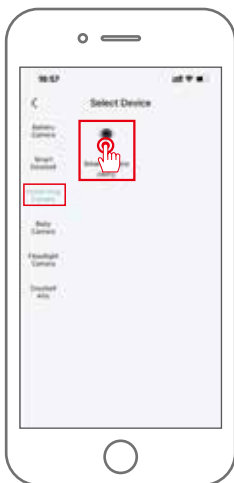

2-2



2-3

3. Reinicie el dispositivo y espere una luz indicadora ROJA parpadeante, luego toque "Siguiente"



3

4. Seleccionando el WiFi que el dispositivo necesita conectarse (su WiFi de casa), ingrese la contraseña y haga clic en "Siguiente".

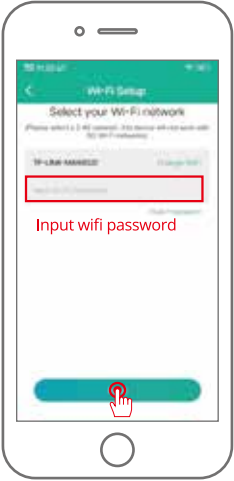

4-1



4-2

5. Utilice la cámara Dekco para escanear el código QR de su teléfono móvil, como se indica a continuación. Cuando se complete el escaneo, escuchará un tono rápido y luego presionar Siguiente.



5-1



5-2

6. Al conectarse, como se indico anteriormente, debe asegurarse de que el enrutador, el teléfono móvil y la cámara Dekco estén lo más juntos posible (máximo 5 metros / 16 pies). Cuando se produce una conexión exitosa, se escuchará un "clic" y se anotará una marca de verificación como se muestra a continuación. La cámara Dekco se mostrará con un nombre numérico que se puede cambiar a su gusto, como la cámara de la entrada, la cámara de vista a la calle o lo que sea.



6-1



6-2

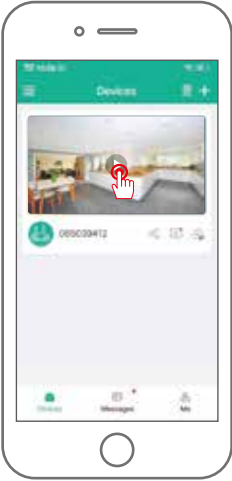

6-3

## Preguntas más frecuentes

**P:** ¿El dispositivo no se puede previsualizar correctamente?

**R:** Compruebe si la red está normal, puede colocar la cámara cerca del enrutador y si no, se recomienda reiniciar el dispositivo y agregarlo de nuevo.

**P:** ¿Por qué sigue en la lista de dispositivos después de reiniciarlo?

**R:** El dispositivo de reiniciar solo restablece la configuración de red de la cámara, pero no puede cambiar la configuración de la aplicación, para eliminar la cámara debe ser eliminado desde la aplicación.

**P:** ¿Cómo "conectar" la cámara a otro router?

**R:** Primero retire y reinicie el dispositivo en la aplicación y luego configure el dispositivo de nuevo desde la aplicación.

**P:** ¿Por qué el dispositivo no identifica la tarjeta Micro SD?

**R:** Se recomienda insertar la tarjeta Micro SD cuando la cámara esté apagada, y que esté insertada correctamente. Asegúrese de que la tarjeta Micro SD haya sido formateada con FAT 32. Si no, esto se puede hacer a través de la aplicación CloudEdge-

**P:** ¿Por qué no puedo recibir notificaciones a través de la aplicación del teléfono móvil?

**R:** Confirme que la aplicación ha estado funcionando en el teléfono móvil y que se ha abierto la función de recordatorio correspondiente; se han abierto la notificación de mensajes y la confirmación de autoridad en el sistema de teléfono móvil.

## Declaración de seguridad

### Declaración de la FCC

Este dispositivo cumple con la Parte 15 de las Reglas de la FCC. El funcionamiento está sujeto a las dos condiciones siguientes: (1) este dispositivo puede no causar interferencias dañinas, y (2) este dispositivo debe aceptar cualquier interferencia recibida, incluida la interferencia que pueda causar un funcionamiento no deseado.

Advertencia: Los cambios o modificaciones no aprobados expresamente por el responsable, podrían anular la autoridad del usuario para operar el equipo.

Nota: Este equipo ha sido probado y se ha encontrado que cumple con los límites de un dispositivo digital de Clase B, de conformidad con la Parte 15 de las Reglas de la FCC. Estos límites están diseñados para proporcionar una protección razonable contra interferencias perjudiciales en una instalación residencial.

Este equipo genera usos y puede irradiar energía de radiofrecuencia y, si no se instala y utiliza de acuerdo con las instrucciones, puede causar interferencias dañinas en las comunicaciones por radio. Sin embargo, no hay garantía de que no se produzca interferencias en una instalación en particular. Si este equipo causa interferencias dañinas en la recepción de radio o televisión, pueden determinar apagando y encendiendo el equipo, se alienta al usuario a tratar de corregir la interferencia mediante una o más de las siguientes medidas: (1) Reorientar o reubicar la antena receptora. (2) Aumentar la separación entre el equipo y el receptor. (3) Conecte el equipo a una toma de corriente en un circuito diferente al que está conectado el receptor. (4) Consulte al distribuidor o a un técnico experimentado en radio/televisión para obtener ayuda.

### Declaración de exposición a radiofrecuencia de la FCC

El dispositivo ha sido evaluado para cumplir con los requisitos generales de exposición a RF. El dispositivo se puede utilizar en condiciones de exposición fija/móvil. La distancia mínima de separación es de 20 cm. Aviso: Cables blindados

Todas las conexiones a otros dispositivos informáticos deben hacerse utilizando cables blindados para mantener el cumplimiento de las regulaciones de la FCC.



Gentile cliente,

Grazie per aver scelto i prodotti di sicurezza DEKCO. Abbiamo sempre messo i nostri clienti al primo posto

Ci sono 3 cose che dovresti sapere prima di usare questo prodotto:

### 1. Scheda micro SD

Se non hai una scheda Micro-SD disponibile a casa ora e non vuoi perdere tempo extra per sceglierne una, contattaci direttamente. SUGGERIMENTO: la scheda Micro-SD deve essere formattata dopo averla inserita.

### 2. Seleziona wifi 2.4G

Il prodotto supporta solo Wi-Fi 2.4G, selezionare Wi-Fi 2.4G durante la configurazione dell'app-

### 3. Seleziona il percorso di installazione.

Utilizzare il telefono cellulare per testare la copertura del segnale wifi domestico nella posizione di installazione prevista prima dell'installazione, in modo che il prodotto possa ricevere un segnale migliore.

Ottieni tutti i video tutorial sull'utilizzo del prodotto, inclusi, ma senza limiti, la configurazione dell'app, l'installazione e la formattazione della scheda micro SD, visita: **[dekcolife.com/DekcoCare](http://dekcolife.com/DekcoCare)**

Unisciti a "DekcoCare" oggi nei tre modi seguenti per risolvere tutti i tuoi problemi tramite la chat dal vivo e il supporto tecnico del servizio telefonico.

 [www.dekcolife.com](http://www.dekcolife.com)

 [support@dekcolife.com](mailto:support@dekcolife.com)

 @DEKCOLIFE

 US: 1-877-277-5797 UK: 44-20-3885-0802

# INDICE

- 01 Cosa è incluso P01
- 02 Panoramica del prodotto P02
- 03 Installazione e configurazione dell'App P03
- 04 Montaggio della telecamera P04-05
- 05 Registrare un account P06
- 06 Configura il WiFi per la telecamera P07-12
- 07 Domande frequenti P13
- 08 Dichiarazione di sicurezza P14

## Cosa è incluso



Telecamera



Confezione di viti

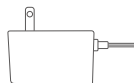

Adattatore di alimentazione



Adesivo



Adesivo di avvertimento



Manuale utente

## Panoramica del prodotto

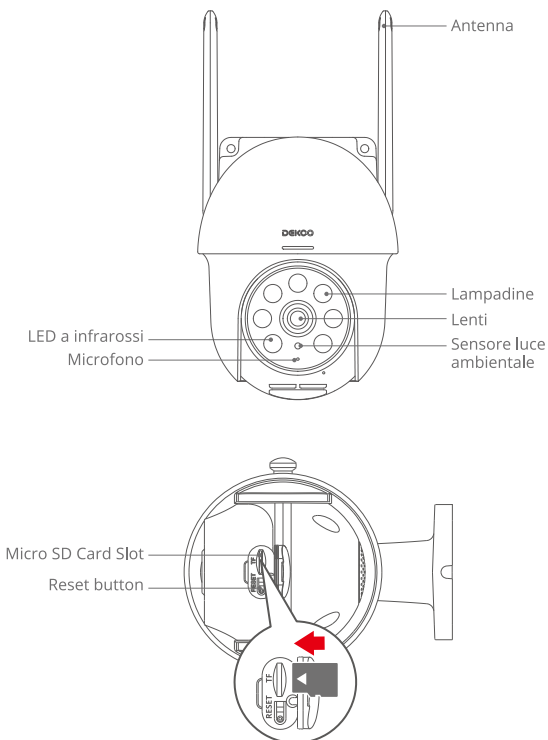

**ATTENZIONE:** inserire la scheda Micro SD secondo la direzione mostrata nel diagramma. La scheda micro SD potrebbe incepparsi se inserita in modo errato e il dispositivo potrebbe essere danneggiato.

**Porta scheda SD:** supporta la scheda micro SD per l'archiviazione locale (massimo 128 GB).

**Pulsante di reset:** utilizzato per ripristinare la telecamera alle impostazioni di fabbrica (tenere premuto per 5-8 secondi).

**Requisiti di capacità della scheda:** 8-128 GB.

**Requisiti di velocità di lettura e scrittura:** livello classe 10.

**Formato file:** FAT32.

## Istallazione e configurazione App CloudEdge

Cerca "CloudEdge" su Apple Store o Google Play per scaricare l'app.

- da Google Play
- da Apple Store



## Montaggio della telecamera

### Seleziona altezza e posizione

Appendere dekcoCam 7-10 piedi (78-118 pollici) dal suolo. Questa altezza massimizza il raggio di rilevamento del sensore di movimento di dekcoCam. Evitare di posizionare dekcoCam alla luce diretta del sole.

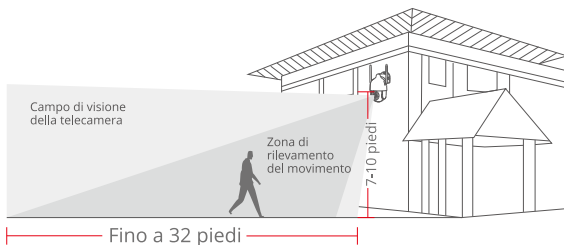

### Installazione

1. Foratura in base all'adesivo di posizione, punta da trapano: 15/64 pollici (6 mm).
2. Inserire le spine.
3. Stringere la vite.

### Cosa è richiesto:

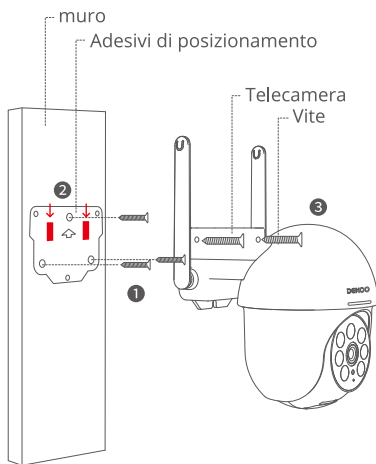

## Testare il segnale Wifi nella posizione di installazione

Utilizzare il telefono cellulare per testare la qualità del segnale Wi-Fi nella posizione di installazione prima di installare la telecamera, assicurarsi che il router Wi-Fi possa fornire un buon segnale Wi-Fi.



## Registrare un account

L'app CloudEdge necessaria per utilizzare la telecamera.

La registrazione per l'archiviazione nel cloud è totalmente facoltativa e non è davvero necessaria quando si utilizza una scheda Micro SD integrata.

1. Apri l'APP per registrare un account. Vai all'interfaccia di accesso e fai clic su "Registrati".
2. Iscriviti con il tuo indirizzo e-mail e fai clic su "Avanti".
3. Imposta un "Nickname" e Password per la tua APP, fare clic su "Fatto " per completare.

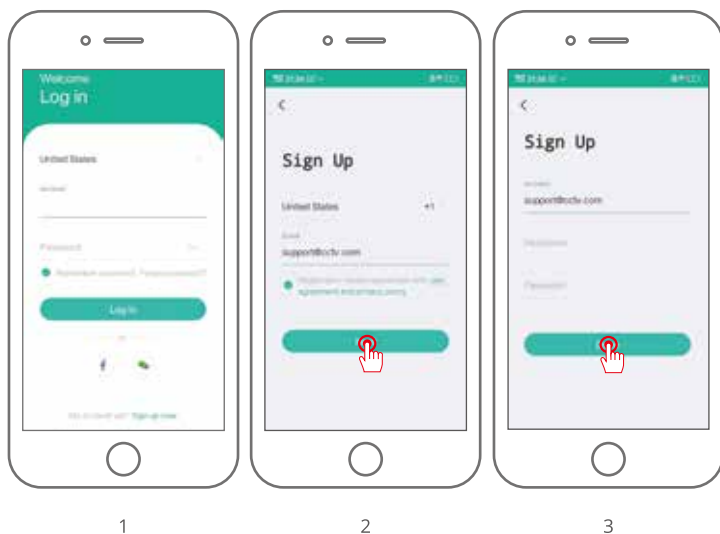

## Configura il WiFi per la telecamera

1. Avvicinare il telefono cellulare e la videocamera DEKCO al router (distanza massima di 5 metri/16 piedi).

**Nota:** la telecamera DEKCO può connettersi solo a un segnale Wi-Fi a 2,4 GHz. Non supporta l'utilizzo di un segnale a 5 GHz. Pertanto, assicurati di connetterti a un segnale a 2,4 GHz sulla tua rete come mostrato nell'illustrazione seguente.

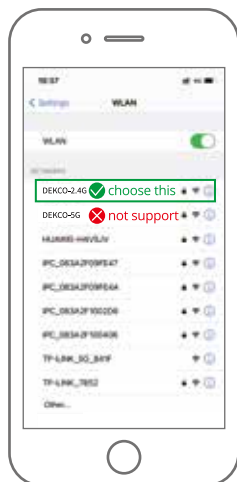
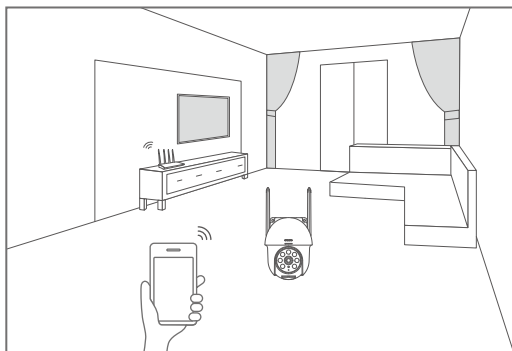

2. Accedi a "CloudEdge", quindi tocca l'icona al centro. Tocca "Smart Camera" per aggiungere il dispositivo



2-1

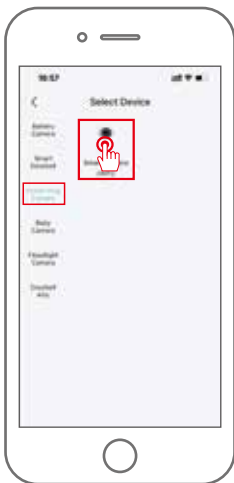

2-2



2-3

3. Reimposta il dispositivo e attendi la spia ROSSA lampeggiante, quindi tocca "Avanti".



3

4. Selezionando il Wi-Fi a cui deve connettersi il dispositivo (il Wi-Fi di casa), inserisci la password e fai clic su "Avanti".

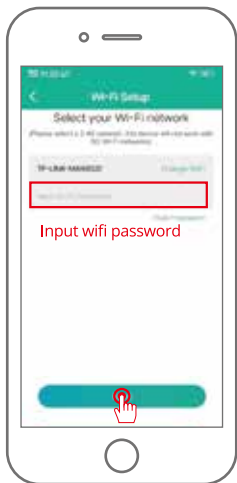

4-1



4-2

5. Utilizzare la telecamera DEKCO per eseguire la scansione del codice QR sul telefono cellulare come indicato di seguito. Al termine della scansione, verrà emesso un segnale acustico, quindi premere Avanti.



5-1



5-2

6. Quando si effettua la connessione, come indicato in precedenza, assicurarsi che il router, il telefono cellulare e la telecamera DEKCO siano il più vicino possibile (max 5 metri/16 piedi). Quando si verifica una connessione riuscita, si sentirà un "clic" e verrà notato un segno di spunta come mostrato di seguito. La telecamera DEKCO verrà visualizzata con un nome numerico che può essere modificato a piacimento come Driveway Camera, Street View Camera o altro.



6-1



6-2

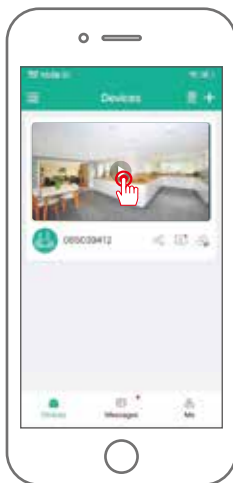

6-3

## Domande frequenti

**D:** Il dispositivo non può essere visualizzato in anteprima correttamente?

**R:** Controlla se la rete è normale, puoi posizionare la telecamera vicino al router e, in caso contrario, si consiglia di ripristinare il dispositivo e aggiungerlo di nuovo.

**D:** Perché è ancora nell'elenco dei dispositivi dopo il ripristino?

**R:** Il dispositivo di ripristino ripristina solo la configurazione di rete della telecamera, ma non può modificare la configurazione sull'app, rimuovere la telecamera e deve essere eliminato dall'app.

**D:** Come "connettere" la telecamera a un altro router?

**R:** Rimuovere e ripristinare prima il dispositivo sull'app, quindi configurare nuovamente il dispositivo tramite l'app.

**D:** Perché il dispositivo non identifica la scheda Micro SD?

**R:** Si consiglia di inserire la scheda Micro SD quando la fotocamera è spenta e che sia completamente inserita correttamente. Assicurati che la scheda Micro SD sia stata formattata con FAT 32. In caso contrario, questo può essere fatto tramite l'app CloudEdge.

**D:** Perché non riesco a ricevere le notifiche tramite l'app del cellulare?

**R:** Si prega di confermare che l'app sia stata in esecuzione sul telefono e che la relativa funzione di promemoria sia stata aperta; La notifica del messaggio e la conferma dell'autorizzazione nel sistema di telefonia mobile sono state aperte.

## Dichiarazione di sicurezza

### Dichiarazione FCC

Questo dispositivo è conforme alla Parte 15 delle norme FCC. Il funzionamento è soggetto alle due condizioni seguenti: (1) questo dispositivo non può causare interferenze dannose e (2) questo dispositivo deve accettare qualsiasi interferenza ricevuta, comprese le interferenze che potrebbero causare un funzionamento indesiderato.

Avvertenza: Modifiche non espressamente approvate dalla parte responsabile della conformità potrebbero invalidare il diritto dell'utente a utilizzare l'apparecchiatura.

Nota: questa apparecchiatura è stata testata ed è risultata conforme ai limiti per un dispositivo digitale di Classe B, ai sensi della Parte 15 delle Norme FCC. Questi limiti sono progettati per fornire una protezione ragionevole contro le interferenze dannose in un'installazione residenziale.

Questa apparecchiatura genera usi e può irradiare energia a radiofrequenza e, se non installata e utilizzata secondo le istruzioni, può causare interferenze dannose alle comunicazioni radio. Tuttavia, non vi è alcuna garanzia che non si verifichino interferenze in una particolare installazione. Se questa apparecchiatura causa interferenze dannose alla ricezione radiofonica o televisiva, che possono essere determinate spegnendo e riaccendendo l'apparecchiatura, l'utente è invitato a provare a correggere l'interferenza adottando una o più delle seguenti misure: (1) Riorientare o riposizionare l'antenna ricevente. (2) Aumentare la separazione tra l'apparecchiatura e il ricevitore. (3) Collegare l'apparecchiatura a una presa su un circuito diverso da quello a cui è collegato il ricevitore. (4) Consultare il rivenditore o un tecnico radio/TV esperto per assistenza.

### Dichiarazione FCC sull'esposizione alle radiofrequenze

Il dispositivo è stato valutato per soddisfare i requisiti generali di esposizione RF. Il dispositivo può essere utilizzato in condizioni di esposizione fissa/mobile. La distanza minima di separazione è di 20 cm.

Avviso: cavi schermati

Tutti i collegamenti ad altri dispositivi informatici devono essere effettuati utilizzando cavi schermati per mantenere la conformità alle normative FCC.

DEKCO