

Hansgrohe
Entretien technique

Planification et installation

Douches de tête et systèmes de douche





Table des matières

- 4 Hansgrohe PartnerPlus – Nos services
- 8 Système 1:
douches avec 1 jet – Telles une douce pluie, les douches de tête Raindance® pour une installation murale ou au plafond.
- 12 Système 2:
douches de tête avec 2 jets – Raindance Rainfall 180 2jet : stylisé et ergonomique. Raindance E 240 2jet pour une installation murale.
- 16 Système 3:
douches de tête avec 3 jets – Raindance Rainfall 3jet : variété pour le corps et l’esprit avec une installation murale. Raindance Rainmaker pour une installation en affleurement sur le mur.
- 32 Système 4:
Showerpipes – Le moyen le plus direct pour des plaisirs de douche intenses avec les Raindance Showerpipes, installation encastrée ou apparente pour douche et bain. Raindance Connect Showerpipe pour un montage sur une tuyauterie existante.
- 38 iBox® universal – La solution simple pour une installation encastrée. Plusieurs combinaisons possibles et instructions d’installation.
- 40 Sets de finition Axor et Hansgrohe – Combinaisons, lignes de produits thermostatiques, robinets d’arrêt et inverseurs.
- 44 RainBrain® – La commande de douche électronique intelligente avec écran tactile. Instructions d’installation et de planning.

Le Hansgrohe PartnerPlus

Nous sommes partenaires du professionnel.

Hansgrohe assiste l'artisan plombier en proposant une vaste offre de services.

Notre marque est le partenaire de proximité de l'artisan plombier. Notre offre couvre les services, les formations sur les produits, les conseils et la commercialisation de vos prestations. Profitez aussi de notre compétence exhaustive.

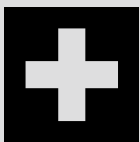

Les services PartnerPlus pour les artisans plombiers:

Le Hansgrohe Meisterservice

Pour toutes questions techniques, nos spécialistes expérimentés se tiennent à votre disposition pour vous conseiller sur l'ensemble de la gamme Hansgrohe. Le SAV et la fourniture de pièces détachées se font par la voie la plus rapide.

Horaires de service :

Du lundi au jeudi : 8h -12h & 13h -17h

Vendredi : 08h -12h & 13h -15h

Téléphone : 0032(2)/543.01.40

Fax : 0032(2)537.94.86

E-Mail: service@hansgrohe.be

Le service interne de distribution Hansgrohe

Demandes téléphoniques de produits et de délais de livraison.

Horaires de service :

du lundi au jeudi : 8h-12h & 13h-17h

Vendredi : 08h-12h & 13h-15h

Téléphone : 0032(2)/543.01.40

Fax : 0032(2)537.94.86

La garantie d'après-vente Hansgrohe

Vous pouvez commander toutes les pièces détachées pendant 10 ans. Vous pouvez ainsi être sûr de garantir vos projets à long terme.

La garantie de qualité Hansgrohe

La qualité la plus élevée est indissociable de la philosophie d'entreprise de Hansgrohe. C'est pourquoi nous offrons aux consommateurs une garantie fabricant de 5 ans sur nos produits.

L'Aquademie Hansgrohe

L'Aquademie est notre centre de formation sur le thème de l'eau. Notre exposition vous présente comment des célèbres designers internationaux font de la salle de bains une véritable oasis du bien-être. Nous vous montrerons comment des technologies innovantes permettent non seulement de réaliser des économies, mais procurent aussi un vrai plaisir sous la douche.

Heures d'ouverture :

du lundi au vendredi : 8h-12h & 13h-17h



PartnerPlus
Technique de douche

Innovations pour un plaisir totalement inédit sous la douche

Se doucher est bien plus qu'une question d'hygiène. Les systèmes de douche Hansgrohe vous font vivre une véritable expérience sensorielle. Nos douches de tête et systèmes de douche combinent un design exceptionnel à des technologies rendant nos produits les plus innovants du marché. Vous trouverez dans cette brochure toutes les informations importantes pour planifier et installer les systèmes de douche mentionnés ici.

Les technologies de douche innovantes de Hansgrohe – plaisir de la douche accru pour vos clients



AirPower : avec notre technologie AIR, nous mélangeons l'air à l'eau, comme dans la nature. Cela produit non seulement un effet pluie et permet aussi de consommer moins d'eau, tout en ayant l'impression de se doucher avec plus d'eau.



QuickClean : fini le calcaire et autres dépôts qui s'éliminent par un simple passage de la main. Les buses ne sont donc pas obstruées et les pommes de douche paraissent comme neuves pendant de nombreuses années.



ComfortZone : notre concept ergonomique novateur vous permet de manipuler aisément les robinetteries, tout en vous préservant d'une eau trop froide ou trop chaude.



XXL Performance : Hansgrohe tend à créer des douches aux dimensions généreuses. Nous sommes l'un des premiers fabricants à avoir lancé sur le marché des douches grand format qui offrent une qualité de jet hors du commun pour des sensations totalement inédites.



EcoSmart : l'association innovante d'un limiteur de débit, de buses spéciales et d'un jet à adjonction d'air permet de réduire la consommation d'eau des douches et des mitigeurs de lavabo.

Les versions de robinets EcoSmart sont signalées dans cette brochure par le symbole de la goutte.



Le plaisir de la douche a de multiples facettes

Du système Showerpipe monté simplement en saillie et recommandé pour rénover rapidement la salle de bains aux solutions haut de gamme avec douches latérales supplémentaires à jet stimulant en passant par les douches de tête à 1, 2 et 3 jets ou grand format, tous vos clients trouveront la solution qui leur convient parmi les systèmes de douche Hansgrohe.

Vous trouverez dans cette brochure toutes les informations techniques nécessaires pour utiliser les systèmes de douche : dimensions, diagrammes de débit et recommandations pour la planification et l'installation, ainsi que des conseils de montage de nos techniciens.



Systèmes de douche à 1 jet ; ex. : douche de tête Raindance® S 240 AIR avec douche à main Raindance® S 100 AIR 3jet, p 8 à 11



Systèmes de douche à 2 jets ; ex. : douche de tête Raindance® E 420 AIR 2jet avec douche à main PuraVida® 150 3jet, p 12 à 15

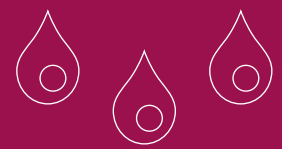

Variantes



Systèmes de douche à 3 jets ; ex. : douche de tête Raindance® Rainfall® 3jet avec douche à main Raindance® S 100 AIR 3jet, p 16 à 29



Systèmes de douche à 3 jets ; ex. : douche de tête Raindance® Rainmaker® AIR avec douche à main Raindance® S 150 AIR 3jet, p 16 à 29



Systèmes de douche à 3 jets avec douches latérales ; ex. : Raindance® Rainmaker® avec douche à main Raindance® S 150 AIR 3jet, p 30 à 31



Systèmes de douche apparents, parfaits pour la rénovation ; ex. : Raindance® Showerpipe 240, p 32 à 37





Douches de tête à 1 jet

Système 1 : douches de tête à 1 jet

Douche à effet pluie: les douches de tête plates Raindance AIR offrent un jet d'eau particulièrement abondant et produisant le même effet que la pluie naturelle. Elles sont disponibles en différentes versions : en version ultraplate, en version « Style » ou « Classic » avec capuchon sophistiqué. La gamme de douches à 1 jet existe en diamètres de 180 à 350 mm pour un montage au plafond ou au mur. Les modèles électriques rectangulaires sont disponibles jusqu'à 420 mm de large. Fait main, le luxueux modèle Raindance AIR Royale en métal massif affiche un somptueux diamètre de 350 mm.

Raindance® S 180 AIR douche de tête

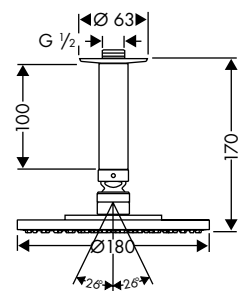

Raindance® S 240 AIR douche de tête

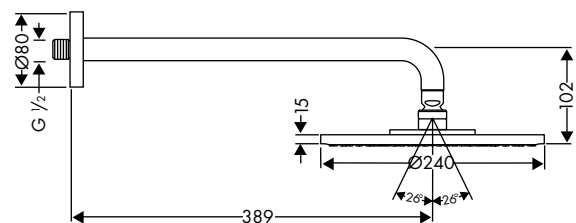

Raindance® S 300 AIR douche de tête

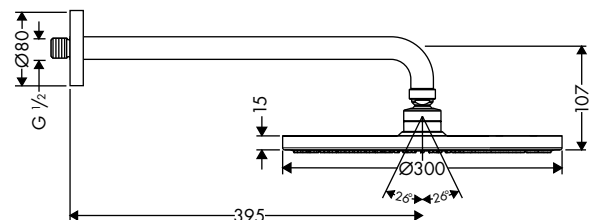

Raindance® Royale S 350 AIR douche de tête

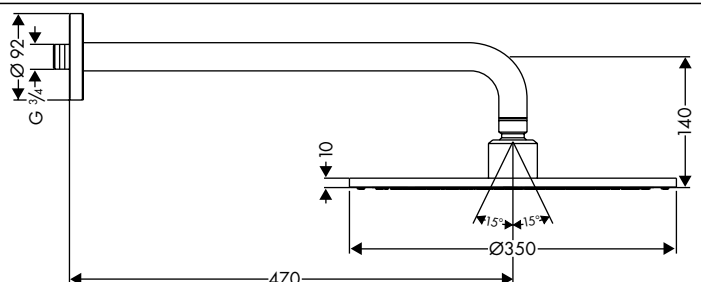



Douche de tête Raindance® Royale 350

Diagramme de débit

28420000

Douche de tête Raindance Royale AIR

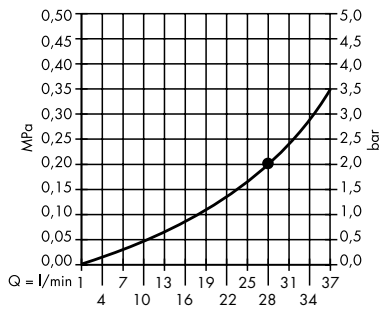

Légende
Douche de tête

Diagramme de débit

27893000

Set Raindance Unica'S 0,90 m

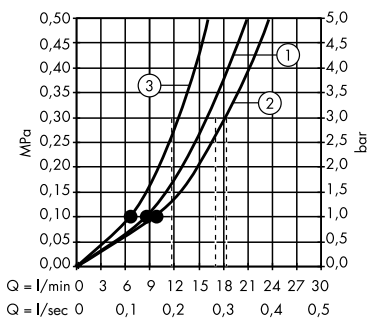

Légende
① Rain AIR
② Mix AIR
③ Whirl AIR

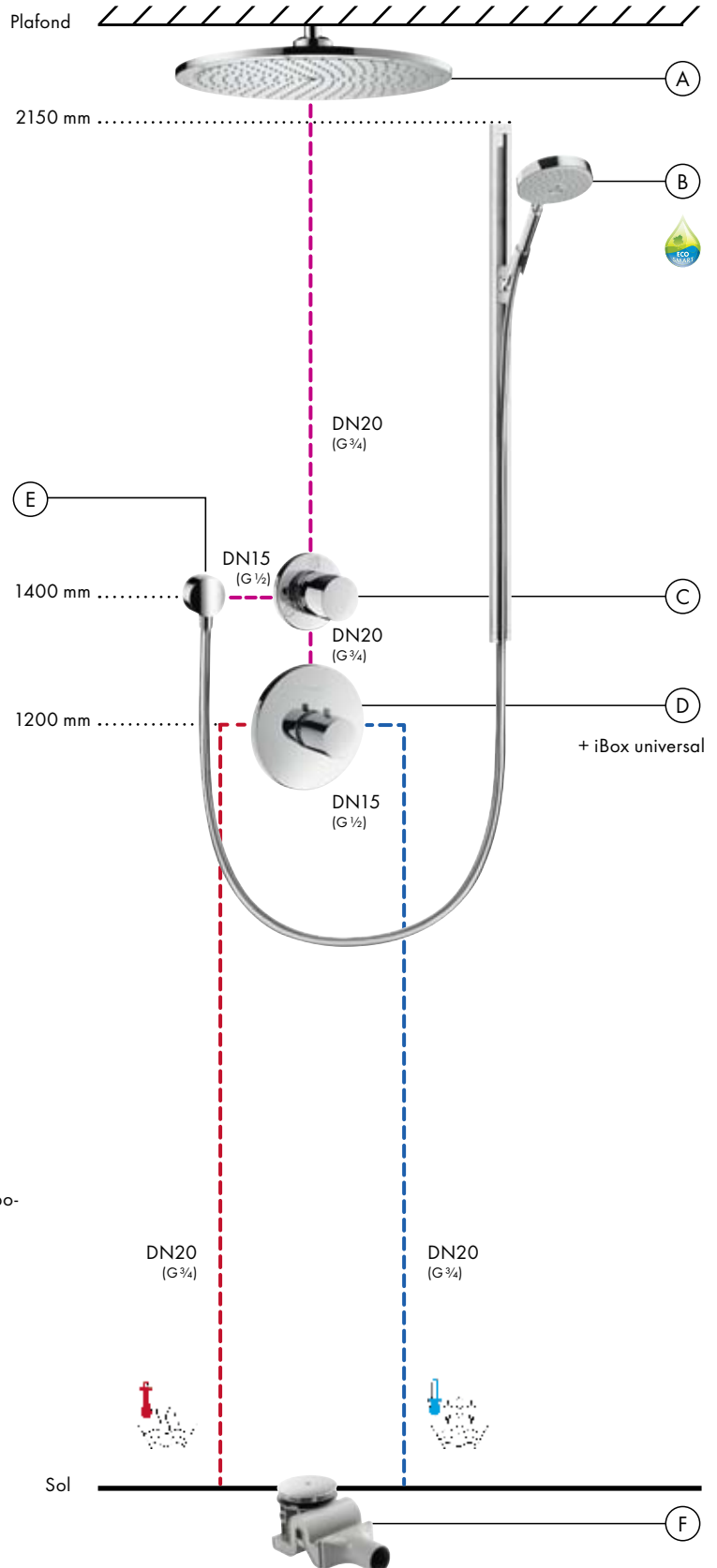

A partir de • le fonctionnement est garanti.

Composants

- Ⓐ 1x # 2842000 Douche de tête Raindance Royale AIR Ø 350 mm
1x # 27418000 Raccordement au plafond 100 mm
- Ⓑ 1x # 27893000 Set Raindance Unica'S 0,90 m
- Ⓒ 1x # 15932000 Robinet d'arrêt/inverseur Trio S
1x # 15981180 Corps d'encastrement Trio
- Ⓓ 1x # 15715000 Set de finition Ecostat - thermostatique encastré Highflow
1x # 01800180 Corps d'encastrement iBox universel

- Ⓔ 1x # 27453000 Coude de raccordement Fixfit S
- Ⓕ 1x # 60067000 garniture de vidage Raindrain 90 XXL

Le produit Ⓑ est également disponible en version EcoSmart.





Systeme 2 : douches de tête à 2 jets

Élégance et ergonomie: les deux douches de tête Rainfall 180 2jet et Raindance E 420 2jet sont parfaitement adaptées à un système de douche haut de gamme. Le modèle Rainfall 180 2jet compact ajoute une note d'élégance intemporelle. Nous avons conçu le modèle Raindance E 420 2jet de sorte que le jet de la douche couvre toute la largeur d'épaules d'un utilisateur type. Les deux douches de tête laissent le choix entre le jet pluie abondant de la technologie Rain AIR et le jet Rainflow stimulant et déferlant en cascade.

Raindance® Rainfall® 180 2jet douche de tête

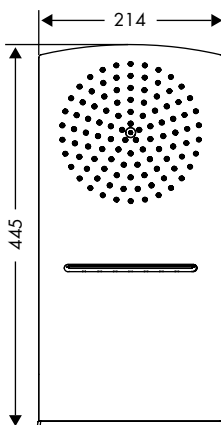
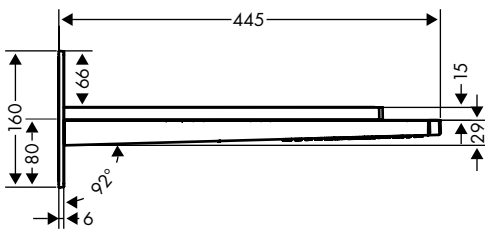

Raindance® E 420 AIR 2jet douche de tête

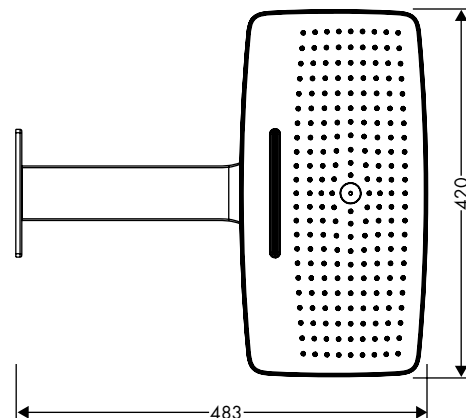
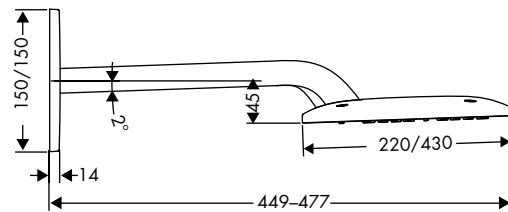



Douche de tête Raindance® E 420 AIR 2jet

Diagramme de débit

27373000

Douche de tête Raindance E 420 AIR 2jet

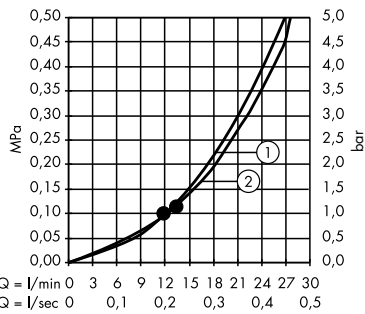

Légende

- ① Rain AIR XL
- ② Rainflow

Diagramme de débit

28557000

Douche à main PuraVida 150 3jet

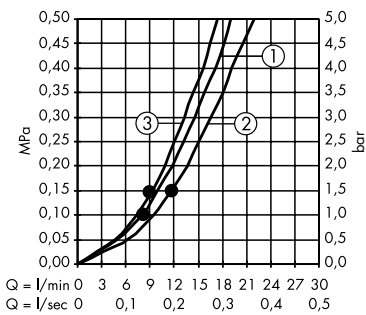

Légende

- ① Rain AIR
- ② Mix AIR
- ③ Caresse AIR

A partir de • le fonctionnement est garanti.

Composants

- Ⓐ 1x # 27373000 Douche de tête Raindance E 420 AIR 2jet
- 1x # 01800180 Corps d'encastrement iBox universal
- Ⓑ 1x # 28557000 Douche à main PuraVida 150 3jet
- 1x # 28331000 Support de douche Porter S
- 1x # 28276000 Flexible de douche Isiflex 1,60 m
- Ⓒ 1x # 15777000 Set de finition iControl - robinet d'arrêt et inverseur pour PuraVida
- 1x # 01800180 Corps d'encastrement iBox universal
- Ⓓ 1x # 27414000 Coude de raccordement Fixfit pour PuraVida
- Ⓔ 1x # 15772000 Set de finition - thermostatique encastré Highflow pour PuraVida
- 1x # 01800180 Corps d'encastrement iBox universal
- Ⓕ 1x # 60067000 Garniture de vidage Raindrain 90 XXL

Le produit Ⓑ est également disponible en version EcoSmart.

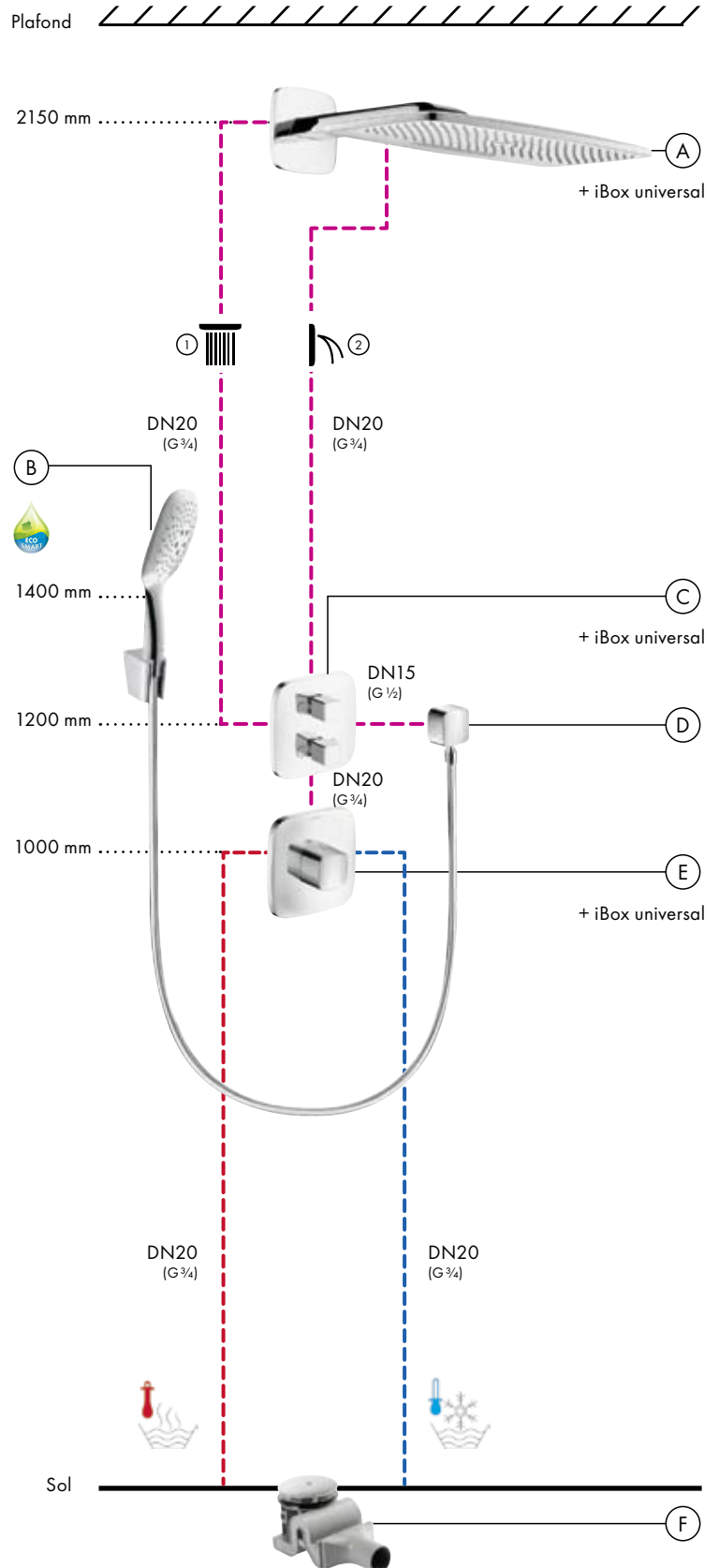



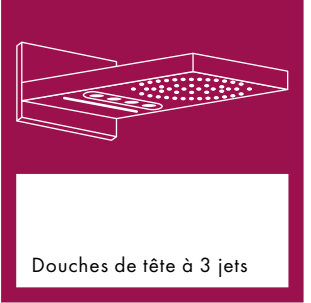

Systeme 3 : douches de tête à 3 jets

Diversité pour le corps et l'esprit. C'est ici que le plaisir de la douche devient un luxe : nos systemes de douche dotés de douches de tête à 3 jets séduisent par leur design unique, leur diversité et leur utilisation simple. Monté à la surface du mur, le panneau plat de la douche de tête Raindance Rainfall s'avance loin dans la pièce. Elle offre une grande liberté de mouvement avec chacun des trois types de jets (Rain AIR, Whirl AIR et Rainflow). Le modèle Raindance Rainmaker existe dans des dimensions encore plus grandes : monté au même niveau que le plafond, il donne une sensation d'espace inédite et incroyable. Il est disponible en version aussi bien angulaire qu'arrondie et peut également être équipé d'une lumière d'ambiance.

Raindance® Rainfall® 3jet douche de tête

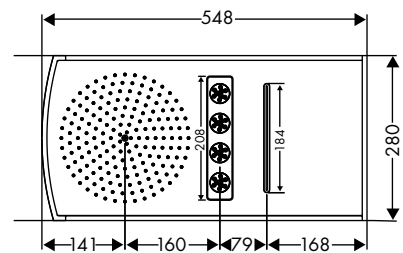

Raindance® Rainmaker® AIR douche de tête

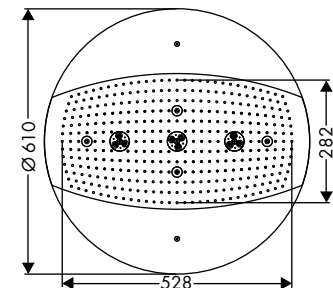

Raindance® Rainmaker® AIR douche de tête

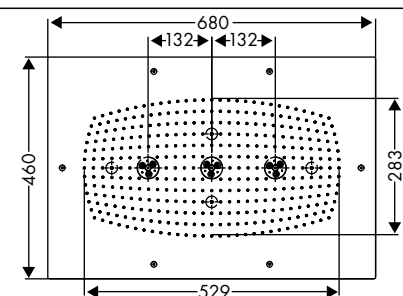
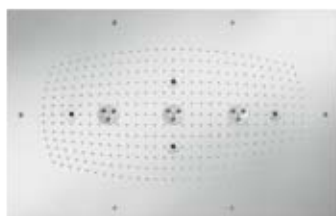

Douche de tête Raindance® Rainfall® iControl® mobile

Diagramme de débit

28411000

Douche de tête Raindance Rainfall

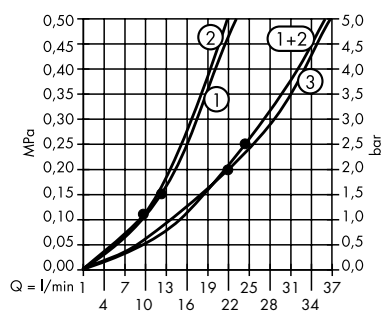

Légende

- ① Rain AIR
- ② Whirl AIR
- ③ Rainflow

Diagramme de débit

28504000

Douche à main Raindance S 100 AIR 3jet

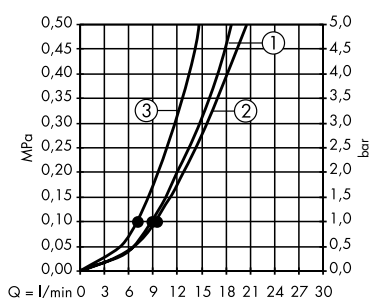

Légende

- ① Rain AIR
- ② Mix AIR
- ③ Whirl AIR

A partir de • le fonctionnement est garanti.

Composants

- Ⓐ 1x # 28411000 Douche de tête Raindance Rainfall
1x # 01800180 Corps d'encastrement iBox universal
- Ⓑ 1x # 28504000 Douche à main Raindance S 100 AIR 3jet
1x # 28331000 Support de douche Porter S
1x # 28276000 Flexible de douche Isiflex 1,60 m
- Ⓒ 1x # 15942000 Set de finition iControl mobile, robinet d'arrêt et inverseur encastrés DN20 pour Rainfall sans éclairage
1x # 15941180 Corps d'encastrement iControl mobile
- Ⓓ 1x # 15715000 Set de finition Ecostat - thermostatique encastré Highflow
1x # 01800180 Corps d'encastrement iBox universal
- Ⓔ 1x # 15972000 Robinet d'arrêt S
1x # 15974180 Corps d'encastrement pour robinet d'arrêt
- Ⓕ 1x # 27453000 Coude de raccordement Fixfit S
- Ⓖ 1x # 60067000 Garniture de vidage Raindrain 90 XXL

Le produit Ⓑ est également disponible en version EcoSmart.

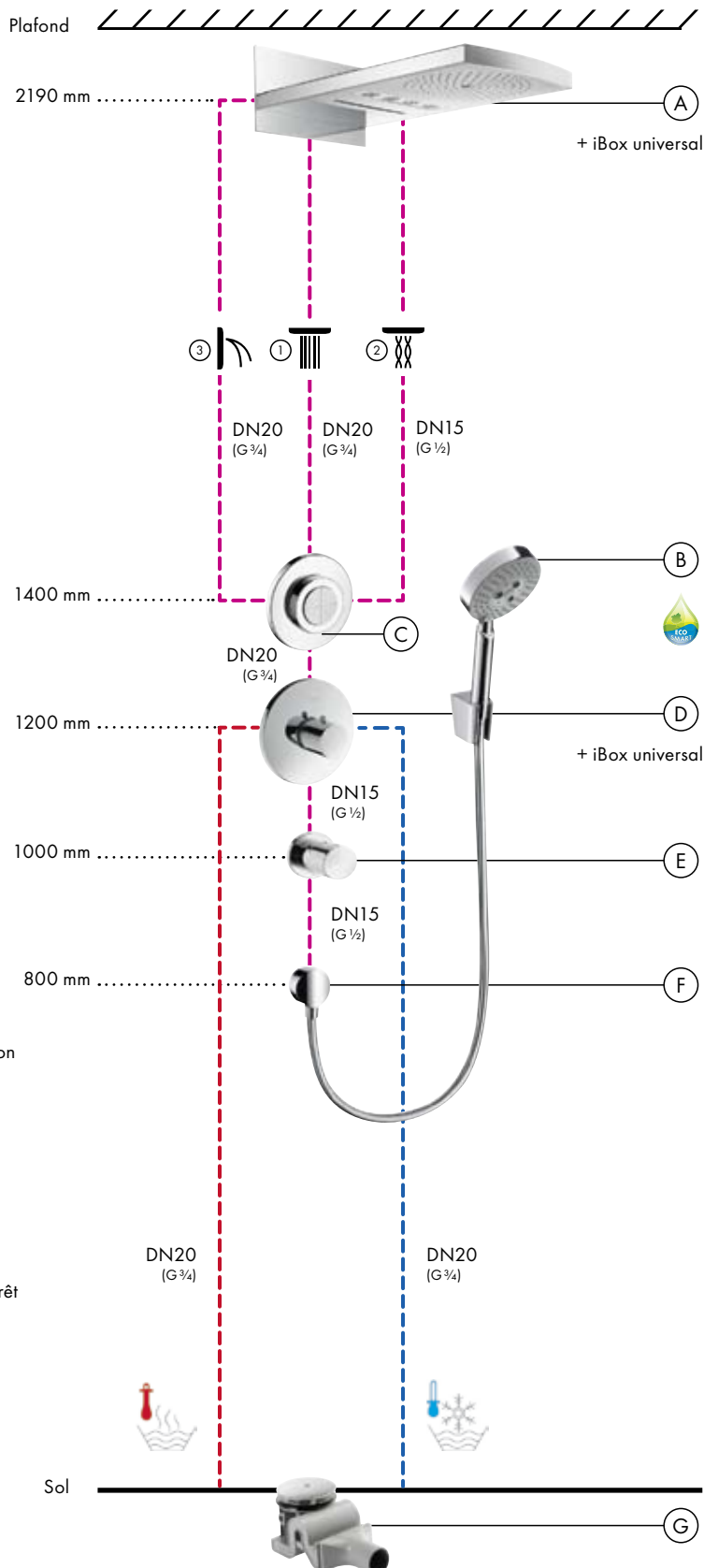

Douche de tête Raindance® Rainfall®



Diagramme de débit

28411000

Douche de tête Raindance Rainfall

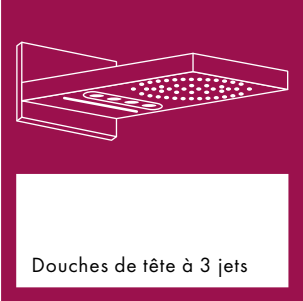
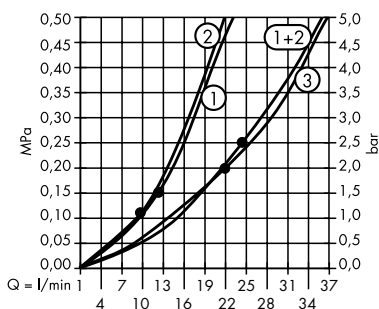

Légende

- ① Rain AIR
- ② Whirl AIR
- ③ Rainflow

Diagramme de débit

28504000

Douche à main Raindance S 100 AIR 3jet

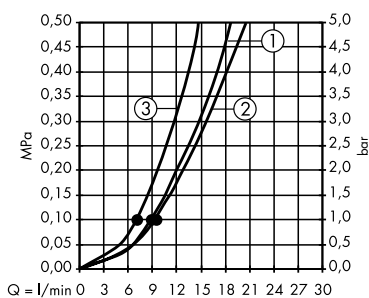

Légende

- ① Rain AIR
- ② Mix AIR
- ③ Whirl AIR

A partir de • le fonctionnement est garanti.

Composants

- | | |
|---|---|
| <ul style="list-style-type: none"> Ⓐ 1x # 28411000 Douche de tête Raindance Rainfall 1x # 01800180 Corps d'encastrement iBox universel | <ul style="list-style-type: none"> Ⓓ 1x # 15972000 Robinet d'arrêt S 1x # 15970180 Corps d'encastrement pour robinet d'arrêt |
| <ul style="list-style-type: none"> Ⓑ 1x # 28504000 Douche à main Raindance S 100 AIR 3jet 1x # 28331000 Support de douche Porter S 1x # 28276000 Flexible de douche Isiflex 1,60 m | <ul style="list-style-type: none"> Ⓔ 1x # 15715000 Set de finition Ecostat - thermostatique encastré Highflow 1x # 01800180 Corps d'encastrement iBox universel |
| <ul style="list-style-type: none"> Ⓒ 1x # 15932000 Inverseur Quattro S 1x # 15930180 Corps d'encastrement Quattro | <ul style="list-style-type: none"> Ⓕ 1x # 38882000 Coude de raccordement Fixfit Stop Ⓖ 1x # 60067000 Garniture de vidage Raindrain 90 XXL |

Le produit Ⓑ est également disponible en version EcoSmart.

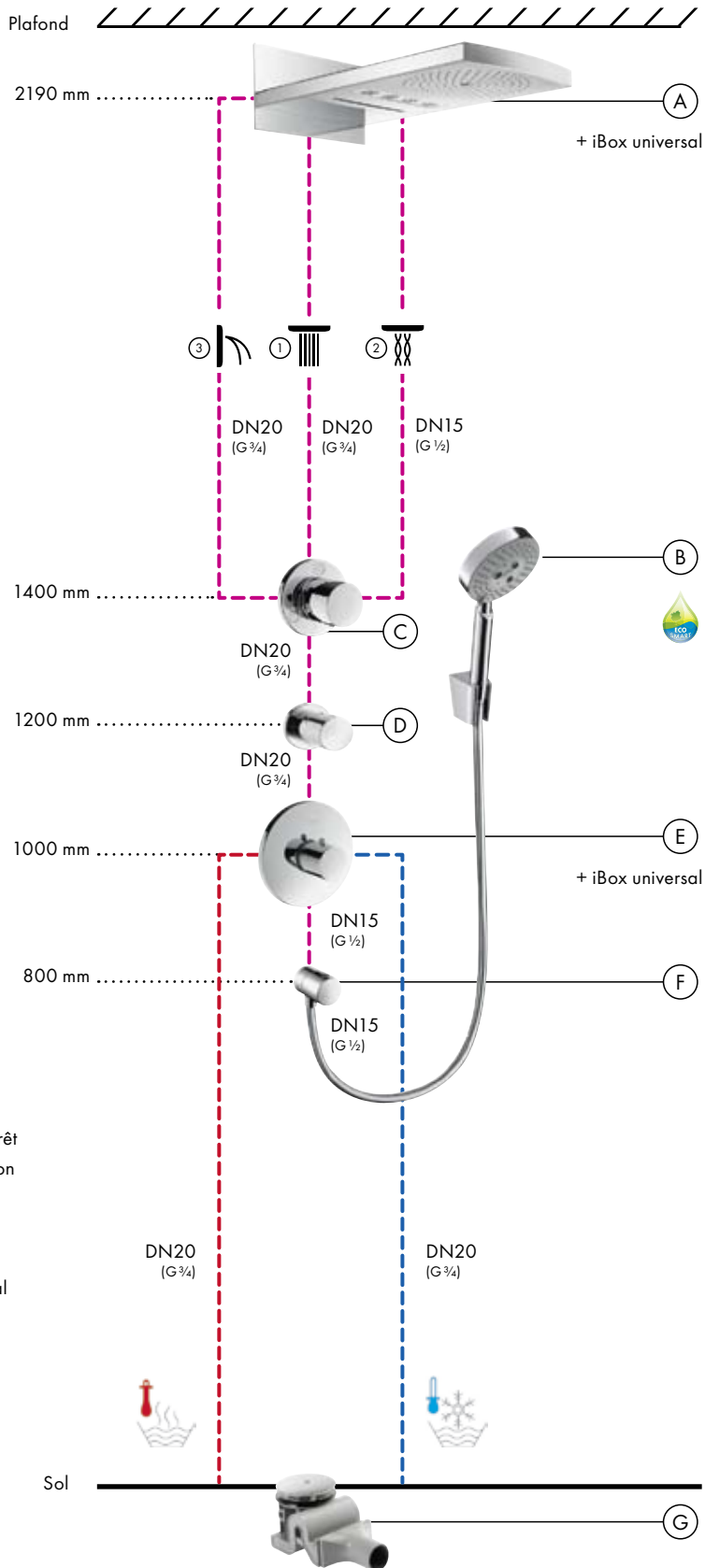

Recommandations pour la planification et l'installation

Montage mural

1. Corps d'encastrement iBox universal

Pour un montage rapide et professionnel du système Raindance Rainfall, on utilise le corps d'encastrement polyvalent iBox universal que l'on place en hauteur au niveau de la douche de tête. Compte tenu de la saillie importante du système et de son poids élevé, l'iBox universal garantit ici une fixation sûre et un positionnement optimal de la douche de tête sur le mur (produit non livré dans les fournitures).

Attention : le poids du système de douche (sans eau) atteint 12 kg. Veuillez prévoir un renfort mural suffisant !

Pour guider l'eau mitigée depuis les trois conduites d'arrivée de type DN15 jusqu'au trois formules de douche, il est nécessaire d'installer un boîtier de distribution en amont, lequel est directement monté sur le module iBox universal. Ce bloc fonctionnel massif en laiton intègre trois tubes laiton garantissant une fixation parfaitement stable des douches.

La quatrième ouverture tournée vers le haut de l'iBox universal permet de visser un tube laiton supplémentaire, qui sera fixé au mur par un collier standard du commerce. On veillera également à sécuriser la conduite centrale par un collier.

Il suffira ensuite d'appliquer le panneau de douche entièrement prémonté avec sa rosace murale pré-installée sur les trois bras de douche et de procéder au vissage des côtés. C'est fini !

Attention : afin de garantir un fonctionnement optimal de la douche, le montage, le rinçage et le contrôle de la robinetterie devront être effectués selon les normes en vigueur !

Montage sanitaire

2. Approvisionnement en eau chaude

L'installation devra être adaptée aux habitudes de douche individuelles, à la fréquence d'utilisation et au nombre de points de prélèvement supplémentaires mis en œuvre.

Pression de service avant la robinetterie : 1 MPa maxi.

Pression de service recommandée : 0,15 à 0,5 MPa (1 MPa = 10 bars = 147 PSI)

Température d'eau chaude : 60 °C maxi

Taille recommandée pour l'accumulateur d'eau chaude : chauffe-eau de 300 l minimum.

Nota : Ce produit ne peut être utilisé avec un chauffe-eau instantané. Les écarts de pression trop importants entre les branchements eau chaude/eau froide devront être compensés.

3. Arrivées d'eau

iBox universal: 2 x DN20 (eau chaude/eau froide)

Rainfall: 3 x DN15 (eau mitigée)

4. Thermostatique encastré sur base iBox universal
15715000 Set de finition thermostatique haut débit encastré de forme cylindrique non compris dans les fournitures. Débit de 58 l/min en écoulement libre à une pression de 3 bars.

01800180 Module iBox universal non compris dans les fournitures !

Autres sets de finition (voir les descriptifs produit correspondants) et autres versions de surfaces réalisables sur demande.

5. Robinets d'arrêt DN20 avec poignée cylindrique
Non compris dans les fournitures !

15970180 Corps d'encastrement DN20 (broche) pour montage encastré, débit de 130 l/min en écoulement libre

15972000 Set de finition pour robinet d'arrêt



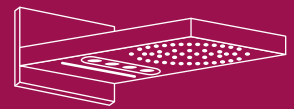

Douches de tête à 3 jets

6. Inverseur Quattro DN20 avec poignée cylindrique

Non compris dans les fournitures !

Pour commander les trois sorties d'eau :

15930180 Corps d'encastrement DN20 avec disques en céramique pour montage encastré, débit de 65 l/min en écoulement libre

15932000 Set de finition Trio/Quattro inverseur

7. Robinet d'arrêt DN20 avec poignée cylindrique

Robinet d'arrêt pour douche à main

38882000 Coude de raccordement Fixfit Stop

8. Vidage

Siphon au sol (sans receveur de douche)

Type de conduite : DN70

Système de vidage pour receveurs de douche

Raindrain 90 XXL, Débit de vidage : 51 l/min pour une garde d'eau de 15 mm, conformément à la norme DIN 1247 1-3.



Set complet Raindrain 90 XXL

60067000

Attention : veiller à un débit de vidage suffisamment élevé (> 50 l/min).

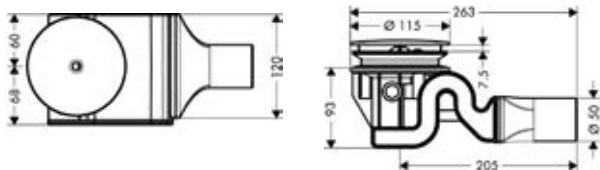

Descriptif produit et caractéristiques techniques

Douche de tête Raindance Rainfall # 28411000

Contenu :

panneau de douche prémonté avec trois types de jets pour installation murale

- 1 x douche de tête Raindance Rainfall avec rosace murale
- 1 x bloc fonctionnel avec 3 bras de douche (à monter sur base iBox universal)

- Boîtier et surface de jet en laiton chromé
- Rosace murale en métal chromé

Douche de tête Raindance de 240 mm avec technologie AIR dispensant une pluie douce et abondante. Fonction anticalcaire QuickClean aux qualités éprouvées.

4 inserts pivotants à 9 jets s'orientant de manière optimale vers le corps de l'utilisateur dès qu'ils sont activés et revenant à leur position initiale à la fin de la douche.

Large jet cascade (eau chaude ou eau froide) caractérisé par un débit élevé pour vivre sous la douche des sensations inédites inspirées de la nature.

3 types de jets :

- 1** Rain AIR : grande douche de tête de Ø 240 mm
- 2** Whirl AIR : 4 éléments rotatifs pour un massage revigorant
- 3** Rainflow : Large jet déferlant et généreux

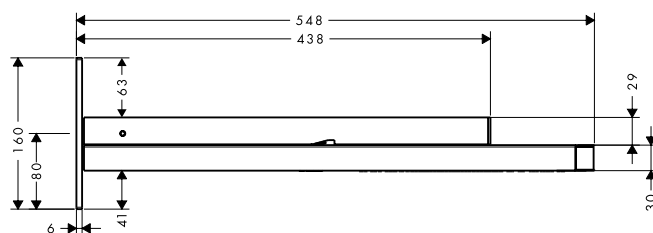
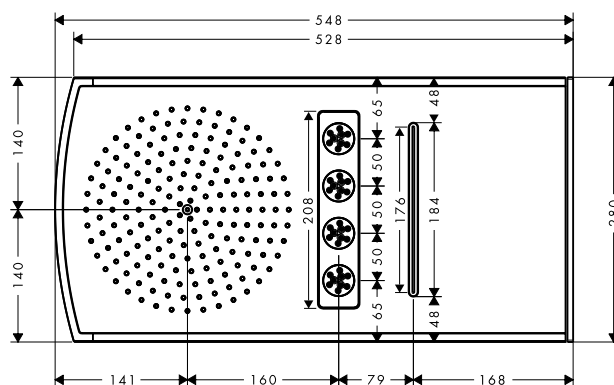
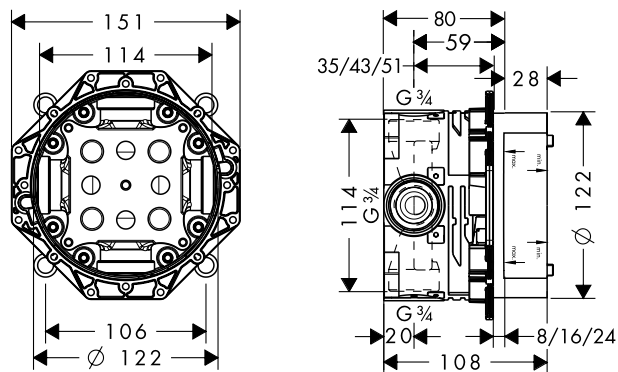

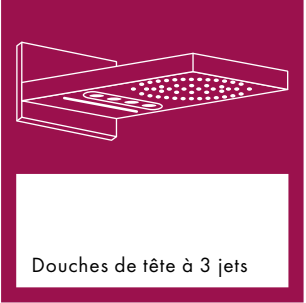

Montage

Montage

Lors de la planification de votre pièce, veuillez tenir compte de la taille et des spécificités de la cabine de douche choisie ainsi que du rayon d'action des différents types de jets.

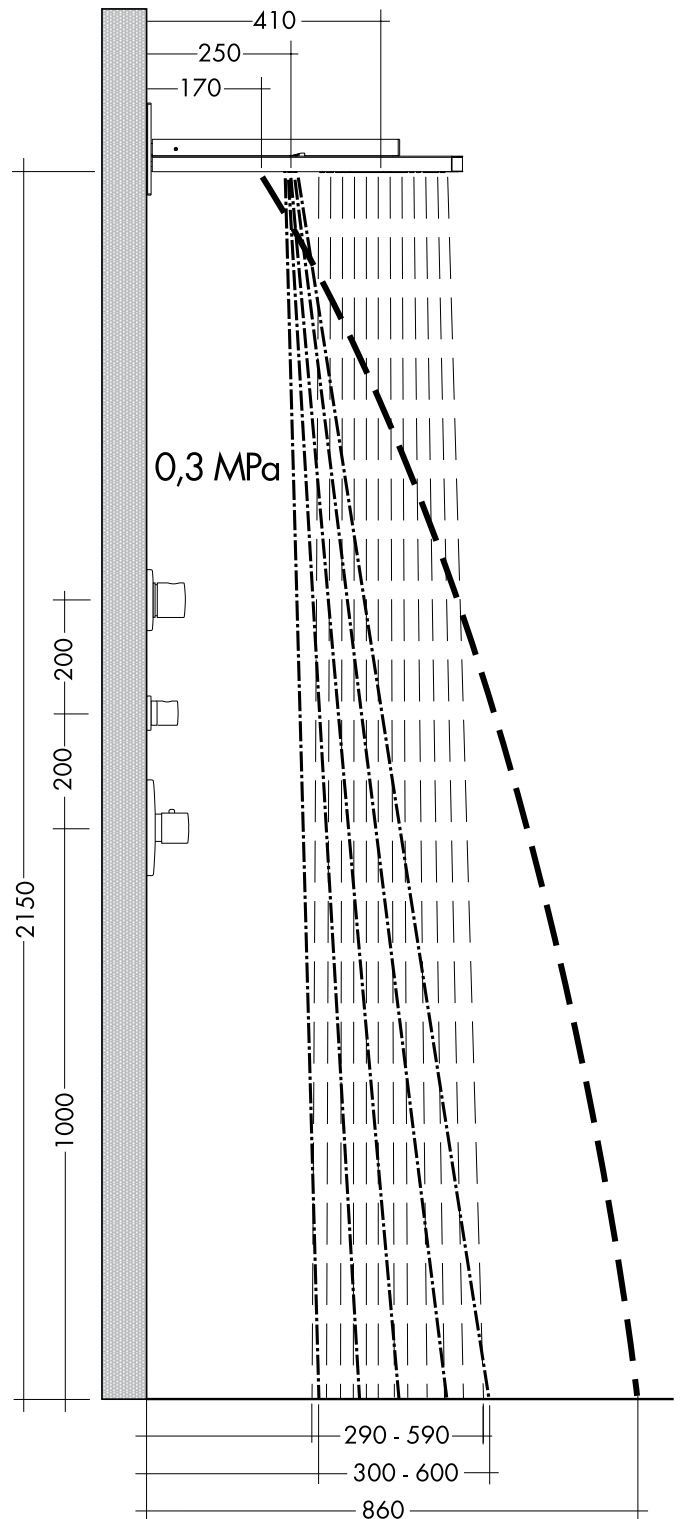
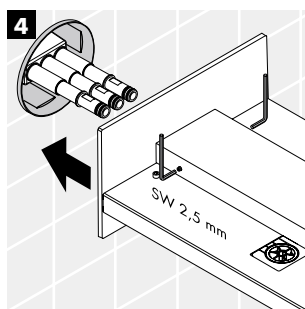
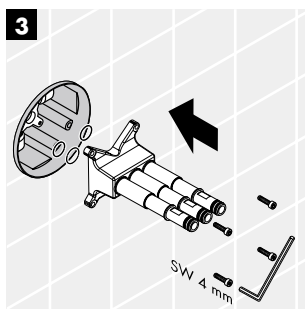
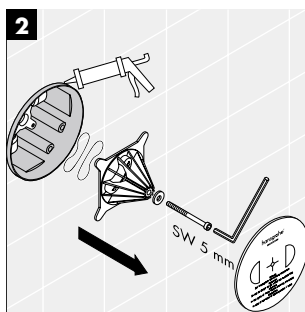
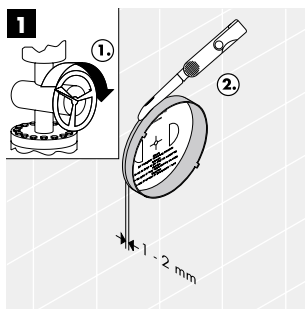

Douche de tête ronde Raindance® Rainmaker®

Diagramme de débit

28403000

Douche de tête Raindance Rainmaker

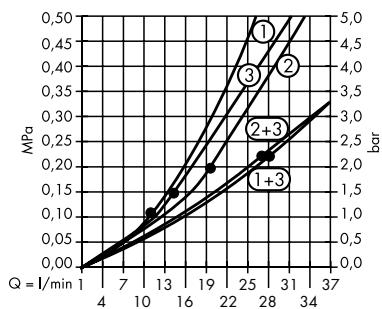

Légende

- ① Rain AIR XL
- ② Rain AIR XXL
- ③ Whirl AIR

Diagramme de débit

28504000

Douche à main Raindance S 100 AIR 3jet

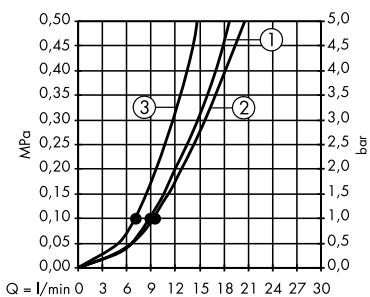

Légende

- ① Rain AIR
- ② Mix AIR
- ③ Whirl AIR

A partir de • le fonctionnement est garanti.

Composants

- Ⓐ 1x # 28403000 Douche de tête Raindance Rainmaker Ø 600 mm
 - 1x # 28412180 Corps d'encastrement Raindance Rainmaker
 - Ⓑ 1x # 28504000 Douche à main Raindance S 100 AIR 3jet
 - 1x # 28331000 Support de douche Porter S
 - 1x # 28276000 Flexible de douche Isiflex 1,60 m
 - Ⓒ 1x # 15932000 Inverseur Quattro S
 - 1x # 15930180 Corps d'encastrement Quattro
 - Ⓓ 1x # 15972000 Robinet d'arrêt S
 - 1x # 15970180 Corps d'encastrement pour robinet d'arrêt
 - Ⓔ 1x # 15715000 Set de finition Ecostat - thermostatique encastré Highflow
 - 1x # 01800180 iBox universel Corps d'encastrement
 - Ⓕ 1x # 38882000 Coude de raccordement Fixfit Stop
 - Ⓖ 1x # 60067000 Garniture de vidage Raindrain 90 XXL
- Le produit Ⓑ est également disponible en version EcoSmart.

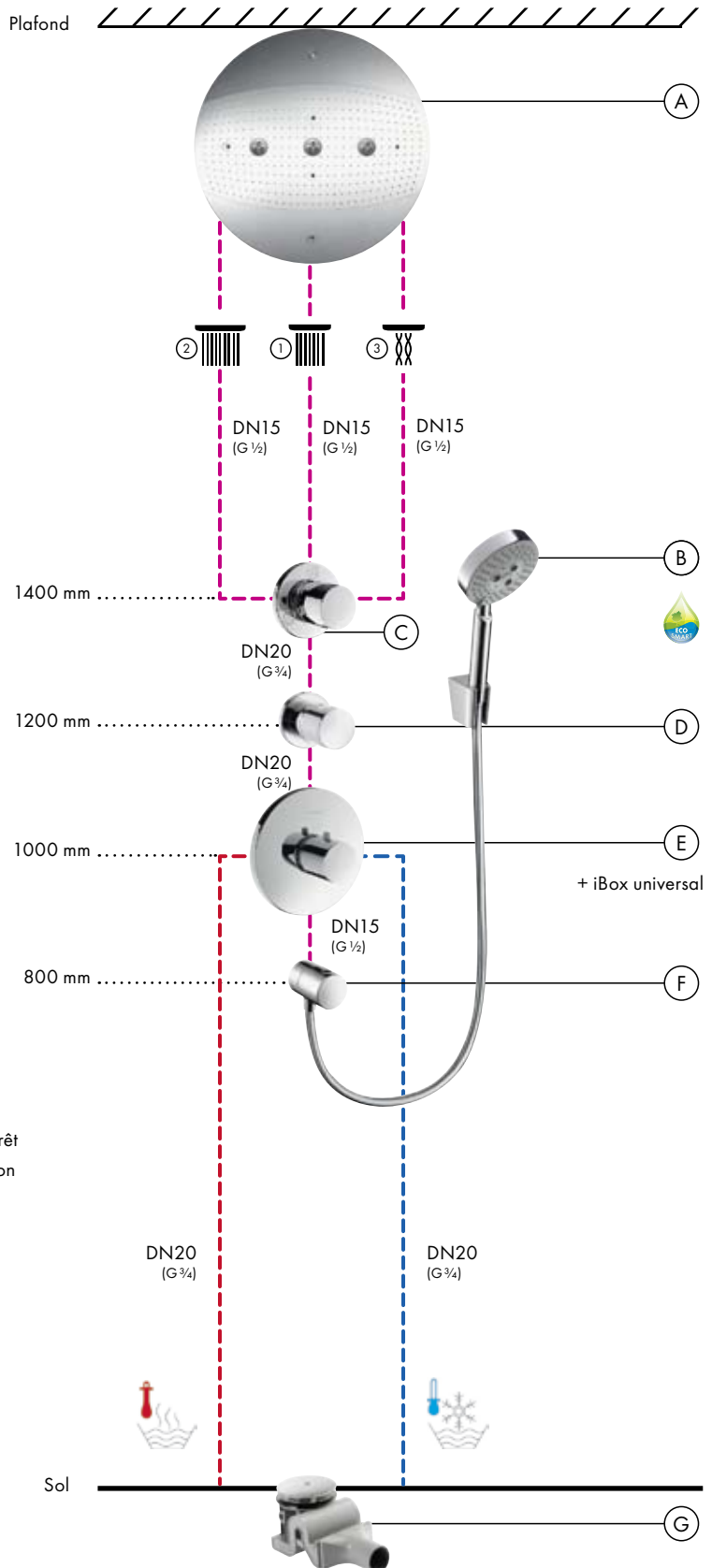

Douche de tête rectangulaire Raindance® Rainmaker®



Diagramme de débit

28417000

Douche de tête Raindance Rainmaker

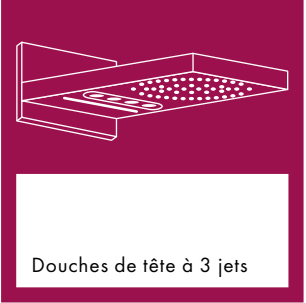
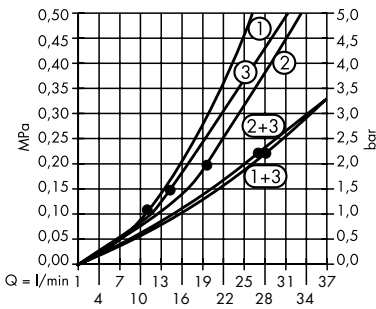

Légende

- ① Rain AIR XL
- ② Rain AIR XXL
- ③ Whirl AIR

Diagramme de débit

27638000

Set Raindance Unica'S 1,50 m

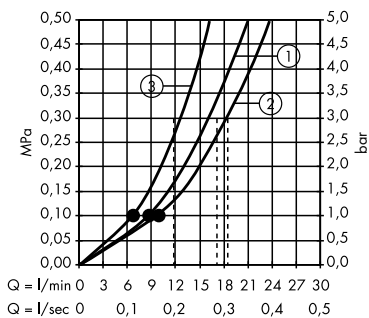

Légende

- ① Rain AIR
- ② Mix AIR
- ③ Whirl AIR

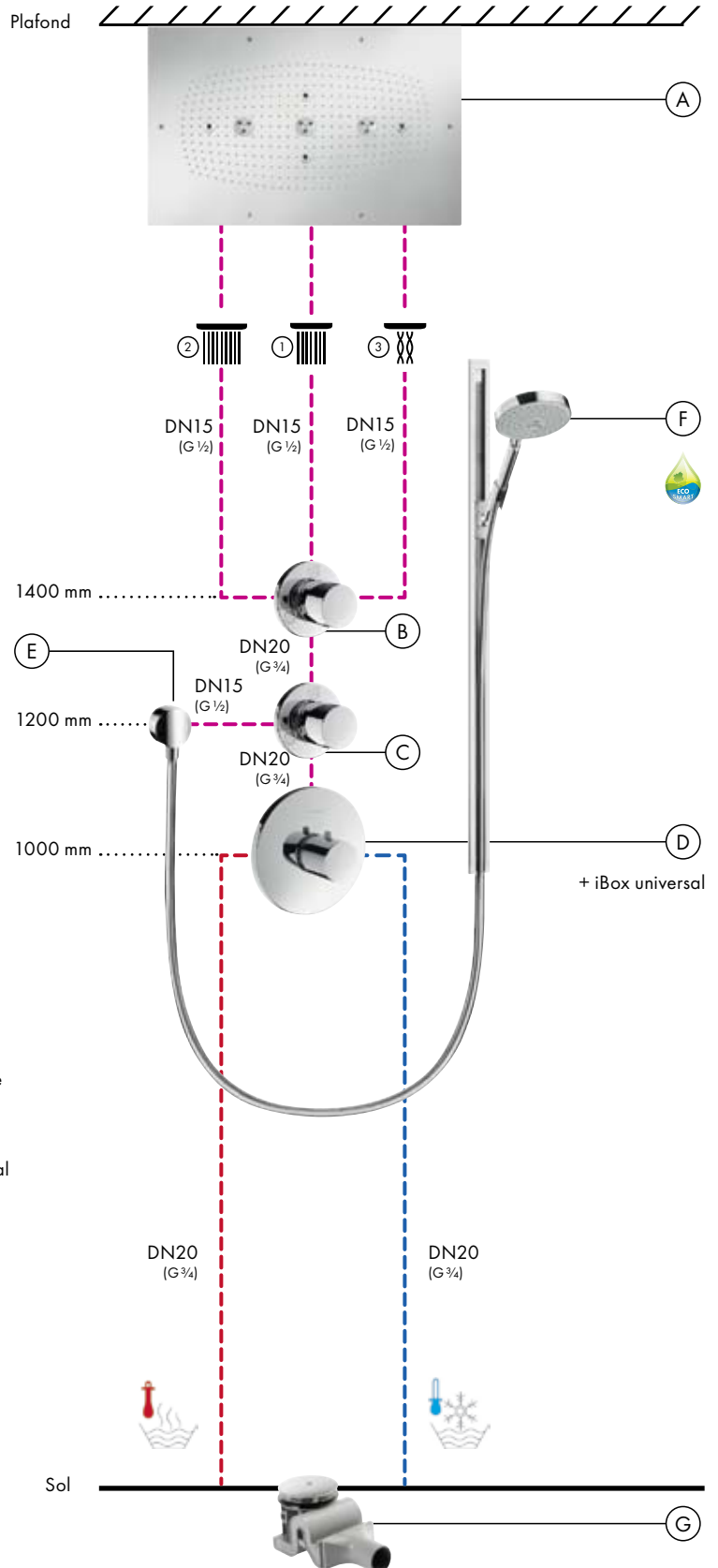

A partir de • le fonctionnement est garanti.

Composants

- ① 1x # 28417000 Douche de tête Raindance Rainmaker 680 mm x 460 mm
- 1x # 28414180 Corps d'encastrement Raindance Rainmaker
- ② 1x # 15932000 Inverseur Quattro S
- 1x # 15930180 Corps d'encastrement Quattro
- ③ 1x # 15932000 Robinet d'arrêt/inverseur Trio S
- 1x # 15981180 Corps d'encastrement Trio
- ④ 1x # 15715000 Set de finition Ecostat - thermostatique encastré Highflow
- 1x # 01800180 Corps d'encastrement iBox universal
- ⑤ 1x # 27453000 Coude de raccordement Fixfit S
- ⑥ 1x # 27638000 Set Raindance Unica'S 1,50 m
- ⑦ 1x # 60067000 Garniture de vidage Raindrain 90 XXL

Le produit ⑤ est également disponible en version EcoSmart.

Raindance® Rainmaker®

Recommandations pour la planification et l'installation

Plafond construction

1. Faux-plafond

Pour le montage du système Rainmaker, il convient de prévoir un faux plafond (plaques de placo-plâtre par exemple) offrant un vide d'au moins 4 cm. L'installation dans un coffrage avec coulage de béton est impossible. Outre les plaques de placo-plâtre, on pourra également recourir à des plafonds tendus. Nous recommandons de ménager dans le matériau une découpe ronde de 590 mm ; l'élément installé présentera alors une saillie au plafond de 5,5 mm. Un montage affleurant avec un joint de contour de 5 mm est également réalisable en tenant compte des possibilités de montage offertes par les plaques de parement latérales.

Le système Rainmaker affiche un poids de 12 kg (sans eau).

Attention : éviter impérativement le montage direct dans des corps creux présentant des surfaces de séparation à base de matériaux inflammables.

2. Corps d'encastrement

Le corps d'encastrement à commander au préalable constitue une aide au montage. Il peut être mis en place dès la phase de gros oeuvre et ne contient aucun élément de grande valeur. Le corps d'encastrement est indispensable au montage du set de finition ! Il se compose surtout d'un élément en polystyrène avec gabarit (« fausse pomme de douche ») pour faciliter le positionnement du système Rainmaker dans la pièce et la fixation des trois flexibles de raccordement. Le clapet d'essai livré avec la commande autorise un 1er contrôle de pression. Toutes les vis de fixation nécessaires au montage du corps d'encastrement et du set de finition vous sont fournies. L'élément en polystyrène devra être cassé et retiré du plafond juste avant le montage du système à proprement parler.



Montage sanitaire

3. Alimentation en eau chaude

L'installation devra être adaptée aux habitudes de douche individuelles, à la fréquence d'utilisation et au nombre de points de prélèvement supplémentaires mis en œuvre. Pression de service avant la robinetterie : 1 MPa maxi Pression de service recommandée : 0,3 à 0,5 MPa (1 MPa = 10 bars = 147 PSI. Température d'eau chaude : 60 °C maxi. Taille recommandée pour l'accumulateur d'eau chaude : chauffe-eau de 300 l minimum.

Nota : Ce produit ne peut être utilisé avec un chauffe-eau instantané. Les écarts de pression trop importants entre les branchements eau chaude/eau froide devront être compensés.

4. Arrivées d'eau

iBox universal: 2 x DN20 (eau chaude/eau froide)
Rainmaker: 3 x DN15 (eau mitigée)

5. Thermostatique encastré sur base iBox universal # 15715000 Thermostatique haut débit encastré de forme cylindrique compris dans les fournitures. Débit de 58 l/min en écoulement libre à une pression de 3 bars.

01800180 Module iBox universal non compris dans les fournitures !

Autres sets de finition (voir les descriptifs produit correspondants) et autres versions de surfaces réalisables sur demande.

6. Robinet d'arrêt DN20 avec poignée cylindrique

Non compris dans les fournitures !

15970180 Corps d'encastrement DN20

(broche) pour montage encastré,

débit de 130 l/min en écoulement libre

15972000 Set de finition pour robinet d'arrêt

7. Inverseur Quattro DN20 avec poignée cylindrique

Non compris dans les fournitures !

Pour commander les trois sorties d'eau :

15930180 Corps d'encastrement DN20 avec

disques en céramique pour montage encastré,

débit de 65 l/min en écoulement libre

15932000 Inverseur Quattro

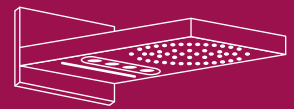

Douches de tête à 3 jets

- 8. Robinet d'arrêt DN15** avec poignée cylindrique
Robinet d'arrêt pour douche à main
38882000 Coude de raccordement Fixfit Stop

Technique de vidage

9. Vidage

Siphon au sol (sans receveur de douche). Type de conduite : DN70 Système de vidage pour receveurs de douche Raindrain 90 XXL, débit de vidage : 51 l/min pour une garde d'eau de 15 mm, conformément à la norme DIN 1247 1-3.



Set complet Raindrain 90 XXL
60067000

Attention : veiller à un débit de vidage suffisamment élevé (> 50 l/min).

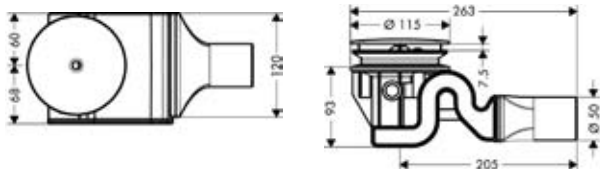

Installation électrique

10. Ligne d'alimentation (2 x 1,5 mm²)

Boîtier de distribution électrique intégré au corps d'encastrement. Nota : prévoir une gaine pour l'alimentation en électricité (éclairage). Liaison équipotentielle non requise.

Attention : le câblage devra impérativement être effectué par un spécialiste ! Prévoir une alimentation électrique 230 V/N/PE/50 Hz (longueur : 0,3 m). La protection par fusibles doit se faire avec un dispositif de protection par courant de défaut (RCD/FI) avec un courant différentiel résiduel de <30 mA maximum.

11. Commutateur d'éclairage

Cet élément doit être installé à l'extérieur de la zone de douche ou activé par la commande de la lampe de plafond (en dehors de la zone de protection 2 selon DIN VDE 100, partie 701).

12. Transformateur

Tension au secondaire de 12V/35-80 VA, dimensions 110 mm x 21 mm x 45 mm.

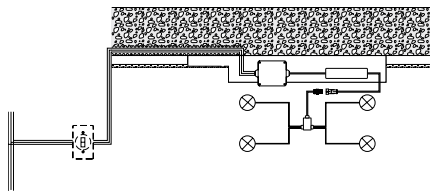

Descriptif produit et caractéristiques techniques

Corps d'encastrement Rainmaker # 28412180

Composition :

- 1x corps d'encastrement en polystyrène avec gabarit
- 1x boîtier de distribution avec 2 connecteurs WAGO
- 2x flexibles de raccordement de 800 mm, DN15
(1 raccord droit, 1 raccord coudé)
- 1x flexible de raccordement de 800 mm, DN15
(2 raccords droits)

Éléments de fixation

Les chevilles livrées avec le set sont adaptées à un montage sur plafond plein en béton. Pour tout autre type de plafond, veuillez utiliser les éléments de fixation adéquats !

- 4x rondelles, Ø 22 mm
- 4x écrous en acier inox, M 8
- 4x chevilles en plastique, Ø 10 mm
- 4x vis à double filetage, M 8 x 100 mm
(pour les hauteurs de montage supérieures à 10 cm, veuillez vous procurer des vis à double filetage plus longues)
- 4x vis en acier inox
- 4x chevilles en plastique
- 4x rondelles, Ø 6 x 22 mm
- 1x courroie de ceinture (pour une installation sécurisée)

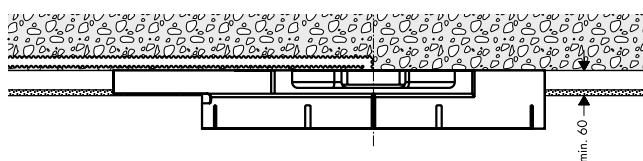
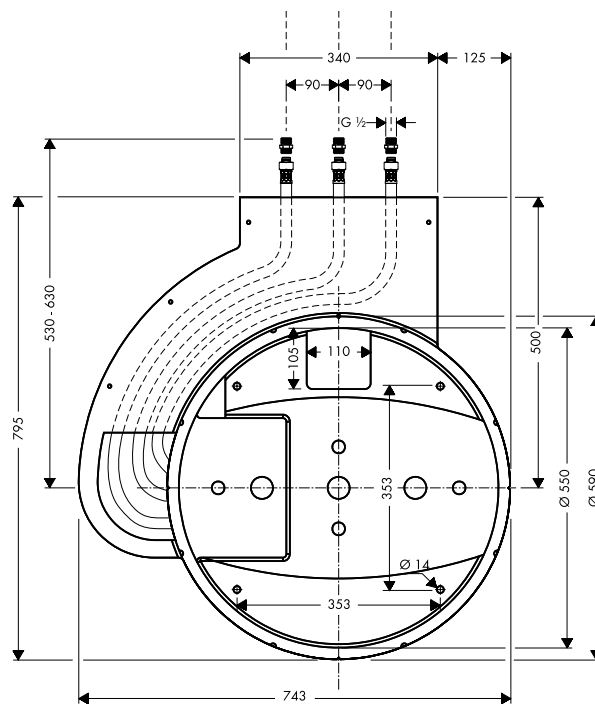
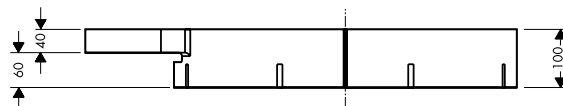

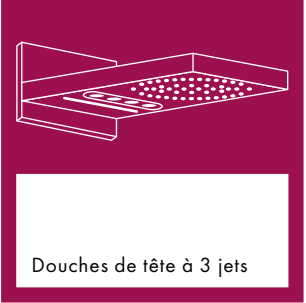

Montage

Set de finition Raindance Rainmaker sans éclairage # 28403000

Composition :
 Thermostatique haut débit encastré sur base iBox universal # 15715000.
 Système de douche de tête pré-monté avec trois types de jet:
 1) douche de tête centrale 264 x 282 mm
 2) douche de corps 528 x 282 mm
 3) jets de massage 264 mm
 Surface de jet de forme ellipsoïdale avec 358 buses et fonction anticalcaire QuickClean mettant en oeuvre des picots en silicone. Aspect identique à # 28404000 mais sans éclairage ni éléments en verre.

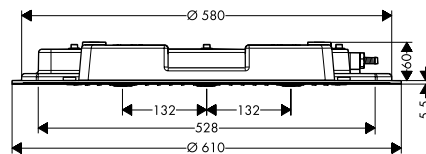

Set de finition Raindance Rainmaker avec éclairage # 28404000

Caractéristiques et fonctions identiques à # 28403000.
 Avec en plus : 4 lampes halogène de 20 W, type 50020 Osram Ministar, transformateur avec tension au secondaire de 12 V/35-80 VA, dimensions 110 mm x 21 mm x 45 mm, thermostatique haut débit encastré sur base iBox universal # 15715000

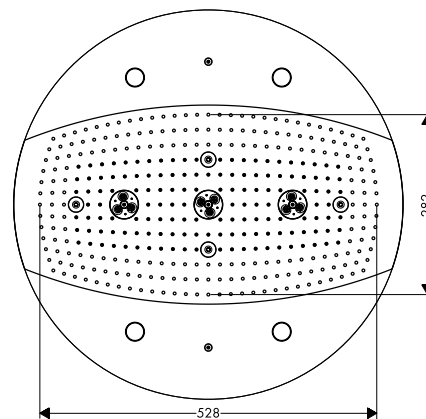

Boîtier Raindance Rainmaker

Pour une meilleure visualisation des éléments, le boîtier est représenté ici en gris alors qu'il est noir en réalité.

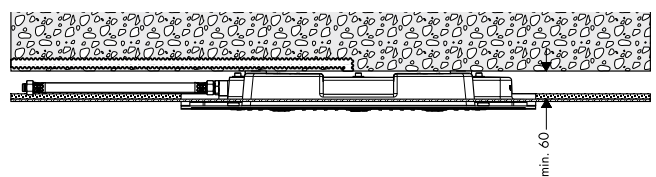

Douches de tête à 3 jets avec douches latérales

De l'eau dans toutes les directions : il y a la douche et il y a l'art de la douche.

Lorsque toute la famille de douches Hansgrohe est réunie (douche à main, douche de tête et douches latérales), les systèmes ainsi constitués se classent parmi les meilleurs de leur catégorie. Aux caractéristiques déjà décrites dans ce chapitre, s'ajoutent le bien-être total procuré par les douches latérales et la lumière d'ambiance de la version Rainmaker.



Rain AIR

L'air est aspiré en grande quantité par la surface de jet et mélangé à l'eau qui s'écoule. Résultat : des gouttes plus grandes, plus légères et plus douces et un jet pluie naturel.

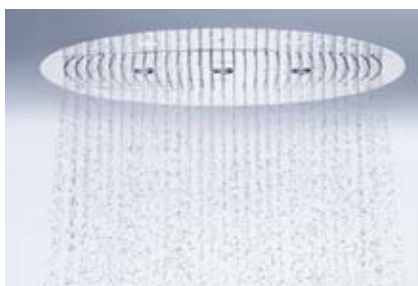

Rain AIR XXL

La technologie Rain AIR maxi format : l'eau coule généreusement sur tout le corps.



Whirl AIR

Ici aussi l'eau est mélangée à l'air. L'air tourbillonné est comprimé dans un espace restreint et les jets de massage sortant de la douche sont accélérés. Le jet rotatif produit un puissant massage.



Raindance® Showerpipe 240 pour douche

Diagramme de débit

27160000

Douche de tête Raindance Showerpipe 240

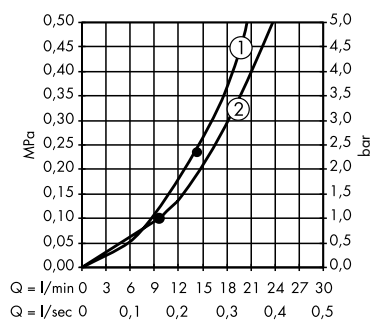

Légende

- ① Douche de tête
- ② Douche à main

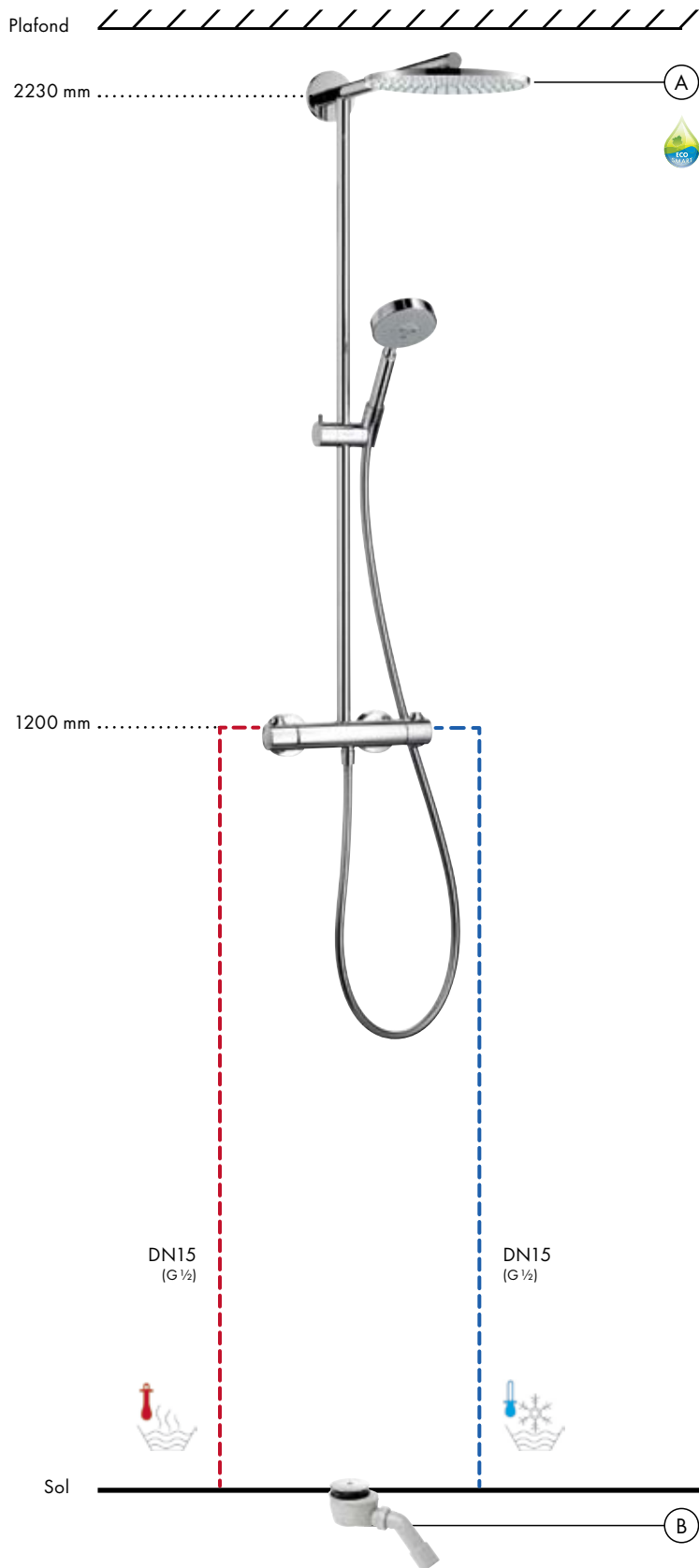

Composants

- Ⓐ 1x # 27160000 Raindance Showerpipe 240
Bras de douche 460 mm, DN15
- Ⓑ 1x # 60056000 Garniture de vidageStaro 90

Le produit Ⓐ est également disponible en version EcoSmart.



Raindance® Showerpipe 240 pour baignoire

Diagramme de débit

27147000

Douche de tête Raindance Showerpipe 240 pour baignoire

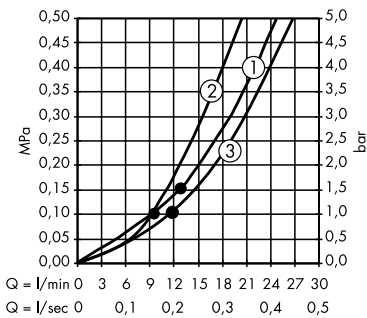

Légende

- ① Douche de tête
- ② Douche à main
- ③ Bec déverseur pour baignoire

A partir de • le fonctionnement est garanti.

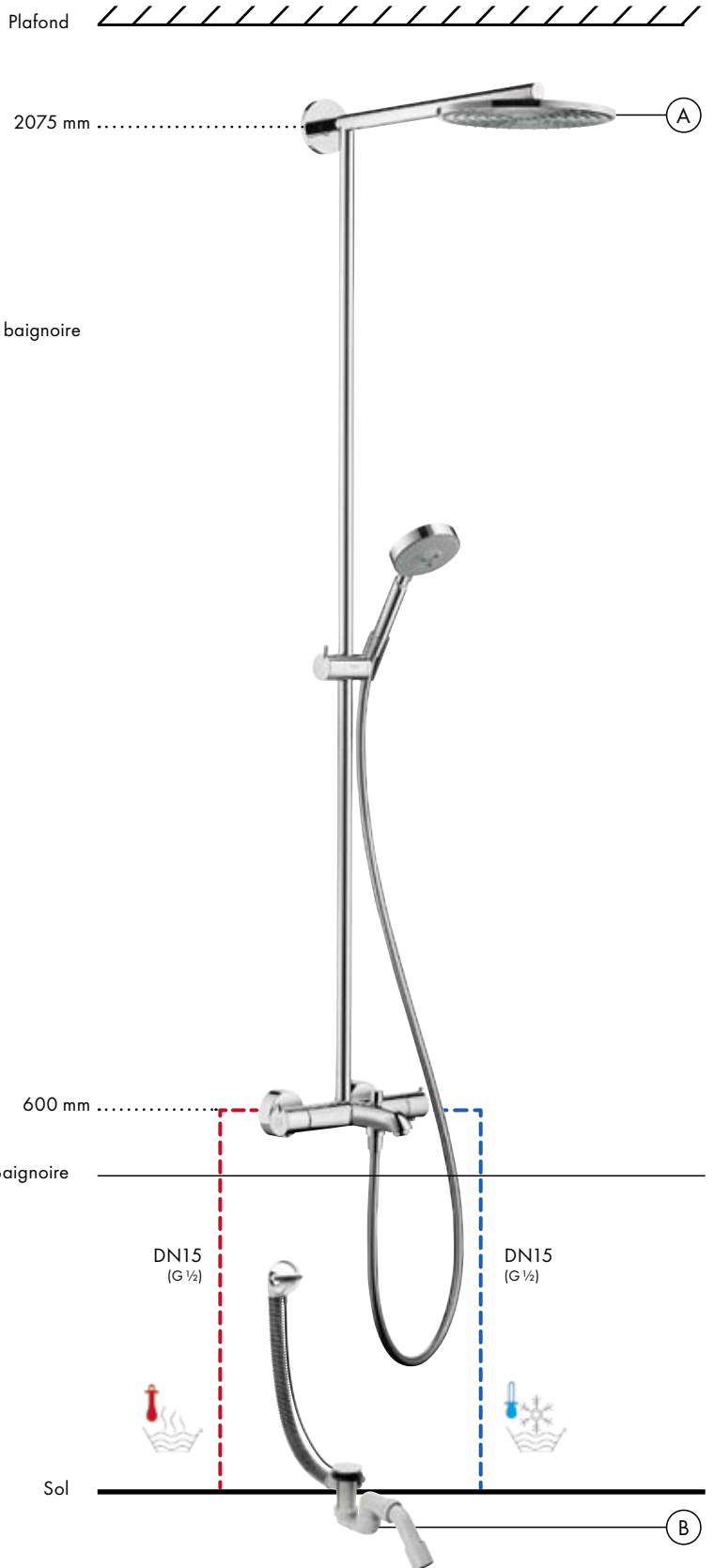

Composants

- (A) 1x # 27147000 Raindance Showerpipe 240 pour baignoire
Bras de douche 460 mm, DN15
- (B) 1x # 58143000 Flexaplust
Vidage et trop-plein

Raindance® Showerpipe 240 pour douche

Diagramme de débit

27145000

Raindance Showerpipe 240

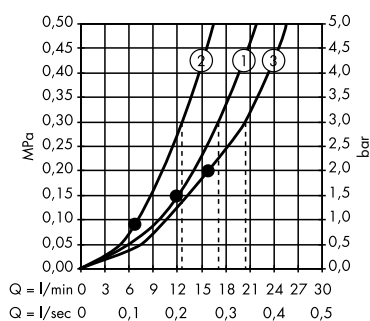

Légende

- ① Douche de tête
- ② Douche à main
- ③ Douche de tête + Douche à main

A partir de • le fonctionnement est garanti.

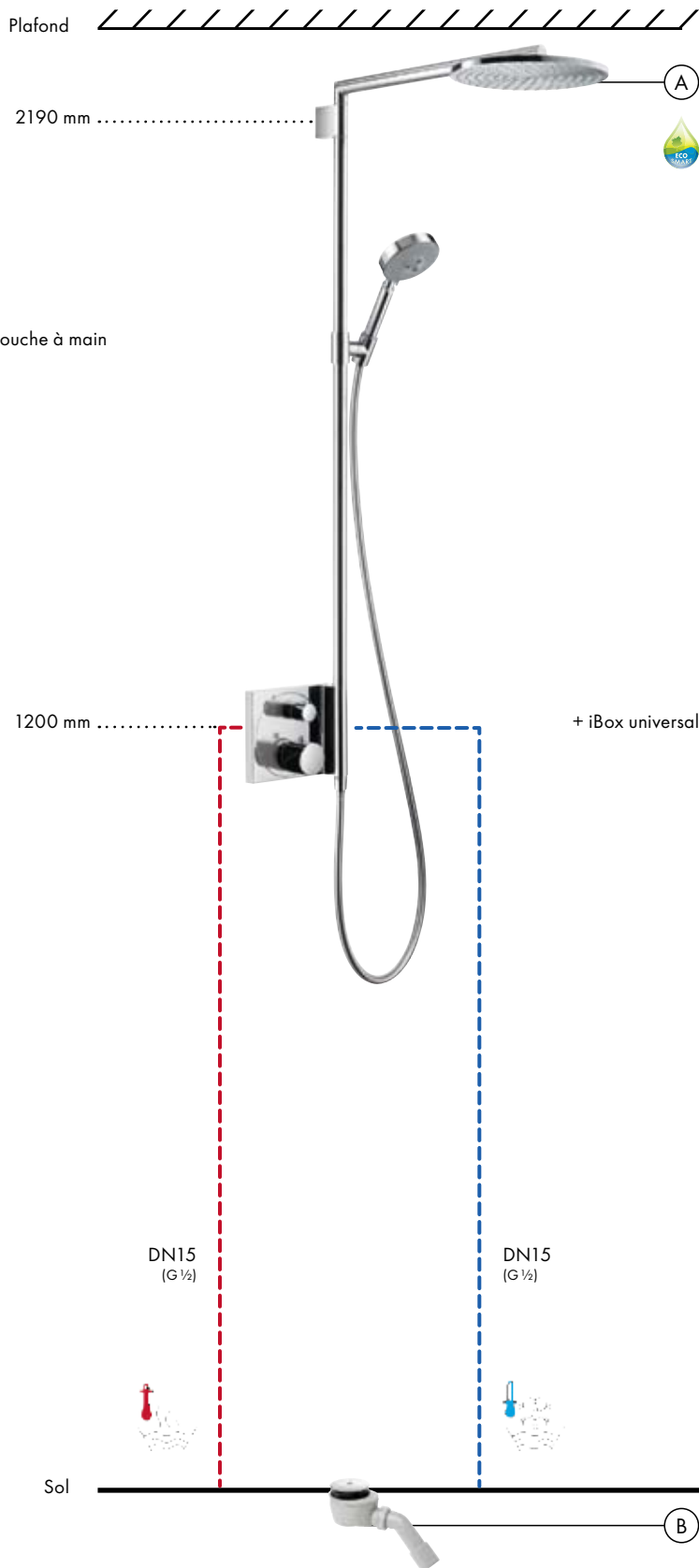

Composants

- Ⓐ 1x # 27145000 Raindance Showerpipe 240 encastré bras de douche 460 mm, DN15
- 1x # 01800180 Corps d'encastrement iBox universal
- Ⓑ 1x # 60056000 Garniture de vidageStaro 90

Le produit Ⓐ est également disponible en version EcoSmart.



Raindance® Connect Showerpipe 240

Diagramme de débit

27421000

Raindance Connect 240

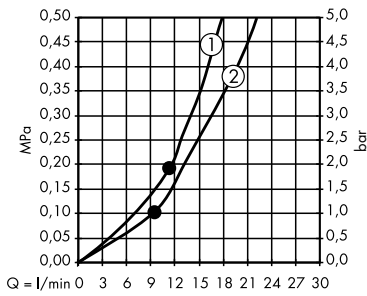

Légende

- ① Douche de tête
- ② Douche à main

A partir de • le fonctionnement est garanti.

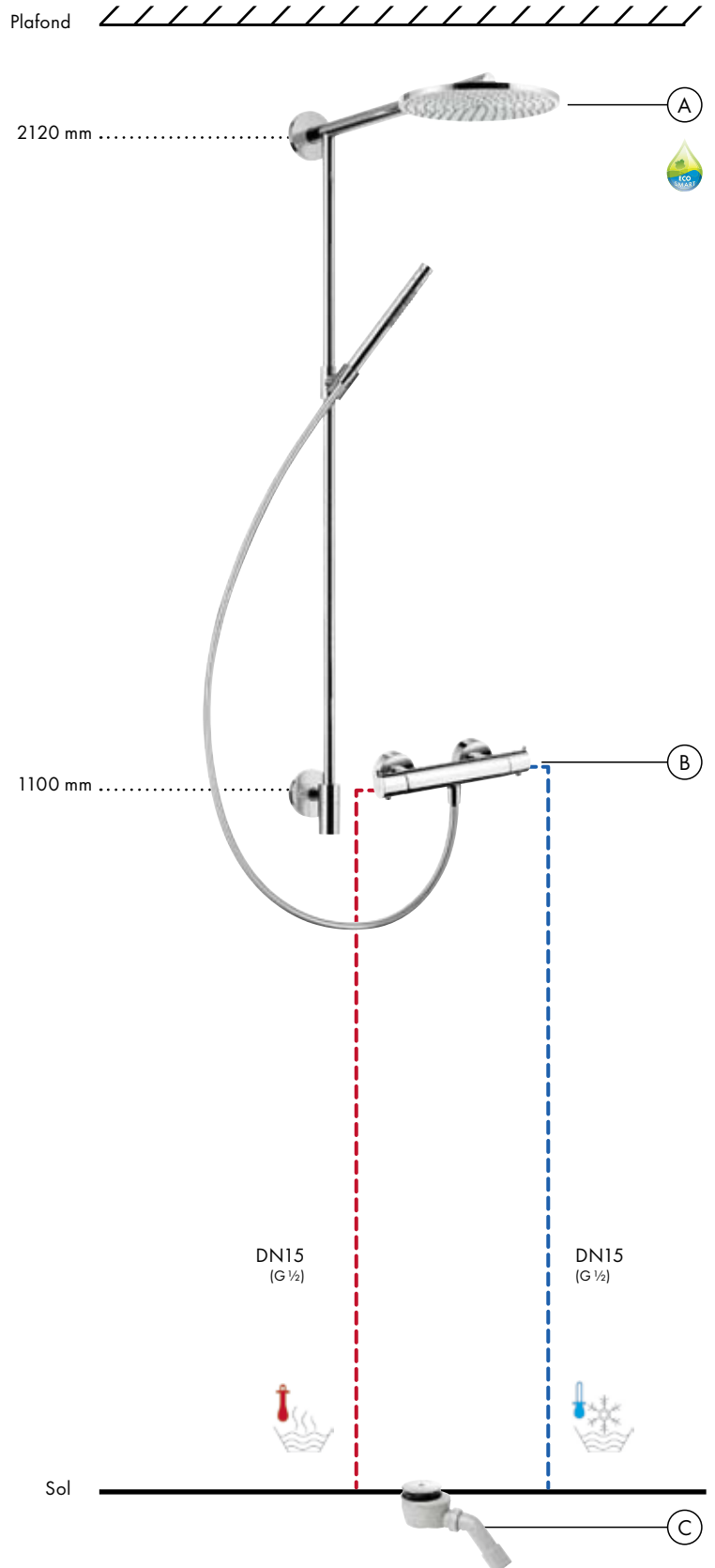

Composants

- Ⓐ 1x # 27421000
Raindance Connect
Showerpipe 240
Bras de douche 350 mm, DN15
avec Rainconnector pour
inverser de la douche à main
à la douche de tête.
- Ⓑ 1x # 13235000
Thermostatique de douche
Ecostat S
- Ⓒ 1x # 60056000 Garniture
de vidage Staro 90

Le produit Ⓐ est également
disponible en version EcoSmart.

Hansgrohe iBox® universal – Un système flexible qui réunit tous les avantages

L'iBox universal s'est depuis longtemps imposé comme la solution encastrée en matière d'installation. Depuis son lancement sur le marché, il s'agit du premier et du seul corps d'encastrement compatible avec toutes les solutions standard et thermostatiques Hansgrohe et Axor. Avec l'iBox universal, Hansgrohe propose un système encastré très polyvalent qui permet de compléter le corps d'encastrement installé dans le mur avec différents sets de finition pour robinetteries et douches. L'iBox universal offre diverses possibilités de raccordement pour plusieurs utilisateurs différents.



Combinaisons iBox universal possibles



1. 2. 	7. 	11. 	14. 
3. 	8. 	12. 	
4. 5. 	9. 	13. 	15. 
6. 	10. 		16. 

1. Mitigeur bain encastré
2. Mitigeur bain encastré, avec système de sécurité
3. Mitigeur de douche encastré
4. Thermostatique Ecostat® S encastré
5. Th. Highflow Ecostat S encastré
6. Th. Ecostat® S encastré avec robinet d'arrêt intégré
7. Th. Ecostat® S encastré avec robinet d'arrêt/inverseur intégré
8. Th. Ecostat® S encastré avec bouton marche/arrêt
9. iControl® manuel
10. iControl® mobile
11. Raindance® Rainfall®
12. Douche de tête Raindance® E 420 2jet
13. Raindance® Showerpipe 240 encastré
14. Raindance® Duschpaneel®
15. Bec déverseur bain Axor® Urquiola
16. iModul®

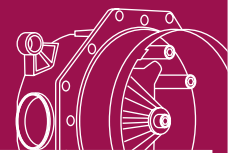

iBox® universal

Les nombreux points forts de l'iBox® universal

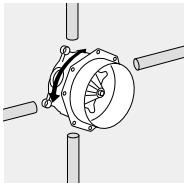

Un montage symétrique à 360°

- Conception symétrique ; tous les raccords sont identiques
- Il est important de raccorder l'eau froide à droite et l'eau chaude à l'opposé.
- En cas d'utilisation en tant que mitigeur bain, la sortie inférieure est prioritaire.
- En cas d'utilisation en tant que mitigeur de douche, le raccordement peut s'effectuer via la sortie inférieure ou supérieure.

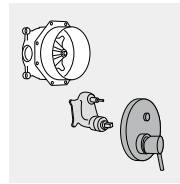

Un système sûr et économique

- Le corps d'encastrement ne comprend que le bloc de raccordement. Le précieux bloc fonctionnel est livré et monté ultérieurement avec le set de finition.
- Aucun risque de vol, de salissures ou de dégâts dus au gel durant le gros œuvre et réduction des frais de stockage.

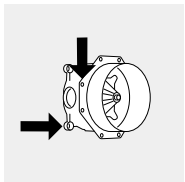

Possibilités d'installation variées

- Compatible avec tous les systèmes d'installation courants et tous les types de raccordement.
- Bague de réglage flexible brevetée.
- Possibilités de fixation sur 2 niveaux et raccords DN20 pour des solutions de montage universelles.
- Idéal aussi pour les murs épais, les cloisons sèches ou les murs de maisons préfabriquées.

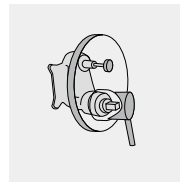

Système de sécurité intégré

- Plus besoin d'ajouter un coupe-circuit externe au niveau du mitigeur bain/douche encastré avec garniture de remplissage, vidage et trop-plein Exafill : moins de coûts d'installation et de pièces de fonctionnement dans le mur.

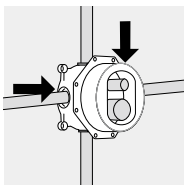

Protection parfaite contre l'humidité

- Les manchettes d'étanchéité équipant les 4 raccords et la rosace étanche aux projections d'eau protègent la paroi murale de l'humidité, de tous les côtés.

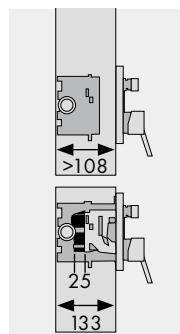

Solutions pour des murs très épais ou très fins

- Si le module iBox universal est encastré trop profondément dans le mur, Hansgrohe vous propose une rallonge pour corps d'encastrement à placer entre le bloc de raccordement et le bloc fonctionnel.
- Ce kit de rallonge garantit une étanchéité parfaite jusqu'au mur, qu'il protège de l'humidité.
- Le corps standard de l'iBox universal a été aminci, ce qui le rend encore plus adapté à des profondeurs d'encastrement réduites.

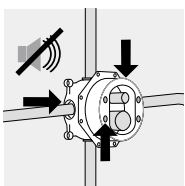

Un minimum de bruit

- Le corps en laiton monté sur des éléments d'étanchéité évite la propagation dans la cloison des résonances présentes dans les conduites d'eau.
- La rosace est vissée au boîtier de l'iBox universal et non au bloc fonctionnel, ce qui empêche la transmission du bruit jusqu'au carrelage.

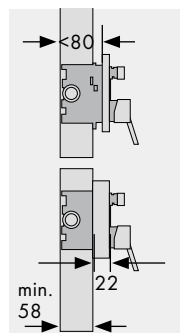

Rosace de compensation

- Grâce à cette rosace, l'encastrement dans des murs de faible épaisseur ne pose plus problème.
- La rosace permet d'encastrer l'iBox universal, même dans des cloisons fines.

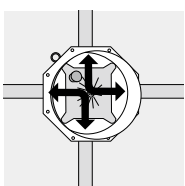

Rinçage facilité

- Le bloc de rinçage fourni peut être monté dans différentes positions, ce qui permet de rincer les conduites jusqu'à leur extrémité au niveau de la cloison, conformément aux normes DIN 1988/EN 1717.

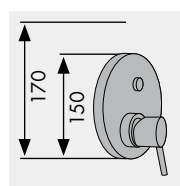

La possibilité d'opter pour de plus petits diamètres de rosace

- Les poignées et les rosaces de robinetterie sont toujours plus fines.
- Le diamètre de la rosace du mitigeur encastré a été diminué de 20 mm et la taille des inverseurs des mitigeurs de baignoire a été réduite sans compromettre la compatibilité universelle de l'iBox universal.

Idéal pour les corps d'encastrement et les sets de finition Axor et Hansgrohe

Avec l'iBox universal, Hansgrohe offre une solution permettant de couvrir tous les types de montage encastré avec les robinetteries Hansgrohe et Axor. L'ensemble des robinets d'arrêt/inverseurs et tous les thermostatiques proposés par les deux marques se combinent facilement à l'iBox.

Celui-ci convient à 6 fonctionnalités différentes (installations DN15 et DN20). Il convient d'associer aux douches de tête Raindance, Rainmaker, Rainfall et Royale le thermostatique encastré haut débit assorti, lequel se monte sur base iBox universal. Grâce au concept iBox universal, vous pouvez réaliser tout ce que vous souhaitez, même après le début des aménagements. Le précieux bloc fonctionnel peut être livré et monté ultérieurement avec le set de finition.



Corps d'encastrement DN20 broche
15970180
Corps d'encastrement DN15 broche
15973180
Corps d'encastrement DN15, céramique
15974180



Corps d'encastrement pour Trio
15981180
Corps d'encastrement pour Quattro
15930180 (non ill.)



iBox® universal
Corps d'encastrement pour
thermostatique encastré
01800180
Rallonge 25 mm
13595000
Rosace de compensation
13596000

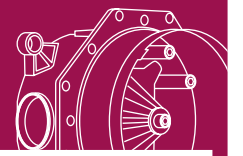

Corps d'encastrement
et Sets de finition

Combinaisons possibles

Thermostatiques

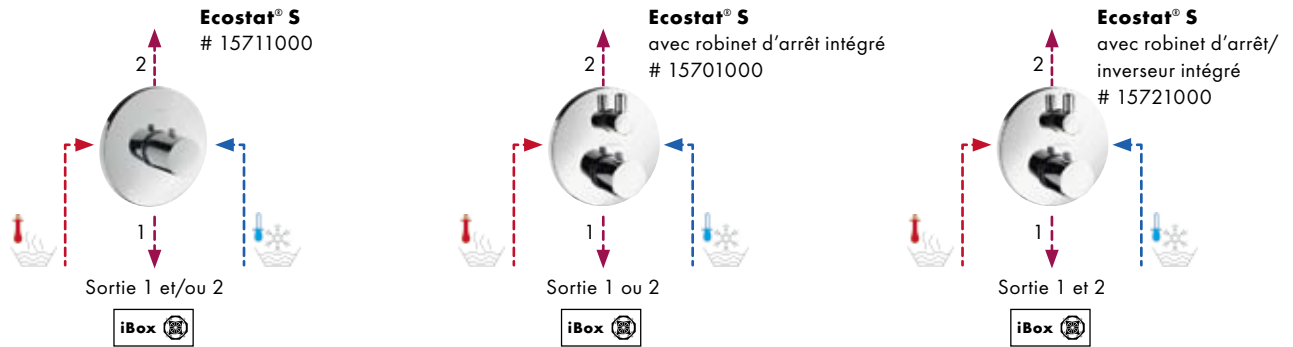



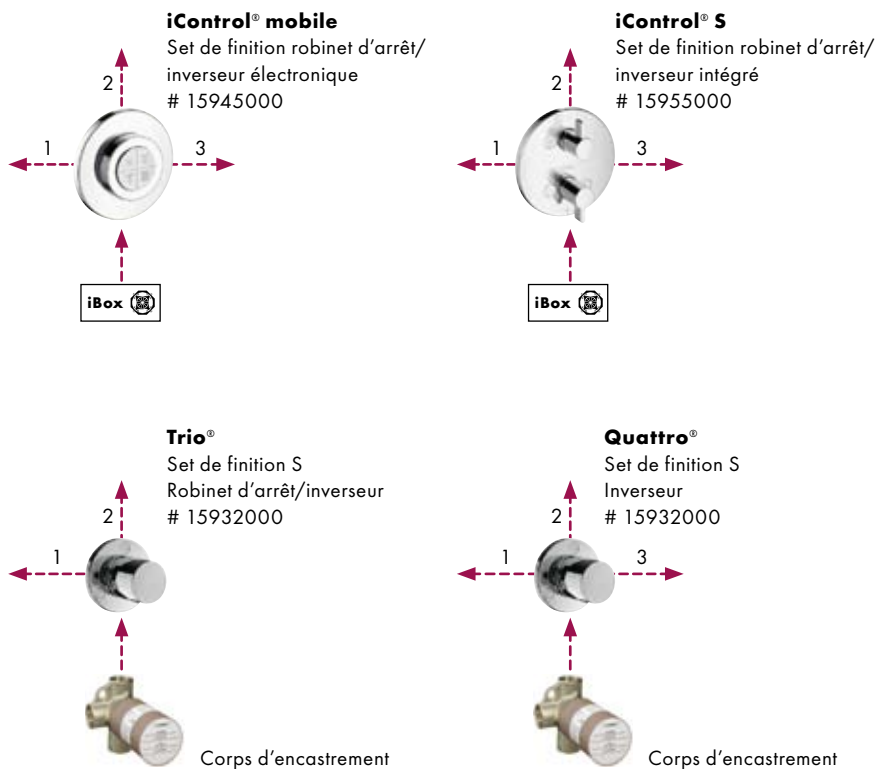



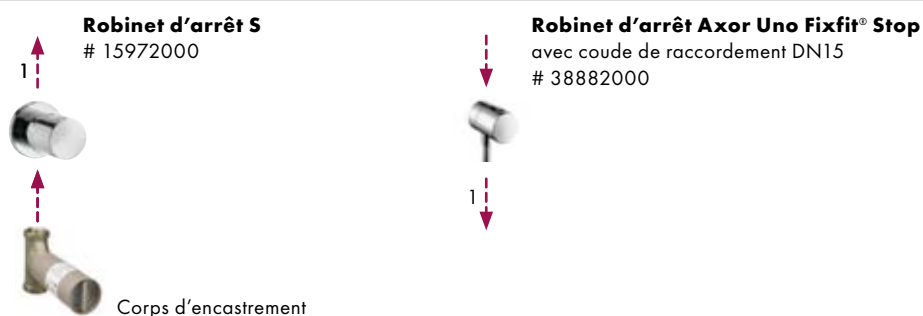

Robinetts d'arrêt/inverseurs



Robinetts d'arrêt









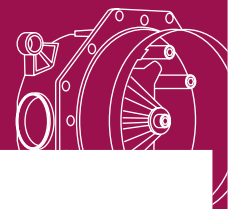

























Sets de finition Hansgrohe

	Hansgrohe PuraVida®	Hansgrohe E	Hansgrohe S	Hansgrohe Classic
Trio/Quattro	 # 15937400	 # 15931000	 # 15932000	 # 15934000
Robinet d'arrêt	 # 15978400	 # 15971000	 # 15972000	 # 15961000
Thermostatique	 Highflow # 15772400	 # 15710000	 Highflow # 15715000	 Highflow # 15754000
Robinets d'arrêt/inverseurs	Hansgrohe PuraVida®	Hansgrohe E	Hansgrohe S	
Thermostatique	 # 15777000	 # 15958000	 # 15955000	
Thermostatique	 Highflow # 15772000	 # 15710000	 Highflow # 15715000	
Thermostatique	Hansgrohe PuraVida®	Hansgrohe E	Hansgrohe S	
	 avec robinet d'arrêt/ inverseur intégré # 15771000 avec robinet d'arrêt intégré # 15775000	 avec robinet d'arrêt/ inverseur intégré # 15720000 avec robinet d'arrêt intégré # 15700000	 avec robinet d'arrêt/ inverseur intégré # 15721000 avec robinet d'arrêt intégré # 15701000	

Vous trouverez les différentes possibilités de finition sur la liste de prix ou le catalogue Hansgrohe.



Sets de finition Axor

	Axor Starck	Axor Starck X	Axor Citterio	Axor Citterio
Trio/Quattro	 # 10930000	 # 10934000	 Poignée cruciforme # 39925000	 Poignée droite # 39920000
Robinet d'arrêt	 # 10970000	 # 10974000	 Poignée cruciforme # 39965000	 Poignée droite # 39960000
Thermostatique	 Highflow # 10715000	 Highflow # 10717000	 Poignée cruciforme, Highflow # 39716000	 Poignée droite, Highflow # 39711000
	Axor Urquiola	Axor Massaud	Axor Citterio M	Axor Uno²
Trio/Quattro	 # 11925000	 # 18730000	 # 34920000	 # 38933000
Robinet d'arrêt	 # 11960000	 # 18770000	 # 34960000	 # 38976000
Thermostatique	 Highflow # 11731000	 Highflow # 18741000	 Highflow # 34716000	 Highflow # 38715000
	Axor Carlton	Axor Carlton	Axor Montreux	
Trio/Quattro	 Poignée cruciforme # 17925000	 Poignée droite # 17920000	 # 16830000	
Robinet d'arrêt	 Poignée cruciforme # 17965000	 Poignée droite # 17960000	 # 16871000	
Thermostatique	 Poignée cruciforme, Highflow # 17716000	 Poignée droite, Highflow # 17712000	 Highflow # 16815000	



RainBrain® – le système de douche intelligent



Avec RainBrain, Hansgrohe signe une autre véritable innovation : l'écran tactile intuitif vous permet de régler votre programme de douche. Changez de programme d'une simple pression de touche tout en prenant votre douche. Pour plus de confort, RainBrain vous permet d'écouter la musique depuis votre lecteur MP3.



Recommandations pour la planification et l'installation



1. Alimentation en eau chaude et froide

En raison des préférences de douche personnelles, de la fréquence de l'utilisation ainsi que du nombre d'utilisateurs, la dimension de l'installation doit être déterminée au cas par cas. Pression de service en amont de la robinetterie : 1 MPa maxi. Pression de service recommandée : 0,2 - 0,5 MPa. (1 MPa = 10 bars = 147 PSI), température de l'eau chaude : 60°C maxi. Pour calculer les dimensions du réservoir et du système de vidage, il faut prendre en compte qu'un débit max. de 48 l/min à 0,3 MPa d'eau mitigée est nécessaire en fonction de la combinaison possible des douches utilisées.

Attention : le produit ne peut pas être utilisé en combinai-

son avec des chauffe-eau instantanés. Les différences de pression importantes entre les raccords d'eau froide et d'eau chaude doivent être compensées.

2. Conduites d'amenée douches

Boîtier de fonctions : 2 x DN20 eau chaude/froide.

Rainfall : 3 x DN15 eau mitigée (lorsque la pression d'écoulement est inférieure à 3 bars DN20).

Douche à main : 1 x DN15 eau mitigée.

Douches latérales : 1 x DN20 eau mitigée.

3. Hansgrohe RainBrain pont de connexion

Le pont de connexion permet de recevoir la boîte de fonctions, de raccorder les conduites d'eau chaude et froide ainsi que les cinq conduites de raccordement pour les douches. L'installation est effectuée en phase de montage brut.

Attention : le pont de connexion doit être monté horizontalement avec les conduites d'alimentation dirigées vers le bas, être contrôlé et rincé selon les normes en vigueur et être raccordé à la liaison équipotentielle.

Filetage de raccordement :

2 x filetage intérieur DN20 pour le raccordement d'eau froide et chaude.

4. Hansgrohe RainBrain boîtier de fonctions

Voici les éléments du boîtier de fonctions régulation de température électronique, le cas échéant commande de la quantité d'eau, 5 électrovannes pour commander les fonctions de douche, bloc secteur pour l'alimentation électrique, la technique de commande électrique et la commande de lumière. Pour le montage du boîtier de fonctions et du pont de connexion, un emplacement de montage correspondant doit être prévu (zone de protection min. 2).

Attention : Il faut veiller à ce que le boîtier de fonctions soit bien accessible pour les travaux de maintenance.

La boîte de fonctions est connectée avec le panneau de commande dans la zone de douche à l'aide d'un câble de connexion. Ce câble est posé dans un tuyau vide Ø 25 mm. Le boîtier de fonctions est monté au moment de la finition de la salle de bains.

Alimentation en tension : 230 V/50 Hz raccordement direct.

5. Hansgrohe RainBrain boîtier de montage panneau de commande

Le boîtier de montage permet de recevoir le panneau de



RainBrain®

commande et est installé en phase de montage brut. Une profondeur de montage de 84 mm est nécessaire. A partir du boîtier de montage, un tuyau vide Ø 25 mm (câble de commande) menant au boîtier de fonctions et un autre tuyau vide Ø 20 mm (câble audio) menant à l'amplificateur audio doivent être posés. Le panneau de commande n'est monté dans le boîtier de montage qu'au moment de la finition de la salle de bains.

Câble de commande : 7 m de long, tuyau vide Ø 25 mm ;
câble audio : 7 m de long, Tuyau vide Ø 20 mm.

6. Hansgrohe RainBrain panneau de commande

Le panneau de commande pour commander les différentes fonctions est monté dans le boîtier de montage au moment de la finition.

7. Hansgrohe Raindance Rainfall

Pour faciliter le montage du Raindance Rainfall, veuillez utiliser l'iBox universal. En considération de l'encombrement et du poids élevé de la douche de tête, il garantit une réception sécurisée et une orientation parfaite sur le mur (le produit ne fait pas partie de la livraison).

Attention : le poids de la douche sans eau est de 12 kg. Veuillez prévoir à cet endroit un renforcement suffisant du mur spécialement en cas de construction à sec !

L'eau mitigée est guidée à travers des conduites d'alimentation DN15/DN20 vers l'orifice inférieur et les deux orifices latéraux de l'iBox universal. En plus, un tube en laiton supplémentaire condamné 4. (env. 10 cm de long) est vissé dans l'orifice dirigé vers le haut et est fixé au mur à l'aide d'un collier de serrage. Ainsi, une stabilité supplémentaire est garantie. De plus, la conduite d'alimentation inférieure est fixée à l'aide d'un collier de serrage. Prévoyez un raccord en laiton supplémentaire pour les tubes en matière synthétique. Le panneau de douche de tête prémonté est poussé avec une rosace murale prémontée sur l'iBox universal et est vissé latéralement. C'est fini !

Attention : la robinetterie doit être montée, rincée et contrôlée selon les normes en vigueur pour un fonctionnement correct des douches.

8. Hansgrohe Fixfit raccord pour tuyau flexible

27453000 Fixfit S raccord pour tuyau flexible DN15

9. Hansgrohe Raindance AIR 100 douches latérales

28477000 Raindance AIR 100 Douche latérale DN15

10. Hansgrohe Raindrain XXL système de vidage

Siphon au sol (sans receveur de douche). Type de conduite : DN70. Système de vidage pour receveurs de douche :
60067000 Raindrain 90 XXL, set complet, débit 51 l/min avec une hauteur de retenue de 15 mm, conformément à la pratique selon DIN12056.

Attention : le débit doit être suffisamment dimensionné :
> 50 l/min

11. Amplificateur audio

Le panneau de commande fournit un signal standard (L, R, Audio GND) avec un niveau de 0dBu (0,775 V).

Comme élément complémentaire pour le RainBrain Hansgrohe, nous recommandons les haut-parleurs Axor Starck (# 40874,-000) en liaison avec le module actif A403 de DeToma (www.detoma.com) ou le set de haut-parleur/amplificateur Q110 actif de la société DeToma. Les produits de la société DeToma sont disponibles dans les magasins spécialisés.

Alimentation en tension : 230 V/50 Hz socket

12. Set de commande d'éclairage

Pour l'éclairage externe alimentation en tension : 230 V/50 Hz raccordement direct. Puissance de raccordement : max. 500 W. Câble de connexion : 10 m

27189000 Hansgrohe RainBrain Set de commande d'éclairage

13. Boîte de distribution pour la tension de service

Pour le boîtier de fonctions, le set de commande d'éclairage (option) ainsi que pour l'amplificateur (option), une alimentation en tension de 230 V/50 Hz doit être prévue.

Vue d'ensemble des produits



Panneau de commande pur chrome



Panneau de commande blanc/chromé

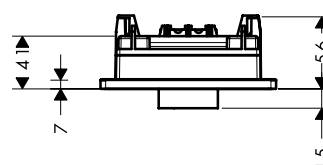
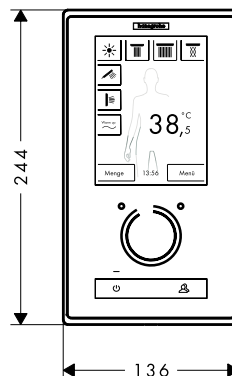

Boîte de fonctions

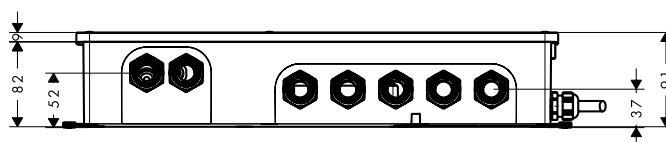

Set de finition RainBrain avec régulateur de débit,

composé du panneau de commande avec écran tactile, surface de commande, boîte de fonctions avec régulation de température électronique, commande de la quantité d'eau, 5 électrovannes et technique de commande (alimentation en tension 230 V/50 Hz)
 pur chrome # 15842000
 blanc/chromé # 15842400

Set de finition RainBrain sans régulateur de débit,

composé du panneau de commande avec écran tactile, surface de commande, boîte de fonctions avec régulation de température électronique, commande de débit, 5 électrovannes et technique de commande (alimentation en tension 230 V/50 Hz)
 pur chrome # 15841000
 blanc/chromé # 15841400

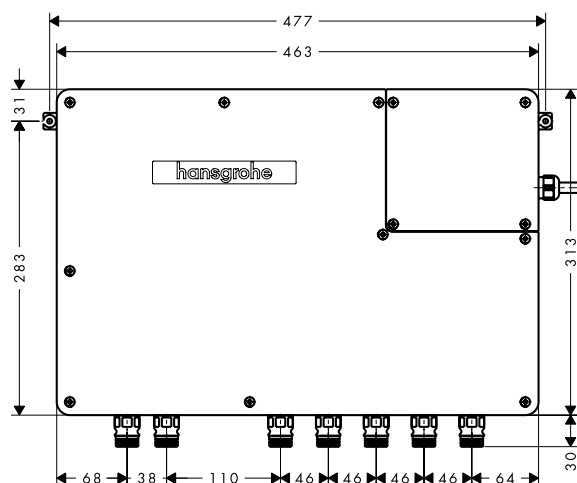

Éléments assortis :

Corps d'encastrement RainBrain®

15840180

Set de commande

27189000

toutes les mesures sont en mm



Vue d'ensemble
des produits

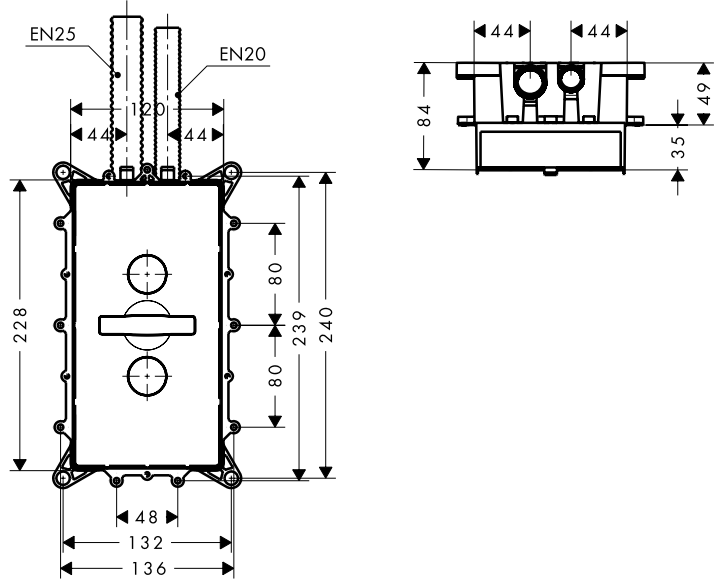

Corps d'encastrement RainBrain,

composé d'un boîtier d'installation avec panneau de commande, bloc de raccordement avec vanne d'arrêt intégrée et filtre pour arrivée d'eau chaude/eau froide DN20, 5 raccords DN20 pour les douches et raccords rapides pour le montage du boîtier d'installation, tuyau 7 m PE Ø 25 mm pour câbles de raccordement panneau de commande du boîtier d'installation. Tuyau 7 m PE Ø 20 mm pour câbles radio.
15840180

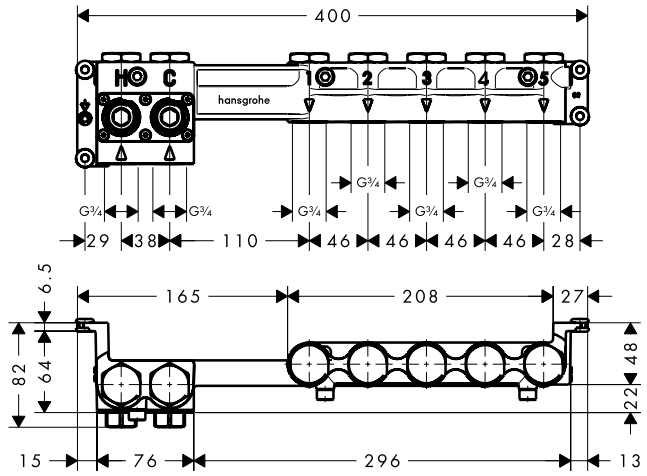

Set de commande d'éclairage RainBrain

Raccordement au 230 V/50 Hz. Puissance max. de raccordement 500 W composée de relais pour la commande d'éclairage, câble de raccordement de 7 m
27189000

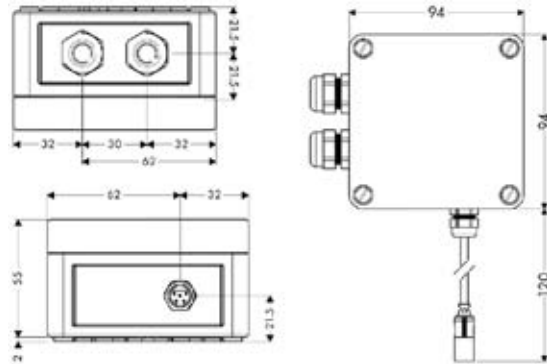

toutes les mesures sont en mm

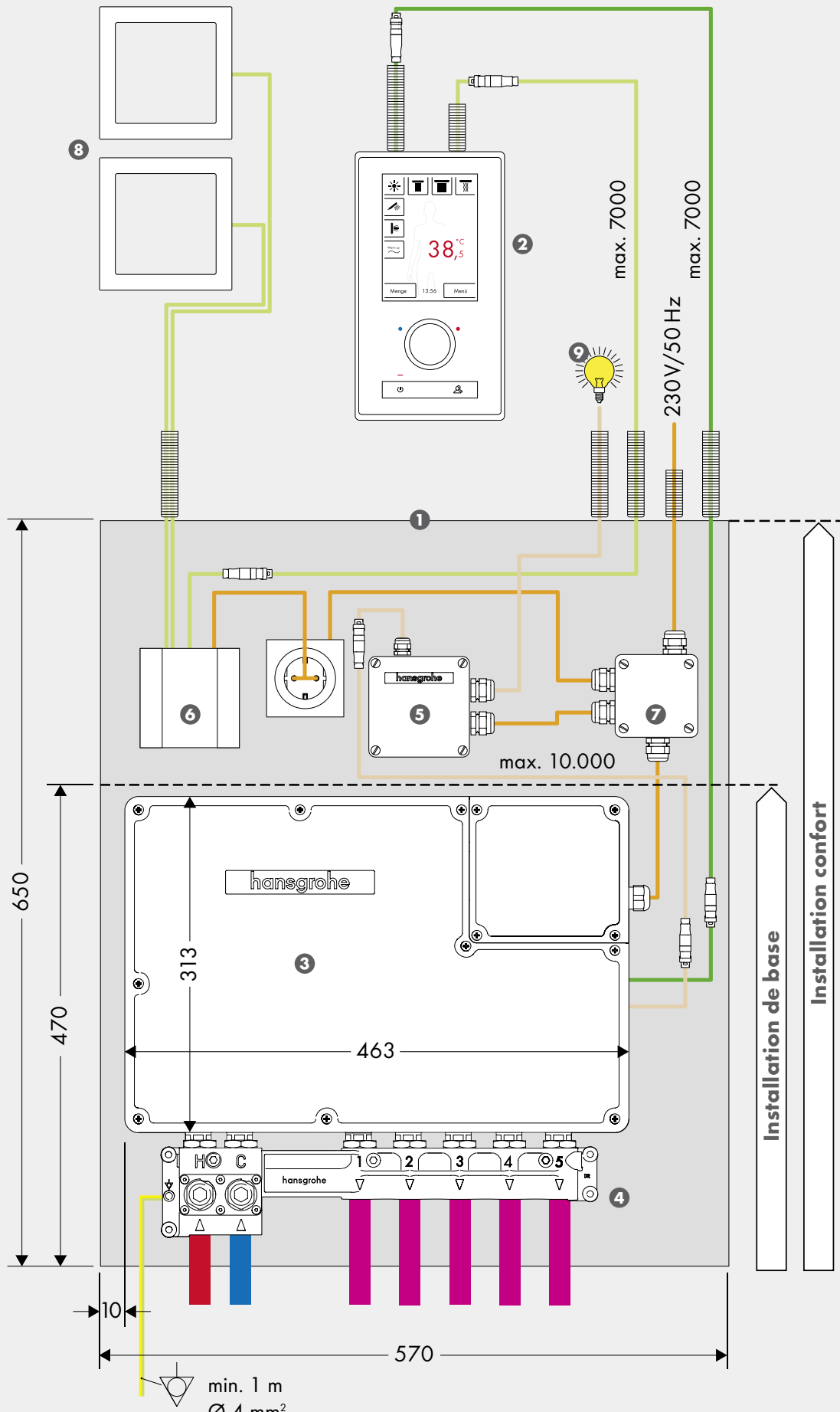

min. 1 m
 Ø 4 mm²
 Câble de mise à la terre

toutes les mesures sont en mm

La boîte de fonctions RainBrain® :

caractéristiques techniques



Boîte de fonctions
RainBrain®

La boîte de fonctions est l'élément central de Hansgrohe RainBrain. Elle intègre la régulation de température électronique, la commande de la quantité d'eau, 5 électrovannes pour commander les fonctions de douche, un transformateur pour l'alimentation électrique ainsi que la technique de commande électrique. La boîte de fonctions avec le pont de connexion peut être montée directement sur le mur ou dans un espace de montage prévu à cet effet. La boîte de fonctions doit être montée dans la zone de protection 2. Il faut également veiller à ce que la boîte de fonctions soit accessible pour les éventuels travaux de maintenance.

1. Espace de montage

Installation de base :
450 mm x 570 mm x 95 mm
Installation confort :
650 mm x 570 mm x 95 mm

2. Panneau de commande avec boîtier de montage

Dimensions : 136 mm x 244 mm
Profondeur de montage : 84 mm

3. Boîte de fonctions

Dimensions : 463 mm x 313 mm
Profondeur de montage : 83 mm
Branchement électrique : 230 V/50 Hz

4. Pont de connexion

Dimensions : 400 mm x 96 mm
Profondeur de montage : 83 mm

5. Kit de commande d'éclairage*

Dimensions : 94 mm x 94 mm
Profondeur de montage : 57 mm
Branchement électrique : 230 V/50 Hz

6. Amplificateur audio*

Modèle : DeToma
Dimensions : 90 mm x 90 mm
Profondeur de montage : 90 mm
Branchement électrique : 230 V/50 Hz

7. Boîte de distribution pour la tension de service*

Dimensions : 75 mm x 75 mm
Profondeur de montage : 57 mm
Branchement électrique : 230 V/50 Hz

8. Haut-parleurs*

9. Eclairage*

* Ces produits ne sont pas compris dans les fournitures.

Les douches de tête et systèmes de douche Hansgrohe combinent un design exceptionnel à des technologies rendant nos produits les plus innovants du marché. Vous trouverez dans cette brochure toutes les informations importantes pour planifier et installer les systèmes de douche mentionnés ici : dimensions, diagrammes de débit et recommandations pour la planification et l'installation, ainsi que des conseils de montage de nos techniciens.

Cette brochure a été imprimée en veillant au respect des impératifs écologiques. En changeant de papier, nous avons réussi à réduire les émissions de CO₂ durant la fabrication de plus de 30 %. Vous pouvez également contribuer à la protection de notre environnement en transmettant après usage cette brochure à d'autres personnes ou en la recyclant.

Pour en savoir plus, rendez-vous sur le site www.hansgrohe.be



Hansgrohe S.A. · Riverside Business Park · Boulevard International 55 K · B-1070 Bruxelles
Tél. +32 2 5430140 · Fax +32 2 5379486 · info@hansgrohe.be · www.hansgrohe.be

