

Origami Mini Crib
Mini Cuna Origami

Assembly Instructions
Instrucciones de Montaje

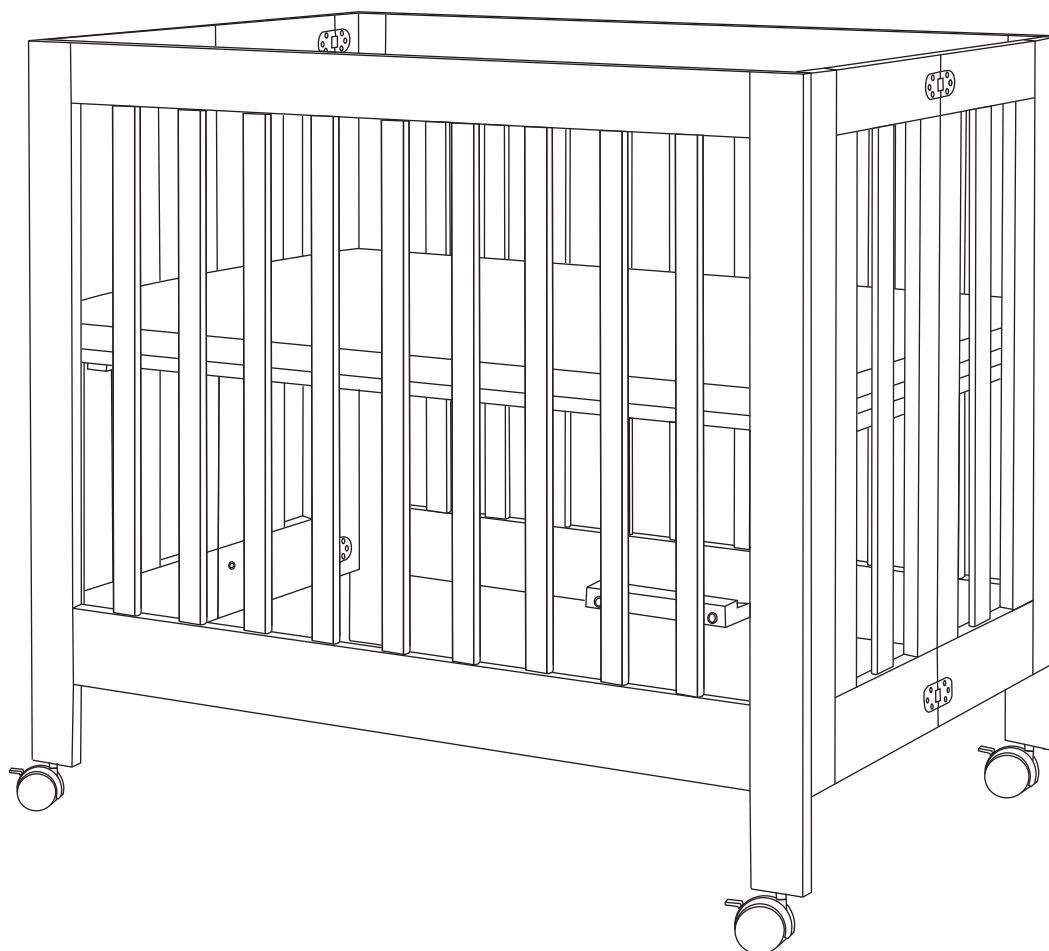

*** Read all instructions before assembly and use of product. KEEP INSTRUCTIONS FOR FUTURE USE.**
Do not use this crib if you cannot exactly follow the instructions that come with it.

***Lea todas las instrucciones antes del montaje y uso del producto.**
CONSERVE LAS INSTRUCCIONES PARA USO FUTURO.
No use esta cuna si no puede seguir exactamente las instrucciones que vienen con ella.

Thank you for purchasing a Babyletto nursery product! To ensure safe use of your product, please follow these assembly instructions closely. If you are missing parts or have any questions, please visit our website at www.themdbfamily.com/support.

For assembly, use the Allen wrench if it is included in the hardware box. We also recommend using a Phillips head screwdriver (not included) to complete assembly. Please do not substitute parts or use power screwdrivers. Due to the nature of our materials, some variation in color, grain, or texture is to be expected.

We hope you and your growing family enjoy our product.

With thanks,
Babyletto

Gracias por comprar un producto de guardería de Carter! Para garantizar un uso seguro de su producto, siga atentamente estas instrucciones de montaje. Si le faltan piezas o tiene alguna pregunta, visite nuestro sitio web en www.themdbfamily.com/support.

Para el montaje, use la llave Allen que está incluida en la caja de herramientas. También recomendamos usar un destornillador Phillips (no incluido) para completar el ensamblaje. No sustituya las piezas ni utilice destornilladores eléctricos. Nuestras piezas están hechas de maderas naturales. Debido a la naturaleza de la madera, es de esperar cierta variación en el color, las fibras o la textura.

Esperamos que usted y su creciente familia disfruten de nuestro producto.

Con gratitud,
Babyletto

*** You will need two people to assemble this mini crib.**

** Necesitará dos personas para armar esta mini cuna.*

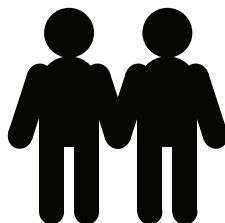

*** Tools Needed (not included)**

*** Herramientas necesarias (no incluidas)**



Phillips screwdriver
Destornillador Phillips

PARTS • PARTES

Not to Scale/No está a escala

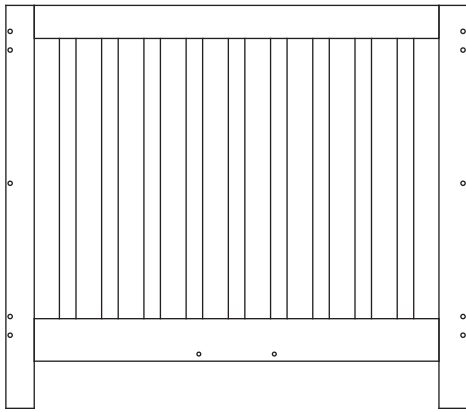

A. Back Panel
A. Panel Trasero

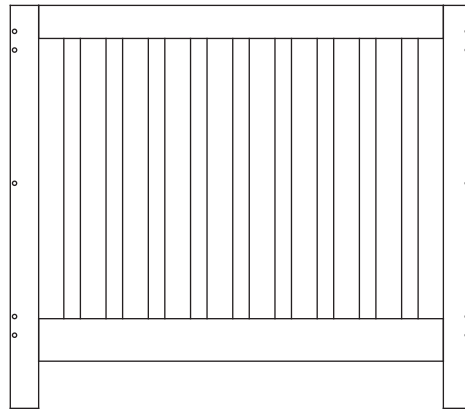

B. Front Panel
B. Panel Frontal

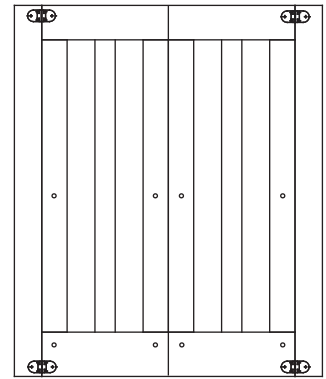

C Side panel (2)
C. Panel Lateral (2)

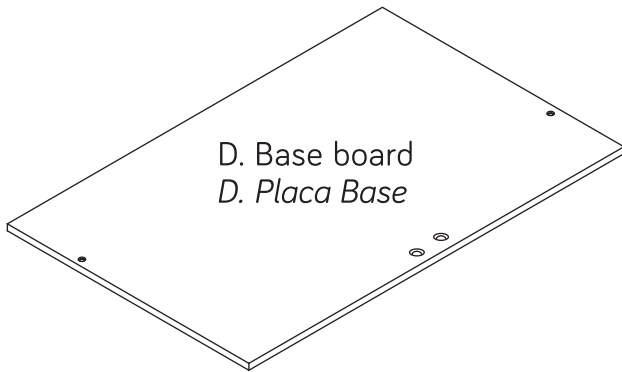

D. Base board
D. Placa Base

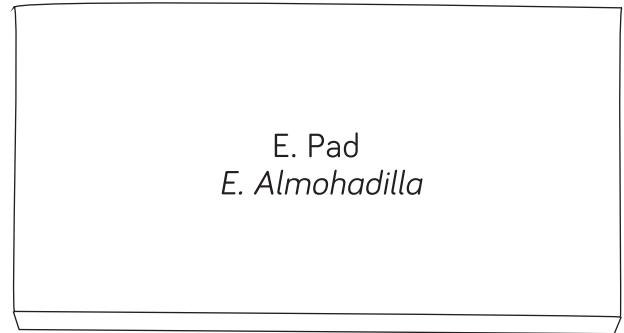

E. Pad
E. Almohadilla

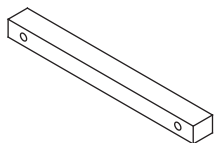

F. Left Short base board support bar (2)
F. Barra de Soporte de la Placa Base corta Izquierda (2)

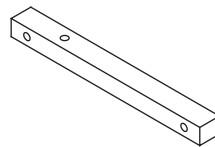

G. Right Short base board support bar (2)
G. Barra de Soporte de la Placa Base corta Derecha (2)

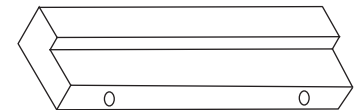

H. Base board support bar
H. Barra de Soporte de la Placa Base

HARDWARE • ACCESORIOS

Bolts in Actual Size/Tornillos en tamaño real

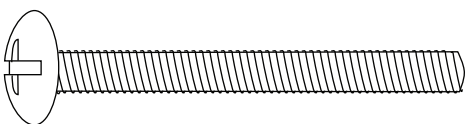

H1. 2-1/4" Round Head Bolt (12)
H1. Tornillo de Cabeza Redonda de 2-1/4" (12)

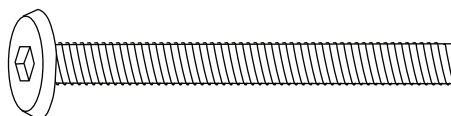

H2. 2-1/4" Allen Head Bolt (2)
H2. Tornillo Allen de 2-1/4" (2)

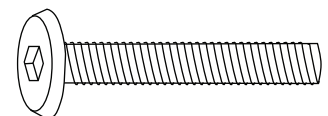

H3. 1-1/2" Allen Head Bolt (8)
H3. Tornillo Allen de 1-1/2" (8)

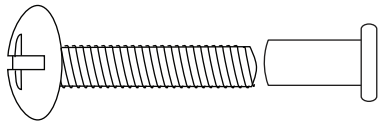

H4. 1-1/8" Round Head Bolt with Metal Cap (2)

H4. Tornillo de Cabeza Redonda de 1-1/8" con Tapa Metálica (2)

H5. 0.8 x 3.5 cm Wood Dowel (8)

H5. Clavija de madera de 0.8 x 3.5 cm (8)



H6. Lock washer (22)

H6. Arandela de Seguridad (22)

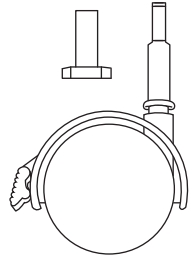

H7. Caster with stopper (4)

H7. Ruedita con Tope (4)

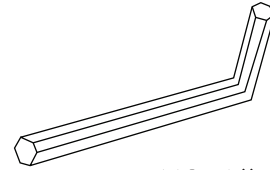

H8. Allen Wrench
H8. Llave Allen

— ASSEMBLY INSTRUCTIONS • INSTRUCCIONES DE MONTAJE —

1

*Choose a high position for your infant and lower the base board and support bars as your child grows.

*Elija una posición alta para su bebé y baje la placa base y las barras de soporte a medida que su hijo crece

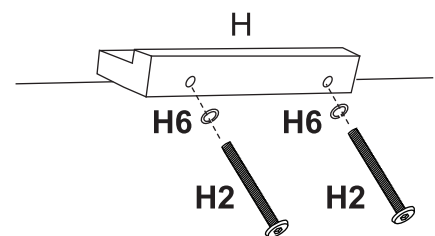
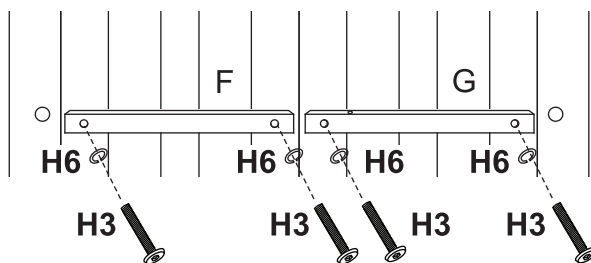
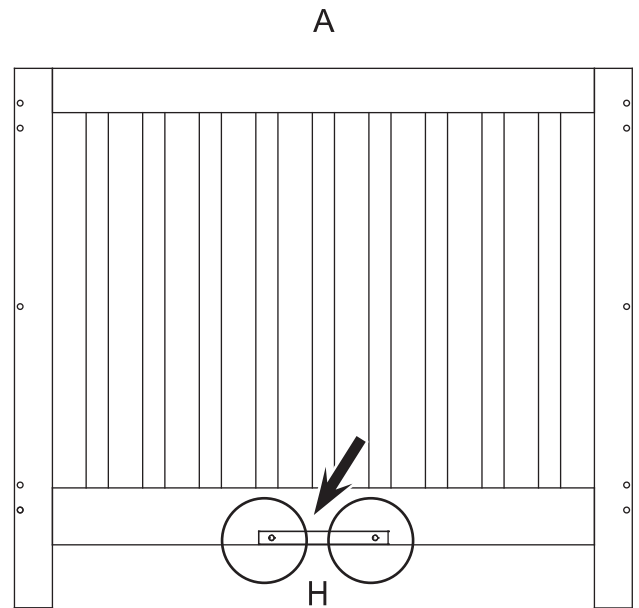
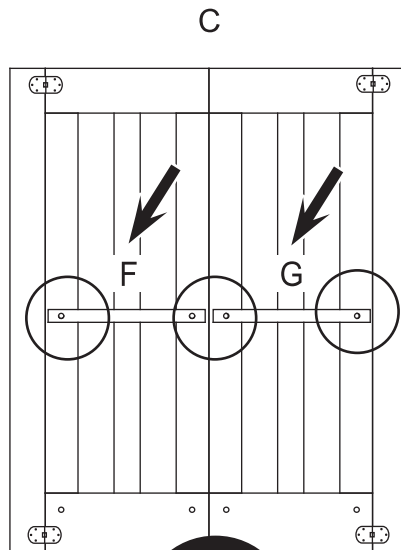

4

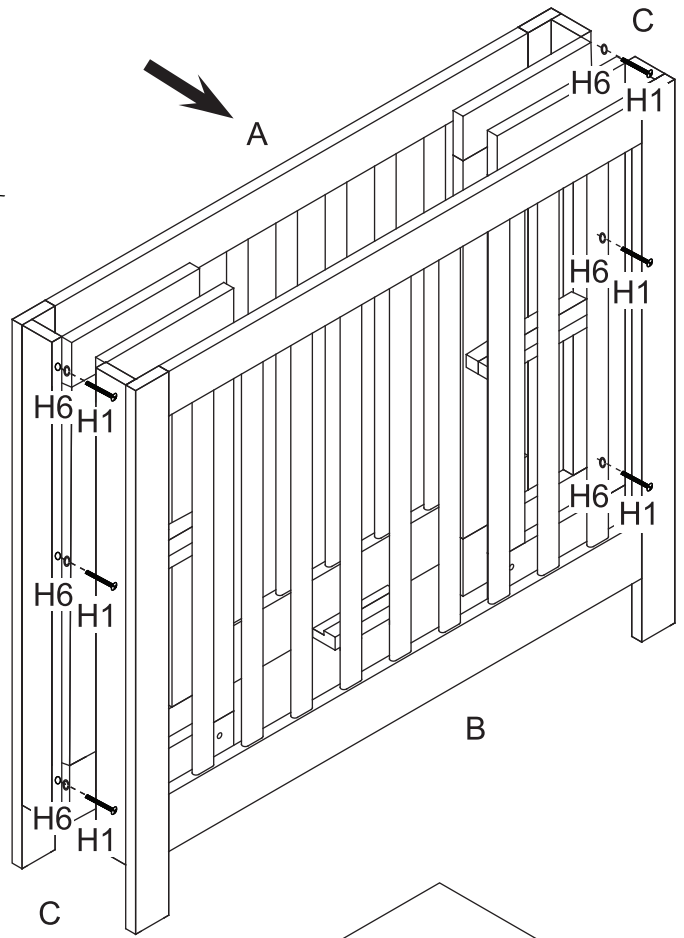
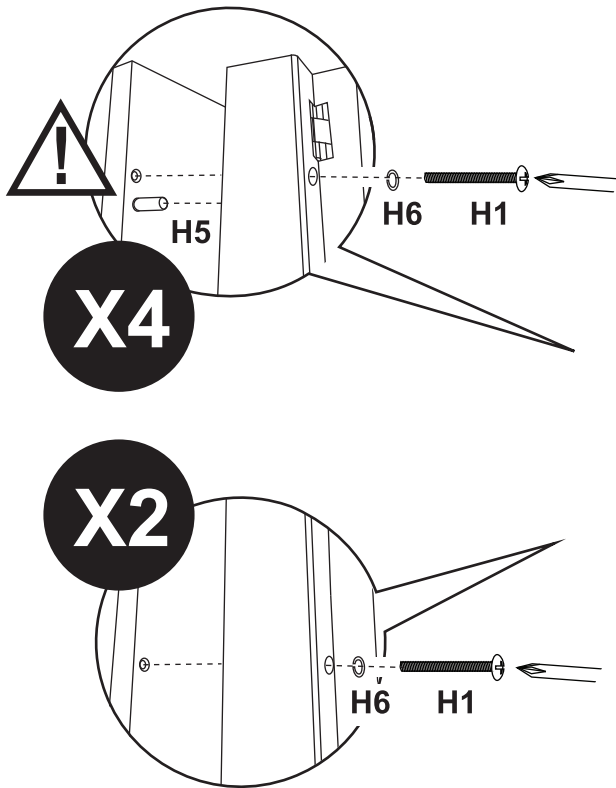

5

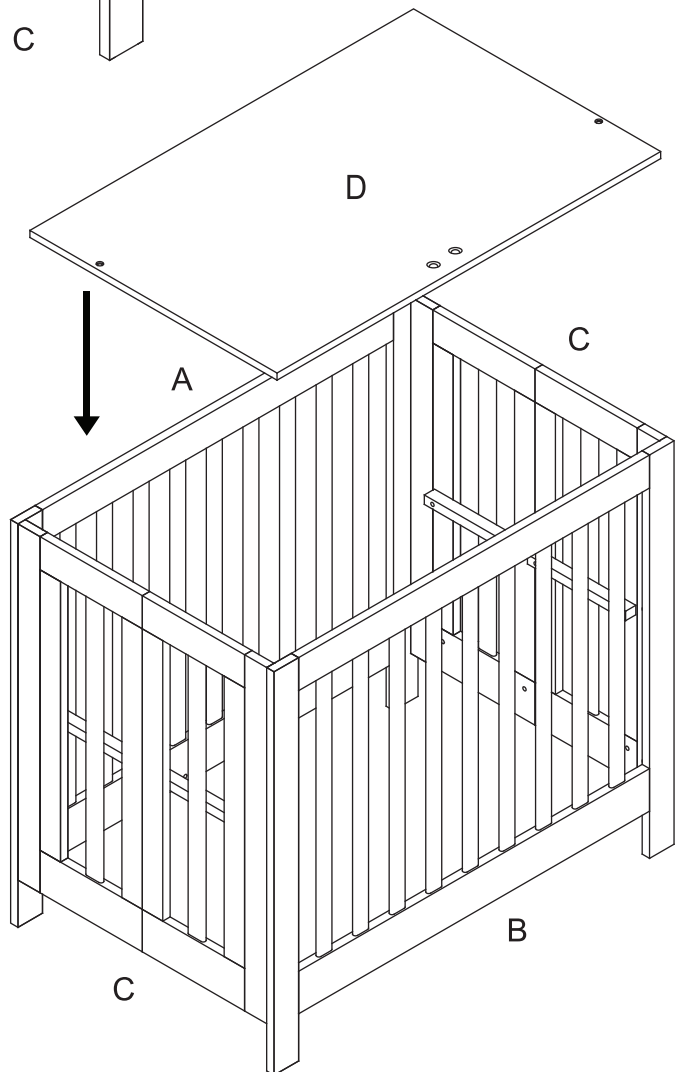
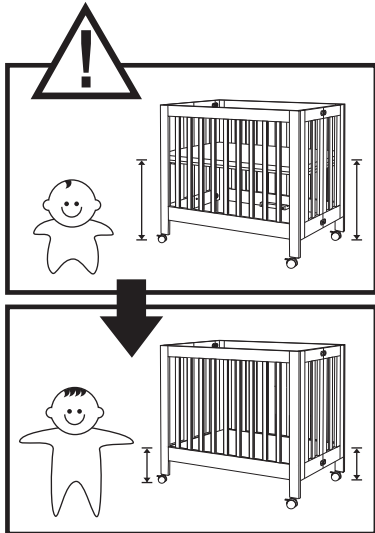

* Make sure the base board (D) is installed **FLAT SIDE UP**.

* Make sure the base board (D) is level.

* Asegúrese de que el soporte del colchón (D) esté instalado con el **lado plano hacia arriba**.

* Asegúrese de que el soporte del colchón (D) esté nivelado.

* As the child grows, it is important to lower the base board.

* *A medida que el niño crece, es importante bajar la tabla base.*

6

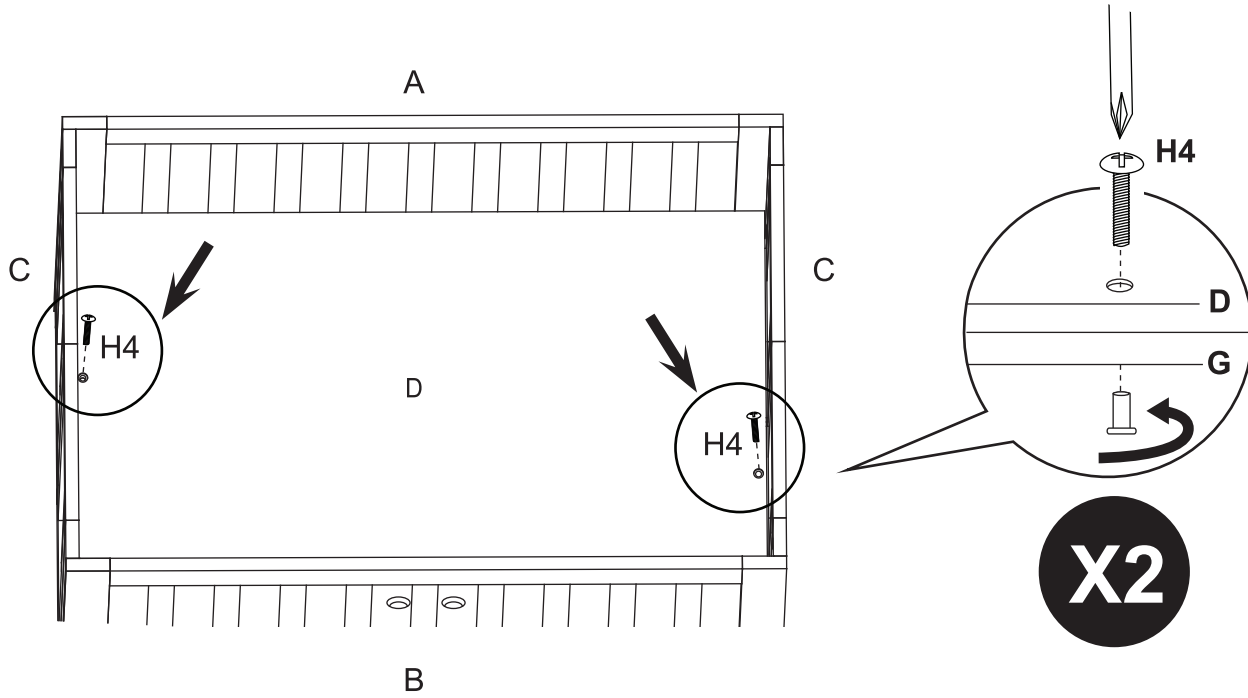

7 Optional / Opcional:

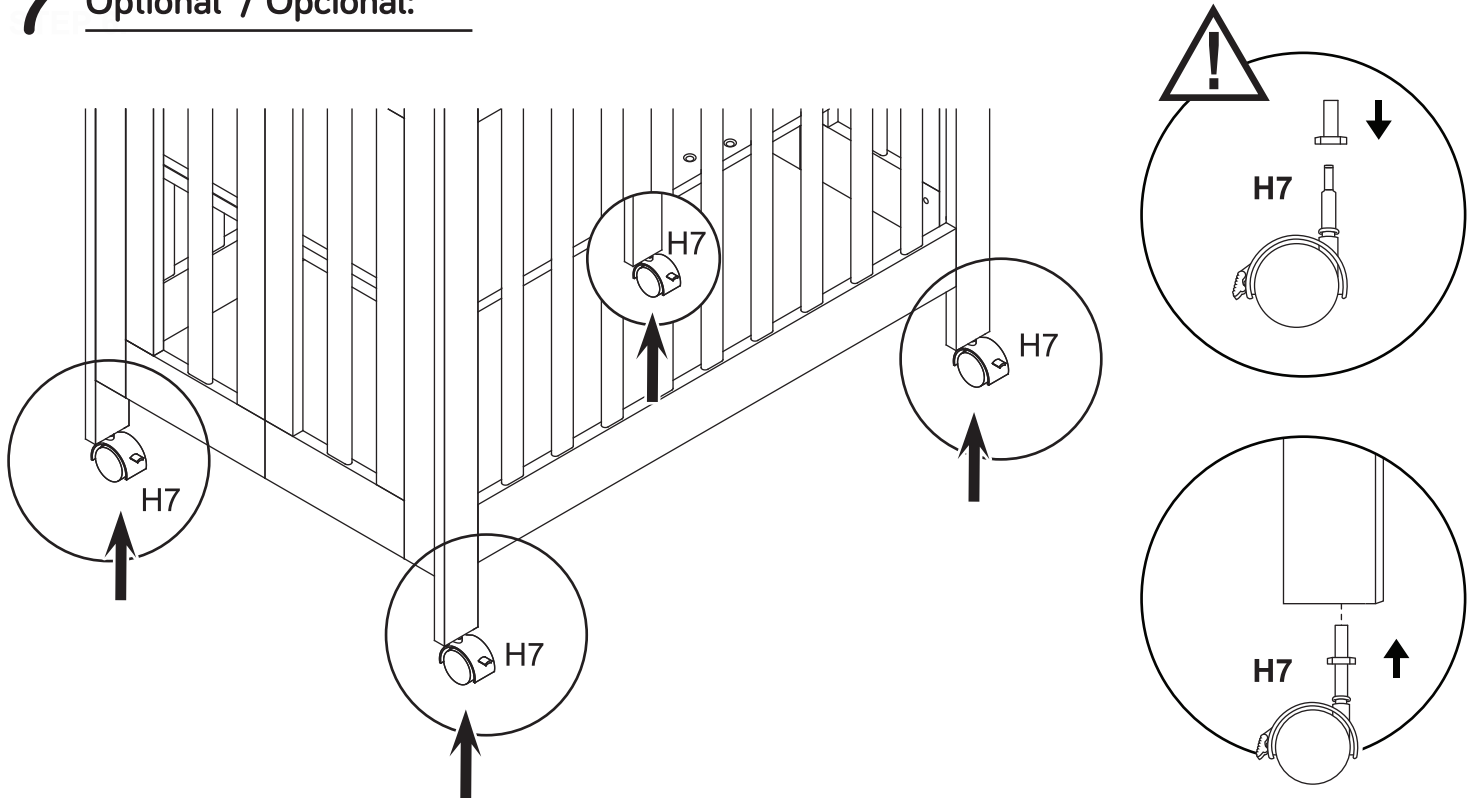

8

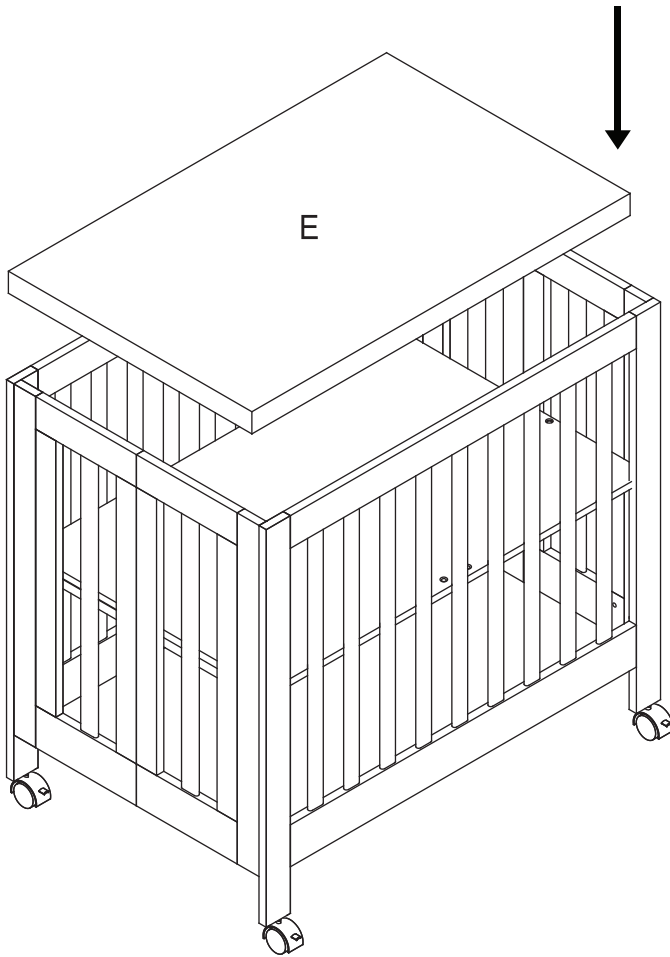

* Recheck all screws and bolts to be sure they are fastened securely.

**Vuelva a verificar todos los tornillos y pernos para asegurarse de que estén bien sujetos.*

**DO NOT OVERTIGHTEN.
NO APRIETE DEMASIADO.**

**Ways to fold and store:
Formas de plegar y almacenar:**

1. Remove the pad (E) and base board (D) from the crib frame.

1. *Retire la almohadilla (E) y la placa base (D) del marco de la cuna.*

2. Slide the base board down the back panel (A) which has base board support bar (H) attached to crib back panel (A).

2. *Deslice la placa base hacia abajo del panel posterior (A) que tiene la barra de soporte de la placa base (H) unida al panel posterior de la cuna (A).*

Slide
Deslizar

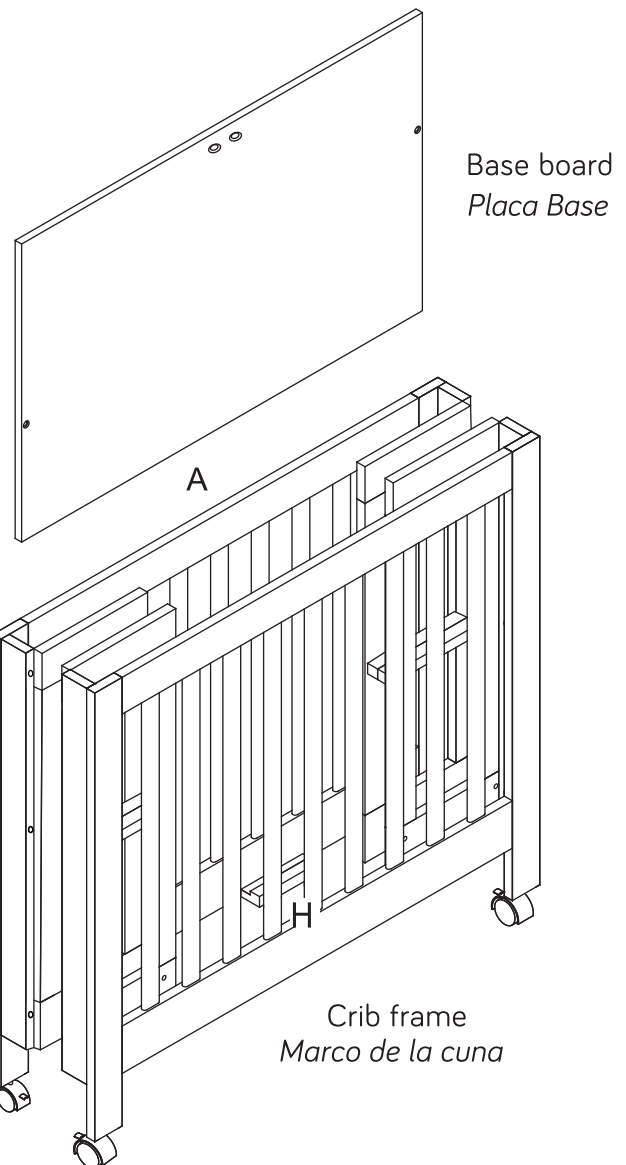

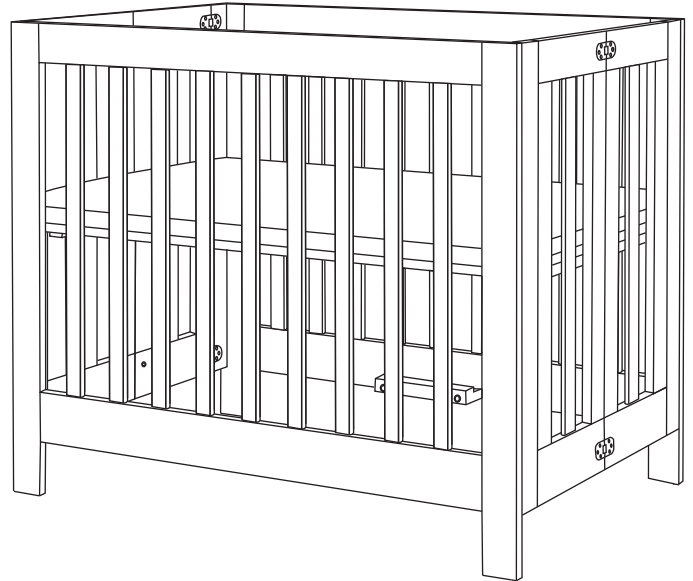
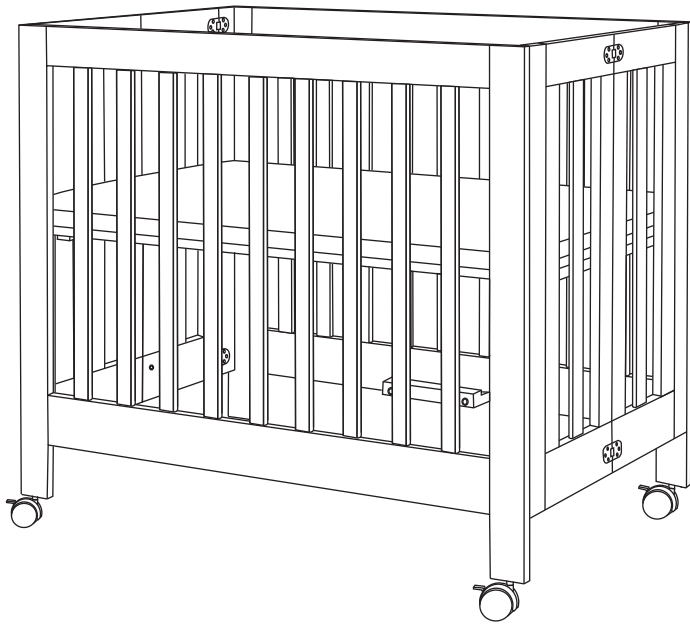

Finish
Terminado

**READ ALL INSTRUCTIONS BEFORE ASSEMBLING CRIB.
KEEP THIS MANUAL IN A SAFE PLACE FOR FUTURE
REFERENCE.**

**LEA TODAS LAS INSTRUCCIONES ANTES DE ENSAMBLAR LA CUNA.
MANTENGA ESTE MANUAL EN UN LUGAR SEGURO PARA FUTURAS REFERENCIAS.**

! WARNING: INFANTS CAN SUFFOCATE

- In gaps between a mattress too small or too thick and product sides
- On soft bedding
NEVER add a mattress, pillow, comforter, or padding

! ADVERTENCIA: LOS INFANTES PUEDEN SOFOCARSE

- En espacios entre un colchón demasiado pequeño o demasiado grueso y lados del producto.
- En ropa de cama suave.
NUNCA agregue un colchón, almohada, edredón o acolchado.

CAUTION: Use ONLY mattress/pad provided by manufacturer (which must be at least 36.75 in. long by 23.25 in. wide and not more than 5 in. thick).

Please refer to the label (sample below) on the inside face of the headboard. Record the model/ item number and serial number of your crib, the name of the store where you made the purchase, the date of purchase and the wood finish in the box to the lower right.

WE WILL ASK YOU FOR YOUR SERIAL NUMBER FOR ALL WARRANTY AND REPLACEMENT PART REQUESTS. PLEASE REFER TO THE LAST PAGE OF THIS INSTRUCTION SHEET FOR WARRANTY INFORMATION. KEEP THIS MANUAL FOR FUTURE REFERENCE.

Use ONLY mattress / pad provided by manufacturer (which must be at least 36.75 in. long by 23.25 in. wide and not more than 5 in. thick).

MODEL/ITEM NUMBER	XXXX
SERIAL NUMBER	XXXXXXXXXX
DATE OF MANUFACTURE	XX/XX

THIS PRODUCT CONFORMS TO THE APPLICABLE REGULATIONS OF THE CONSUMER PRODUCTS SAFETY COMMISSION.

8700 REX RD.
PICO RIVERA, CA 90660
milliondollarbabyco.com

SAMPLE LABEL

Model Number: _____

Serial Number: _____

Store Where Purchased: _____

Date of Purchase: _____

Wood Finish: _____

Please read the Caution and Warning Statements insert before using your crib.

PRECAUCIÓN: Use SOLO el colchón / almohadilla provistos por el fabricante (que debe tener al menos 93.34 cm de largo por 59 cm de ancho y no más de 12.7 cm de espesor).

Consulte la etiqueta (muestra abajo) en la cara interior de la cabecera. Registre el número de modelo / artículo y el número de serie de su cuna, el nombre de la tienda donde realizó la compra, la fecha de compra y el acabado de madera en el cuadro de la esquina inferior derecha.

LE PEDIREMOS SU NÚMERO DE SERIE PARA TODAS LAS GARANTÍAS Y SOLICITUDES DE PIEZAS DE REEMPLAZO. CONSULTE LA ÚLTIMA PÁGINA DE ESTA HOJA DE INSTRUCCIONES PARA OBTENER INFORMACIÓN DE LA GARANTÍA. GUARDE ESTE MANUAL PARA FUTURAS REFERENCIAS.

Utilice ÚNICAMENTE el colchón / almohadilla provistos por el fabricante (que debe tener al menos 93.34 cm de largo por 59 cm de ancho y no más de 12.7 cm de espesor).

MODEL/ITEM NUMBER	XXXX
SERIAL NUMBER	XXXXXXXXXX
DATE OF MANUFACTURE	XX/XX

ESTE PRODUCTO CONFORME AL REGLAMENTO APLICABLE DE LA COMISIÓN DE SEGURIDAD DE PRODUCTOS DEL CONSUMIDOR

8700 REX RD.
PICO RIVERA, CA 90660
milliondollarbabyco.com

ETIQUETA DE EJEMPLO

Número de Modelo: _____

Número de Serie: _____

Tienda donde Compró: _____

Fecha de Compra: _____

Acabado de Madera: _____

Por favor lea el folleto de Precauciones y Advertencias antes de usar su cuna.



WARNING:

Failure to follow these warnings and the assembly instructions could result in serious injury or death.

READ ALL INSTRUCTIONS BEFORE ASSEMBLING CRIB. KEEP THE MANUAL FOR FUTURE USE.

WARNING:

- The product, including side rails, must be fully erected prior to use.
- Infants can suffocate on soft bedding. Never add a pillow, comforter or padding.
- To reduce the risk of SIDS, pediatricians recommend healthy infants be placed on their backs to sleep, unless otherwise advised by your physician.
- Strings can cause strangulation! Do not place items with a string around a child's neck, such as hood strings or pacifier cords. Do not suspend strings over a crib or attach strings to toys.
- To help prevent strangulation tighten all fasteners. A child can trap parts of the body or clothing on loose fasteners.
- DO NOT place a crib near a window where cords from blinds or drapes may strangle a child.
- When a child is able to pull to a standing position, set the mattress to the lowest position and remove bumper pads, large toys and other objects that could serve as steps for climbing out.
- For cribs with drop sides, after raising side, make sure latches are secure.
- For cribs with drop sides, DO NOT leave child in crib with side lowered. Be sure side is in raised and locked position whenever child is in crib.
- When a child is able to climb out, reaches the height of 35 inches (890 mm), the child should be placed in a youth or regular bed, and the crib shall no longer be used.
- Check this product for damaged hardware, loose joints, missing parts or sharp edges before and after assembly and frequently during use. DO NOT use crib if any parts are missing, damaged or broken. Contact MILLION DOLLAR BABY CO. for replacement parts and instructional literature if needed. DO NOT substitute parts.
- NEVER use a water mattress with this product.
- For cribs equipped with teething rails, replace teething rail if damaged, cracked or loose.
- If refinishing, use a non-toxic finish specified for children's products.
- Never use plastic shipping bags or other plastic films as mattress covers not sold and intended for that purpose. They can cause suffocation.
- Infants can suffocate in gaps between crib sides when used with a mattress that is too small.
- Check fasteners periodically for tightness. Do not overtighten. This may cause distortion or breakage.
- Use a crib as a crib, not as a play pen. Remember that a crib is not a substitute for a parent's supervision.
- When re-assembling the crib for your second child, please keep in mind that the screw holes will need to be filled in order for the screws to grip the wood, Talk to your local hardware store or lumber yard about how to do this properly.
- Child can become entrapped and die when improvised netting or covers are placed on top of a crib. Never add such items to confine child in crib.
- Replace teething rails if damaged, cracked or loose.
- Always provide the supervision necessary for the continued safety of your child. When used for playing, never leave child unattended.

Please DO NOT remove any wood screws in the normal disassembly of the crib.

ONE YEAR LIMITED WARRANTY:

We will replace any missing parts at the time of purchase or any defective item within a one year period from the date of original purchase. Please keep your receipt so that we may process your warranty request. This warranty only covers new units with original packaging and ownership, and is not transferable. It does not cover any used, secondhand or demo models.

This warranty does not cover any damaged or defective parts that result from installation and assembly, normal wear and tear, abuse, negligence, improper use or alteration to the finish, design, and hardware of the crib. The specific legal rights of this warranty may vary from state to state. Some states do not allow any exclusion or limitation of incidental damages. Some States do not allow limitation on how long an implied warranty lasts.

Storage:

- Pine woods exchange moisture with the air adjusting to major changes in room temperature and humidity. Therefore, it is best to place your furniture away from heating or air-conditioning vents.
- Sunlight is not friendly to solid wood furniture and prolonged direct exposure to harsh sunlight can discolor the finish. Be careful not to place your furniture in direct sunlight for extended periods of time. As with all your fine furniture, blot up spills immediately.

Care and Cleaning:

- Do not scratch or chip the finish. Do not use abrasive chemicals for cleaning. Clean with mild soap on a soft rag. Rinse and dry thoroughly. If you ever refinish this furniture, be sure to use only a non-toxic finish specified for children's products. If you choose to refinish this furniture, the warranty will be voided.

Registering your product is even easier than before. You can register your product on our website at : www.themdbfamily.com/registrations

IF YOU WOULD LIKE TO ORDER REPLACEMENT OR MISSING PARTS PLEASE VISIT US AT:
WWW.THEMDBFAMILY.COM/SUPPORT

OR YOU CAN CONTACT US BY MAIL:
MILLION DOLLAR BABY CO.
8700 REX RD.
PICO RIVERA, CA 90660



ADVERTENCIA:

El incumplimiento de estas advertencias y las instrucciones de montaje pueden provocar lesiones graves o la muerte.

LEA TODAS LAS INSTRUCCIONES ANTES DE ENSAMBLAR LA CUNA. CONSERVE EL MANUAL PARA USO FUTURO.



ADVERTENCIA:

- El producto, incluidos los rieles laterales, debe estar completamente montado antes de su uso. Los bebés pueden asfixiarse con ropa de cama suave. Nunca agregue una almohada, edredón o acolchado.
- Para reducir el riesgo de SMSL, los pediatras recomiendan que los bebés sanos se acuesten boca arriba para dormir, a menos que su médico le indique lo contrario.
- ¡Las cuerdas pueden causar estrangulamiento! No coloque artículos con un cordón alrededor del cuello de un niño, como cordones de capucha o cordones del chupón. No suspenda cuerdas sobre una cuna ni ate cuerdas a los juguetes.
- Para ayudar a prevenir el estrangulamiento, apriete todos los sujetadores. Un niño puede atrapar partes del cuerpo o ropa con sujetadores sueltos.
- NO coloque una cuna cerca de una ventana donde los cables de persianas o cortinas puedan estrangular a un niño.
- Cuando un niño pueda ponerse de pie, coloque el colchón en la posición más baja y retire los protectores de parachoques, juguetes grandes y otros objetos que puedan servir como escalones para salir.
- Para cunas con lados abatibles, después de levantar el lado, asegúrese de que los pestillos estén seguros.
- Para las cunas con lados abatibles, NO deje al niño en la cuna con el lado bajado. Asegúrese de que el costado esté en posición elevada y bloqueada cuando el niño esté en la cuna.
- Cuando un niño puede salir, alcanza una altura de 35 pulgadas (89 cm), el niño debe colocarse en una cama juvenil o regular, y la cuna ya no se debe usar.
- Revise este producto en busca de partes dañadas, juntas sueltas, piezas faltantes o bordes afilados antes y después del montaje y con frecuencia durante el uso. NO use la cuna si falta alguna pieza, está dañada o rota. Comuníquese con MILLION DOLLAR BABY CO. para obtener piezas de repuesto y documentación instructiva si es necesario. NO sustituya partes.
- NUNCA use un colchón de agua con este producto.
- Para las cunas equipadas con rieles de dentición, reemplace el riel de dentición si está dañado, agrietado o suelto.
- Si está repintando, use un acabado no tóxico especificado para productos para niños.
- Nunca use bolsas plásticas de envío u otras películas plásticas como fundas de colchones no vendidas y destinadas para ese propósito. Pueden causar asfixia.
- Los bebés pueden asfixiarse en espacios entre los costados de la cuna cuando se usan con un colchón que es demasiado pequeño.
- Revise los sujetadores periódicamente para ver si están apretados. No apriete demasiado. Esto puede causar distorsión o rotura.
- Use una cuna como cuna, no como un corral de juego. Recuerde que una cuna no sustituye la supervisión de los padres.
- Cuando vuelva a armar la cuna para su segundo hijo, tenga en cuenta que los agujeros de los tornillos deberán llenarse para que los tornillos agarren la madera. Hable con su ferretería local o almacén de madera para saber cómo hacerlo correctamente.
- El niño puede quedar atrapado y morir cuando se colocan redes o cubiertas improvisadas encima de una cuna. Nunca agregue tales artículos para confinar al niño en la cuna.
- Reemplace los rieles de dentición si están dañados, agrietados o flojos.
- Siempre brinde la supervisión necesaria para la seguridad continua de su hijo. Cuando se usa para jugar, nunca deje al niño desatendido.

NO retire ningún tornillo de madera en el desmontaje normal de la cuna.

GARANTÍA LIMITADA DE UN AÑO:

Reemplazaremos cualquier pieza faltante en el momento de la compra o cualquier artículo defectuoso dentro de un período de un año a partir de la fecha de la compra original. Conserve su recibo para que podamos procesar su solicitud de garantía. Esta garantía solo cubre las unidades nuevas con empaque y propiedad originales, y no es transferible. No cubre ningún modelo usado, de segunda mano o de demostración.

Esta garantía no cubre ninguna pieza dañada o defectuosa que resulte de la instalación y el montaje, el desgaste normal, el abuso, la negligencia, el uso indebido o la alteración del acabado, el diseño y accesorios de la cuna. Los derechos legales específicos de esta garantía pueden variar de estado a estado. Algunos estados no permiten ninguna exclusión o limitación de daños incidentales. Algunos estados no permiten la limitación de la duración de una garantía implícita.

Almacenamiento:

- Las maderas de pino intercambian la humedad con el aire ajustándose a los principales cambios en la temperatura y la humedad de la habitación. Por lo tanto, lo mejor es colocar los muebles lejos de las salidas de calefacción o aire acondicionado.
- La luz solar no es amigable con los muebles de madera maciza y la exposición directa prolongada a la luz solar intensa puede decolorar el acabado. Tenga cuidado de no colocar sus muebles a la luz solar directa durante largos períodos de tiempo. Al igual que con todos sus muebles finos, elimine los derrames inmediatamente.

Cuidado y Limpieza:

- No rayar ni astillar el acabado. No utilice productos químicos abrasivos para la limpieza. Limpiar con un jabón suave sobre un paño suave. Enjuague y seque bien. Si alguna vez vuelve a pintar estos muebles, asegúrese de usar solo un acabado no tóxico especificado para productos para niños. Si opta por remodelar estos muebles, se anulará la garantía.

Registrar su producto es incluso más fácil que antes. Puede registrar su producto en nuestro sitio web en: www.themdbfamily.com/registrations

SI DESEA PEDIR REEMPLAZO O PIEZAS QUE FALTAN, VISÍTENOS EN:

WWW.THEMDBFAMILY.COM/SUPPORT

O PUEDES CONTACTARNOS POR CORREO:

MILLION DOLLAR BABY CO.

8700 REX RD.

PICO RIVERA, CA 90660

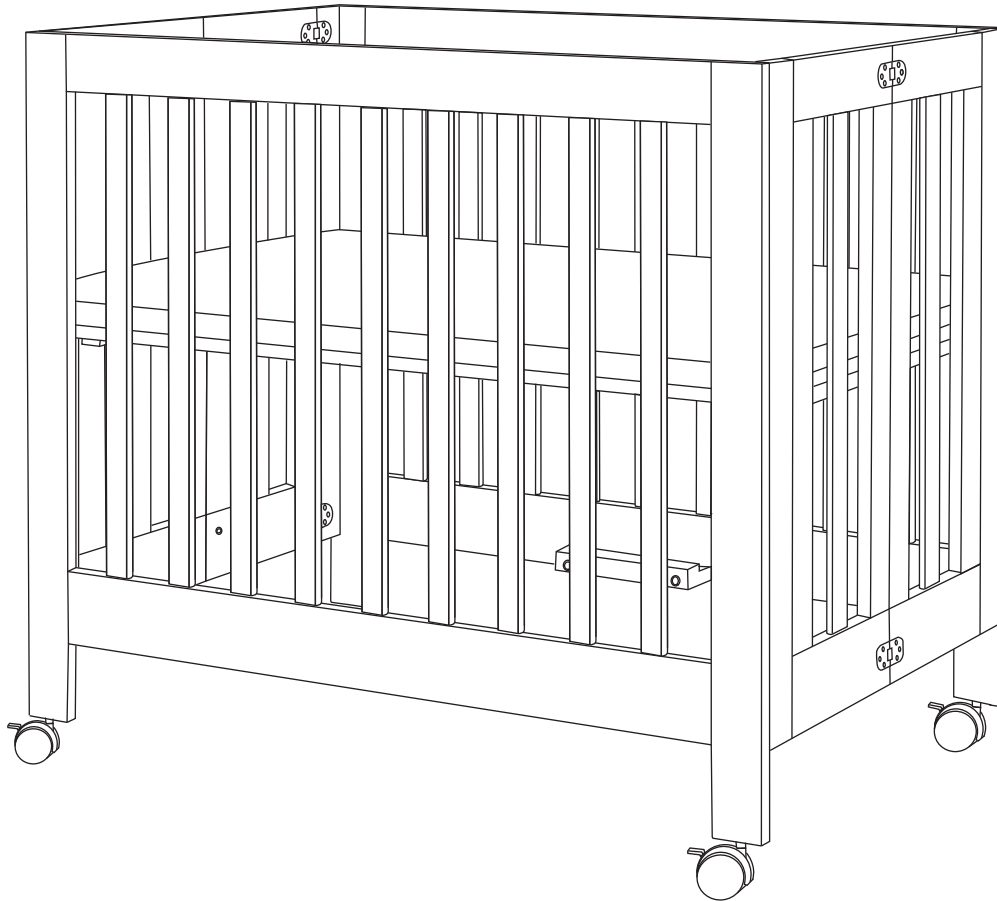

 **babyletto**