

FUJIFILM

instax SQUARE SQ10

HYBRID INSTANT CAMERA
[INSTANT PRINT + DIGITAL TECHNOLOGIES]

APPAREIL INSTANTANÉ HYBRIDE
[IMPRESSION INSTANTANÉE + TECHNOLOGIES NUMÉRIQUES]



EN

FR

User's Guide/Trouble shooting/Safety precautions
Guide d'utilisation/Guide de dépannage/Précautions de sécurité

BODSQ708-201

ENGLISH:

See pages 3 to 38.

FRANÇAIS:

Voir pages 39 à 74.

Contents

Before Use.....	4	Image Effects	17
Part Names	5	Filter.....	17
Display on the LCD Monitor	6	Adjusting the Brightness	18
Using the selector buttons.....	6	Vignette.....	18
Using the command dial.....	6	More on Photography.....	19
Attaching the Strap.....	7	Using AF/AE Lock.....	19
Attaching the Hand Strap.....	7	Using the Self Timer.....	19
Attaching the Shoulder Strap (Purchased Separately).....	7	Using the Flash	20
Inserting/Charging the Battery.....	8	Changing the Shooting Mode	21
Inserting the Battery.....	8	Selecting a Shooting Mode.....	21
Charging the Battery	8	Printing from Print History (Reprint).....	22
Charging status indication	8	Using a Memory Card.....	23
Turning the Camera on/off.....	9	Inserting the Memory Card.....	23
Checking Remaining Battery Life.....	9	Printing Images Taken with another Camera.....	23
Performing Initial Settings.....	10	Menus	24
Function Setting for the Shutter Button... 11		Shooting Menu.....	24
Loading/Removing the INSTAX		Playback Menu	25
SQUARE Film Pack.....	12	Setup Menu	26
Loading the Film Pack.....	12	SPECIFICATIONS	27
Unloading a Used Film Pack	12	TROUBLE SHOOTING	29
Print Mode.....	13	IMPORTANT SAFETY NOTICE	32
Basic Photography and Playback....	14	Handling the Battery	36
Taking a Picture	14		
Viewing Images.....	15		
Changing the Playback Display	15		
Printing.....	16		

After reading this User's Guide, keep it in a safe, easy to find place where you can refer to it if needed.

Before Use

Before using the camera, check the following.

- 1 Make sure supplied accessories are included in the package.

- 2 Read "IMPORTANT SAFETY NOTICE" (Page 32) and "Handling the Battery" (Page 36) for safety use.

- 3 Read this User's Guide before using the camera.

Supplied Accessories

- NP-50 rechargeable battery (1)



- USB cable for charging (1)

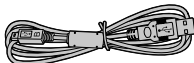

- Hand strap (1)



- Strap rings (2)



- Clip attaching tool (1)



- User's Guide (1)

Part Names

Front

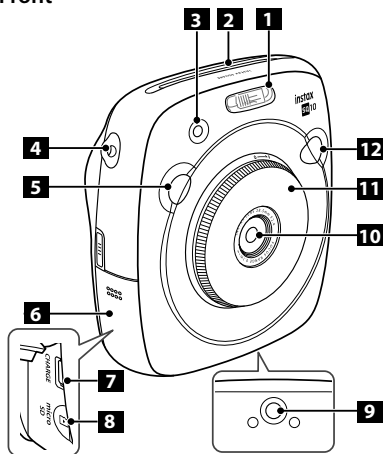

- | | |
|--|--|
| 1 Flash | 7 USB port for charging |
| 2 Film ejection slot | 8 Micro SD card slot |
| 3 AF-assist illuminator/
Self timer lamp | 9 Tripod socket (Tripod
sold separately) |
| 4 Strap eyelet (s) | 10 Lens |
| 5 Shutter button (Right) | 11 Lens ring
(Power switch) |
| 6 Card slot cover | 12 Shutter button (Left) |

Rear

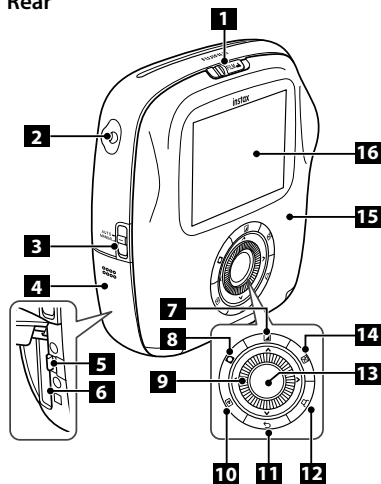

- | | |
|--------------------------------|---|
| 1 Film door lock | 9 Selector button/
Command dial |
| 2 Strap eyelet (s) | 10 (Playback) button |
| 3 Print mode selector | 11 (Back) button |
| 4 Battery-chamber cover | 12 (Print) button |
| 5 Battery latch | 13 MENU/OK button |
| 6 Battery chamber | 14 (Brightness) button |
| 7 (Filter) button | 15 Film door |
| 8 (Vignette) button | 16 LCD Monitor |

Display on the LCD Monitor

EN

Pressing the  (Back) button displays information below.

Shooting

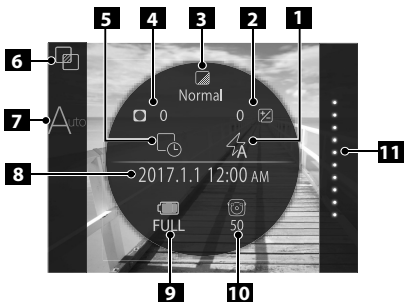

- | | |
|---|---|
| 1 Flash mode
(Page 20) | 7 Print mode
(Page 13) |
| 2 Brightness adjustment
(Page 18) | 8 Current date/time
(Page 26) |
| 3 Filter
(Page 17) | 9 Battery level
(Page 9) |
| 4 Vignette
(Page 18) | 10 Number of available
frames ^{*3} (Page 14) |
| 5 Date/time print
setting ^{*1} (Page 26) | 11 Film remaining
(Page 16) |
| 6 Shooting mode ^{*2}
(Page 21) | |

Playback

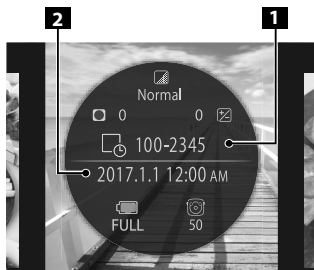

- | | |
|-----------------------|-----------------------------|
| 1 Frame number | 2 Shooting date/time |
|-----------------------|-----------------------------|

Using the selector buttons

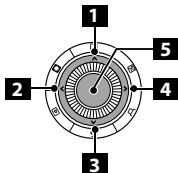

- | |
|------------------------------|
| 1 ▲ Move cursor up |
| 2 ◀ Move cursor left |
| 3 ▼ Move cursor down |
| 4 ▶ Move cursor right |
| 5 Confirms selection |

Using the command dial

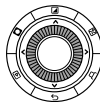

Use the command dial on the following occasions.

- Selecting a menu or item
- Changing playback display (Page 15)
- Adjusting the value of image effect (Pages 17 and 18)

*1 The icon is displayed in gray when the date/time print setting is disabled.

*2 Not displayed when **STANDARD** is selected.

*3 When a memory card is inserted, the  icon appears on the number.

If the number of available frames is under 10, the icon on the number turns red.

Attaching the Strap

Attaching the Hand Strap

Attach the strap as illustrated below.

- When you carry or use the camera, put the strap around your wrist so that the camera does not drop.



Attaching the Shoulder Strap (Purchased Separately)

Attach the strap clips to the camera, then attach the shoulder strap.

1 Open a strap clip.

Use the clip attaching tool to open a strap clip as shown.

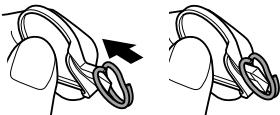

Keep the tool in a safe place. You will need it to open the strap clips when removing the shoulder strap.

2 Place the shoulder strap clip on each strap eyelet.

Hook the strap eyelet in the clip opening. Remove the tool using the other hand to keep the clip in place.

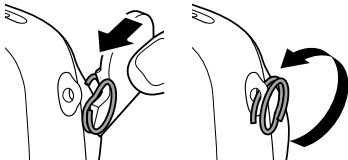

3

Pass the clip through each strap eyelet.

Rotate the clip fully through the eyelet until it clicks closed.

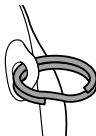

4

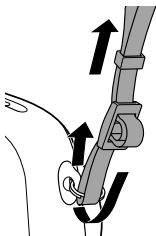

Pass the shoulder strap through each clip.

Caution

- Use the strap only as a shoulder strap. Do not put the shoulder strap around your neck.
- Be careful so that the shoulder strap does not obstruct the film ejection slot.
- Strap eyelets may become worn or color may become faded as you are attaching the shoulder strap.

Inserting/Charging the Battery

Inserting the Battery



Slide the battery cover to open.



Insert the battery according to the arrow on it. Make sure the yellow line on the battery aligns with the mark on the camera.

- To remove the battery, press the battery latch to the side, and slide the battery out of the camera.

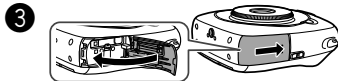

Close the battery cover.

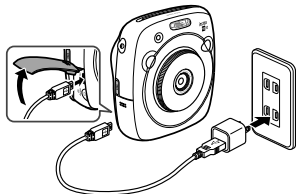

Charging the Battery



Connect the camera and an AC power adapter supplied with your smartphone using the supplied USB cable, then connect the AC power adapter to an indoor power outlet.

- Use an AC adapter to meet the rated output below:
DC 5.0 V/1000 mA
- You can take a picture or print an image while charging is in progress.
- Charging time is approximately three to four hours.

Charging status indication

Status	While camera is on	While camera is off
While charging	The () icon appears on the lower right of the LCD monitor.	AF illuminator/Self timer lamp lights up.
Charging finished	The () icon appears on the lower right of the LCD monitor. (Goes off when disconnecting the USB cable.)	AF illuminator/Self timer lamp goes off. (The USB cable is connected.)
Charging error	An error message appears on the LCD monitor.	AF illuminator/Self timer lamp flashes.

Charging from a PC:

- Connect the camera and PC directly. Do not connect them via a keyboard or USB hub.
- If the PC enters the sleep mode while charging is in progress, charging will stop. If you continue charging, resume the PC and reconnect the USB cable.
- You may not be able to charge the camera from a PC depending on your PC specifications, settings, or status.

Caution

- The battery is not charged fully at shipment. Be sure to charge it before using the camera.
- Read the cautions in "Handling the battery". (Page 36)

Turning the Camera on/off

To turn the camera on, turn the lens ring (power switch) clockwise. To turn it off, turn the switch counterclockwise.

The camera turns on and shooting screen appears.

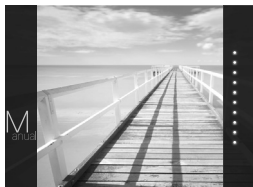
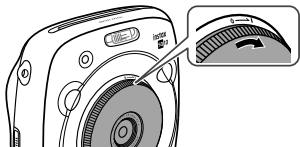



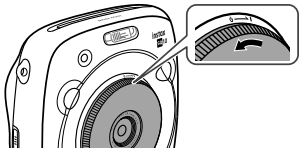

The camera turns off.





Checking Remaining Battery Life

Pressing the  (Back) button on the shooting/playback screen displays remaining battery life on the LCD monitor.

Indication	Remaining battery life
 FULL	Battery is partially discharged.
 MID	Battery is more than half discharged. Charging the battery is recommended. (Page 8)
 LOW	Battery level is low. Charge as soon as possible. (Page 8)

- When the battery level is low, the  icon appears on the lower right of the LCD monitor.

When no battery capacity remains, the  icon appears enlarged on the LCD monitor and the camera turns off.

- If no operation occurs for a certain period of time, the camera turns off automatically. You can specify the length of time before the camera turns off. (Page 26)
- Pressing the  (Playback) button displays the playback screen and changes to the playback mode.
- Pressing the shutter button fully during the playback mode displays the shooting screen and changes to the shooting mode.
- Fingerprints and other marks on the lens can affect pictures. Keep the lens clean.

Performing Initial Settings

EN

The language, date, and time are not specified when the camera is turned on for the first time. Follow the procedure below to specify them.

You can specify these settings at any time. See page 26 if you perform these settings later or change them.

- 1 Turning the camera on displays the language selection screen.
- 2 Select a language, then press the MENU/OK button or .

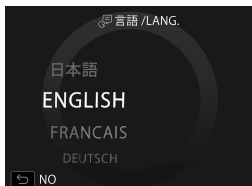

The language is specified and the **DATE/TIME** screen appears.

- 3 Specify the order, then press the MENU/OK button or .

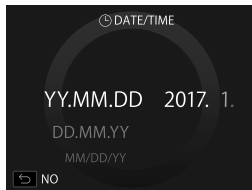





Select one of the orders below.

- year/month/day
- month/day/year
- day/month/year

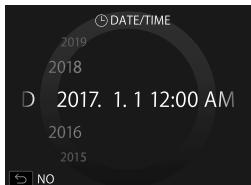
The order is specified and the screen to specify the year, month, day, hour, and minute appears.

- 4 Specify the year, month, day, hour, and minute, then press the MENU/OK button or .



Use   to select an item (year, month, day, hour, or minute) to specify, then use   to set the value.

- 5 Specify the function of shutter buttons.



For details, see page 11.

- 6 Press the MENU/OK button.

Performing Initial Settings

Function Setting for the Shutter Button

Assign a function to each of the shutter buttons from the combinations on the table below.

	Shutter button (Right)	Shutter button (Left)
Function	Shutter button	Shutter button
	Shutter button	Shooting mode switching button
	Shutter button	OFF
	Shooting mode switching button	Shutter button
	OFF	Shutter button

By default, shutter button function is assigned to the right shutter button, and shooting mode switching function to the left.

Use   to select the combination when the **SHUTTER BUTTON SETTINGS** screen is displayed, then press the MENU/OK button.

- If you skip this procedure, press the  (Back) button when each screen appears. The shooting screen appears.
- If the battery is removed for an extended period of time, the setting values may be cleared. In this case, the language selection screen appears. Perform settings again.

Loading/Removing the INSTAX SQUARE Film Pack

EN

Caution

Do not open the back cover until you have used up the film; otherwise, the rest of the film is exposed and turns white. The film can no longer be used.

- When you load the film pack, never press the two rectangular holes on the back of the film pack.
- Never use a film pack beyond its shelf life; otherwise, it may damage the camera.

Use FUJIFILM Instant Film "instax SQUARE" only.

The instax mini film or instax WIDE film cannot be used.

Notes on the film pack

- Each FUJIFILM Instant Film "instax SQUARE" pack contains 1 black film protective cover and 10 film sheets.
- Do not remove the film pack from its inner bag before loading it into the camera.
- The film cover is ejected automatically when the back cover is closed.
- The film cover is ejected automatically when the back cover is closed.

For details, refer to the instructions and warnings on FUJIFILM Instant Film "instax SQUARE".

Loading the Film Pack



Press and hold the button of the film door lock (1), then slide the lever to the right (2) until the film door opens slightly.

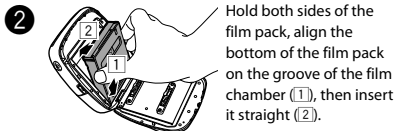

Hold both sides of the film pack, align the bottom of the film pack on the groove of the film chamber (1), then insert it straight (2).

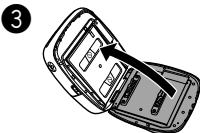

Close the back cover. Make sure the back cover lock clicks into place.

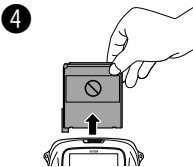

The film cover (black) is ejected automatically when the back cover is closed. Remove the film cover from the film ejection slot.

Unloading a Used Film Pack

When no film is left, all dots on the right of the shooting screen are displayed in gray. (Page 16)
Unload the film pack.

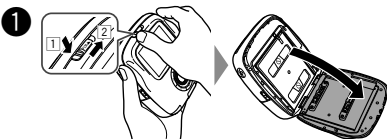

Press and hold the button of the film door lock (1), then slide the lever to the right (2) until the film door opens slightly.

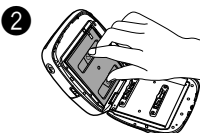

Grasp the rectangular holes on the film pack, then pull it out straight.

Print Mode

Two print modes are available.

- **Auto print mode**
- **Manual print mode (initial setting)**

When the auto print mode is selected, printing starts immediately after the image is saved in the memory. When the manual print mode is selected, the image is saved in the memory. You can select and print images later.

■ Auto Print Mode

Switch the print mode selector on the side to "AUTO".

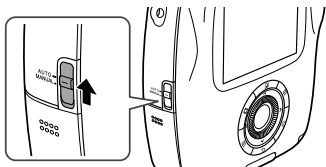

The icon below appears on the shooting screen.

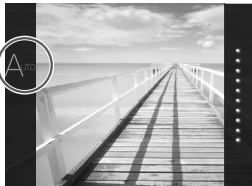

Printing starts immediately after the image is saved in the memory.

■ Manual Print Mode (initial setting)

Switch the print mode selector on the side to "MANUAL".

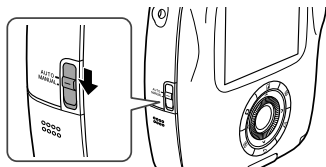

The icon below appears on the shooting screen.

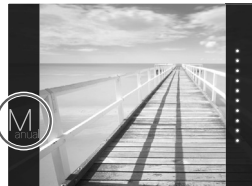

The image is saved in the memory. You can select and print images later instead of printing them immediately.

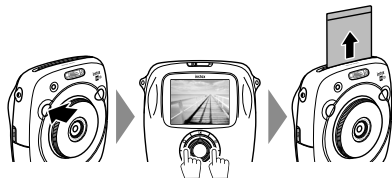
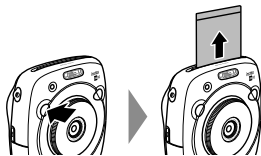

Basic Photography and Playback

Taking a Picture

This section describes basic operation for photography.

- 1 Turn the lens ring (power switch) clockwise to turn the camera on.

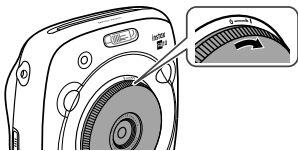

- 2 Hold the camera and confirm the desired composition of the final image.



- 3 Select the shooting mode or perform the steps to select your image effects. (Pages 17 to 21)
- 4 Press the shutter button halfway to focus.
 - If the camera is able to focus:
The camera beeps and the green focus frame appears on the monitor.
 - If the camera is unable to focus:
The red focus frame appears on the monitor. Change the composition or use focus lock. (Page 19)

- 5 Lightly press the shutter button the rest of the way down to take the picture.

The picture is taken and it is saved in the camera's memory.

- If the print mode is set to auto print mode, the image will be printed. (Page 13)

- When you take a picture, hold the camera with both hands and brace your elbows against your sides.
- Be careful not to touch the lens surface when you press the shutter button.
- When you press the shutter button fully, press it lightly.
- Be careful that your fingers or the strap do not cover the flash, lens, or film ejection slot.
- If a subject is poorly lit, the flash may fire when the picture is taken. You can change the flash setting to disable flashing. (Page 20)

Cautions on the camera's memory

- When the memory becomes full, the shutter will not release and you cannot take a picture. Delete the images in the memory or use another memory card.
- You can save up to 50 images in the memory. 1000 images per 1 gigabyte can be saved if you use a memory card.
- Images in the memory may be damaged or lost if the camera has any trouble. We recommend you store important image files as backup using other media (e.g. Hard disk, CD-R, CD-RW, or DVD-R, etc.).
- If you ask for repair, we do not guarantee the safety of images in the memory.
- While the camera is being repaired, note that we may check the contents of images in the memory.

Basic Photography and Playback

EN



Viewing Images

Images can be viewed on the monitor. Take a test shot and check the results before printing a picture.

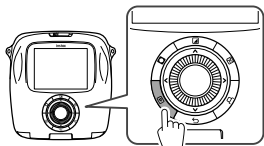
- 1 Press the  (Playback) button.



The most recent image will be displayed.

- 2 Press  or  to select an image to view.

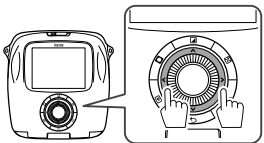

Pressing  displays a previous image.

Pressing  displays a next image.

- Pressing the shutter button fully returns to the shooting screen.





Changing the Playback Display

You can zoom in on the image on the monitor or change the number of images displayed at a time.

■ Zooming in on image

You can zoom in on an image on the monitor by turning the command dial clockwise.



- Use    buttons to move the view area.
- Pressing the MENU/OK button or  (Back) button cancels zooming.
- You can print an image while it is zoomed in. (Page 16)

■ Changing the number of images on the monitor

You can change the number of images on the monitor displayed at a time. Turning the command dial counterclockwise changes the number of images (one, four, or nine).



- Turning the command dial clockwise changes the number of images (four or one).
- Pressing the MENU/OK button or  (Back) button cancels the multiple image display.
- You can print an image while four or nine images are displayed. (Page 16)

Printing

EN



Print an image following the steps below.

- When the auto print mode is selected, the image will be printed immediately after it is taken. (Page 13)

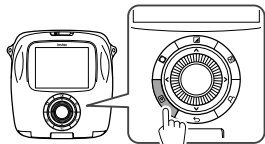

- 1 Press the  (Playback) button.

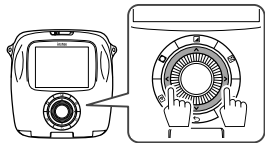

The most recent image will be displayed.

- 2 Press  or  to select an image to view.



Pressing  displays a previous image.
Pressing  displays a next image.

- 3 Adjust the image effect as necessary.
(Pages 17 and 18)

- 4 Press the  (Print) button.
The screen below appears.

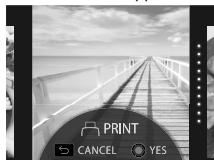

- 5 Press the MENU/OK button.

Printing starts.

- To cancel printing press the  (Back) button.

- 6



When the film has been ejected (the camera stops making a sound), grab the edges of the film, then take it out.

Film remaining indication

Dots on the right of the monitor indicates the number of remaining films.

One dot turns gray every time you print an image.

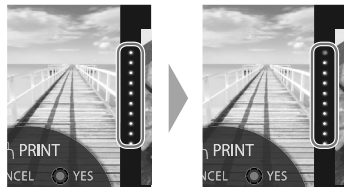

- When there are only two films left, dots turns red.

- ◆ You can print an image that is zoomed in or print four or nine images on one film. Use the command dial to change to the multiple image display on step 2 when the image to print is displayed. (Page 15)

- For details on taking out the film, refer to the instructions and warnings on the FUJIFILM Instant Film "instax SQUARE" pack.
- The development time is approximately 90 seconds. (The time varies depending on the ambient temperature.)

Image Effects

You can select an effect menu directly by pressing a button on the rear to adjust the image effect while the shooting/playback screen is displayed.

Filter

Follow the steps below to select a filter.

- 1 Press the  (Filter) button while shooting/playback screen is displayed.

The screen below appears.

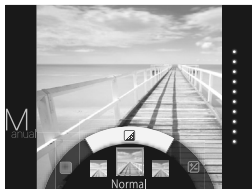

- 2 Use the command dial to select a filter.
For details on each filter see the table on the right.

- 3 Press the  (Filter) button again.
The filter effect is applied to the image and returns to the previous screen.

- You can also return to the previous screen by pressing the MENU/OK button or  (back) button.

- To cancel the filter effect, press and hold the  (Filter) button.

Filter effects you can use

Type	Details
Cornelius	Intensifies shadows and brightens highlights to the image.
Monochrome	Turns your image into basic monochrome.
Luna	Brightens the image and intensifies all colors.
Immerse	Adds saturation and shadows.
Amber	Adds saturation and shadows.
Marmalade	Adds a strong red tint and a burnt edge to the image.
Martini	Smooths skin tones with a slight vintage feel.
Sepia	Strong taste of old school
Roppongi	Adds brightness and warmth to the image.
Highline	Intensifies shadows with yellow tint.

Image Effects

Adjusting the Brightness

Follow the steps below to adjust the brightness.

- 1 Press the  (Brightness) button while shooting/playback screen is displayed.

The screen below appears.

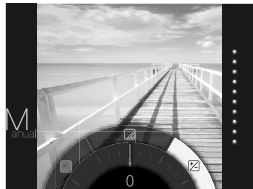



- 2 Use the command dial to adjust the brightness.

Turn the command dial clockwise to brighten the image, and turn the dial counterclockwise to darken it.

- 3 Press the  (Brightness) button again.

The adjusted brightness is applied to the image and returns to the previous screen.

- You can also return to the previous screen by pressing the MENU/OK button or  (back) button.

- To cancel the adjusted brightness, press and hold the  (Brightness) button.

Vignette

Adjust the brightness of four corners on the image. Follow the steps below to adjust the brightness.

- 1 Press the  (Vignette) button while shooting/playback screen is displayed.

The screen below appears.

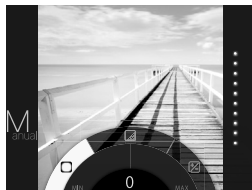



- 2 Use the command dial to adjust the brightness of the four corners.

Turn the command dial clockwise to darken the corners, and turn the dial counterclockwise to brighten them.

- 3 Press the  (Vignette) button again.

The adjusted brightness is applied to the image and returns to the previous screen.

- You can also return to the previous screen by pressing the MENU/OK button or  (back) button.

- To cancel the adjusted brightness, press and hold the  (Vignette) button.

Notes on image effects:

- Each adjusted value or effect remains after you take a picture. However, it will be disabled when you view the image on a device (e.g. computer) other than this camera.
- You can apply multiple effects to one image.
- Press and hold the  (Back) button to cancel all adjusted values or effects.
- Depending on the subject or camera settings, images may (in some cases) be grainy or vary in brightness and hue.

More on Photography

Using AF/AE Lock

Use "AF/AE lock" to lock focus/exposure by pressing the shutter button halfway. AF/AE lock is useful when you take a picture with off-center subjects.

- 1 Position the subject to focus on the center, then press the shutter button halfway.
- 2 Decide the composition with the shutter button pressed halfway.
- 3 Press the shutter button all of the way down to take the picture.

As the camera may be unable to focus on the subjects listed below, we recommend you use AF/AE lock.

- Very shiny subjects such as mirrors or car bodies
- Fast moving subjects
- Subjects photographed through a window or other reflective object
- Dark subjects and subjects that absorb rather than reflect light, such as hair or fur
- Insubstantial subjects, such as smoke or flame
- Subjects that show little contrast with the background (e.g. subjects that are the same color as the background)
- Subjects positioned in front of or behind a high-contrast object that is also in the focus frame (e.g. a subject photographed against a backdrop of highly contrasting elements)

Using the Self Timer

Use the self timer to include a photographer in a group photo or to reduce blur when the shutter button is pressed.

- 1 Press the MENU/OK button on the shooting screen.

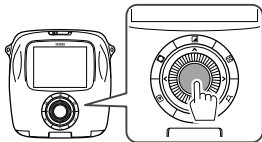

The shooting menu appears.

- 2 Select **SELF-TIMER**, then press the MENU/OK button.
- 3 Select **10 SEC** or **2 SEC**, then press the MENU/OK button.
- 4 Press the shutter button fully.
 - When you select **10 SEC**:
When you press the shutter button, the AF-assist illuminator/Self timer lamp lights up, and then it flashes 3 seconds before shooting.
 - When you select **2 SEC**:
When you press the shutter button, the AF-assist illuminator/Self timer lamp flashes.

- To cancel the self timer, press the  (Back) button.

More on Photography

Using the Flash

Use the flash when shooting at night or indoors under low light.

- 1 Press the MENU/OK button on the shooting screen.

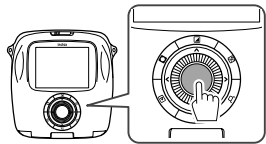

The shooting menu appears.

- 2 Select **FLASH**, then press the MENU/OK button.
- 3 Select the flash setting, then press the MENU/OK button.
See the right column for details on each flash setting.
- 4 Press the shutter button to shoot.

Flash settings

Select one of the settings below.

-  **AUTO FLASH**
The flash fires automatically when the camera recognizes it is dark. Recommended in most situations.
-  **FORCED FLASH**
The flash always fires regardless of the brightness of the subject. Use this setting for backlit subjects.
-  **SUPPRESSED FLASH**
The flash does not fire even when the subject is poorly lit. Recommended when using a flash is prohibited. We recommend you use a tripod when it is dark.
-  **SLOW SYNCHRO**
As the flash fires with slow shutter (slow synchro) in a dark place, the background and subject in front of it are photographed brightly.
Note that the picture may be overexposed if you use this setting in a bright place.
-  **RED EYE & SLOW**
This setting minimizes "red-eye", which is caused by the flash reflecting from the retinas of portrait subjects when you use flash in a dark place.
When you select this setting, the flash fires several times as a pre-flash to minimize red-eye.

Changing the Shooting Mode

Select a shooting mode according to the subject or purpose.

Selecting a Shooting Mode

Follow the steps below to select a shooting mode.

- 1 Press the MENU/OK button on the shooting screen.

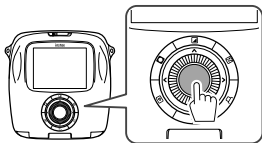

The shooting menu screen appears.

- 2 Select **SHOOTING MODE**, then press the MENU/OK button or **▶**.

- 3 Select the shooting mode, then press the MENU/OK button.

The changed setting is applied.

- 4 Press the **↶** (Back) button.

The LCD monitor returns to the shooting screen.

- ◆ When you use another shutter button to select a shooting mode, the mode switches every time you press the shutter button.



Shooting Mode

STD STANDARD

Select for normal photography.

The flash fires automatically when the camera recognizes it is dark.

You can select a setting so that the flash does not fire. (Page 20)

B BULB MODE

The shutter is kept open while the shutter button is pressed. Use when shooting a night view. Using a table or tripod is necessary.

- Adjust the time to press the shutter button according to the brightness.

DOUBLE EXPOSURE

Press the shutter button twice to shoot two subjects in one picture. After you shoot the first subject, shoot the second. Follow the instructions on the monitor.

Printing from Print History (Reprint)

EN

Print an image with the same settings (e.g. image effect) as those specified when you printed the image in the past. Follow the steps below for operation.

- 1 Press the  (Playback) button.

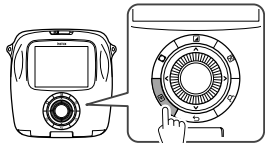

The most recent image will be displayed.



- 2 Press the MENU/OK button.

The playback menu appears.

- 3 Select **PRINT HISTORY**, then press the MENU/OK button.

The screen to select an image appears.

- The latest 50 print histories are stored in the memory.
- If the print histories exceed 50, new print history overwrites the oldest one.

- 4 Press  or  to select an image to print.

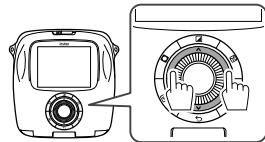

Pressing  displays a previous image.

Pressing  displays a next image.

- You can select a view with four or nine frames.

- 5 Press the  (Print) button.

- 6 Press the MENU/OK button.

Printing starts.

- Press the  (Back) button to cancel printing.

- 7 When the film has been ejected (the camera stops making a sound), grab the edges of the film, then take it out.

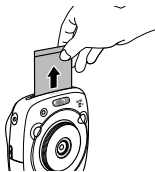

- You cannot save the print history on a memory card.
- All print histories are deleted if you initialize the memory. (Page 26)
- You cannot edit or apply effects on the images in the print history.

Using a Memory Card

This camera can save approximately 50 images in the memory. However, using a memory card enables you to save more images.

Caution on the memory card

- Micro SD/micro SDHC cards have been approved for use in this camera. Using cards other than those specified could damage the camera.
- Memory cards are small and can be swallowed; keep out of reach of children. If a child swallows a memory card, seek medical assistance immediately.
- **Do not turn the camera off or remove the memory card while the memory card is being formatted or data are being recorded or deleted from the card. Failure to observe this precaution could damage the card.**
- Avoid using or storing memory cards in an environment where strong static electricity or electric noise is generated.
- If you insert a memory card charged with static electricity into the camera, it may cause malfunction. In this case, turn the camera off and turn it on again.
- Do not put memory cards in a pocket; otherwise, strong force will be applied and can cause damage.
- When you remove the memory card after using the camera for a long time, the card may be warm. However, this is not malfunction.
- Do not affix labels to memory cards. Peeling labels can cause camera malfunction.

Caution when using the memory card on computer

- Format memory cards before first use, and be sure to reformat all memory cards after using them in a computer or other device.
- Folders are created automatically if you use a memory card formatted with the camera. Do not change the folder/file name or delete a folder using a computer; otherwise, you cannot use the memory card.
- Use the camera to delete image files.
- Edit an image file after copying or moving it to a hard disk. Avoid editing an original image file.

Inserting the Memory Card

- 1 Slide the card slot cover to open.

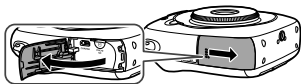

- 2 As shown below, slide in the memory card until it clicks into place at the back of the slot.



- 3 Close the card slot.

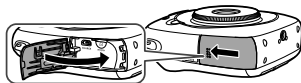

- ♦ To remove the memory card, press it in and release it slowly. The card can be removed by hand.

Caution

- When you remove the memory card, press it with your finger and release the card gently; otherwise the card could come out of the slot too quickly.

Printing Images Taken with another Camera

You can print images taken with another camera by inserting a memory card containing the images. However, they should meet the conditions below.

- Copy images to print to the root directory instead of copying them to a folder.
- The file name should consist of four capital letters (A to X) followed by four numeric characters.

Shooting Menu

Follow the steps below to specify/change the shooting menu.

- 1 Press the MENU/OK button on the shooting screen.

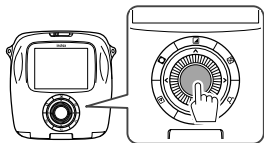

The menu screen appears.

- 2 Select the setting item to change and change the setting.

- 3 Press the MENU/OK button.

The changed setting is applied.

- 4 Press the  (Back) button.

The LCD monitor returns to the shooting screen.

■ Items on the shooting menu

SHOOTING MODE

Select a shooting mode according to the purpose or situation. (Page 21)

- You can also use a shutter button to which you assign the shooting mode switch function on **SHUTTER BUTTON SETTINGS**. Press the button repeatedly to choose a shooting mode.

FLASH

Select a setting for flash photography. (Page 20)

SELF-TIMER

Select a setting when using the self timer. (Page 19)

AF ILLUMINATOR

If you select **ON**, the AF-assist illuminator lights up while focusing to assist auto focus when it is dark.

Option: ON/OFF

- The camera may be unable to focus using the AF-assist illuminator in some cases.
- When you are close to the subject, the AF-assist illuminator may not be as effective as you expect.
- Avoid shining the AF-assist illuminator directly into your subject's eyes.

Playback Menu

Follow the steps below to specify/change the playback menu.

- 1 Press the MENU/OK button on the playback screen.

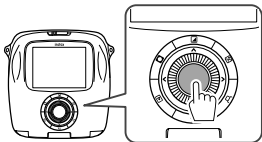

The menu screen appears.

- 2 Select the setting item to change and change the setting.
- 3 Press the MENU/OK button.
The changed setting is applied.
- 4 Press the  (Back) button.
The LCD monitor returns to the playback screen.

■ Items on the playback menu

PRINT

Press the MENU/OK button to start printing. (Page 16)

PRINT HISTORY

Display up to 50 images you printed in the past.
Select an image, then press the MENU/OK button to start printing. (Page 22)

ERASE

Delete an image one by one or delete all at one time.

Option: FRAME/ALL FRAMES

IMAGE ROTATE





Rotate an image by 90 degrees.

Use the command dial for operation.

COPY

Copy images in the camera's memory to a memory card and vice versa.

Follow the procedure below.

- 1 Press the MENU/OK button or .
 - 2 Select the destination, then press the MENU/OK button or .
 - 3 Select **FRAME** or **ALL FRAMES**, then press the MENU/OK button or .
- Copying starts if you select **ALL FRAMES**.
Proceed to step 4 if you select **FRAME**.
- 4 Select an image to copy, then press the MENU/OK button or .

AUTOROTATE PB

If you select **ON**, an image rotates on the playback screen.

Option: ON/OFF

Setup Menu

Follow the steps below to specify/change the setup menu.

- 1 Press the MENU/OK button on the shooting/playback screen.

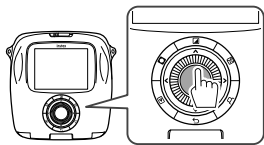

The menu screen appears.

- 2 Select the setting item to change and change the setting.
- 3 Press the MENU/OK button.
The changed setting is applied.
- 4 Press the  (Back) button.
The LCD monitor returns to the shooting screen.

■ Items on the setup menu

DATE/TIME

Specify date and time. (Page 10)

DATE STAMP

If you select **ON**, the date of recording is printed on the lower right of the picture. The settings on **DATE/TIME** affect the order of year/month/day.

言語/LANG.

Specify the language displayed on the monitor.

OPERATION VOL.

Adjust the volume of the operation, shutter, or startup sound.

Option: OFF/1/2/3

Select **OFF** to disable sounds.

SHUTTER BUTTON SETTINGS

Assign the function for the left/right shutter button. (Page 11)

AUTO POWER OFF

Select the length of time before the camera turns off automatically if no operations are performed.

Option: 5 MIN/2 MIN/OFF

RESET

Reset all settings to default values.

The date and time specified on **DATE/TIME** are not reset.

FORMAT

Initialize camera's memory or a memory card inserted in the card slot. All saved images will be deleted.

FIRMWARE UPGRADE

Update the firmware.

Save the firmware on a memory card in advance, insert it in the card slot, and then follow the instructions on the monitor.

Download the latest firmware from our website.

SPECIFICATIONS

EN

Camera

Image sensor	1/4-in., CMOS with primary color filter
Effective pixels	1920 x 1920
Storage media	Built-in memory, microSD/microSDHC memory card
Recording capacity	Built-in memory: Approx. 50 files microSD/microSDHC memory card: Approx. 1000 files per 1 gigabyte
File system	Compliant with Design Rule for Camera File System (DCF), Exif Ver.2.3, Compliant with JPEG and PIM
Focal length	Fixed as 28.5 mm (35-mm format equivalent)
Aperture	F2.4
Auto focus system	Single AF (Contrast-detect TTL, equipped with AF illuminator)
Focus range	10cm to ∞
Shutter speed	1/29500 sec. to 1/2 sec. (Auto), maximum 10 sec. in Bulb mode
Sensitivity	ISO 100 to 1600 (Auto)
Exposure control	Programmed AE
Metering	256-segment through the lens (TTL) metering, Multi metering
White balance	Auto
Flash	Auto/Compulsory flash/Suppressed flash/Slow synchro/Red-eye removal Effective range: Approx. 50 cm to 8 m
Shooting mode	Standard, Double exposure, Bulb mode
Self-timer	Approx. 10 sec./Approx. 2 sec.
Image effect	10 Filters, Brightness adjustment, Vignette
Playback function	Trimming, Multi image playback

SPECIFICATIONS

EN

Printer

Film	FUJIFILM Instant Film "instax SQUARE" (Purchased separately)
Photo capacity	10 prints/pack
Film size	86 mm x 72 mm
Image size	62 mm x 62 mm
Supported image size	800 x 800 dots
Printing solution	12.5 dots/mm (318 dpi, 80 µm dot pitch)
Printing levels	256 levels per color (RGB)
Supported image format	JPEG (Some images saved with a photo editing/processing software may not be displayed or printed.)
Printing time	Approx. 12 seconds
Print timing	Printing shortly after shooting/Printing after selecting image
Printing function	Images on built-in memory/micro SD card
Reprint	Printable up to the past 50 prints (Up to 50 images stored in print history)
Digital zoom	Up to 2.4 X in printing (Output pixels: 800 x 800)
Film detection	Yes (Automatic ejection when inserted)

Others

LCD monitor	3.0-in. (7.6 cm) TFT color LCD monitor Pixels: Approx. 460k-dots
Input/Output terminals	Micro USB (For charging only)
Battery	NP-50
Charging function	Built-in
Printing capacity	Approx. 160 prints (From when the battery is charged fully) *Varies depending on the conditions of use.
Charging time	Approx. 3 to 4 hours (Using 0.5 A USB port) *Varies depending on air temperature.
Dimension	119 mm x 47 mm x 127 mm (W x D x H)
Weight	450 g (includes film pack and battery)

* Specifications above are subject to change for improvement.

TROUBLE SHOOTING

Review below if you think the camera has some trouble. If you cannot find the solution, contact a FUJIFILM authorized distributor.

Or visit our website below.

FUJIFILM website: <http://fujifilm.com/>

During operation

Problem	Possible Causes	Solution
The camera cannot be turned on.	<ul style="list-style-type: none"> ① The battery power is low. ② The battery is not inserted correctly. 	<ul style="list-style-type: none"> ① Charge the battery fully. ② Insert the battery correctly.
The battery runs out too fast.	<ul style="list-style-type: none"> ① You are using the camera in a very cold place. ② The battery terminals are dirty. ③ You are using the same battery for a long period of time. 	<ul style="list-style-type: none"> ① Put the battery in your pocket to warm it, and insert it immediately before you use the camera. ② Remove the battery, clean the terminals with a dry and clean cloth, then reinsert the battery. ③ The battery has reached the end of its charging life. Replace with a new battery.
The camera turns off during operation.	<ul style="list-style-type: none"> ● The battery is running out. 	<ul style="list-style-type: none"> ● Replace with a fully-charged battery.
The battery charge does not start.	<ul style="list-style-type: none"> ① The battery is not inserted. ② The battery orientation is wrong. ③ The AC power adapter plug is not connected to the indoor power outlet correctly. 	<ul style="list-style-type: none"> ① Insert the battery. ② Reinsert the battery in the correct orientation. ③ Plug in the AC power adapter to the indoor power outlet correctly.
It takes long to charge the battery.	<ul style="list-style-type: none"> ● You are charging the battery in a very cold place. 	<ul style="list-style-type: none"> ● It may take long to charge the battery when it is cold.
During the battery charge, the AF-assist illuminator/Self timer lamp flashes, or an error message appears on the LCD monitor, indicating that the battery cannot be charged.	<ul style="list-style-type: none"> ① The battery terminals are dirty. ② The battery has reached the end of its charging life, or it has broken down. ③ The battery is too warm or too cold. 	<ul style="list-style-type: none"> ① Remove the battery, clean the terminals with a dry and clean cloth, then reinsert the battery. Insert it in the correct orientation. ② Replace with a new battery. If this does not solve the problem, contact a FUJIFILM authorized distributor. ③ Charge the battery again when the battery is stable in its temperature.

TROUBLE SHOOTING

EN

Problem	Possible Causes	Solution
An unintended language appears on the monitor.	● The 言語/LANG. setting on the setup menu is not correct.	● Select your language on the menu.
No picture is taken when the shutter button is pressed.	① The camera is not turned on. ② The battery is running out. ③ The camera's memory or memory card is full. ④ The memory card is not formatted. ⑤ The memory card contact (gold part) is dirty. ⑥ The memory card is damaged.	① Turn the camera on. ② Charge the battery fully. ③ Insert a new memory card or delete images. ④ Use a memory card formatted with this camera. ⑤ Clean the memory card contact with a dry and soft cloth. ⑥ Insert a new memory card.
The monitor went dark after shooting.	● The flash fires for shooting.	● The monitor may darken while the flash charges. Wait for the flash to charge.
The camera does not focus.	● The subject is not suited for auto focus. (Page 19)	● Use AF/AE lock.
The flash does not fire.	① You tried to shoot while the flash is being charged. ② SUPPRESSED FLASH is selected for FLASH . ③ The battery is running out.	① Press the shutter button after the flash has been charged. ② Select the flash setting other than SUPPRESSED FLASH . (Page 20) ③ Replace with a fully-charged battery.
The flash does not fully light the subject.	① The subject is not in range of the flash. ② The flash window is obstructed.	① Position the subject in range of the flash. ② Hold the camera correctly.
Images are blurred.	① The lens is dirty. ② The focus frame is red when you take a picture.	① Clean the lens. ② Make sure the focus frame is green before you take a picture.
Images are blotchy.	● A slow shutter speed (e.g. bulb) is selected at high temperatures.	● This is due to the characteristics of a CCD and does not indicate a malfunction.
The camera is unresponsive.	① Malfunction occurs temporarily. ② The battery is running out.	① Remove the battery and reinsert it. If this does not solve the problem, contact a FUJIFILM authorized distributor. ② Replace with a fully-charged battery.

TROUBLE SHOOTING

EN

Problem	Possible Causes	Solution
The film pack cannot be loaded, or cannot be loaded easily.	<ul style="list-style-type: none"> ① The film pack is not for your camera. ② The film pack is not being loaded correctly. 	<ul style="list-style-type: none"> ① Use FUJIFILM Instant Film "instax SQUARE" only. (No other films can be used.) ② Match the yellow line on the film pack with the yellow positioning mark in your camera.
The film cover cannot be ejected.	<ul style="list-style-type: none"> ● The camera cannot recognize the film pack. 	<ul style="list-style-type: none"> ● Remove the film pack and load it again.
The film cannot be ejected to the end.	<ul style="list-style-type: none"> ● The camera shakes or has been dropped and the film has become misaligned. 	<ul style="list-style-type: none"> ① Grasp the edge of the film and pull it out. ② Performing another printing operation pushes the jammed film out.
The film pack cannot be ejected.	<ul style="list-style-type: none"> ① The camera shakes or has been dropped and the film is misaligned. ② The film has been jammed. 	<ul style="list-style-type: none"> ① Load a new film pack. ② Turn the camera off and on again. If this does not solve the problem, remove the jammed film and load a new film pack.

Printed pictures

Problem	Possible Causes	Solution
The correct date is not printed.	<ul style="list-style-type: none"> ● The date setting is not correct. 	<ul style="list-style-type: none"> ● Perform date setting again. (Page 26)
Part or whole finished print is white.	<ul style="list-style-type: none"> ● The back cover was opened before you used up all the films. 	<ul style="list-style-type: none"> ● Do not open the back cover until you have used up the film; otherwise, the rest of the film may be exposed and ruined for use.
The picture is blurred.	<ul style="list-style-type: none"> ① Pressure was applied to the picture immediately after it came out from the printer. ② The picture did not come out easily. 	<ul style="list-style-type: none"> ① Do not shake, bend, fold, or press the print. ② Do not cover the film ejection slot.
A black line is printed on the bottom of the finished print.	<ul style="list-style-type: none"> ● The camera shakes or has been dropped and the film has become misaligned. 	<ul style="list-style-type: none"> ● Print the image again. If this does not solve the problem, load a new film pack.

IMPORTANT SAFETY NOTICE







EN

This product has been designed with safety in mind, and to provide safe service when handled correctly and in accordance with the User's Guide and instructions. It is important that both the product and the INSTAX film are handled properly and used only to print pictures as instructed in this User's Guide and in the INSTAX mini film instructions. For your ease and safety, please follow what is written in this User's Guide. It is also a good idea to keep this User's Guide in a safe, easy to find place where you can refer to it if needed.

WARNING

This symbol indicates danger, which could result in injury or death. Please follow these instructions.

WARNING

-  **If the camera (or batteries) become hot, emit smoke or a burnt smell or otherwise seem abnormal, immediately remove the batteries. Faults of this nature could start a fire and cause burns. (Take particular care to avoid burns when removing the batteries or pull out the USB cable.)**
-  **If the camera is dropped into water or if water or metal or other foreign objects get inside the camera, immediately remove the batteries, disconnect the AC power adapter and unplug the AC power adapter from the power outlet. Faults of this nature could cause the camera to overheat or catch fire.**
-  **Do not use this camera in places where there is flammable gas or near open gasoline, benzene, paint thinner or other unstable substances which can give off dangerous vapors. Faults of this nature could cause the camera to explode or catch fire and cause burns.**
-  **Never take the batteries apart. Do not subject them to heat, throw them into an open fire, attempt to recharge them, short-circuit them, drop them, or apply impact to them. Doing so could cause the batteries to explode.**
-  **Use only the type of batteries specified in your camera's User's Guide. Faults of this nature could cause the camera to overheat or catch fire.**
-  **Make sure batteries are stored in a safe, secure place and well out of the reach of any infants, young children or pets. The batteries could be accidentally swallowed by young children or pets. If this occurs, immediately seek medical treatment.**
-  **Only use the specified battery designated for use with the camera. In addition, do not use the camera with a power supply voltage other than that indicated. Using other batteries could cause the camera to overheat or catch fire.**

⚠ WARNING

- ⚠ **Never attempt to take this product apart. You may be injured.**
- ⚠ **If anything is wrong with the camera, never attempt to repair it by yourself. You may be injured.**
- ⚠ **If this product is dropped or damaged so that the inside is showing, do not touch it. Contact your FUJIFILM dealer.**
- ⚠ **Do not touch any parts or projecting parts inside the back cover. You may be injured.**
- ⚠ **Never get this product wet or handle it with wet hands. Doing so may result in an electric shock.**
- ⚠ **Do not mix new and old batteries or batteries of different types. Also make sure that the battery C and D polarities are correct. A damaged battery or electrolyte leakage may cause a fire, injury, and contaminate the environment.**
- ⚠ **If the camera will be left unused for a long period (because you are traveling, etc), remove the batteries, disconnect the AC power adapter and unplug the USB cable. Failing to do so could cause a fire.**
- ⚠ **Do not move the camera while the USB cable is still connected to it. Doing so could damage the USB cable and cause a fire or electric shock.**
- ⚠ **Keep out of the reach of small children. This product could cause injury in the hands of a child.**
- ⚠ **Do not cover or wrap the camera or the AC power adapter in a cloth or blanket. This can cause heat to build up and distort the casing or cause a fire.**
- ⚠ **When using the camera, make sure that the battery cover is attached; otherwise, you may be injured.**



The "CE" mark certifies that this product satisfies the requirements of the EU (European Union) regarding safety, public health, environment and consumer protection. ("CE" is the abbreviation of Conformité Européenne.)

For customers in the USA:

FCC Statement

This device complies with part 15 of the FCC Rules. Operation is subject to the following two conditions: (1) This device may not cause harmful interference, and (2) this device must accept any interference received, including interference that may cause undesired operation.

CAUTION

This equipment has been tested and found to comply with the limits for a Class B digital device, pursuant to Part 15 of the FCC Rules. These limits are designed to provide reasonable protection against harmful interference in a residential installation. This equipment generates, uses, and can radiate radio frequency energy and, if not installed and used in accordance with the instructions, may cause harmful interference to radio communications. However, there is no guarantee that interference will not occur in a particular installation. If this equipment does cause harmful interference to radio or television, which can be determined by turning the equipment off and on, the user is encouraged to try to correct the interference by one or more of the following measures:

- Reorient or relocate the receiving antenna
- Increase the separation between the equipment and receiver
- Connect the equipment into an outlet on a circuit different from that to which the receiver is connected
- Consult the dealer or an experienced radio/TV technician for help

Changes or modifications not expressly approved by FUJIFILM responsible for compliance could void the user's authority to operate the equipment.

For customers in Canada :

CAUTION: This Class B digital apparatus complies with Canadian ICES-003.

EN



Disposal of Electric and Electronic Equipment in Private Households
Disposal of used Electrical & Electronic Equipment

(Applicable in the European Union and other European countries with separate collection systems)

This symbol on the product, or in the manual and in the warranty, and/or on its packaging indicates that this product shall not be treated as household waste.

Instead it should be taken to an applicable collection point for the recycling of electrical and electronic equipment.

By ensuring this product is disposed of correctly, you will help prevent potential negative consequences to the environment and human health, which could otherwise be caused by inappropriate waste handling of this product.

If your equipment contains easy removable batteries or accumulators, please dispose these separately according to your local requirements.

The recycling of materials will help to conserve natural resources. For more detailed information about recycling of this product, please contact your local city office, your household waste disposal service or the shop where you have purchased the product.

In Countries outside of EU: If you wish to discard this product, please contact your local authorities and ask for the correct way of disposal.

COMMON SENSE CAMERA CARE

CAMERA CARE

- ① Your camera is a precision instrument. Do not get it wet or drop it. Also, do not expose it to sand.
- ② Do not use a strap made for cellular phones or other similar electronic products. These straps are usually too weak to hold your camera securely. For safety, use only straps designed for your camera, and use only as specifically intended and instructed.
- ③ When using a tripod, check the strength of the tripod and then mount the camera by turning the tripod instead of the camera body. When mounting the camera to a tripod, be sure not to turn the tripod screw excessively, apply unreasonable force, etc. Also, do not carry the camera while it is mounted to the tripod. Personal injury or camera damage may result.
- ④ If you are not using your camera for a long period, unload the battery and keep it where it will be safe from heat, dust, and moisture.
- ⑤ Do not use solvent such as thinner and alcohol to remove dirt.
- ⑥ Keep the film chamber and camera interior clean to avoid damaging films.
- ⑦ In hot weather, do not leave your camera in hot places such as in a car or on the beach. Do not leave it in damp places for long periods.
- ⑧ Moth repellent gas such as naphthalene may affect your camera and prints. Be careful to keep your camera or prints in a chest or bureau.
- ⑨ Because your camera is software-controlled, there is the chance that on rare occasions it will malfunction. If you experience incorrect operation, reset by removing the batteries and then reloading them after a while.
- ⑩ Note that the temperature range within which your camera can be used is +5°C to +40°C (+41°F to +104°F).
- ⑪ Take great care to ensure that printed materials do not violate copyright, image rights, privacy or other personal rights and do not offend public decency. Actions that violate the rights of others, are contrary to public decency or constitute a nuisance may be punishable by law or otherwise legally actionable.

Cautions during printing



INSTAX SQUARE FILM AND PRINT CARE

See FUJIFILM Instant Film "instax SQUARE" for film use instructions. Follow all instructions for safe and proper use.

- ① Keep the film in a cool and dry place. Do not leave the film in a place where the temperature is extremely high (e.g., in a closed car) for many hours.
- ② When you load a film pack, use the film as soon as possible.
- ③ If the film has been kept in a place where the temperature is extremely high or low, bring it to room temperature before starting to print pictures.
- ④ Be sure to use the film before the expiration or "Use Before" date.
- ⑤ Avoid airport checked luggage inspection and other strong X-ray illumination. The effect of fogging, etc. may appear on unused film. We recommend that you carry the camera and/or the film onto the aircraft as carry-on luggage. (Check with each airport for more information.)
- ⑥ Avoid strong light, and keep the developed prints in a cool and dry place.
- ⑦ Do not puncture, tear, or cut INSTAX SQUARE film. If film becomes damaged, do not use.

Cautions on handling the film and prints

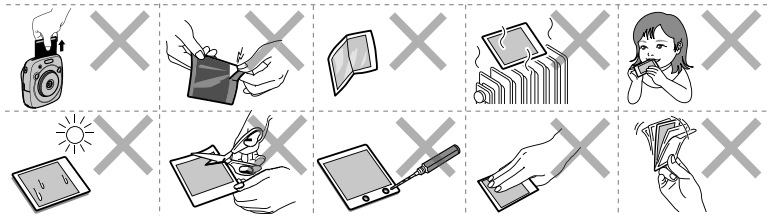

For details, refer to the instructions and warnings on FUJIFILM Instant Film "instax SQUARE".













Handling the Battery

EN

- Make sure that you use your camera correctly. Read these safety notes and your User's Guide carefully before use.
- After reading these safety notes, store them in a safe place.

 WARNING	 CAUTION
This symbol indicates danger, which could result in injury or death. Please follow these instructions.	This symbol indicates possible damage, which could result in injury to other people or damage to an object. Please follow these instructions. Please handle the product properly.

 WARNING	
 Prohibited	<i>Do not use the battery except as specified.</i> Load the battery as shown by the indicator.
 Prohibited	<i>Do not heat, change or take the battery apart. Do not drop or subject the battery to big impacts. Do not short-circuit the battery. Do not store the battery with metallic products. Do not charge the battery using a charger other than a specified one.</i> Any of these actions can cause the battery to burst or leak and cause fire or injury as a result.
 Prohibited	<i>Do not use voltages other than the power supply voltage shown.</i> The use of other power sources can cause a fire.
 Prohibited	<i>If the battery leaks and fluid gets in contact with your eyes, skin or clothing, flush the affected area with clean water and seek medical attention or call an emergency number right away.</i>
 Required	<i>Risk of explosion if battery is replaced by an incorrect type. Dispose of used batteries according to the instructions.</i>
 Required	<i>Dispose of used batteries according to the instructions. When discarding, cover the battery terminals with insulation tape.</i> Contact with other metallic objects or batteries could cause the battery to ignite or burst.
 CAUTION	
 Required	<i>When you are cleaning the camera or you do not plan to use the camera for an extended period, remove the battery.</i> Failure to do so can cause a fire or electric shock.
 Required	<i>If a problem arises, turn the camera off and remove the battery.</i> Continued use of the camera when it is emitting smoke, is emitting any unusual odor, or is in any other abnormal state can cause a fire or electric shock. Contact your FUJIFILM dealer.

The Battery

The following describes the proper use of batteries and how to prolong their life. Incorrect use can shorten battery life or cause leakage, overheating, fire, or explosion.

The battery is not charged at shipment. Charge the battery completely before use.

■ Notes on the Battery

The battery gradually loses its charge when not in use. Charge the battery one or two days before use.

Battery life can be extended by turning the camera off when not in use.

Battery capacity decreases at low temperatures; a depleted battery may not function when cold. Keep a fully charged spare battery in a warm place and exchange as necessary, or keep the battery in warm place and insert it in the camera only when shooting. Do not place the battery in direct contact with hand warmers or other heating devices.

■ Charging the Battery

Charge the battery using the supplied USB cable. Charging times will increase at ambient temperatures below +10°C (+50°F) or above +35°C (+95°F). Do not attempt to charge the battery at temperatures above 40°C (+104°F); at temperatures below +5°C (+41°F), the battery will not charge.

Do not attempt to recharge a fully charged battery. The battery does not however need to be fully discharged before charging.

The battery may be warm to the touch immediately after charging or use. This is normal.

■ Battery Life

At normal temperatures, the battery can be recharged about 300 times. A noticeable decrease in the length of time the battery will hold a charge indicates that it has reached the end of its service life and should be replaced.

■ Storage

Performance may be impaired if the battery is left unused for an extended period of time when fully charged. Deplete the battery fully before storing it.

If the camera will not be used for an extended period, remove the battery and store it in a dry place with an ambient temperature of from +15°C to +25°C (+59°F to +77°F). Do not store in locations exposed to high extremes of temperature.

■ Cautions: Handling the Battery

- Do not affix stickers or other objects to the battery.
- Do not tear or peel off the external label.
- Keep the terminals clean.
- The battery and camera body may become warm to the touch after extended use. This is normal.

■ Disposal

Dispose of used batteries according to local regulations.

■ Certification marks acquired by the camera are located inside the film chamber.



A lithium ion battery that is recyclable powers the product you have purchased. Please call 1-800-8-BATTERY for information on how to recycle this battery.

In Countries Outside the European Union, Norway, Iceland and Liechtenstein:

If you wish to discard this product including the batteries or accumulators, please contact your local authorities and ask for the correct way of disposal.



This Symbol on the batteries or accumulators indicates that those batteries shall not be treated as Household waste.

Information for traceability in Europe

Manufacturer: FUJIFILM Corporation
Address, City: 7-3, Akasaka 9-Chome,
Minato-ku, Tokyo
Country: JAPAN

Authorized representative in Europe:
FUJIFILM EUROPE GMBH
Address, City: Dusseldorf Heesenstrasse 31,
40549
Country: Germany

Information for FUJIFILM in the United States

FUJIFILM North America Corp.
200 Summit Lake Drive
Valhalla, New York 10595, USA

Information for FUJIFILM in Canada

FUJIFILM Canada Inc.
600 Suffolk Court, Mississauga, Ontario L5R
4G4

Table des matières

Avant l'utilisation	40	Effet sur l'image	53
Nom des pièces	41	Filtre	53
Affichage sur le moniteur ACL	42	Ajustement de la luminosité	54
Utilisation des boutons de sélection	42	Vignette	54
Utilisation de la molette de commande	42	Plus d'informations sur la	
Fixation de la courroie	43	photographie	55
Fixation de la dragonne	43	Utilisation du verrouillage AF/AE	55
Fixation de la bandoulière		Utilisation du retardateur	55
(Vendue séparément)	43	Utilisation du flash	56
Insertion/charge de la batterie	44	Changement du mode de prise de	
Insertion de la batterie	44	vue	57
Charge de la batterie	44	Sélection d'un mode de prise de vue	57
Indication de l'état de charge	44	Impression à partir de l'historique	
Mise sous/hors tension de l'appareil		d'impression (réimpression)	58
photo	45	Utilisation d'une carte mémoire	59
Vérification de la durée de vie restante de la		Insertion de la carte mémoire	59
batterie	45	Imprimer des images prises avec un autre	
Réalisation des réglages initiaux	46	appareil photo	59
Réglage de la fonction du déclencheur	47	Menus	60
Mise en place/retrait de la cassette		Menu de prise de vue	60
film INSTAX SQUARE	48	Menu de lecture	61
Chargement de la cassette film	48	Menu de configuration	62
Retrait de la cassette film utilisée	48	SPÉCIFICATIONS	63
Mode d'impression	49	GUIDE DE DÉPANNAGE	65
Photographie de base et lecture	50	AVERTISSEMENTS ET	
Prise d'une photo	50	RECOMMANDATIONS	68
Affichage des images	51	À propos de la manipulation de la	
Changement de l'affichage de lecture	51	batterie	72
Impression	52		

Après avoir lu le mode d'emploi, conservez-le dans un endroit sûr et facile à trouver pour vous y reporter si nécessaire.

Avant l'utilisation

Avant d'utiliser l'appareil photo, vérifiez ce qui suit.

FR

- 1 Assurez-vous que les accessoires fournis se trouvent bien dans l'emballage.

- 2 Pour votre sécurité, lisez les sections "AVERTISSEMENTS ET RECOMMANDATIONS" (Page 68) et "À propos de la manipulation de la batterie" (Page 72).

- 3 Lisez ce Mode d'emploi avant d'utiliser l'appareil photo.

Accessoires fournis

- Batterie rechargeable NP-50 (1)



- Câble USB pour la charge (1)

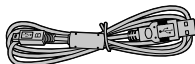

- Dragonne (1)



- Anneaux de courroie (2)



- Outil de fixation de l'attache (1)



- Mode d'emploi (1)

Nom des pièces

Avant

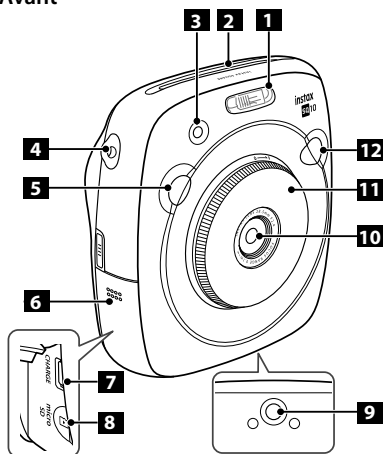

- | | |
|--|--|
| 1 Flash | 7 Port USB pour la charge |
| 2 Fente d'éjection du film | 8 Fente de la carte Micro SD |
| 3 Témoin d'aide AF/
Témoins du retardateur | 9 Douille de trépied
(le trépied est vendu séparément) |
| 4 Cailleton(s) de courroie | 10 Objectif |
| 5 Déclencheur (droit) | 11 Bague de l'objectif
(Interrupteur d'alimentation) |
| 6 Couverture de la fente de la carte | 12 Déclencheur (gauche) |

Arrière

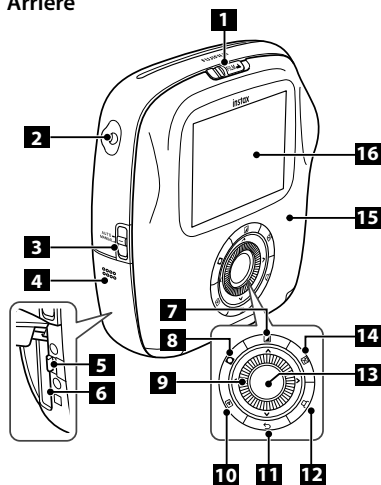

- | | |
|--|--|
| 1 Verrou de la porte du film | 9 Bouton de sélection/
Molette de commande |
| 2 Cailleton(s) de courroie | 10 Touche (lecture) |
| 3 Sélecteur du mode d'impression | 11 Touche (retour) |
| 4 Couverture du logement de la batterie | 12 Touche (imprimer) |
| 5 Verrou du logement de la batterie | 13 Touche MENU/OK |
| 6 Logement de la batterie | 14 Touche (luminosité) |
| 7 Touche (filtre) | 15 Porte du film |
| 8 Touche (vignette) | 16 Moniteur |

Affichage sur le moniteur ACL

Appuyer sur la touche (retour) affiche les informations ci-dessous.

Prise de vue

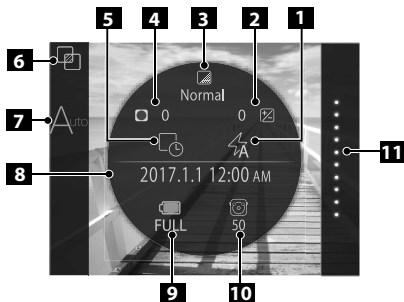

- 1** Mode Flash (Page 56)
- 2** Ajustement de la luminosité (Page 54)
- 3** Filtre (Page 53)
- 4** Vignette (Page 54)
- 5** Réglage d'impression de la date/heure *1 (Page 62)
- 6** Mode de prise de vue ** (Page 57)
- 7** Mode d'impression (Page 49)
- 8** Date/heure actuelle (Page 62)
- 9** Niveau de la batterie (Page 45)
- 10** Nombre d'images disponibles **3 (Page 50)
- 11** Film restant (Page 52)

Lecture

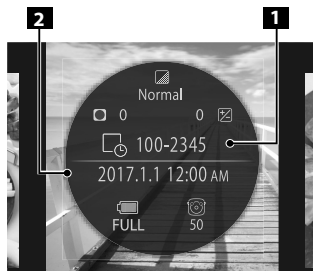

- 1** Numéro d'image
- 2** Date/heure de prise de vue

Utilisation des boutons de sélection

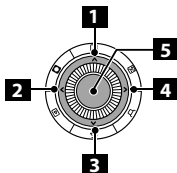

- 1** ▲ Déplace le curseur vers le haut
- 2** ◀ Déplace le curseur vers la gauche
- 3** ▼ Déplace le curseur vers le bas
- 4** ▶ Déplace le curseur vers la droite
- 5** Valide la sélection

Utilisation de la molette de commande

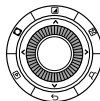

Utilisez la molette de commande dans les cas suivants.

- Sélection d'un menu ou d'une option
- Changement de l'affichage de lecture (Page 51)
- Ajustement d'une valeur d'effet d'image (Pages 53 et 54)

- *1 L'icône est affiché en gris quand le réglage d'impression de la date/heure est désactivé.
 *2 N'apparaît pas quand **STANDARD** est sélectionné.
 *3 Quand une carte mémoire est insérée, l'icône apparaît sur le nombre.
 Si le nombre d'images disponibles descend au-dessous de 10, l'icône du nombre devient rouge.

Fixation de la courroie

Fixation de la dragonne

Fixez la dragonne comme montré sur l'illustration ci-dessous.

- Quand vous transportez ou utilisez l'appareil photo, passez la dragonne autour de votre poignet de façon que l'appareil photo ne tombe pas.



Fixation de la bandoulière (Vendue séparément)

Fixez les attaches de la bandoulière à l'appareil photo, puis fixez la bandoulière.

1 Ouvrez une attache.

Utilisez l'outil de fixation de l'attache pour ouvrir une attache de la façon indiquée.

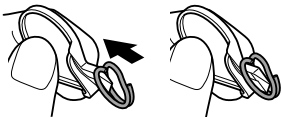

Conservez l'outil dans un endroit sûr. Vous en aurez besoin pour ouvrir les attaches et retirer la bandoulière.

2 Placez une attache sur chaque œilleton de courroie.

Accrochez l'œilleton dans l'ouverture de l'attache. Retirez l'outil avec l'autre main pour maintenir l'attache en place.

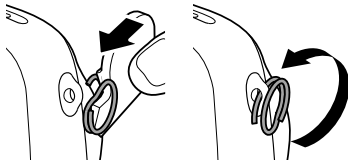

3

Passez l'attache dans chaque œilleton de courroie.

Tournez l'attache complètement dans l'œilleton jusqu'à ce qu'il se verrouille.

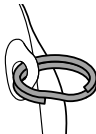

4

Passez la bandoulière à travers chaque attache.

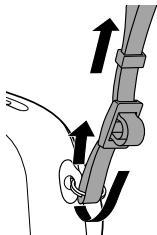

Attention

- Utilisez la courroie uniquement comme une bandoulière. Ne passez pas la bandoulière autour de votre cou.
- Faites attention que la bandoulière ne gêne pas la fente d'éjection du film.
- Les œilletons de courroie peuvent être usés ou la couleur peut être décolorée quand vous attachez la bandoulière.

Insertion/charge de la batterie

Insertion de la batterie



Faites glisser le couvercle du logement de la batterie pour l'ouvrir.



Insérez la batterie conformément à la flèche dessus. Assurez-vous que la ligne jaune sur la batterie est alignée sur la marque sur l'appareil photo.

- Pour retirer la batterie, appuyez sur le verrou du logement de la batterie pour la faire glisser et faites glisser la batterie hors de l'appareil photo.

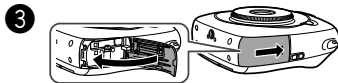

Refermez le couvercle du logement de la batterie.

Charge de la batterie

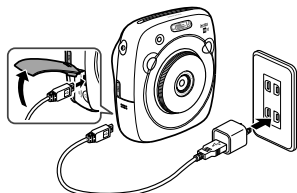

Connectez l'appareil photo et l'adaptateur d'alimentation secteur fourni avec votre téléphone intelligent en utilisant le câble USB fourni, puis connectez l'adaptateur à une prise murale.

- Utilisez un adaptateur secteur conforme à la sortie nominale ci-dessous :
CC 5,0 V/1000 mA
- Vous pouvez prendre une photo ou imprimer une image pendant que la charge est en cours.
- La durée de charge est d'environ trois à quatre heures.

Indication de l'état de charge

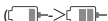
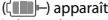
État	Quand l'appareil photo est sous tension	Quand l'appareil photo est hors tension
Pendant la charge	L'icône () apparaît en bas à droite du moniteur LCD.	Le témoin AF/ témoins du retardateur s'allume.
Charge terminée	L'icône () apparaît en bas à droite du moniteur LCD. (S'éteint quand le câble USB est déconnecté.)	Le témoin AF/ témoins du retardateur s'éteint. (Le câble USB est connecté.)
Erreur de charge	Un message d'erreur apparaît sur le moniteur LCD.	Le témoin AF/ témoins du retardateur s'éteint.

Charge à partir d'un ordinateur :

- Connectez l'appareil photo et l'ordinateur directement. Ne les connectez pas via un clavier ou un concentrateur USB.
- Si l'ordinateur entre en mode de veille pendant que la charge est en cours, la charge s'arrête. Pour continuer la charge, sortez du mode de veille et reconnectez le câble USB.
- Il se peut que vous ne puissiez pas charger l'appareil photo à partir d'un ordinateur en fonction des spécifications de l'ordinateur, des réglages ou de l'état.

Attention

- La batterie n'est pas entièrement chargée au moment de l'expédition. Assurez-vous de la charger avant d'utiliser l'appareil photo.
- Lisez les précautions de la section "À propos de la manipulation de la batterie" (Page 72).

Mise sous/hors tension de l'appareil photo

Pour mettre sous tension l'appareil photo, tournez la bague de l'objectif (interrupteur d'alimentation) dans le sens des aiguilles d'une montre. Pour le mettre hors tension, tournez l'interrupteur dans le sens contraire des aiguilles d'une montre.

L'appareil photo se met sous tension et l'écran de prise de vue apparaît.

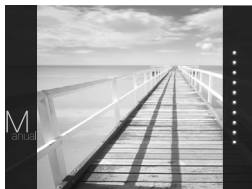
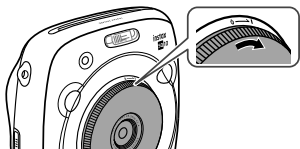



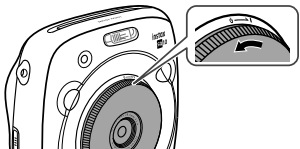

L'appareil photo se met hors tension.



Vérification de la durée de vie restante de la batterie

Appuyez sur la touche  (retour) sur l'écran de prise de vue/lecture affiche la durée de vie restante de la batterie sur le moniteur LCD.

Indication	Durée de vie restante de la batterie
 FULL	La batterie est partiellement déchargée.
 MID	La batterie est chargée à plus de la moitié. Il est recommandé de charger la batterie. (Page 44)
 LOW	Le niveau de la batterie est faible. Chargez la batterie dès que possible. (Page 44)

- ✦ Quand le niveau de la batterie est faible, l'icône  apparaît en bas à droite du moniteur LCD. Quand la batterie est déchargée, l'icône  apparaît agrandi sur le moniteur LCD et l'appareil photo est hors service.

- Si aucune opération n'est réalisée pendant une certaine période de temps, l'appareil photo se met automatiquement hors tension. Vous pouvez spécifier la période de temps avant que l'appareil photo se mette hors tension. (Page 62)
- Appuyez sur la touche  (lecture) pour afficher l'écran de lecture et sélectionne le mode lecture.
- Appuyer à fond sur le déclencheur pendant le mode de lecture affiche l'écran de prise de vue et sélectionne le mode de prise de vue.
- Les traces de doigt ou les autres marques sur l'objectif peuvent affecter les images. Gardez l'objectif propre.

Réalisation des réglages initiaux

La langue, la date et l'heure ne sont pas réglées quand l'appareil photo est mis sous tension pour la première fois. Suivez la procédure ci-dessous pour les régler.

Vous pouvez faire ces réglages à n'importe quel moment. Reportez-vous à la page 62 si vous souhaitez faire ces réglages plus tard ou les modifier.

- 1 Mettez l'appareil photo sous tension pour afficher l'écran de sélection de la langue.
- 2 Sélectionnez une langue, puis appuyez sur la touche MENU/OK ou ►.

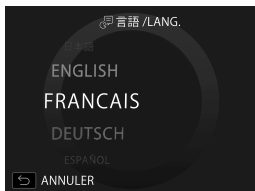

La langue est spécifiée et l'écran **DATE/HEURE** apparaît.

- 3 Spécifiez l'ordre, puis appuyez sur la touche MENU/OK ou ►.



Sélectionnez un des ordres ci-dessous.

- année/mois/jour
- mois/jour/année
- jour/mois/année

L'ordre est spécifié et l'écran permettant de spécifier l'année, le mois, le jour, les heures et les minutes apparaît.

- 4 Spécifiez l'année, le mois, le jour, les heures et les minutes, puis appuyez sur la touche MENU/OK ou ►.

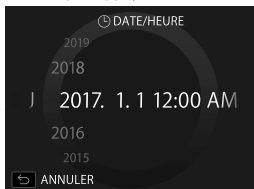

Utilisez ◀▶ pour sélectionner un élément (année, mois, jour, heures ou minutes) à spécifier, puis utilisez ▲▼ pour régler la valeur.

- 5 Spécifiez la fonction des déclencheurs.



Pour les détails, reportez-vous à la page 47.

- 6 Appuyez sur la touche MENU/OK.

Réalisation des réglages initiaux

Réglage de la fonction du déclencheur

Attribuez une fonction à chaque déclencheur à partir des combinaisons du tableau ci-dessous.

	Déclencheur (droit)	Déclencheur (gauche)
Fonction	Déclencheur	Déclencheur
	Déclencheur	Touche de commutation du mode de prise de vue
	Déclencheur	NON
	Touche de commutation du mode de prise de vue	Déclencheur
	NON	Déclencheur

Par défaut, la fonction de déclencheur est attribuée au déclencheur de droite, et la fonction de mode de prise de vue au déclencheur gauche.

Utilisez ◀ pour sélectionner la combinaison quand l'écran **PARAMÈTRES DU BOUTON DE L'OBTURATEUR** est affiché, puis appuyez sur la touche MENU/OK.

- Pour passer cette procédure, appuyez sur la touche ↵(retour) quand chaque écran apparaît. L'écran de prise de vue apparaît.
- Si la batterie est retirée pendant une période de temps prolongée, il se peut que les valeurs réglées soient annulées. Dans ce cas, l'écran de sélection de langue apparaît. Réalisez de nouveau les réglages.

Mise en place/retrait de la cassette film INSTAX SQUARE

Attention

N'ouvrez pas le couvercle arrière avant d'avoir utilisé entièrement le film ; sinon, le reste du film sera exposé et deviendra blanc, et ne pourra plus être utilisé.

- Quand vous chargez la cassette film, n'appuyez jamais sur les deux trous rectangulaires à l'arrière de la cassette film.
- N'utilisez jamais une cassette film au-delà de sa durée de vie ; sinon, elle pourrait endommager l'appareil photo.

Utilisez uniquement un Film instantané FUJIFILM "instax SQUARE". Le film instax mini ou instax WIDE ne peut pas être utilisé.

Remarques sur la cassette film

- Chaque cassette Film instantané FUJIFILM "instax SQUARE" contient 1 couvercle de protection du film et 10 feuilles de film.
- Ne retirez pas la cassette film de son sac intérieur avant de la charger dans l'appareil photo.
- Le couvercle du film est éjecté automatiquement quand le couvercle arrière est fermé.

Pour en savoir plus, reportez-vous aux instructions et aux avertissements du Film instantané FUJIFILM "instax SQUARE".

Chargement de la cassette film

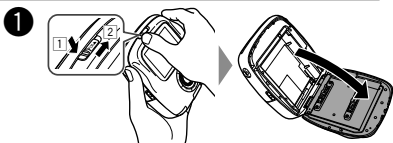

Maintenez enfoncé le bouton du verrou de la porte du film (1), puis faites glisser le levier vers la droite (2) jusqu'à ce que la porte du film s'ouvre légèrement.

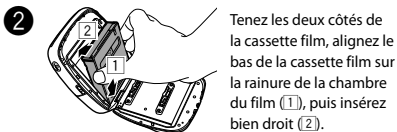

Tenez les deux côtés de la cassette film, alignez le bas de la cassette film sur la rainure de la chambre du film (1), puis insérez bien droit (2).

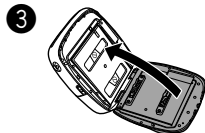

Refermez le couvercle arrière. Assurez-vous que le verrou du couvercle arrière s'enclenche.

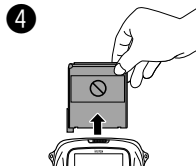

Le couvercle du film (noir) est éjecté automatiquement quand le couvercle arrière est fermé. Retirez le couvercle du film de la fente d'éjection du film.

Retrait de la cassette film utilisée

Quand il ne reste plus de film, tous les points sur la droite de l'écran de prise de vue sont affichés en gris. (Page 52)

Retirez la cassette film.

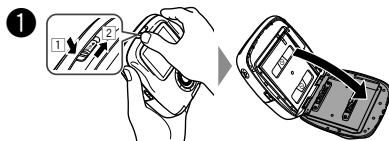

Maintenez enfoncé le bouton du verrou de la porte du film (1), puis faites glisser le levier vers la droite (2) jusqu'à ce que la porte du film s'ouvre légèrement.

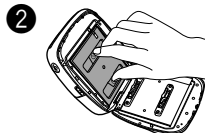

Tenez les trous rectangulaires sur la cassette film, puis tirez en ligne droite.

Mode d'impression

Deux modes d'impression sont disponibles.

- **Mode d'impression automatique**
- **Mode d'impression manuel (réglage initial)**

Quand le mode d'impression automatique est sélectionné, l'impression démarre immédiatement après que l'image a été sauvegardée en mémoire.

Quand le mode d'impression manuel est sélectionné, l'image est sauvegardée en mémoire. Vous pouvez sélectionner et imprimer des images plus tard.

■ Mode d'impression automatique

Commutez le sélecteur de mode d'impression sur "AUTO".

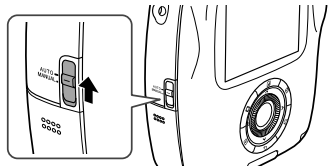

L'icône ci-dessous apparaît sur l'écran de prise de vue.

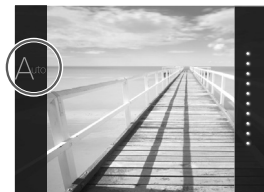

L'impression démarre immédiatement après que l'image a été sauvegardée en mémoire.

■ Mode d'impression manuel (réglage initial)

Commutez le sélecteur de mode d'impression sur "MANUAL".

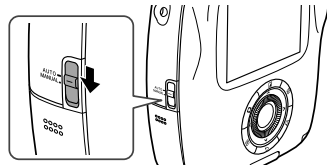

L'icône ci-dessous apparaît sur l'écran de prise de vue.

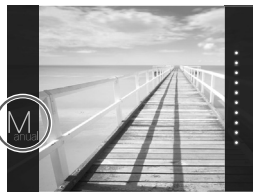

L'image est sauvegardée en mémoire. Vous pouvez sélectionner et imprimer des images plus tard au lieu de les imprimer immédiatement.

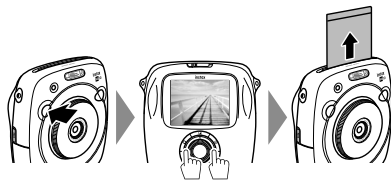
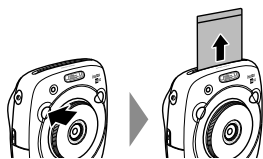

Photographie de base et lecture

Prise d'une photo

Cette section décrit les opérations de base pour la photographie.

- 1** Tournez la bague de l'objectif (interrupteur d'alimentation) dans les sens des aiguilles d'une montre pour mettre l'appareil photo sous tension.

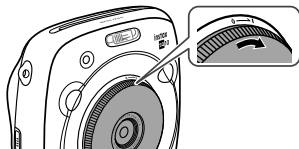

- 2** Tenez l'appareil photo et vérifiez que le cadrage vous convient.



- 3** Sélectionnez le mode de prise de vue ou réglez des effets d'image. (Page 53 à 57)

- 4** Appuyez sur le déclencheur jusqu'à mi-course pour faire la mise au point.

- Si l'appareil photo réussit à faire la mise au point : L'appareil photo émet un bip et le cadre de mise au point vert apparaît sur le moniteur.
- Si l'appareil photo ne réussit pas à faire la mise au point : Le cadre de mise au point rouge apparaît sur le moniteur. Changez le cadrage ou utilisez le verrouillage de la mise au point. (Page 55)

- 5** Appuyez doucement sur le déclencheur le reste de la course pour prendre la photo.

La photo est prise et est sauvegardée dans la mémoire de l'appareil photo.

- Si le mode d'impression est réglé sur le mode d'impression automatique, l'image est imprimée. (Page 49)

- Quand vous prenez une photo, tenez l'appareil photo avec les deux mains et serrez vos coudes le long de votre corps.
- Faites attention de ne pas toucher la surface de l'objectif quand vous appuyez sur le déclencheur.
- Quand vous appuyez à fond sur le déclencheur, appuyez doucement.
- Veillez à ce que vos doigts ou la courroie ne couvrent pas le flash, l'objectif ou la fente d'éjection du film.
- Si un sujet est mal éclairé, le flash peut se déclencher au moment de la prise de vue. Vous pouvez changer le réglage du flash pour le désactiver. (Page 56)

Précautions relatives à la mémoire de l'appareil photo

- Quand la mémoire devient pleine, le déclencheur ne fonctionne plus et vous ne pouvez pas prendre de photo. Supprimer des images de la mémoire ou utiliser une autre carte mémoire.
- Vous pouvez sauvegarder un maximum de 50 images dans la mémoire. 1000 images par gigaoctet peuvent être sauvegardées si vous utilisez une carte mémoire.
- Les images en mémoire peuvent être endommagées ou perdues en cas de problème avec l'appareil photo. Nous vous recommandons de faire une sauvegarde de secours des fichiers images importants en utilisant un autre support (par ex., disque dur, CD-R, CD-RW ou DVD-R, etc.).
- En cas de réparation, nous ne garantissons pas la sûreté des images de la mémoire.
- Pendant la réparation de l'appareil photo, notez qu'il se peut que nous vérifiions le contenu des images en mémoire.

Photographie de base et lecture

Affichage des images

Les images peuvent être vues sur le moniteur. Faites une prise de vue d'essai et vérifiez les résultats avant d'imprimer une photo.

- 1 Appuyez sur la touche  (lecture).

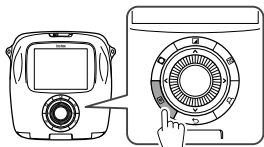

L'image la plus récente est affichée.

- 2 Appuyez sur  ou  pour sélectionner une image à afficher.

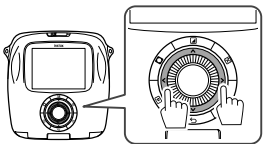

Le bouton  affiche une image précédente.

Le bouton  affiche une image suivante.

- Appuyer à fond sur le déclencheur affiche à nouveau l'écran de prise de vue.



Changement de l'affichage de lecture

Vous pouvez faire un zoom sur l'image sur le moniteur ou changer le nombre d'images affichées en une fois.

■ Zoom sur une image

Vous pouvez faire un zoom sur une image sur le moniteur en tournant la molette de commande dans le sens des aiguilles d'une montre.



- Utilisez les touches     pour déplacer la zone affichée.
- Appuyez sur la touche MENU/OK ou la touche  (retour) pour annuler le zoom.
- Vous pouvez imprimer une image pendant que le zoom est activé. (Page 52)

■ Changement du nombre d'images sur le moniteur

Vous pouvez changer le nombre d'images affichées en même temps sur le moniteur. Tournez la molette de commande dans le sens contraire des aiguilles d'une montre pour changer le nombre d'images. (une, quatre ou neuf)



- Tournez la molette de commande dans le sens des aiguilles d'une montre pour changer le nombre d'images (quatre ou une)
- Appuyez sur la touche MENU/OK ou la touche  (retour) pour annuler l'affichage multiple
- Vous pouvez imprimer une image pendant que quatre ou neuf images sont affichées. (Page 52)

Impression

Imprimez une image en suivant la procédure ci-dessous.

- Quand le mode d'impression automatique est sélectionné, l'image est imprimée immédiatement après avoir été prise. (Page 49)

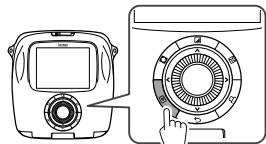

- 1 Appuyez sur la touche  (lecture).

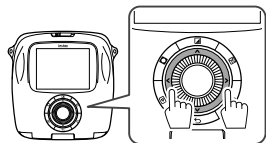

L'image la plus récente est affichée.

- 2 Appuyez sur  ou  pour sélectionner une image à afficher.



Le bouton  affiche une image précédente.
Le bouton  affiche une image suivante.

- 3 Ajustez l'effet d'image si nécessaire.
(Pages 53 et 54)

- 4 Appuyez sur la touche  (imprimer).

L'écran ci-dessous apparaît.

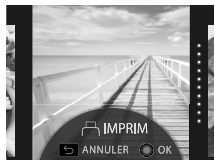

- 5 Appuyez sur la touche MENU/OK.

L'impression démarre.

- Pour annuler l'impression, appuyez sur la touche  (retour).

- 6

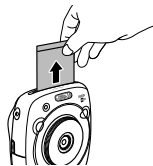

Quand le film a été éjecté (l'appareil photo s'arrête en faisant un bruit), tenez le film par le côté puis retirez-le.

■ Indication de film restant

Les points à la droite du moniteur indiquent le nombre de films restants.

Un point devient gris chaque fois que vous imprimez une image.

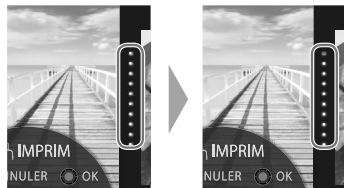

- Quand il ne reste plus que deux films, les points deviennent rouges.

- ♦ Vous pouvez faire un zoom et imprimer ou imprimer quatre ou neuf images sur un film. Utilisez la molette de commande pour changer l'affichage à l'étape 2 quand l'image à imprimer est affichée. (Page 51)

- Pour en savoir plus sur le retrait du film, reportez-vous aux instructions et aux avertissements du Film instantané FUJIFILM "instax SQUARE".
- La durée du développement est d'environ 90 secondes. (La durée varie en fonction de la température ambiante.)

Effet sur l'image

Vous pouvez sélectionner le menu des effets directement en appuyant sur une touche à l'arrière afin d'ajuster l'effet pendant que l'écran de prise de vue/lecture est affiché.

Filter

Suivez la procédure ci-dessous pour sélectionner un filtre.

- 1 Appuyez sur la touche  (filtre) pendant que l'écran de prise de vue/lecture est affiché.

L'écran ci-dessous apparaît.

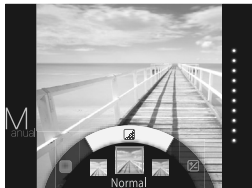

- 2 Utilisez la molette de commande pour sélectionner un filtre.

Pour les détails sur chaque filtre, reportez-vous au tableau à droite.

- 3 Appuyez de nouveau sur la touche  (filtre). L'effet du filtre est appliqué à l'image et l'écran précédent réapparaît.

- Vous pouvez aussi retourner à l'écran précédent en appuyant sur la touche MENU/OK ou sur la touche  (retour).

- Pour annuler l'effet du filtre, maintenez la touche  (filtre) enfoncée.

■ Filtres d'effet que vous pouvez utiliser

Type	Détails
Cornelius	Intensifie les ombres et éclaircit les hautes lumières de l'image.
Monochrome	Transforme votre image avec un filtre monochrome de base.
Luna	Éclaircit l'image et intensifie toutes les couleurs.
Immerse	Ajoute de la saturation et des ombres
Amber	Désature et donne un aspect vieilli à l'image.
Marmalade	Ajoute une teinte rouge prononcée et des bords brûlés à l'image.
Martini	Lisse les couleurs de peau avec un léger effet vintage.
Sepia	Look traditionnel prononcé.
Roppongi	Ajoute de la luminosité et de la chaleur à l'image.
Highline	Intensifie les ombres avec une teinte jaune.



Effet sur l'image

Ajustement de la luminosité

Suivez la procédure ci-dessous pour ajuster la luminosité.

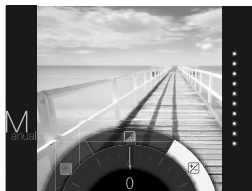
- 1 Appuyez sur la touche  (luminosité) pendant que l'écran de prise de vue/lecture est affiché. L'écran ci-dessous apparaît.



- 2 Utilisez la molette de commande pour ajuster la luminosité. Tournez la molette de commande dans le sens des aiguilles d'une montre pour éclaircir l'image, et dans le sens contraire des aiguilles d'une montre pour l'assombrir.
- 3 Appuyez de nouveau sur la touche  (luminosité). La luminosité ajustée est appliquée à l'image et l'écran précédent réapparaît.
 - Vous pouvez aussi retourner à l'écran précédent en appuyant sur la touche MENU/OK ou sur la touche .



- Pour annuler la luminosité ajustée, maintenez la touche  (luminosité) enfoncée.

Vignette

Ajustez la luminosité des quatre coins de l'image. Suivez la procédure ci-dessous pour ajuster la luminosité.

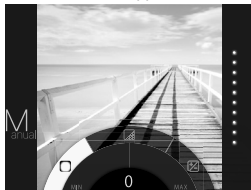
- 1 Appuyez sur la touche  (vignette) pendant que l'écran de prise de vue/lecture est affiché. L'écran ci-dessous apparaît.



- 2 Utilisez la molette de commande pour ajuster la luminosité des quatre coins. Tournez la molette de commande dans le sens des aiguilles d'une montre pour assombrir les coins, et dans le sens contraire des aiguilles d'une montre pour les éclaircir.
- 3 Appuyez de nouveau sur la touche  (vignette). La luminosité ajustée est appliquée à l'image et l'écran précédent réapparaît.
 - Vous pouvez aussi retourner à l'écran précédent en appuyant sur la touche MENU/OK ou sur la touche .

- Pour annuler la luminosité ajustée, maintenez la touche  (vignette) enfoncée.

Remarques relatives aux effets sur l'image :

- Chaque valeur ou effet ajusté est conservé après la prise de vue. Cependant, l'effet sera désactivé si vous affichez l'image sur un autre appareil (par ex. un ordinateur) que l'appareil photo.
- Vous pouvez appliquer une combinaison de plusieurs effets sur une image.
- Maintenez la touche  (retour) enfoncée pour annuler tous les effets ou valeurs ajustés.
- En fonction du sujet ou de des réglages de l'appareil photo, les images peuvent dans certains cas être granuleuses ou varier en luminosité et en teinte.

Plus d'informations sur la photographie

Utilisation du verrouillage AF/AE

Utilisez le «verrouillage AF/AE» pour verrouiller la mise au point/l'exposition en appuyant sur le déclencheur jusqu'à mi-course. Le verrouillage AF/AE est utile pour prendre une photo d'un sujet qui n'est pas centré.

- 1 Positionnez le sujet à mettre au point au centre, puis appuyez sur le déclencheur jusqu'à mi-course.
- 2 Refaites le cadrage en maintenant le déclencheur enfoncé jusqu'à mi-course.
- 3 Appuyez à fond sur le déclencheur pour prendre la photo.

Il se peut que l'appareil photo ne puisse pas faire la mise au point pour les sujets de la liste ci-dessous et nous recommandons l'utilisation du verrouillage AF/AE.

- Sujets très brillants tels qu'un miroir ou une carrosserie de voiture
- Sujets en mouvement rapide
- Sujets photographiés à travers une fenêtre ou un autre objet réfléchissant
- Sujets sombres et sujets qui absorbent plus qu'il ne reflètent la lumière comme des cheveux ou une fourrure
- Sujets sans substance tels que de la fumée ou des flammes
- Sujets qui ont peu de contraste par rapport à l'arrière plan (par ex. un sujet habillé de la même couleur que l'arrière plan)
- Sujets positionnés devant ou à côté d'un objet très contrasté qui est aussi dans le cadre de mise au point (par ex. un sujet photographié devant une toile de fond possédant des éléments très contrastés)

Utilisation du retardateur

Utilisez le retardateur pour que le photographe puisse être aussi sur la photo ou pour réduire le risque de flou au moment où le déclencheur est enfoncé.

- 1 Appuyez sur la touche MENU/OK sur l'écran de prise de vue.

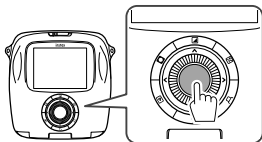

Le menu de prise de vue apparaît.

- 2 Sélectionnez **RETARDATEUR**, puis appuyez sur la touche MENU/OK.
- 3 Sélectionnez **10 SEC** ou **2 SEC**, puis appuyez sur la touche MENU/OK.
- 4 Appuyez à fond sur le déclencheur.

- Quand vous sélectionnez **10 SEC** :
Quand vous appuyez sur le déclencheur, le témoin d'aide AF/Témoins du retardateur s'allume, puis il clignote 3 secondes avant la prise de vue.
- Quand vous sélectionnez **2 SEC** :
Quand vous appuyez sur le déclencheur, le témoin d'aide AF/Témoins du retardateur clignote.

- Pour annuler le retardateur, appuyez sur la touche ↶ (retour).

Plus d'informations sur la photographie

Utilisation du flash

Utilisez le flash lors d'une prise de vue la nuit ou dans le cas d'un intérieur mal éclairé.

- 1 Appuyez sur la touche MENU/OK sur l'écran de prise de vue.

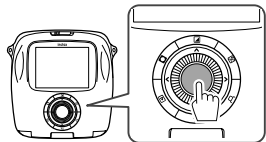



Le menu de prise de vue apparaît.

- 2 Sélectionnez **FLASH**, puis appuyez sur la touche MENU/OK.
- 3 Sélectionnez le réglage du flash, puis appuyez sur la touche MENU/OK.
Reportez-vous à la colonne de droite pour les détails sur chaque réglage du flash.
- 4 Appuyez sur le déclencheur pour prendre la photo.

■ Réglages du flash

Sélectionnez un des réglages ci-dessous.

-  **FLASH AUTO**
Le flash se déclenche automatiquement quand l'appareil photo reconnaît qu'il fait sombre. Recommandé dans la plupart des situations.
-  **FLASH FORCÉ**
Le flash se déclenche tout le temps quelle que soit la luminosité du sujet. Utilisez ce réglage pour les sujets en contre-jour.
-  **FLASH COUPÉ**
Le flash ne se déclenche jamais même si le sujet est mal éclairé. Recommandé quand l'utilisation du flash est interdite.
Nous recommandons l'utilisation d'un trépied quand il fait sombre.
-  **SYNCHRO LENTE**
Quand le flash se déclenche avec l'obturation lente (synchro lente) dans un endroit sombre, le fond et le sujet au premier plan apparaissent plus lumineux. Notez que l'image peut être surexposée si vous utilisez ce réglage dans un endroit lumineux.
-  **YEUX ROUGES + SL**
Ce réglage réduit l'effet des "yeux rouges", qui est causé par la réflexion du flash sur la rétine du sujet photographié quand vous utilisez le flash dans un endroit sombre.
Quand vous utilisez ce réglage, un pré-flash se déclenche plusieurs fois avant le flash pour réduire l'effet des yeux rouges.

Changement du mode de prise de vue

Sélectionnez un mode de prise de vue en fonction du sujet ou du but recherché.

Sélection d'un mode de prise de vue

Suivez la procédure ci-dessous pour sélectionner un mode de prise de vue.

- 1 Appuyez sur la touche MENU/OK sur l'écran de prise de vue.

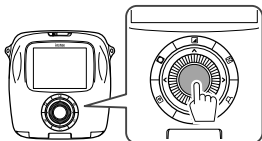

L'écran du menu de prise de vue apparaît.

- 2 Sélectionnez **CLICHÉ SÉLECTIONNÉ**, puis appuyez sur la touche MENU/OK ou ►.
- 3 Sélectionnez le mode de prise de vue, puis appuyez sur la touche MENU/OK.

Le réglage modifié est appliqué.

- 4 Appuyez sur la touche ↶(retour).
Le moniteur ACL retourne à l'écran de prise de vue.

- ◆ Quand vous utilisez l'autre déclencheur pour sélectionner un mode de prise de vue, le mode change chaque fois que vous appuyez sur le déclencheur.



Mode de prise de vue

STD STANDARD

Sélectionnez ce mode pour la photographie normale. Le flash se déclenche automatiquement quand l'appareil photo reconnaît qu'il fait sombre. Vous pouvez sélectionner un réglage de façon que le flash ne se déclenche pas.
(Page 56)

B MODE LONG EXPO

L'obturateur reste ouvert aussi longtemps que le déclencheur est maintenu enfoncé. Utilisez ce réglage pour photographier une vue la nuit. L'utilisation d'une table ou d'un trépied est nécessaire.

- Ajustez le temps de pression du déclencheur en fonction de la luminosité.

DOUBLE EXPOSITION

Appuyez deux fois sur le déclencheur pour photographier deux sujet sur une seule image. Après avoir photographié le premier sujets, photographiez le deuxième sujet. Suivez les instructions sur le moniteur.

Impression à partir de l'historique d'impression (réimpression)

Imprimez une image avec les mêmes réglages (par ex. effet d'image) que ceux spécifiés quand vous avez imprimé une image dans le passé. Suivez la procédure ci-dessous pour l'opération.

- 1 Appuyez sur la touche  (lecture).

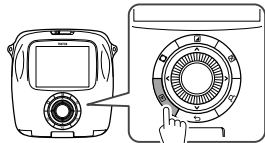

L'image la plus récente est affichée.



- 2 Appuyez sur la touche MENU/OK.

Le menu de lecture apparaît.

- 3 Sélectionnez **HISTORIQUE D'IMPRESSION**, puis appuyez sur la touche MENU/OK.

L'écran de sélection de l'image apparaît.

- L'historique des 50 dernières impressions est stocké en mémoire.
- Si l'historique d'impression dépasse 50, un nouvel historique d'impression remplace l'ancien.

- 4 Appuyez sur  ou  pour sélectionner une image à imprimer.

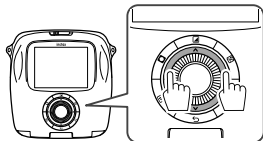

Le bouton  affiche une image précédente.

Le bouton  affiche une image suivante.

- Vous pouvez sélectionner un affichage de quatre ou neuf images.

- 5 Appuyez sur la touche  (imprimer).

- 6 Appuyez sur la touche MENU/OK.

L'impression démarre.

- Appuyez sur la touche  (retour) pour annuler l'impression.

- 7 Quand le film a été éjecté (l'appareil photo s'arrête en faisant un bruit), tenez le film par le côté puis retirez-le.

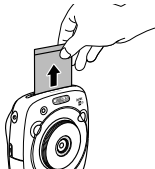

- Vous ne pouvez pas sauvegarder l'historique d'impression sur une carte mémoire.
- Tous les historiques d'impression sont supprimés si vous initialisez la mémoire. (Page 62)
- Vous ne pouvez pas modifier ou appliquer des effets sur les images de l'historique d'impression.

Utilisation d'une carte mémoire

Cet appareil photo peut sauvegarder environ XX images dans sa mémoire. Cependant, vous pouvez sauvegarder plus d'images si vous utilisez une carte mémoire.

Précautions relatives à la carte mémoire

- L'utilisation des cartes Micro SD/micro SDHC a été approuvée pour cet appareil photo. Utiliser d'autres cartes que les cartes spécifiées pourrait endommager l'appareil photo.
- Les cartes mémoire sont petites et peuvent être avalées ; gardez-les hors de la portée des enfants. Si un enfant avalait une carte mémoire, consultez immédiatement un médecin.
- **Ne mettez pas l'appareil hors tension et ne retirez pas la carte mémoire pendant qu'elle est en train d'être formatée ou que des données sont en train d'être enregistrées sur la carte ou supprimées. Cela pourrait endommager la carte.**
- Évitez d'utiliser ou de ranger des cartes dans un endroit où beaucoup d'électricité statique ou de bruits électriques sont produits.
- Si vous insérez une carte mémoire chargée avec de l'électricité statique, cela peut entraîner un mauvais fonctionnement de l'appareil photo. Dans ce cas, mettez l'appareil photo hors tension puis de nouveau sous tension.
- Ne mettez pas une carte mémoire dans une poche ; une force importante serait appliquée et pourrait causer des dommages.
- Quand vous retirez la carte mémoire après une utilisation prolongée de l'appareil photo, la carte peut être chaude. Cependant ce n'est pas un mauvais fonctionnement.
- Ne collez pas d'étiquettes sur les cartes mémoire. Une étiquette mal collée peut entraîner un mauvais fonctionnement de l'appareil photo.

Précautions lors de l'utilisation d'une carte mémoire sur un ordinateur

- Formatez les cartes mémoire avant de les utiliser pour la première fois et assurez-vous de reformater toutes les cartes mémoire après les avoir utilisées sur un ordinateur ou un autre appareil.
- Des dossiers sont créés automatiquement si vous utilisez une carte mémoire formatée avec l'appareil photo. Ne changez pas le nom des dossiers/fichiers et ne supprimez pas un dossier en utilisant un ordinateur ; sinon, vous ne pourrez plus utiliser la carte mémoire.
- Utilisez l'appareil photo pour supprimer les fichiers image.
- Modifiez un fichier image après l'avoir copié ou déplacé sur un disque dur. Évitez de modifier le fichier image original.

Insertion de la carte mémoire

- 1 Faites glisser le couvercle de la fente de la carte pour l'ouvrir.

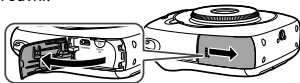

- 2 Comme montré ci-dessous, insérez la carte mémoire jusqu'à ce qu'elle s'enclenche à l'arrière de la fente.



- 3 Fermez la fente de la carte.

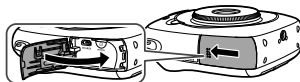

- ✦ Pour retirer la carte mémoire appuyez sur la carte et retirez doucement votre doigt. La carte peut être retirée à la main.

Attention

- Pour retirer la carte mémoire appuyez sur la carte avec votre doigt et retirez-la doucement ; sinon la carte pourrait sortir de la fente trop rapidement.

Imprimer des images prises avec un autre appareil photo

Vous pouvez imprimer des images prises avec un autre appareil photo en insérant la carte mémoire contenant les images.

Cependant, elles doivent respecter les conditions ci-dessous.

- Copiez les images à imprimer dans le répertoire racine au lieu de le copier dans un dossier.
- Le nom du fichier doit être constitué de quatre lettres majuscules (A à X) suivies de quatre caractères numériques.

Menu de prise de vue

Suivez la procédure ci-dessous pour spécifier/changer le menu de prise de vue.

- 1 Appuyez sur la touche MENU/OK sur l'écran de prise de vue.

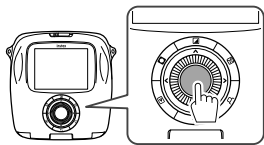

L'écran du menu de lecture apparaît.

- 2 Sélectionnez le réglage à modifier et faites la modification.
- 3 Appuyez sur la touche MENU/OK.
Le réglage modifié est appliqué.
- 4 Appuyez sur la touche ↵(retour).
Le moniteur ACL retourne à l'écran de prise de vue.

■ Options sur le menu de prise de vue

CLICHÉ SÉLECTIONNÉ

Sélectionnez un mode de prise de vue en fonction du but recherché et de la situation. (Page 57)

- Vous pouvez aussi utiliser un déclencheur auquel vous avez attribué la fonction de mode de prise de vue sur **PARAMÈTRES DU BOUTON DE L'OBTURATEUR**. Appuyez répétitivement sur la touche pour choisir le mode prise de vue.

FLASH

Sélectionnez un réglage pour la photographie au flash. (Page 56)

RETARDATEUR

Sélectionnez un réglage lors de l'utilisation du retardateur. (Page 55)

TEMOIN AF

Si vous sélectionnez **OUI**, le témoin d'aide AF s'allume pendant la mise au point pour aider la mise au point automatique quand il fait sombre.

Option : OUI/NON

- L'appareil photo peut ne pas être capable dans certain cas de faire la mise au point en utilisant le témoin d'aide AF.
- Quand vous êtes près du sujet, le témoin d'aide AF pourrait ne pas être aussi efficace que vous le voulez.
- Évitez d'éclairer directement les yeux du sujet avec le témoin.

Menu de lecture

Suivez la procédure ci-dessous pour spécifier/changer le menu de lecture.

- 1 Appuyez sur la touche MENU/OK sur l'écran de lecture.

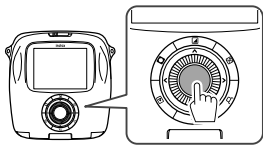

L'écran du menu de lecture apparaît.

- 2 Sélectionnez le réglage à modifier et faites la modification.
- 3 Appuyez sur la touche MENU/OK.
Le réglage modifié est appliqué.
- 4 Appuyez sur la touche ↶ (retour).
Le moniteur ACL retourne à l'écran de lecture.

■ Options sur le menu de lecture

IMPRIM

Appuyez sur la touche MENU/OK pour démarrer l'impression. (Page 52)

HISTORIQUE D'IMPRESSION

Affiche un maximum de 100 images que vous avez imprimées dans le passé.
Sélectionnez une image, puis appuyez sur la touche MENU/OK pour démarrer l'impression. (Page 58)

EFFACE

Supprime les images une par une ou toutes à la fois.

Option : IMAGE/TOUTES IMAGES

ROTATION IMAGE

Pivote une image de 90 degrés.

Utilisez la molette de commande pour l'opération.

COPIER

Copie des images à partir de la mémoire de l'appareil photo sur une carte mémoire et vice versa.

Suivez la procédure ci-dessous.

- 1 Appuyez sur la touche MENU/OK ou ►.
- 2 Sélectionnez la destination, puis appuyez sur la touche MENU/OK ou ►.
- 3 Sélectionnez **IMAGE** ou **TOUTES IMAGES**, puis appuyez sur la touche MENU/OK ou ►.
La copie démarre si vous avez sélectionné **TOUTES IMAGES**.
Passez à l'étape 4 si vous avez sélectionné **IMAGE**.
- 4 Sélectionnez une image à copier, puis appuyez sur la touche MENU/OK ou ►.

REGL. ROTAT AUTO

Si vous sélectionnez **OUI**, l'image pivote sur l'écran de lecture.

Option : OUI/NON

Menu de configuration

Suivez la procédure ci-dessous pour spécifier/changer le menu de configuration.

- 1 Appuyez sur la touche MENU/OK sur l'écran de prise de vue/lecture.

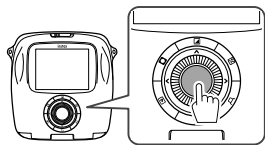

L'écran du menu de lecture apparaît.

- 2 Sélectionnez le réglage à modifier et faites la modification.
- 3 Appuyez sur la touche MENU/OK.
Le réglage modifié est appliqué.
- 4 Appuyez sur la touche ↶(retour).
Le moniteur ACL retourne à l'écran de prise de vue.

Options sur le menu de configuration

DATE/HEURE

Spécifiez la date et l'heure. (Page 46)

CACHET DATE

Si vous sélectionnez **OUI**, la date d'enregistrement est imprimée en bas à droite de l'image. Les réglages de **DATE/HEURE** affectent l'ordre année/mois/jour.

言語/LANG.

Spécifie la langue affichée sur le moniteur.

VOL. APPAREIL

Ajuste le volume d'opération, du déclencheur ou du son de démarrage.

Option : NON/1/2/3

Sélectionnez **NON** pour désactiver tous les sons.

DIST

Affecte une fonction au déclencheur gauche/droit.
(Page 46)

EXT. AUTO

Sélectionnez la période de temps avant que l'appareil photo se mette hors tension automatiquement si aucune opération n'est effectuée.

Option : 5 MIN/2 MIN/NON

INITIALISER

Réinitialise tous les réglages aux valeurs par défaut.

La date et l'heure spécifiées pour **DATE/HEURE** ne sont pas réinitialisées.

FORMATAGE

Initialise la mémoire de l'appareil photo ou une carte mémoire insérée dans la fente de la carte. Toutes les images sauvegardées seront supprimées.

MICROPROGRAMME

Mise à jour du microprogramme.

Sauvegardez d'abord le microprogramme sur une carte mémoire, insérez-la dans la fente de carte, puis suivez les instructions sur le moniteur.

Téléchargez le microprogramme le plus récent à partir de notre site web.

SPÉCIFICATIONS

Appareil photo

Capteur d'image	1/4 pouce, CMOS avec filtre de couleurs primaires
Pixels effectifs	1920 x 1920
Support de stockage	Mémoire intégrée, carte mémoire microSD/microSDHC
Capacité d'enregistrement	Mémoire intégrée : Environ 50 fichiers Carte mémoire microSD/microSDHC : Environ 1000 fichiers pour 1 gigaoctet
Système de fichiers	Compatible avec le système de fichier pour appareil photo numérique (DCF), Exif Ver.2.3, compatible avec JPEG et PIM
Longueur focale	Fixée à 28,5 mm (équivalence en format 35 mm)
Ouverture	F2.4
Système de mise au point automatique	Mise au point automatique unique (Détection du contraste TTL, muni d'un témoin d'aide AF)
Plage de mise au point	10cm ~ ∞
Vitesse d'obturation	1/29500 sec. à 1/2 sec. (Auto), maximum 10 sec. en mode B (exposition prolongée)
Sensibilité	ISO 100 à 1600 (Auto)
Commande de l'exposition	Programme AE
Mesure	Mesure sur 256 segments à travers l'objectif (TTL), Mesure multiple
Équilibre des blancs	Auto
Flash	Auto/Flash forcé/Flash coupé/Synchro lente/Réduction des yeux rouges Plage effective : Environ 50 cm à 8 m
Mode de prise de vue	Standard, Double exposition, Mode B
Retardateur	Environ 10 sec./Environ 2 sec.
Effet d'image	10 filtres, ajustement de la luminosité, vignette
Fonction de lecture	Rognage, lecture multi-image

SPÉCIFICATIONS

Imprimante

Film	Film instantané FUJIFILM "instax SQUARE" (vendu séparément)
Capacité photo	10 tirages/paquet
Taille du film	86 mm x 72 mm
Taille des images	62 mm x 62 mm
Taille d'image acceptée	800 x 800 points
Résolution d'impression	12,5 points/mm (318 ppp, pas de masque 80 µm)
Niveaux d'impression	256 niveaux par couleur (RVB)
Format d'image accepté	JPEG (Certaines images sauvegardées avec un logiciel d'édition/traitement d'images peuvent ne pas être affichées ou imprimées.)
Durée d'impression	Environ 12 secondes
Temporisation de l'impression	Impression juste après une prise de vue/impression juste après la sélection d'une image
Fonction d'impression	Images dans la mémoire intégrée/carte micro SD
Réimpression	Possibilité d'imprimer les 50 dernières impressions (Maximum de 50 images stockées dans l'historique d'impression)
Zoom numérique	2,4x maximum (pixels de sortie : 800 x 800)
Détection du film	Oui (éjection automatique quand inséré)

Autres

Moniteur ACL	Moniteur ACL couleur 3,0 pouces (7,6 cm) TFT Pixels : Environ 460 000 points
Prises d'entrée/sortie	Micro USB (pour la charge uniquement)
Batterie	NP-50
Fonction de charge	Intégrée
Capacité d'impression approximative	Environ 160 impressions (charge complète de la batterie) * Varie en fonction des conditions d'utilisation.
Durée de charge	Environ 3 à 4 heures (via port USB de 0,5 A) * Varie en fonction de la température de l'air.
Dimensions	119 mm x 47 mm x 127 mm (L x P x H)
Poids	450 g (y compris la cassette film et la batterie)

* Les spécifications ci-dessus sont sujettes à changement pour améliorer la performance.

GUIDE DE DÉPANNAGE

Recherchez les causes du problème avant de conclure que l'appareil photo a des problèmes. Si vous ne pouvez pas trouver de solution, contactez un distributeur FUJIFILM autorisé. Ou consultez notre site web ci-dessous.

Site web FUJIFILM : <http://fujifilm.com/>

Pendant l'utilisation

Problèmes	Origine du problème	Solutions
L'appareil photo ne peut pas être mis sous tension.	<ol style="list-style-type: none">① La charge de la batterie est faible.② La batterie n'est pas insérée correctement.	<ol style="list-style-type: none">① Chargez la batterie complètement.② Insérez la batterie correctement.
La batterie se décharge rapidement.	<ol style="list-style-type: none">① Vous utilisez l'appareil photo dans un endroit très froid.② Les bornes de la batterie sont sales.③ Vous utilisez la même batterie depuis longtemps.	<ol style="list-style-type: none">① Mettez la batterie dans une de vos poches pour la réchauffer, puis mettez-la en place immédiatement avant d'utiliser l'appareil photo.② Retirez la batterie, nettoyez les bornes avec un chiffon sec et propre, puis remettez la batterie en place.③ La batterie a atteint la fin de sa vie. Remplacez-la par une neuve.
L'appareil photo se met hors tension pendant son utilisation.	● La batterie est déchargée.	● Remplacez-la par une batterie entièrement chargée.
La charge de la batterie ne démarre pas.	<ol style="list-style-type: none">① La batterie n'est pas insérée.② L'orientation de la batterie n'est pas correcte.③ L'adaptateur d'alimentation secteur n'est pas connecté correctement à la prise secteur murale.	<ol style="list-style-type: none">① Insérez la batterie.② Réinsérez la batterie avec l'orientation correcte.③ Branchez l'adaptateur d'alimentation secteur correctement sur la prise secteur murale.
La charge peut prendre beaucoup de temps.	● Vous chargez la batterie dans un endroit très froid.	● La charge peut prendre beaucoup de temps quand il fait froid.
Pendant la charge de la batterie, le témoin d'aide AF/témoins du retardateur clignote, ou un message d'erreur apparaît sur le moniteur LCD, indiquant que la batterie ne peut pas être chargée.	<ol style="list-style-type: none">① Les bornes de la batterie sont sales.② La batterie a atteint la fin de sa vie ou est endommagée.③ La batterie est trop chaude ou trop froide.	<ol style="list-style-type: none">① Retirez la batterie, nettoyez les bornes avec un chiffon sec et propre, puis remettez la batterie en place. Insérez-la avec l'orientation correcte.② Remplacez-la par une batterie neuve. Si cela ne résout pas le problème, contactez un distributeur FUJIFILM autorisé.③ Chargez de nouveau la batterie quand la température de la batterie est stable.

GUIDE DE DÉPANNAGE

FR

Problèmes	Origine du problème	Solutions
Une langue non souhaitée apparaît sur le moniteur.	● Le réglage 言語/LANG. sur le menu de configuration n'est pas correct.	● Sélectionnez votre langue dans le menu.
Aucune photo n'est prise quand vous appuyez sur le déclencheur.	① L'appareil photo n'est pas sous tension. ② La batterie est déchargée. ③ La mémoire de l'appareil photo ou de la carte mémoire est pleine. ④ La carte mémoire n'est pas formatée. ⑤ Les contacts de la carte mémoire (parties dorées) sont sales. ⑥ La carte mémoire est endommagée.	① Mettez l'appareil photo sous tension. ② Chargez la batterie complètement. ③ Insérez une nouvelle carte mémoire ou supprimez des images. ④ Utilisez une carte mémoire formatée avec cet appareil photo. ⑤ Nettoyez les contacts de la carte mémoire avec un chiffon sec et doux. ⑥ Insérez une nouvelle carte mémoire.
Le moniteur devient sombre après une prise de vue.	● Le flash se déclenche pour la prise de vue.	● Le moniteur peut s'assombrir pendant la charge du flash. Attendez que le flash se charge.
L'appareil photo ne fait pas la mise au point.	● Le sujet ne convient pas à la mise au point automatique. (Page 55)	● Utilisez le verrouillage AF/AE.
Le flash ne se déclenche pas.	① Vous avez essayé de prendre une photo alors que le flash était en cours de charge. ② FLASH COUPÉ est sélectionné pour FLASH . ③ La batterie est déchargée.	① Appuyez sur le déclencheur une fois que le flash est complètement chargé. ② Sélectionnez un autre réglage de flash que FLASH COUPÉ . (Page 56) ③ Remplacez-la par une batterie complètement chargée.
Le flash n'éclaire pas complètement le sujet.	① Le sujet ne se trouve pas dans la plage du flash. ② La fenêtre du flash est bloquée.	① Positionnez le sujet dans la plage du flash. ② Tenez l'appareil photo correctement.
Les images sont floues.	① L'objectif est sale. ② Le cadre de mise au point est affiché en rouge quand vous prenez une photo.	① Nettoyez l'objectif. ② Assurez-vous que le cadre de mise au point est affiché en vert avant de prendre une photo.
Les images sont tachetées.	● Une vitesse d'obturation lente (par ex. Mode B) est sélectionnée à haute température.	● Cela provient des caractéristiques des CCD et ne constitue pas un mauvais fonctionnement.
L'appareil photo ne répond pas.	① Un mauvais fonctionnement se produit temporairement. ② La batterie est déchargée.	① Retirez la batterie puis remettez-la en place. Si cela ne résout pas le problème, contactez un distributeur FUJIFILM autorisé. ② Remplacez-la par une batterie complètement chargée.

GUIDE DE DÉPANNAGE

FR

Problèmes	Origine du problème	Solutions
La cassette film ne peut pas être chargée ou ne peut pas être chargée en douceur.	<ul style="list-style-type: none"> ① La cassette film ne convient pas à l'appareil photo. ② La cassette film n'est pas chargée correctement. 	<ul style="list-style-type: none"> ① Utilisez uniquement un Film instantané FUJIFILM "instax SQUARE". (Aucun autre film ne peut être utilisé.) ② Faites correspondre la ligne jaune de la cassette film avec le repère de positionnement jaune sur votre appareil photo.
Le couvercle du film ne peut pas être éjecté.	<ul style="list-style-type: none"> ● L'appareil photo ne peut pas reconnaître la cassette film. 	<ul style="list-style-type: none"> ● Retirez la cassette film et rechargez-la de nouveau.
Le film ne peut pas être éjecté jusqu'à la fin.	<ul style="list-style-type: none"> ● L'appareil photo a été secoué ou est tombé et le film est devenu mal aligné. 	<ul style="list-style-type: none"> ① Agrippez le bord du film et tirez vers l'extérieur. ② Réalisez une autre opération d'impression pour pousser le film coincé.
La cassette film ne peut pas être éjectée.	<ul style="list-style-type: none"> ① L'appareil photo a été secoué ou est tombé et le film est mal aligné. ② Le film est coincé. 	<ul style="list-style-type: none"> ① Chargez une nouvelle cassette film. ② Mettez l'appareil photo hors tension puis de nouveau sous tension. Si cela ne résout pas le problème, retirez le film coincé et chargez une nouvelle cassette film.

Images imprimées

Problèmes	Origine du problème	Solutions
La date correcte n'est pas imprimée.	<ul style="list-style-type: none"> ● Le réglage de la date n'est pas correct. 	<ul style="list-style-type: none"> ● Réalisez de nouveau le réglage de la date. (Page 62)
Une partie ou toute la photo imprimée est blanche.	<ul style="list-style-type: none"> ● Le couvercle arrière a été ouvert avant que le film ne soit entièrement utilisé. 	<ul style="list-style-type: none"> ● N'ouvrez pas le couvercle arrière avant d'avoir utilisé entièrement le film ; sinon, le reste du film pourrait être exposé et endommagé.
L'image est floue.	<ul style="list-style-type: none"> ① Une pression a été appliquée sur l'image juste après qu'elle est sortie de l'appareil photo. ② L'image ne sort pas en douceur. 	<ul style="list-style-type: none"> ① Ne secouez pas, ne tordez pas et n'appliquez pas de pression sur l'impression. ② Ne recouvrez pas la fente du film.
Une ligne noire est imprimée au bas de l'image imprimée.	<ul style="list-style-type: none"> ● L'appareil photo a été secoué ou est tombé et le film est devenu mal aligné. 	<ul style="list-style-type: none"> ● Imprimez de nouveau l'image. Si cela ne résout pas le problème, chargez une nouvelle cassette film.

AVERTISSEMENTS ET RECOMMANDATIONS

Ce produit a été conçu avec la sécurité à l'esprit, afin de fournir un service sûr lorsqu'il est manipulé correctement et conformément au mode d'emploi et aux instructions. Il est important que le produit et le film INSTAX soient manipulés correctement et utilisés seulement pour imprimer des images comme indiqué dans le mode d'emploi et dans les instructions des films INSTAX SQUARE. Pour des raisons de facilité et de sécurité, veuillez suivre ce qui est écrit dans ce Mode d'emploi. C'est aussi une bonne idée de conserver ce Mode d'emploi dans un endroit sûr et facile à trouver pour vous y reporter si nécessaire.

AVERTISSEMENT

Ce signe indique une situation pouvant entraîner la mort ou de sérieuses blessures si ces instructions sont ignorées ou si le produit est utilisé de façon incorrecte.

AVERTISSEMENT

- ⚠ Si l'appareil photo (ou les batteries) devient chaud ou émet de la fumée, s'il y a une odeur de brûlé, ou si quelque chose d'autre semble anormal, retirez immédiatement les batteries. Un problème de ce genre pourrait entraîner un incendie et causer des brûlures. (Faites particulièrement attention d'éviter les brûlures quand vous retirez les batteries ou débranchez le câble USB.)
- ⚠ Si l'appareil photo tombe dans l'eau ou si de l'eau, du métal ou un autre objet pénètre dans l'appareil photo, retirez immédiatement les batteries, déconnectez l'adaptateur d'alimentation secteur et débranchez l'adaptateur d'alimentation secteur de la prise murale. Sinon cela pourrait entraîner une surchauffe de l'appareil photo ou un incendie.
- ⚠ N'utilisez pas cet appareil photo dans un endroit où il y a du gaz inflammable ou à proximité d'essence, de benzène, de diluant ou d'autres substances instables qui peuvent dégager des vapeurs dangereuses. Sinon cela pourrait entraîner une explosion de l'appareil photo ou un incendie et causer des brûlures.
- ⚠ Ne démontez jamais les piles. Ne les soumettez pas à la chaleur, ne les jetez pas dans un feu, n'essayez pas de les recharger, de les court-circuiter, de les faire tomber ni de leur faire subir des chocs. Cela pourrait entraîner l'explosion des piles.
- ⚠ Utilisez uniquement le type de batterie spécifié dans le mode d'emploi de votre appareil photo. Sinon cela pourrait entraîner une surchauffe de l'appareil photo ou un incendie.
- ⚠ Assurez-vous de ranger les batteries dans un endroit sûr, hors de la portée des nourrissons, des jeunes enfants ou des animaux domestiques. Les batteries pourraient être avalées accidentellement par des jeunes enfants ou des animaux domestiques. Si cela se produit, consultez immédiatement un médecin.
- ⚠ Utilisez uniquement la batterie spécifiée pour fonctionner avec l'appareil photo. De plus, n'utilisez pas l'appareil photo avec une tension d'alimentation autre que celle indiquée. L'utilisation d'autres batteries pourrait entraîner une surchauffe de l'appareil photo ou un incendie.



AVERTISSEMENT

- ⚠ **Ne démontez jamais le produit. Vous risqueriez de vous blesser.**
- ⚠ **En cas de problème avec l'appareil photo, n'essayez jamais de le réparer vous-même. Vous pourriez vous blesser.**
- ⚠ **Si ce produit tombe ou est endommagé et que les pièces internes deviennent apparentes, n'y touchez pas. Contactez votre revendeur FUJIFILM.**
- ⚠ **Ne touchez aucune pièce ni partie saillante du couvercle arrière. Vous pourriez vous blesser.**
- ⚠ **Ne mouillez jamais le produit et ne le touchez pas avec les mains mouillées. Ceci risque de provoquer une électrocution.**
- ⚠ **Ne mélangez pas des batteries neuves avec des vieilles batteries, ou des batteries de types différents. Assurez-vous aussi que les polarités ⊕ et ⊖ de la batterie sont correctes. Une batterie endommagée ou une fuite d'électrolyte peut entraîner un incendie ou une blessure et contaminer l'environnement.**
- ⚠ **Si l'appareil photo ne doit pas être utilisée pendant une longue période (parce que vous voyagez, etc.), retirez les batteries, déconnectez l'adaptateur d'alimentation secteur et déconnectez le câble USB. Ne pas le faire pourrait entraîner un incendie.**
- ⚠ **Ne déplacez pas l'appareil photo pendant que le câble USB est connecté. Cela pourrait endommager le câble USB et entraîner un incendie ou un choc électrique.**
- ⚠ **Conservez hors de la portée des enfants en bas âge. Ce produit peut provoquer des blessures s'il est laissé dans les mains d'un enfant.**
- ⚠ **Ne recouvrez et n'emballez pas l'appareil photo ou l'adaptateur secteur dans un tissu ou une couverture. Cela pourrait causer un échauffement interne et une déformation du boîtier ou entraîner un incendie.**
- ⚠ **Lors de l'utilisation de l'appareil photo, assurez-vous que le couvercle de la batterie est en place; sinon, vous pourriez vous blesser.**



La marque « CE » certifie que ce produit satisfait les conditions de l'UE (Union Européenne) quant à la sécurité d'usage, la santé publique, la protection de l'environnement et du consommateur. (« CE » signifie conformité européenne.)

AVIS DE LA FCC/INDUSTRIE CANADA

Le présent appareil est conforme à la partie 15 des règles de la FCC et aux normes des CNR d'Industrie Canada applicables aux appareils radio exempts de licence. L'exploitation est autorisée aux deux conditions suivantes : (1) l'appareil ne doit pas produire de brouillage, et (2) l'appareil doit accepter tout brouillage subi, même si le brouillage est susceptible d'en compromettre le fonctionnement.

Remarque : Déclaration de la FCC/INDUSTRIE CANADA sur l'exposition aux radiations :

Cet équipement est conforme aux limites d'exposition aux rayonnements énoncés pour un environnement non contrôlé et respecte les règles radioélectriques (RF) de la FCC lignes directrices d'exposition et d'exposition aux fréquences radioélectriques (RF) CNR-102 de l'IC. Cet équipement doit être installé et utilisé en gardant une distance de 20 cm ou plus entre le dispositif rayonnant et le corps en utilisation normale.

ATTENTION: Cet appareil numérique de la classe B est conforme à la norme NMB-003 du Canada.



Traitement des appareils électriques et électroniques chez les particuliers

Traitement des appareils électriques et électroniques

(Applicable dans l'Union européenne et les autres pays européens pratiquant le tri sélectif)

Cette icône sur le produit ou sur l'emballage, dans le manuel ou sur la garantie, indique que l'appareil ne sera pas traité comme déchet ménager.

Il devra être acheminé vers une déchetterie qui recycle les appareils électriques et électroniques.

En s'assurant de la mise au rebut appropriée de ce produit, vous contribuerez à éviter des conséquences préjudiciables pour l'environnement et la santé.

Si votre matériel contient des piles ou accumulateurs faciles à retirer, merci de les enlever de l'appareil et de les traiter séparément. Le recyclage de l'appareil contribuera à préserver les ressources naturelles. Pour plus d'information sur le recyclage de ce produit, contactez votre mairie, une déchetterie proche de votre domicile ou le magasin où vous l'avez acheté.

Pour les pays hors Union Européenne : Si vous souhaitez jeter ce produit, merci de contacter les autorités locales pour vous informer sur les moyens de mise au rebut existants.

SOIN DE L'APPAREIL ET PRECAUTIONS

SOIN DE L'APPAREIL

- 1 Cet appareil est un instrument de précision, exigeant un maniement attentif. Veillez à ne pas le mouiller, à ne pas le laisser tomber et à ne pas lui faire subir des chocs. Ne le laissez pas dans un endroit exposé à du sable.
- 2 N'utilisez pas une courroie faite pour les téléphones portables ou d'autres produits électroniques similaires. Ces courroies sont habituellement trop faibles pour soutenir votre appareil photo en toute sécurité. Pour votre sécurité, utilisez uniquement des courroies conçues pour votre appareil photo, et utilisez-les conformément aux instructions.
- 3 Si vous utilisez un trépied, vérifiez la résistance du trépied, puis montez l'appareil en tournant le trépied au lieu du corps de l'appareil. Lorsque vous montez l'appareil photo sur un trépied, assurez-vous de ne pas tourner la vis du trépied excessivement, ou de forcer, etc. En outre, ne transportez pas l'appareil photo pendant qu'il est monté sur trépied. Cela risque de causer une blessure ou d'endommager l'appareil.
- 4 Lorsque vous prévoyez de ne pas utiliser l'appareil pendant longtemps, retirez les piles et rangez l'appareil dans un endroit bien ventilé, à l'abri de fortes températures, de la poussière et de l'humidité.
- 5 N'utilisez pas de solvants tels que diluants pour peinture et alcool pour enlever les saouilles.
- 6 Gardez la chambre du film et l'intérieur de l'appareil photo propres pour éviter d'endommager les films.
- 7 Par temps chaud, ne laissez pas votre appareil photo dans une voiture fermée ou sur la plage, et ne le laissez pas dans des endroits humides.
- 8 Les gaz des produits antimites tel que le naphthalène peuvent affecter votre appareil photo et les films. Faites attention de conserver votre appareil photo ou vos impressions dans un coffre ou un bureau.
- 9 Comme votre appareil photo est commandé par un logiciel, un mauvais fonctionnement peut se produire dans de rares occasions. Dans le cas d'un fonctionnement incorrect, réinitialisez l'appareil en retirant la batterie puis en la remettant en place après un instant.
- 10 Notez que la plage de température de fonctionnement de l'appareil photo est comprise entre +5°C et +40°C.

- ① Faites particulièrement attention à vous assurer que les matériaux imprimés ne sont pas en infraction avec les droits d'auteur, les droits sur les images, la protection de la vie privée ou les autres droits personnels et qu'ils ne constituent pas une offense à la décence. Les actions qui violent les droits des autres sont contraires à la décence publique et constituent une offense qui peut être punissable par la loi ou peut être l'objet d'une action judiciaire.

Précautions pendant l'impression

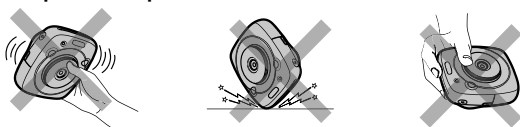

FILM INSTAX SQUARE ET PRÉCAUTION D'IMPRESSON

Reportez-vous au Film instantané FUJIFILM "instax SQUARE" pour les instructions d'utilisation du film. Suivez toutes les instructions de sécurité et d'utilisation.

- ① Gardez le film dans un endroit frais et sec. Ne laissez pas le film dans un endroit où la température est extrêmement chaude (par exemple dans une voiture fermée)
- ② Lorsque vous chargez une cassette film, utilisez le film aussitôt que possible.
- ③ Si le film a été conservé dans un endroit où la température est très haute ou très basse, amenez-le à température de la pièce avant de commencer à prendre des photos.
- ④ Assurez-vous d'utiliser le film avant la date « Utiliser avant ».
- ⑤ Évitez de soumettre votre valise à une inspection des bagages enregistrés à l'aéroport, ainsi qu'à toute autre illumination intense par rayon X. Une exposition intense aux rayons X pourrait provoquer un effet de voile sur vos films. Nous recommandons de transporter l'appareil et/ou le film dans l'avion comme bagage à main. (Communiquez avec chaque aéroport pour avoir plus d'information).
- ⑥ Évitez la lumière forte et gardez les impressions développées dans un endroit frais et sec.
- ⑦ Ne percez pas, ne déchirez pas et ne coupez pas le film INSTAX SQUARE. Si le film est endommagé, ne l'utilisez pas.

Précautions sur la manipulation du film et des impressions

Pour en savoir plus, reportez-vous aux instructions et aux avertissement du Film instantané FUJIFILM "instax SQUARE".

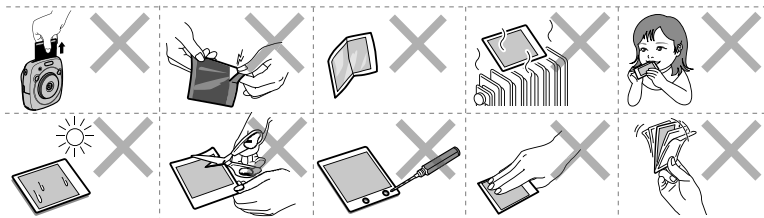

À propos de la manipulation de la batterie

- Assurez-vous d'utiliser l'appareil photo correctement. Lisez ces remarques de sécurité et votre mode d'emploi attentivement avant l'utilisation.
- Après avoir lu ces remarques relatives à la sécurité, rangez-les dans un endroit sûr.

⚠ AVERTISSEMENT	⚠ ATTENTION
Ce signe indique une situation pouvant entraîner la mort ou de sérieuses blessures si ces instructions sont ignorées ou si le produit est utilisé de façon incorrecte.	Ce signe indique une situation pouvant entraîner des blessures ou des dégâts matériels si ces instructions sont ignorées ou si le produit est utilisé de façon incorrecte.

⚠ AVERTISSEMENT	
⊘ Interdit	<i>N'utilisez pas de batteries autres que celles spécifiées.</i> Chargez la batterie comme indiqué par l'indicateur.
⊘ Interdit	<i>e chauffez pas, ne changez pas et ne démontez pas la batterie. Ne faites pas tomber la batterie et ne la soumettez pas à des chocs. Ne court-circuitez pas la batterie. Ne rangez pas la batterie avec des produits métalliques. Ne chargez pas la batterie en utilisant un autre chargeur que le chargeur spécifié.</i> N'importe laquelle de ces actions peut faire exploser la batterie ou la faire fuir et provoquer un incendie ou des blessures.
⊘ Interdit	<i>N'utilisez pas de tensions autres que la tension d'alimentation électrique indiquée.</i> L'utilisation d'autres sources d'alimentation peut provoquer un incendie.
⊘ Interdit	<i>Si la batterie fuit et que le liquide entre en contact avec vos yeux, votre peau ou vos vêtements, rincez abondamment la partie touchée à l'eau claire et consultez un médecin ou appelez les urgences immédiatement.</i>
! Requis	<i>Risque d'explosion de la batterie si celle-ci est remplacée par un modèle non compatible. Mettez les batteries au rebut en respectant les instructions données.</i>
! Requis	<i>Mettez les batteries au rebut en respectant les instructions données. Avant de jeter la batterie, recouvrez les bornes avec du ruban isolant. L'entrée en contact avec d'autres objets métalliques ou d'autres batteries pourrait provoquer la mise à feu ou l'explosion de la batterie.</i>
⚠ ATTENTION	
! Requis	<i>Quand vous nettoyez l'appareil photo, ou si vous ne prévoyez pas de l'utiliser pendant une période prolongée, retirez la batterie.</i> Sinon, cela pourrait entraîner un incendie ou un choc électrique.
! Requis	<i>Si un problème se produit, mettez l'appareil photo hors tension et retirez la batterie.</i> Continuer d'utiliser l'appareil photo alors qu'il émet de la fumée, a une odeur inhabituelle ou se trouve dans un autre état anormal peut entraîner un incendie ou un choc électrique. Contactez votre revendeur FUJIFILM.

Batterie

Les paragraphes suivants décrivent comment utiliser correctement les batteries et prolonger leur autonomie. Une utilisation incorrecte peut réduire l'autonomie de la batterie ou provoquer sa fuite, sa surchauffe, un incendie ou une explosion. La batterie n'est pas chargée lors de l'expédition. Chargez-la avant toute utilisation.

■ Remarques relatives à la batterie

La batterie perd progressivement sa charge lorsqu'elle n'est pas utilisée. Chargez la batterie un ou deux jours avant utilisation. La vie de la batterie peut être prolongée en mettant l'appareil photo hors tension quand il n'est pas utilisé. La capacité de la batterie diminue à basse température; une batterie déchargée peut donc ne pas fonctionner si elle est froide. Gardez une batterie de rechange entièrement chargée dans un endroit chaud et changez-la dès que nécessaire, ou gardez la batterie dans un endroit chaud et insérez-la dans l'appareil photo uniquement quand vous l'utilisez. Ne placez pas la batterie en contact direct avec un réchauffe-mains ou d'autres appareils de chauffage.

■ Recharge de la batterie

Chargez la batterie en utilisant le câble USB fourni. Le temps de charge augmente à des températures ambiantes inférieures à +10 °C (+50°F) ou supérieures à +35 °C (+95°F). N'essayez pas de recharger la batterie à des températures supérieures à +40 °C (+104°F); à des températures inférieures à +5 °C (+41°F), la batterie ne se recharge pas.

N'essayez pas de recharger une batterie entièrement chargée. Il n'est cependant pas nécessaire que la batterie soit entièrement déchargée avant de la recharger.

Il se peut que la batterie soit chaude au toucher immédiatement après avoir été rechargée ou utilisée. Ceci est normal.

■ Longévité de la batterie

Vous pouvez recharger la batterie environ 300 fois à des températures normales. Une nette diminution de la durée pendant laquelle la batterie conserve sa charge indique qu'elle a atteint sa limite de longévité et qu'elle doit être remplacée.

■ Stockage

Les performances de la batterie peuvent se dégrader si vous n'utilisez pas celle-ci pendant une période prolongée, alors qu'elle est entièrement chargée. Déchargez-la avant de la ranger.

Si l'appareil photo ne doit pas être utilisé pendant une période prolongée, retirez la batterie et rangez-la dans un endroit sec à une température ambiante comprise entre +15 °C et +25 °C. Ne la rangez pas dans un endroit exposé à une température extrême.

■ Précautions : Manipulation de la batterie

- Ne collez pas d'autocollants ou d'autres objets sur la batterie.
- Ne déchirez pas et ne décollez pas l'étiquette extérieure.
- Gardez les bornes toujours propres.
- Le boîtier de la batterie et de l'appareil photo peut devenir chaud au toucher après une utilisation prolongée. C'est normal.

■ Mise au rebut

Jetez les batteries usagées en respectant les réglementations locales en vigueur.

■ Les marques de certification obtenues par l'appareil photo sont situées dans la chambre du film.



Une batterie lithium-ion recyclable alimente le produit que vous avez acheté. Veuillez composer le 1-800-8-BATTERY pour obtenir des informations sur le recyclage de cette batterie.

Dans les pays en dehors de l'Union Européenne, la Norvège, l'Islande et le Liechtenstein :

Si vous souhaitez mettre au rebut ce produit, y compris les batteries ou les accumulateurs, veuillez contacter vos autorités locales et demander comment vous pouvez vous en débarrasser correctement.



Ce symbole sur les batteries ou accumulateurs indique que ces produits ne doivent pas être traités comme des déchets ménagers.

Informations de traçabilité en Europe

Fabricant : FUJIFILM Corporation
Adresse, Ville : 7-3, Akasaka 9-Chome,
Minato-ku, Tokyo
Pays : JAPON

Représentant autorisé en Europe :
FUJIFILM EUROPE GMBH
Adresse, Ville : Dusseldorf Heesenstrasse 31,
40549
Pays : Allemagne

Informations sur FUJIFILM au Canada

FUJIFILM Canada Inc.
600 Suffolk Court, Mississauga, Ontario L5R
4G4

MEMO

[en] If you have any inquiries about this product, please contact a FUJIFILM authorized distributor, or access the website below.

[fr] Si vous avez des questions sur ce produit, veuillez vous adresser à un distributeur Fujifilm autorisé, ou consultez le site web ci-dessous.

<http://www.fujifilm.com/>

FUJIFILM

FUJIFILM Corporation

7-3, AKASAKA 9-CHOME, MINATO-KU, TOKYO 107-0052, JAPAN