



INSTRUCTION MANUAL
Model No. YSN-HT-500
Flame King Gas Grill

This instruction manual contains important information necessary for the proper assembly and safe use of the appliance. Read and follow all warnings and instructions before assembling and using the appliance.

**Follow all warning and instructions when using the appliance.
Keep this manual for future reference.**



DANGER

If you smell gas:

- 1) Shut off gas to the appliance.**
- 2) Extinguish any open flame.**
- 3) Open lid.**
- 4) If odor continues, immediately call your gas supplier or your fire department.**

Failure to follow these instructions could result in fire or explosion which could cause property damage, personal injury or death.



DANGER

- 1. Never operate this appliance unattended.**
- 2. Never operate this appliance within 25ft (7.5m) of any flammable liquid.**
- 3. If fire should occur, shut-off main gas supply and keep away from the appliance. Immediately call your fire department. Do not attempt to extinguish oil or grease fire with water.**

Failure to follow these instructions could result in fire or explosion which could cause property damage, personal injury of death.

CAUTIONS

- This grill is designed for **OUTDOOR USE ONLY** and should not be used in a building, garage or any other enclosed area!
- This appliance is not intended to be installed in or on boats.

- Minimum clearance from grill to any unprotected combustible material must be 12" on the rear and 12" on either side of grill and 16" from the bottom to the ground.
- Before each use, your grill, hoses, fitting and burner should be visually inspected for any wear and or damage.
- If there is evidence of abrasion, wear, cuts or leaks, the hose must be replaced prior to the appliance being put into operation, the replacement hose assembly shall be that specified by the manufacturer.
- This appliance is not intended for commercial use.
- The use of alcohol, prescription or non-prescription drugs may impair the consumer's ability to properly/ safely operate the appliance.
- In the event of grease fire do not attempt to extinguish with water. Immediately call the fire department. Fire extinguishers of type A, BC or ABC may, in some circumstances, contain the fire. Keep the fuel supply hose away from any heated surfaces.
- Do not leave the appliance unattended. Keep children and pets away from the appliance at all times.
- Do not move the appliance while use.
- This appliance is not intended for and should never be used as a heater.



- **DANGER-** Do not use this appliance under extended awnings. Failure to comply could result in a fire or personal injury.



- **DANGER-** Do not put grill in storage or travel mode immediately after use. Allow to cool to touch before moving or storing. Failure to do so could result in fire, resulting in property damage, personal injury or death.

Installation

- Installation of this grill must conform with local codes or in the absence of local codes with the National Fuel Gas Code, ANSI Z223.1/NFPA 54, Storage and Handling of Liquefied Petroleum Gases, ANSI/NFPA 58. Installation of this grill must also conform to ANSI A119.2/NFPA 1192 Standards for Recreational Vehicles. ANSI A119 Standards must also be followed concerning clearances from appliances to any doors, windows and combustion air intakes. CSAZ 240 RV series.
- This appliance shall be installed on the opposite side, from a fuel distribution/dispensing system of a RV.
- The installation of the appliance must preclude the possibility of operation or gas flow when in storage (travel) position.
- This appliance shall be connected to the vehicles propane system with a flexible hose connect or complying with the high-pressure requirements of the

Standard for Pigtails and Hose Connections for LP-Gas, ANSI/UL 569, and shall be of length no longer than that required to allow the grill to be mounted in the “in use” position of its mounting system.

- The hose shall be installed in a manner that will not allow it to come in contact with the hot surface of the grill while in use or in the storage/travel model.

Installer- All instructions for appliance are to be left with the consumer for future reference.

How to set up your grill on your RV

Step 1. Open box, then open grill cover, take out grill

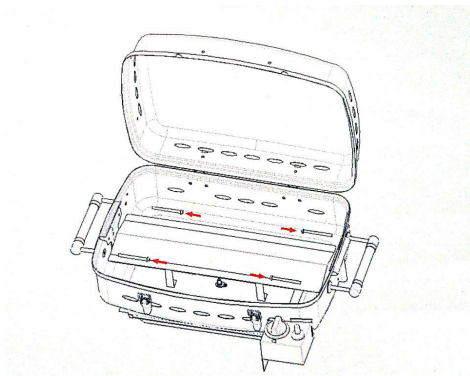

Step 2. Fix grill bottom right and left handle.

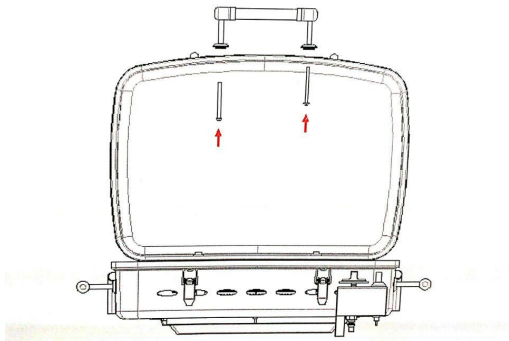

Step 3. Fix grill cover handle.

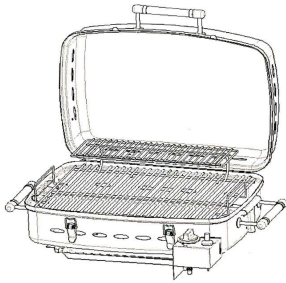

Step 4. Put rack inside of grill.

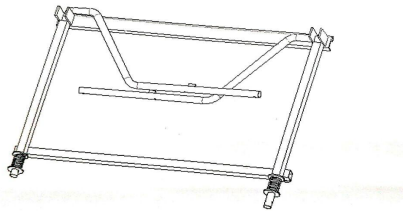

Step 5. Remove your grill from all interior and exterior packaging, hold bracket.
See figure 5

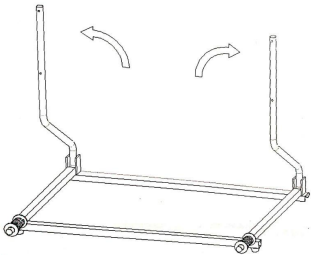

(figure 6)

Step 6. Unfold each arm one at a time, arms will drop into slots.

To refold, step on bottom rail to push arms above slot, and then fold back into position.
See figure 6

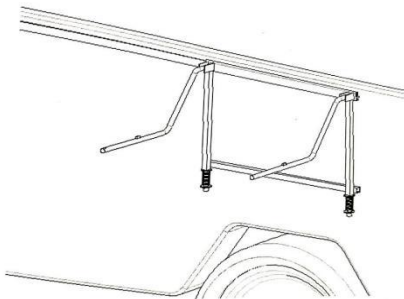

(figure 7)

Step 7. Hang bracket on white aluminum mounting strip located on side of RV, open the two folding arms on the bracket, and make sure they lock in position. See figure 7

Notice: The height between grill bottom and ground must be a minimum of 16 inch.

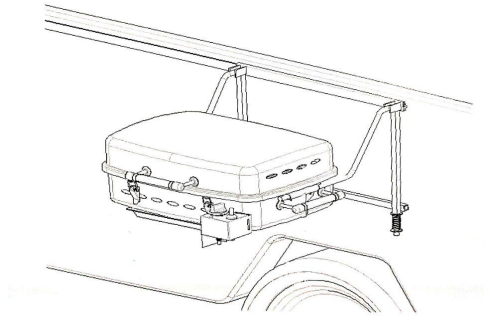

(figure 8)

Step 8. Slide grill onto 2 arms, make sure grill is fully on arms, against stops.

See figure 8

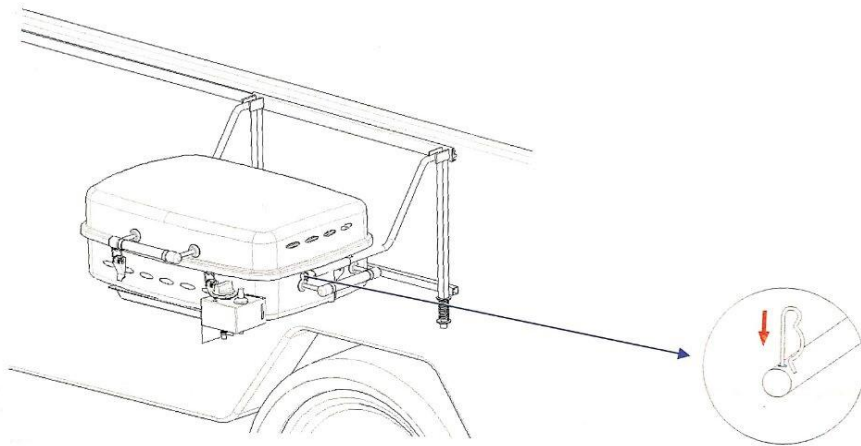

(figure 9)

Step 9. Insert retaining pins into arms.

To remove grill, remove retaining pins from arms and slide grill off of bracket arms.

See figure 9

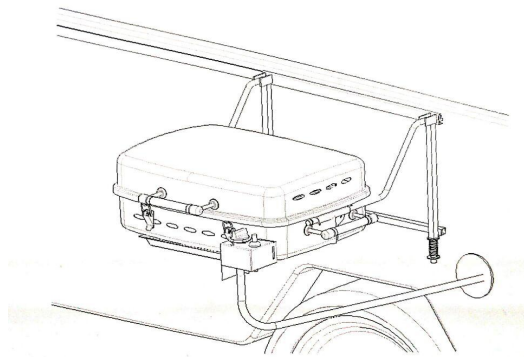

(figure 10)

Step 10. Connect gas pipe with grill well. See figure 10

To attach quick coupler:

- Slide retaining sleeve back
- Push female coupler onto male coupler
- Release retaining sleeve.

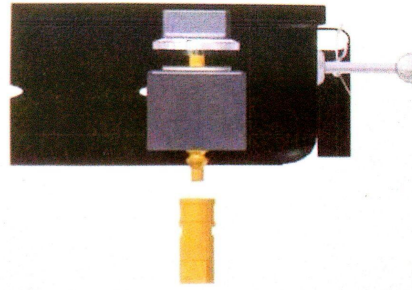

Main Grill Burners -Extreme care should be taken when removing a burner. It must be correctly centered on the orifice before any attempt is made to relight the grill. Frequency of cleaning will depend on how often you use the grill. Failure to properly place the burner back into position could cause a fire to occur, thereby damaging the grill and making it unsafe to operate.

For your reference, valve model and description:

Seven Universe Industrail Co. Ltd.

QDD quick fitting Certificate No. : 1586731 Model: SUKJC(01) (E)

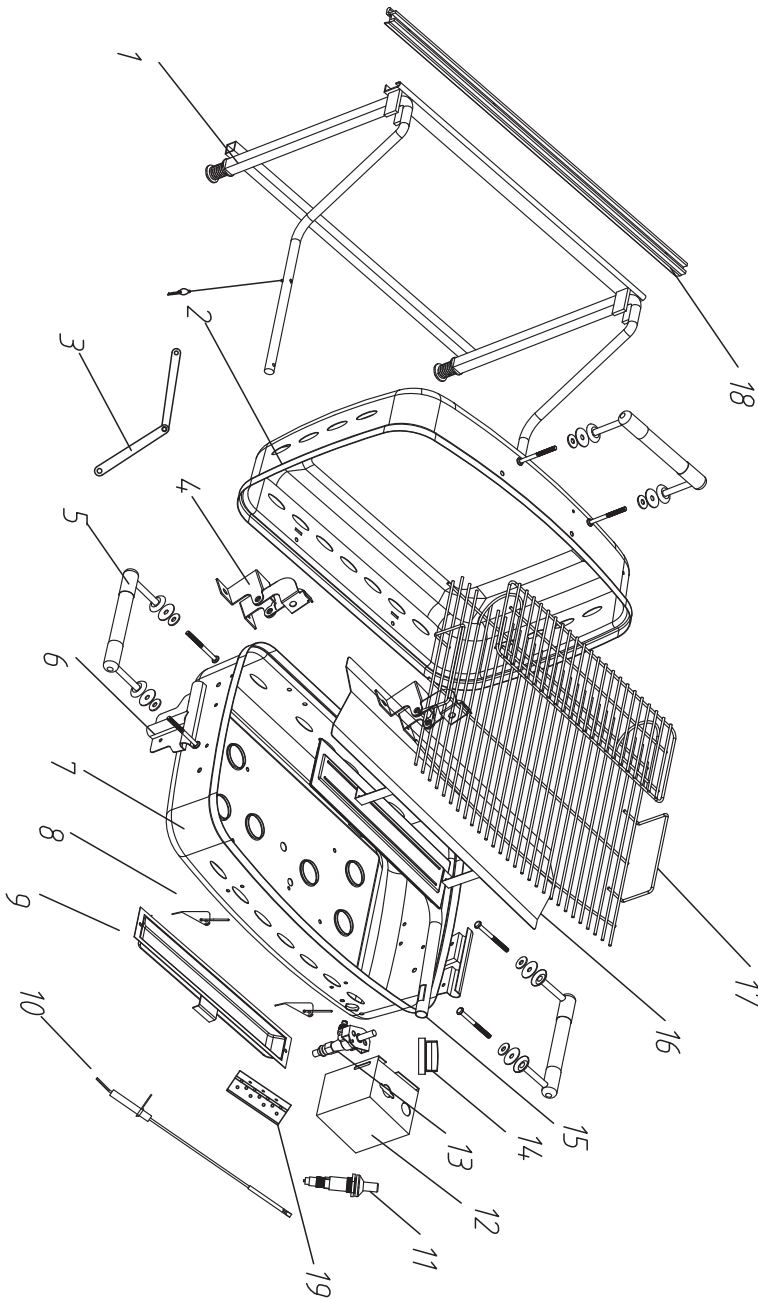

VT520 PARTS LIST

NO.	Description	Qty
19	Hinge	
18	Wall fixing aluminum frame	
17	Food grill	
16	Flame shield	
15	Burner Pipe	
14	Valve knob	
13	Copper valve	
12	Piezoelectric valve mounting box	
11	Piezoelectric	
10	Ignition needle assembly	
9	Oil Tray	
8	trigger	
7	Furnace base	
6	Furnace wall hanging buckle	
5	Handle assembly	
4	Box buckle	
3	Arm	
2	Lid	
1	Telescopic ledge assembly	



WARNING : Please test your grill before use, to ensure is no gas leakage.

- To check for gas leaks on hose or grill, use a solution of water and liquid dish detergent in 10 to 1 ration respectively. Agitate solution until bubbles form, then apply to all fittings and inlets of grill control valve. If a leak is detected and you are unable to correct; return unit to the dealer for repair.

Leak Test:

1. Turn gas control knob to OFF position;
2. Brush soapy solution onto connection area;
3. If bubbles appear, there's a leak, disconnect the connector and connect again, make sure the male and female of QDD connection fit snug;
4. If the steps above can't stop the leak do not try to repair, shut off gas supply to the grill and call for replacement parts.



WARNING :

- Don't store a spare LP gas cylinder under or near this appliance:
- Never fill the cylinder beyond 80 percent full.
- If the aforementioned instructions are not followed, a serious injury may occur.

The appliance must be isolated from the gas supply piping system by closing its individual manual shutoff valve during any pressure testing of the gas supply piping system at test pressures equal to or less than ½ psi (3.5 kPa).

Lighting Your Grill

Lighting the Burner(s)

1. **Place pan on the burner.**
2. **With all gas control (burner) knobs in the OFF position, open the gas supply.**
3. **Push the gas control (burner) knob in, and rotate counterclockwise to the “ON” position marking on the knob.**
4. **The Piezo-style ignition system will create a loud clicking noise as it produces a spark to ignite the gas. You will be able to hear and see as the gas ignites.**
5. **Adjust the burner knobs to your desired cooking temperature.**

If the burners fail to light:

1. **If the burner does not light on the first try, repeat immediately. On your second attempt, if the burner does not light within five seconds, turn the burner knob(s) completely off. Do not try again for a minimum of five minutes as the gas dissipates.**
2. **After five minutes, you may proceed to try to light the burner again using the procedures outlined above.**
3. **If after a few rounds of trying to light the burner using the Piezo-style ignition, the burner still does not light, consider using a match to lighting.**
4. **Once you are done using the stovetop, push the burner knobs in, and rotate clockwise to the “off” position.**



WARNING:

Always open lid before turning on gas and lighting burner, failure to open the lid before lighting could cause an explosion causing property damage, injury, or even death.

Burner Flame Pattern

- The grill burner has been factory set for the correct air and gas mixture. The correct flame pattern is shown below:

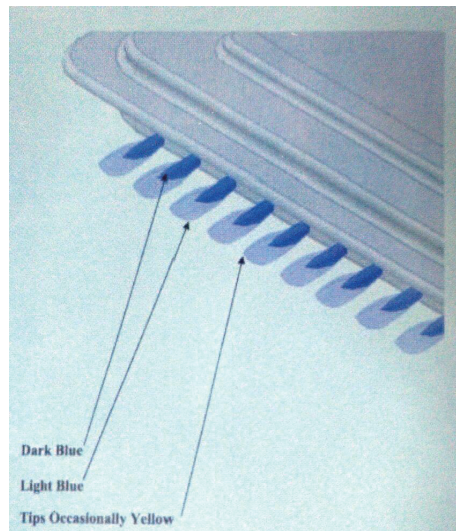

Maintenance

- Keep appliance area clear and free of any combustible materials, gasoline and other flammable vapors and liquids.
- Visually check burner flames to ensure gas flow and air ventilation are not obstructed.
- Grill should be cool to the touch before cleaning and storing.
- After each use of the grill, the appliance must be cleaned.
- To reduce the risk of grease fire, always clean the drip tray and remove any grease from the inside of the grill using warm soapy water.
The outside of the appliances can also be wiped down with warm soapy water.
- Use a brass bristled barbecue brush to scrub the stainless-steel cooking grates, not a steel bristled wire brush.
- DO NOT use any cleaning solvents or abrasives to clean the grill.
Before each use always check/clean burner/venture tubes for insects and insect nests. A clogged tube can lead to fire beneath the appliances.

Manufacturer:

Flame King

2601 Northland Drive, Elkhart, IN 46514

Replacement Parts

**DO NOT RETURN to RETAIL if Merchandise is Broken or Parts are Missing.
Please call Flame King Customer Service Department For Replacement.**

(574)293-1800

Thank you!

Flame King

2601 Northland Drive, Elkhart, IN 46514



MANUEL D'INSTRUCTION

Modèle No. : YSN-HT-500

Gril au gaz Flame King

Ce manuel contient des renseignements importants nécessaires pour le bon assemblage et

l'utilisation sécuritaire de l'appareil. Veuillez lire et suivre tous les avertissements et les instructions avant d'assembler et d'utiliser l'appareil.

Veuillez suivre tous les avertissements et les instructions pour bien utiliser l'appareil.



DANGER

Si vous sentez l'odeur de gaz :

- (1) Coupez l'alimentation en gaz de l'appareil.
- (2) Éteignez toute flamme nue.
- (3) Ouvrez le capot.
- (4) Si l'odeur persiste, appelez immédiatement votre fournisseur de gaz ou votre service d'incendie.

Le non-respect de ces instructions pourrait entraîner un incendie ou une explosion pouvant causer des dommages matériels, des blessures personnelles ou la mort.



DANGER

1. N'utilisez jamais cet appareil sans surveillance.
2. Ne faites jamais fonctionner cet appareil à moins de 25 pieds (7,5 m) de tout autre liquide inflammable.
3. Si un feu devait se produire, éloignez-vous de l'appareil et appelez immédiatement votre service d'incendie. N'essayez pas d'éteindre l'huile ou la graisse avec de l'eau.

Le non-respect de ces instructions pourrait entraîner un incendie ou une explosion pouvant causer des dommages matériels, des blessures personnelles ou la mort.

ÉLÉMENTS DE PRUDENCE

- Ce gril est conçu UNIQUEMENT POUR UNE UTILIZATION EXTÉRIEURE et ne doit jamais être réutilisé dans un bâtiment, un garage ou tout autre endroit fermé! Cet appareil n'est pas destiné à être installé dans ou sur des bateaux.
- La distance minimale du gril à tout matériau combustible doit être de 8 pouces à l'arrière et 12 pouces de chaque côté du gril. De plus, la hauteur du fond au sol est 15.75 ".
- Avant chaque utilisation, votre gril, les boyaux, les raccords et le brûleur doivent être soumis à une inspection visuelle permettant de détecter toute usure ou dommage.
- Si des preuves d'abrasion, d'usure, de coupures ou de fuites sont apparentes, le boyau doit être remplacé avant que l'appareil soit mis en service. L'ensemble de rechange doit être celui spécifié par le fabricant.
- Cet appareil n'est pas destiné à un usage commercial.
- La consommation d'alcool, de médicaments avec ou sans ordonnance peuvent nuire à la capacité du consommateur de bien faire fonctionner l'appareil en toute sécurité.
- Dans l'éventualité d'un incendie de graisse, n'essayez pas de l'éteindre avec de l'eau. Appelez immédiatement votre service d'incendie. Des extincteurs de types BC ou ABC peuvent, dans certains cas, contenir le feu.
- Gardez le boyau d'alimentation du carburant loin de toutes surfaces chauffées.
- Ne laissez pas l'appareil sans surveillance. Tenez les enfants et les animaux domestiques loin de l'appareil en tout temps.
- Ne déplacez pas l'appareil lorsque ce dernier fonctionne.
- Cet appareil n'est pas destiné pour être utilisé comme appareil de chauffage et ne doit jamais être utilisé à cette fin.



- **DANGER-** N'utilisez pas cet appareil sous des auvents déployés. Le non-respect de cet élément de prudence pourrait entraîner un incendie ou des blessures personnelles.



- **DANGER-** N'entreposez pas ce gril et ne le placez pas en mode de voyage et immédiatement après usage. Allouez une période de refroidissement au toucher avant le déplacement ou l'entreposage. Le non-respect de cet élément de prudence pourrait entraîner un incendie ou une explosion pouvant causer des dommages matériels, des blessures personnelles ou la mort.

INSTALLATION

- L'installation de ce grill doit être conforme aux codes de sécurité locaux ou, en l'absence de tels codes, avec le « National Fuel Gas Code », ANSI Z223.1/NFPA 54, l'Entreposage et l'entretien de gaz de pétrole liquéfiés, ANSI/NFPA 58. L'installation de ce grill doit aussi être conforme aux Normes pour véhicules récréatifs ANSI A119.2/NFPA 1192. Les normes ANSI A119 doivent également être suivies en ce qui a trait aux distances minimales à être respectées entre l'appareil et les portes, les fenêtres et les entrées d'air de combustion, Série CSAZ 240RV.
- Cet appareil doit être installé sur le côté opposé du système de distribution du carburant du VR.
- L'installation de l'appareil doit exclure la possibilité d'opération ou de débit de gaz lorsque entreposé ou en mode voyage.
- Cet appareil doit être branché au système propane des véhicules avec un raccord de boyau souple conforme aux exigences de haute pression de la norme « Standard for Pigtailed and Hose Connections for LP-Gas », ANSI/UL 569, et doit être d'une longueur pas plus longue que celle requise afin de permettre au grill d'être monté dans la position « IN USE » (en utilisation) de son système de montage.
- Le boyau doit être installé d'une manière qui ne lui permettra pas d'entrer en contact avec la surface chaude du grill lors de l'utilisation, de l'entreposage ou en mode voyage.



AVERTISSEMENT - N'utilisez pas cet appareil sous des auvents déployés.

Le non-respect de cet élément de prudence pourrait entraîner un incendie ou causer des blessures personnelles.



DANGER - N'entrez pas ce grill et ne le placez pas en mode voyage immédiatement après utilisation. Allouez une période de refroidissement au toucher avant le déplacement ou l'entreposage. Le non-respect de cet élément de prudence pourrait entraîner un incendie ou une explosion pouvant causer des dommages matériels, des blessures personnelles ou la mort.

INSTALLATION - Toutes les instructions pour l'installateur de l'appareil doivent être lues avec le

consommateur pour fins de référence future.

Comment mettre en place votre grill sur un VR

Étape1: Ouvrez la boîte, ensuite ouvrez le capot du grill, sortez le grill.

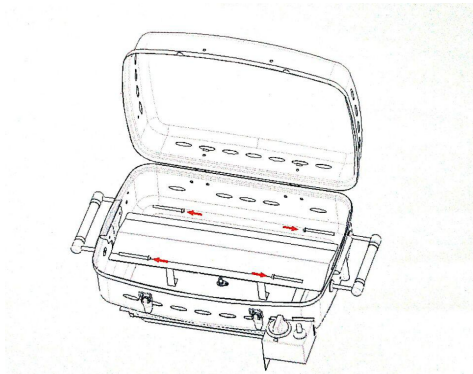

Étape2: Fixez les poignées inférieures droites et gauches.

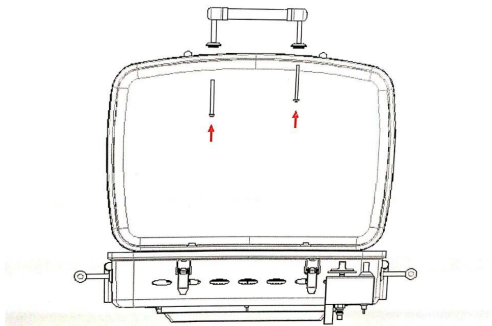

Étape 3: Fixez la poignée du capot du grill.

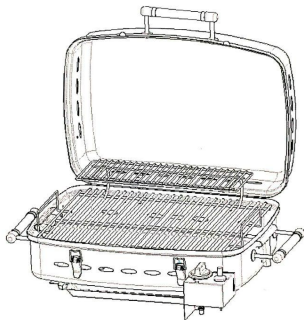

Étape 4 : Placez le support à l'intérieur du grill.

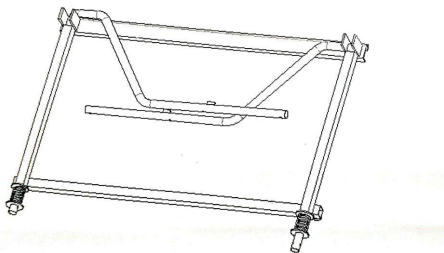

Étape 5 : Enlevez de votre gril tout emballage intérieur et extérieur, tenez bien le support.

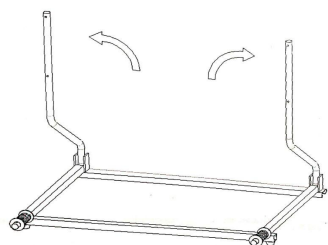

Étape 6: Dépliez chaque bras un à la fois. les bras s'abaisseront dans les fentes. Pour replier, placez un pied sur le rail du bas afin de pousser les bras au-dessus de la fente, ensuite repliez en position. Voir figurec 6.

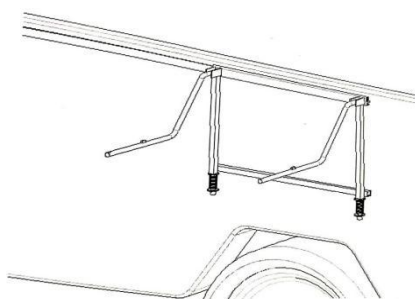

Étape 7 : Accrochez le support sur la bande blanche en aluminium située sur le côté du VR, ouvrez deux bras pliants sur le support et assurez-vous qu'ils se verrouillent en position. Voir figurec 7. Remarque: La hauteur entre le fond du gril et le groupe doit être plus de 16 pouces (40 cm).

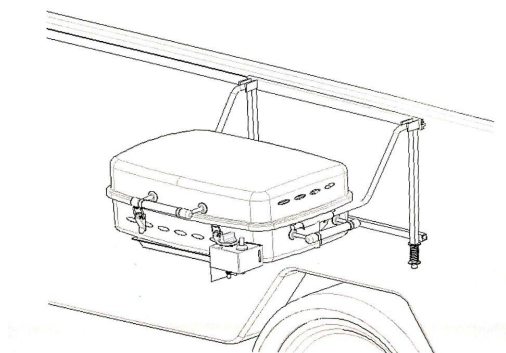

Étape 8: Glissez le gril sur 2 bras, assurez-vous que le gril se trouve complètement sur les bras, contre les butées. Voir figurec 8.

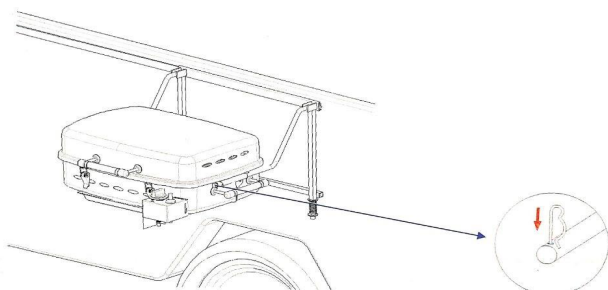

Étape 9 : Insérez des goupilles de retenue dans les bras.

Pour enlever le grill, retirez les goupilles de retenue des bras et glissez le grill hors des bras de support. Voir figurec 9.

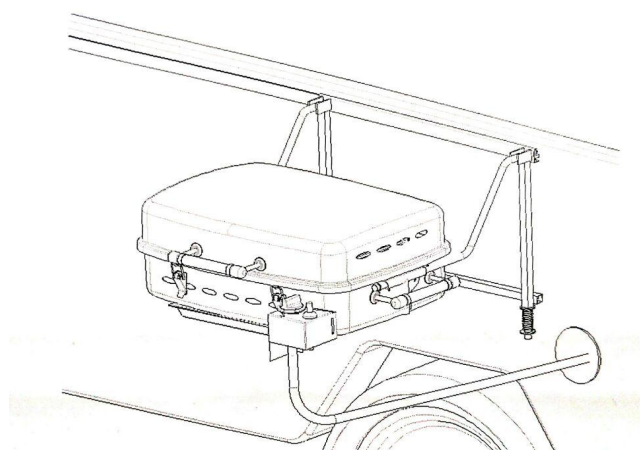

Pour fixer l'accouplement rapide:

- Glissez le manchon de retenue vers l'arrière
 - Poussez l'accouplement femelle sur l'accouplement male
- Relachez le manchon de retenue.

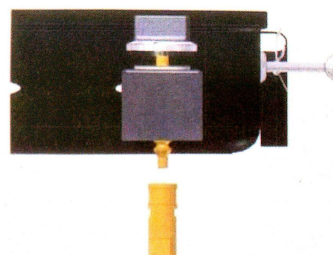

Gril principal Buners-les précautions extrêmes doivent être prises lors du retrait d'un brûleur.Il doit être correctement centré sur l'orifice avant d'essayer de réallumer le grill.La fréquence de nettoyage dépendra de combien de fois vous utilisez le grill.Le fait de ne pas remettre correctement le brûleur en place pourrait provoquer un incendie, ce qui pourrait endommager le grill et le rendre dangereux.

Supports

(Figure 10)

Étape 10:Raccordez bien le tuyau à gaz au grill.

Voir figure 10.

Pour votre information,modèle de value et description:

Seven Universe Industrail Co.Ltd.

QDD raccord de deconnexion rapide,Certificat No.:1586731,Modèle:SUKJC(01)(E)

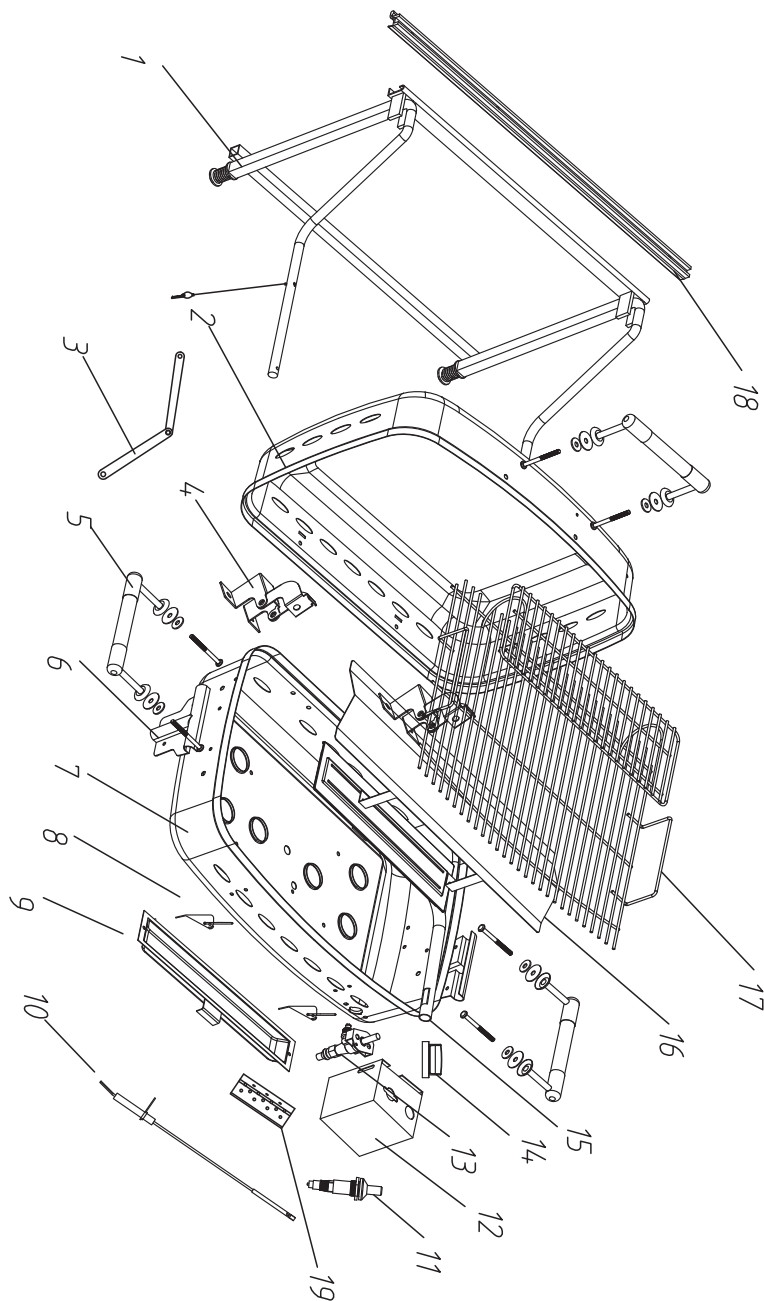

VT520 PARTS LIST

NO.	Description	Qty
19	Hinge	
18	Wall fixing aluminum frame	
17	Food grill	
16	Flame shield	
15	Burner Pipe	
14	Valve knob	
13	Copper valve	
12	Piezoelectric valve mounting box	
11	Piezoelectric	
10	Ignition needle assembly	
9	Oil Tray	
8	trigger	
7	Furnace base	
6	Furnace wall hanging buckle	
5	Handle assembly	
4	Box buckle	
3	Arm	
2	Lid	
1	Telescopic ledge assembly	

Test de fuite :



AVERTISSEMENT : S'il vous plaît, effectuez un essai de votre gril avant de l'utiliser afin de vous assurer qu'il n'y a aucune fuite de gaz.

- Pour vérifier s'il y a des fuites au niveau du boyau ou du gril, utilisez une solution de 1 partie de savon liquide à vaisselle pour 10 parties d'eau. Agitez bien la solution jusqu'à ce que des bulles se forment, ensuite appliquez sur tous les raccords et l'entrée de la valve de contrôle du gril. Si une fuite est détectée et que vous n'êtes pas en mesure de la corriger, retournez l'unité au marchand pour réparation.

1. Tournez le bouton de contrôle du gaz à la position OFF;
2. Badigeonner solution savonneuse sur la zone de connexion;
3. Si des bulles apparaissent, il y a fuite, débranchez le raccord et raccordez à nouveau, assurez-vous que les raccords QDD mâle et femelle sont bien raccordés;
4. Si les fuites ne peuvent pas être arrêtées, n'essayez pas de réparer, appelez pour des pièces de rechange.



Avertissement:

- (1) Ne pas entreposer une bouteille de gaz propane de rechange sous ou près de cet appareil:
- (2) Jamais remplir le cylindre au-delà de 80 pour cent plein: et
- (3) Si les instructions en (1) et (2) ne suivent pas exactement, un incendie causant la mort ou des blessures graves peut se produire.

L'appareil doit être isolé du système de tuyauterie d'alimentation en gaz en fermant son robinet d'arrêt manuel individuel pendant tout essai de pression du système de tuyauterie d'alimentation en gaz à des pressions d'essai égales ou inférieures à ½ psi (3,5 kPa).

Allumage de votre grill

Allumage du (des) brûleur (s)

1. Placer la casserole sur le brûleur.
2. avec tous les boutons de commande de gaz (brûleur) en position OFF, ouvrir l'alimentation en gaz.
3. Poussez le bouton de commande du gaz (brûleur) et tournez dans le sens antihoraire vers le repère de position «ON» sur le bouton.
4. le système d'allumage piezo-style créera un bruit de cliquetis fort car il produit une étincelle pour enflammer le gaz.

Vous serez en mesure d'entendre et de voir que le gaz s'allume.

5. Réglez les boutons du brûleur à la température de cuisson souhaitée.

Si les brûleurs ne s'allument pas::

1. Si le brûleur ne s'allume pas au premier essai, répétez immédiatement.

Lors de votre deuxième tentative, si le brûleur ne s'allume pas dans les cinq (5) secondes, tournez complètement le bouton (s) du brûleur.

Ne pas réessayer pendant au moins cinq (5) minutes lorsque le gaz se dissipe.

2. après cinq (5) minutes, vous pouvez essayer d'allumer le brûleur à nouveau en utilisant les procédures décrites ci-dessus.

3. Si après quelques tours d'essayer d'allumer le brûleur en utilisant l'allumage de type piézo, le brûleur ne s'allume toujours pas envisager d'utiliser la méthode d'éclairage de match décrite ci-dessus.

4. une fois que vous avez terminé d'utiliser la cuisinière, poussez les boutons du brûleur et tournez dans le sens des aiguilles d'une montre jusqu'à la position "OFF".



AVERTISSEMENT :

Ouvrez toujours le capot avant d'ouvrir l'alimentation du gaz et l'allumage du brûleur, le non-respect d'ouvrir le capot avant l'allumage pourrait entraîner un incendie ou une explosion pouvant causer des dommages matériels, des blessures personnelles ou la mort.

La forme de la flamme du brûleur

- Le brûleur du gril a été réglé en usine pour le mélange optimal d'air et de gaz. La forme optimale de la flamme est indiquée ci-dessous :

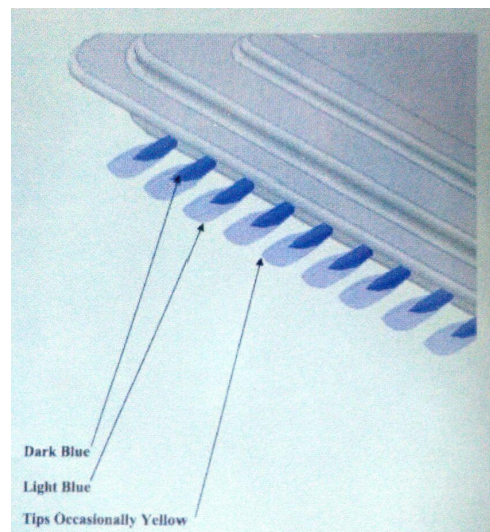

Entretien

- Maintenir la zone de l'appareil libre de tous matériaux combustibles, essence ou autres vapeurs et liquides inflammables
- Ne pas obstruer le débit de combustion et l'air de ventilation.
- Vérifiez visuellement les flammes du brûleur.
- Le gril doit être frais au toucher avant le nettoyage et l'entreposage.
- Après chaque utilisation du gril, l'appareil doit être nettoyé.

- Afin de réduire le risque d'un feu de graisse, nettoyez toujours le bac d'égouttement et enlevez toute graisse de l'intérieur du gril avec d'une eau chaude savonneuse. L'extérieur de l'appareil peut aussi être nettoyé avec d'une eau chaude savonneuse.
- Utilisez une brosse en laiton pour barbecue à frotter les grilles de cuisson en acier inoxydable, et non pas une brosse à poils de fil en acier.
- N'UTILISEZ PAS de solvants de nettoyage ou de produits abrasifs pour nettoyer le gril.

Avant chaque utilisation, vérifiez/nettoyez toujours les boyaux et le brûleur pour les insectes et les nids d'insectes. Un orifice bouché par les insectes peut provoquer un incendie sous l'appareil.

Fabricant:

Flame King

2601 Northland Drive, Elkhart, IN 46514

Pièces de rechange

Ne retournez pas au détaillant si la marchandise est brisée ou présente des pièces manquantes.

S'il-vous-plaît, appelez au:

(574) 293-1800

Service à la clientèle

Pour le remplacement

Merci !

Flame King

2601 Northland Drive, Elkhart, IN 46514