

# アクアドリーム AQUA DREAM

## 車種別総合カタログ



**Platinum  
OIL Filter**



**Platinum  
AIR CON Filter**



**主力車種～最新車種まで対応**  
(国内メーカー普通車・軽自動車に対応)

市場要望に応える充実のラインナップ!

# アクアドリーム AQUA DREAM

## 車種別総合カタログ 目次

<b>A</b>	<b>商品リスト</b>	002
<b>B</b>	<b>オイルフィルター</b>	
	・ 商品の紹介	006
	・ 他社ブランド別適合表	009
	・ (代表)純正品番/互換表	010
	・ 車種別索引	011
	・ 品番別適合表	015
<b>C</b>	<b>ワイパー</b>	
	・ 商品の紹介	050
	・ デザインワイパー適合表	054
<b>D</b>	<b>エアコンフィルター</b>	
	・ 商品の紹介	059
	・ 他社ブランド別適合表	064
	・ (代表)純正品番/互換表	065
	・ 車種別索引	067
	・ 品番別適合表	071
	・ ご案内	104
<b>E</b>	<b>品質保証</b>	105

# オイルフィルター 商品リスト

	単品	10個セット	60個セット
OFP-01	AD-OFP-01	AD-OFP-01-10	AD-OFP-01-60
OFP-02	AD-OFP-02	AD-OFP-02-10	AD-OFP-02-60
OFP-03	AD-OFP-03	AD-OFP-03-10	AD-OFP-03-60
OFP-04	AD-OFP-04	AD-OFP-04 -10	AD-OFP-04 -60
OFP-05	AD-OFP-05	AD-OFP-05 -10	AD-OFP-05 -60
OFP-06	AD-OFP-06	AD-OFP-06-10	AD-OFP-06-60
OFP-07	AD-OFP-07	AD-OFP-07-10	AD-OFP-07-60
OFP-08	AD-OFP-08	AD-OFP-08-10	AD-OFP-08-60
OFP-09	AD-OFP-09	AD-OFP-09-10	AD-OFP-09-60
OFP-10	AD-OFP-10	AD-OFP-10-10	AD-OFP-10-60
OFP-11	AD-OFP-11	AD-OFP-11-10	AD-OFP-11-60
OFP-12	AD-OFP-12	AD-OFP-12-10	AD-OFP-12-60
OFP-13	AD-OFP-13	AD-OFP-13-10	AD-OFP-13-60

# ワイパー 商品リスト

単品

10本セット

50本セット

## トーナメントグラファイトワイパー

WTGP-30	AD-WTGP-30	AD-WTGP-30-10	AD-WTGP-30-50
WTGP-35	AD-WTGP-35	AD-WTGP-35-10	AD-WTGP-35-50
WTGP-38	AD-WTGP-38	AD-WTGP-38-10	AD-WTGP-38-50
WTGP-40	AD-WTGP-40	AD-WTGP-40-10	AD-WTGP-40-50
WTGP-43	AD-WTGP-43	AD-WTGP-43-10	AD-WTGP-43-50
WTGP-45	AD-WTGP-45	AD-WTGP-45-10	AD-WTGP-45-50
WTGP-48	AD-WTGP-48	AD-WTGP-48-10	AD-WTGP-48-50
WTGP-50	AD-WTGP-50	AD-WTGP-50-10	AD-WTGP-50-50
WTGP-55	AD-WTGP-55	AD-WTGP-55-10	AD-WTGP-55-50
WTGP-60	AD-WTGP-60	AD-WTGP-60-10	AD-WTGP-60-50
WTGP-65	AD-WTGP-65	AD-WTGP-65-10	AD-WTGP-65-50

## トーナメント撥水グラファイトワイパー

WTHP-30	AD-WTHP-30	AD-WTHP-30-10	AD-WTHP-30-50
WTHP-35	AD-WTHP-35	AD-WTHP-35-10	AD-WTHP-35-50
WTHP-38	AD-WTHP-38	AD-WTHP-38-10	AD-WTHP-38-50
WTHP-40	AD-WTHP-40	AD-WTHP-40-10	AD-WTHP-40-50
WTHP-43	AD-WTHP-43	AD-WTHP-43-10	AD-WTHP-43-50
WTHP-45	AD-WTHP-45	AD-WTHP-45-10	AD-WTHP-45-50
WTHP-48	AD-WTHP-48	AD-WTHP-48-10	AD-WTHP-48-50
WTHP-50	AD-WTHP-50	AD-WTHP-50-10	AD-WTHP-50-50
WTHP-53	AD-WTHP-53	AD-WTHP-53-10	AD-WTHP-53-50
WTHP-55	AD-WTHP-55	AD-WTHP-55-10	AD-WTHP-55-50
WTHP-60	AD-WTHP-60	AD-WTHP-60-10	AD-WTHP-60-50
WTHP-65	AD-WTHP-65	AD-WTHP-65-10	AD-WTHP-65-50
WTHP-70	AD-WTHP-70	AD-WTHP-70-10	AD-WTHP-70-50

## デザインワイパー

WDHP-35	AD-WDHP-35	AD-WDHP-35-10	AD-WDHP-35-50
WDHP-40	AD-WDHP-40	AD-WDHP-40-10	AD-WDHP-40-50
WDHP-43	AD-WDHP-43	AD-WDHP-43-10	AD-WDHP-43-50
WDHP-45	AD-WDHP-45	AD-WDHP-45-10	AD-WDHP-45-50
WDHP-48	AD-WDHP-48	AD-WDHP-48-10	AD-WDHP-48-50
WDHP-50	AD-WDHP-50	AD-WDHP-50-10	AD-WDHP-50-50
WDHP-55	AD-WDHP-55	AD-WDHP-55-10	AD-WDHP-55-50
WDHP-60	AD-WDHP-60	AD-WDHP-60-10	AD-WDHP-60-50
WDHP-65	AD-WDHP-65	AD-WDHP-65-10	AD-WDHP-65-50
WDHP-70	AD-WDHP-70	AD-WDHP-70-10	AD-WDHP-70-50

## フラットワイパー

WFHP-30	AD-WFHP-30	AD-WFHP-30-10	AD-WFHP-30-50
WFHP-35	AD-WFHP-35	AD-WFHP-35-10	AD-WFHP-35-50
WFHP-38	AD-WFHP-38	AD-WFHP-38-10	AD-WFHP-38-50
WFHP-40	AD-WFHP-40	AD-WFHP-40-10	AD-WFHP-40-50
WFHP-43	AD-WFHP-43	AD-WFHP-43-10	AD-WFHP-43-50
WFHP-45	AD-WFHP-45	AD-WFHP-45-10	AD-WFHP-45-50
WFHP-48	AD-WFHP-48	AD-WFHP-48-10	AD-WFHP-48-50
WFHP-50	AD-WFHP-50	AD-WFHP-50-10	AD-WFHP-50-50
WFHP-53	AD-WFHP-53	AD-WFHP-53-10	AD-WFHP-53-50
WFHP-55	AD-WFHP-55	AD-WFHP-55-10	AD-WFHP-55-50
WFHP-60	AD-WFHP-60	AD-WFHP-60-10	AD-WFHP-60-50
WFHP-65	AD-WFHP-65	AD-WFHP-65-10	AD-WFHP-65-50
WFHP-70	AD-WFHP-70	AD-WFHP-70-10	AD-WFHP-70-50

# エアコンフィルター 商品リスト

	単品	10個セット	
AFP-1001	AD-AFP-1001	AD-AFP-1001-10	
AFP-1002	AD-AFP-1002	AD-AFP-1002-10	
AFP-1003	AD-AFP-1003	AD-AFP-1003-10	
AFP-1004	AD-AFP-1004	AD-AFP-1004-10	
AFP-1005	AD-AFP-1005	AD-AFP-1005-10	
AFP-1006	AD-AFP-1006	AD-AFP-1006-10	
AFP-1007	AD-AFP-1007	AD-AFP-1007-10	
AFP-1008	AD-AFP-1008	AD-AFP-1008-10	
AFP-1009	AD-AFP-1009	AD-AFP-1009-10	
AFP-1010	AD-AFP-1010	AD-AFP-1010-10	
AFP-1011	AD-AFP-1011	AD-AFP-1011-10	
AFP-1012	AD-AFP-1012	AD-AFP-1012-10	
AFP-1013	AD-AFP-1013	AD-AFP-1013-10	
AFP-1014	AD-AFP-1014	AD-AFP-1014-10	
AFP-1015	AD-AFP-1015	AD-AFP-1015-10	
AFP-1016	AD-AFP-1016	AD-AFP-1016-10	
AFP-1017	AD-AFP-1017	AD-AFP-1017-10	
AFP-1018	AD-AFP-1018	AD-AFP-1018-10	
AFP-1019	AD-AFP-1019	AD-AFP-1019-10	
AFP-1020	AD-AFP-1020	AD-AFP-1020-10	
AFP-1021	AD-AFP-1021	AD-AFP-1021-10	
AFP-1022	AD-AFP-1022	AD-AFP-1022-10	
AFP-1023	AD-AFP-1023	AD-AFP-1023-10	

# アクアドリーム AQUA DREAM



## PLATINUM OIL FILTER

### 主力車種～最新車種まで対応

(国内メーカー普通車・軽自動車に対応)

清浄効率に優れたオイルフィルター

フィルター面積  
大幅UP

フィルター寿命を  
長く保つ

オイル流量の安定



### 市場要望に応える充実のラインナップ！

※純正品番などで正確な適合情報をご確認ください

# PLATINUM OIL FILTER



**AD-OFP-01**

DAIHATSU(ダイハツ)

SUZUKI(スズキ)

MITSUBISHI(ミツビシ)

TOYOTA(トヨタ)

NISSAN(ニッサン)

SUBARU(スバル)

MAZDA(マツダ)

国内メーカー・車種の大多数に適合する PLATINUM OIL FILTER シリーズ



**AD-OFP-02**

**AD-OFP-03**

**AD-OFP-04**

**AD-OFP-05**

HONDA(ホンダ)

SUBARU(スバル)

NISSAN(ニッサン)

TOYOTA(トヨタ)

DAIHATSU(ダイハツ)

TOYOTA(トヨタ)

DAIHATSU(ダイハツ)

MITSUBISHI(ミツビシ)

MAZDA(マツダ)

SUBARU(スバル)

MAZDA(マツダ)

SUBARU(スバル)



**AD-OFP-06**

**AD-OFP-07**

**AD-OFP-08**

**AD-OFP-09**

NISSAN(ニッサン)

MAZDA(マツダ)

SUZUKI(スズキ)

NISSAN(ニッサン)

TOYOTA(トヨタ)

LEXUS(レクサス)

MITSUBISHI(ミツビシ)

NISSAN(ニッサン)

MITSUBISHI(ミツビシ)

SUZUKI(スズキ)

MITSUBISHI(ミツビシ)

MAZDA(マツダ)

MAZDA(マツダ)

HINO(ヒノ)



**AD-OFP-10**

**AD-OFP-11**

**AD-OFP-12**

**AD-OFP-13**

TOYOTA(トヨタ)

HINO(ヒノ)

TOYOTA(トヨタ)

LEXUS(レクサス)

HONDA(ホンダ)

TOYOTA(トヨタ)

LEXUS(レクサス)

DAIHATSU(ダイハツ)

DAIHATSU(ダイハツ)

高性能フィルターエレメントを使用！

エレメントの性能は材質と濾紙面積で決まります

参考品番(例)	PLATINUM オイルフィルター AD-OFP-01	純正 オイルフィルター	某ブランド オイルフィルター
該当形状			
濾紙高さ	48mm ★	43.5mm	40mm
濾紙折り幅	14mm ★	14mm	10mm
濾紙山の数	66山 ★	44山	55山

※本評価は一例です。 全ての商品にあてはまるわけではございません。

優れたフィルター機能

AQUA DREAMオイルフィルターはフィルターの最重要目的とする濾紙面積を大きくすることでオイルの流量抵抗を小さく抑え効率的に金属摩耗粉、不純物(スラッジ)を捕捉することでフィルター効果と寿命を長く保ちます。



**サポートスプリング**  
フィルター内部に溜る、凝縮水分による錆発生を防止するステンレスを採用

**リリーフバルブ**  
高温での弁劣化焼き付け防止のため、金属弁を採用、フィルター目詰まり時、バルブ開弁圧純正設計 (1kgf/cm<sup>2</sup>)設定

**高性能フィルターエレメント**  
濾過面積を大きくすることで、オイルの流量抵抗を小さく抑え、効率的に金属摩耗粉(スラッジ)を捕捉しフィルター寿命を長く保ちます。

**逆止弁(ダイヤフラム)**  
オイル適正流量とフィルターケース内部に溜るオイルがエンジン停止時に逆流(ドレインバック)し、始動時の潤滑切れを防止する逆止弁(ダイヤフラム)は完全密閉設計

**Oリング**  
純正規格(耐寒・耐熱性)に優れたNRゴムを採用

**フィルター内筒**  
オイル循環で生じるオイルの脈動による、濾紙損傷防止材質(純正使用)亜鉛メッキ打ち抜き銅板を使用

# AQUA DREAM PLATINUM OIL-FILTERは 国内メーカー普通車、軽自動車の 主力車種をカバーしています。

※下記の表はご参考程度に、ご覧ください。  
(型式年式よりの適合条件は除外して、車種のみでの索引確認状況となります)

## 新車種にいち早く適合！

トヨタ ヤリス

2020年2月～ 発売

ニッサン キックス

2020年6月～ 発売

## 各メーカーの普通車に！

2010年～ 10年間での販売台数上位車種

トヨタ プリウス

トヨタ アクア

ニッサン ノート

ニッサン セレナ

ホンダ ヴェゼル

ホンダ フリード

## 各メーカーの軽自動車

2010年～ 10年間での販売台数上位車種

ホンダ N-BOX

ダイハツ タント

スズキ ワゴンR

ダイハツ ムーヴ



普通車 適合カバー率 96%以上  
軽自動車適合カバー率 ほぼ100%

計 **約97.4%**の高いカバー

※車種のみでの索引確認状況です。  
(型式・年式の適合条件は除外)

マーケティング

国内市場を綿密に調査！

商品企画

最善のラインナップを構築！

# (他社)ブランド品番/互換表

OFP-01	WAKO	NITTO	TOYO	UNION	ALPS	PMC	MICRO	FILTEC
	LO-921K	4SF-1012	TO-9276	C-930M	AO-801	PO-9502	T501	DSO-1
OFP-02	WAKO	NITTO	TOYO	UNION	ALPS	PMC	MICRO	FILTEC
	LO-9402K	4HM-113	TO-3240	C-562M	AO-0325	PO-5508	T62	HO-2
OFP-03	WAKO	NITTO	TOYO	UNION	ALPS	PMC	MICRO	FILTEC
	LO-917K	4RS-103	TO-5232M	C-830	AO-0104	PO-8505	T600	MO-1
OFP-04	WAKO	NITTO	TOYO	UNION	ALPS	PMC	MICRO	FILTEC
	LO-4205	4TP-132	TO-1047	O-104	AO-236	PO-1512P	O1646	TE-1
OFP-05	WAKO	NITTO	TOYO	UNION	ALPS	PMC	MICRO	FILTEC
	LO-430K	4TP-121	TO-1212M	C-170M	AO-224	PO-1501	T1636	TO-1
OFP-06	WAKO	NITTO	TOYO	UNION	ALPS	PMC	MICRO	FILTEC
	LO-2206K	4ND-110	TO-2274M	C-218M	AO-140	PO-2511	T3154	NO-4
OFP-07	WAKO	NITTO	TOYO	UNION	ALPS	PMC	MICRO	FILTEC
	LO-9204K	4SF-105	TO-9278	C-931	AO-0203	PO-9506	T504	DSO-2
OFP-08	WAKO	NITTO	TOYO	UNION	ALPS	PMC	MICRO	FILTEC
	LO-4204	4TP-131	TO-1046	O-103	AO-235	PO-1511P	O1644	TE-4
OFP-09	WAKO	NITTO	TOYO	UNION	ALPS	PMC	MICRO	FILTEC
	LO-3210K	4S-124	TO-4259	C-381	AO-426	PO-3513	T7325	MO-18
OFP-10	WAKO	NITTO	TOYO	UNION	ALPS	PMC	MICRO	FILTEC
	LO-431K	4TP-122	TO-1213M	C-171M	AO-225A	PO-1502	T1637	TO-2
OFP-11	WAKO	NITTO	TOYO	UNION	ALPS	PMC	MICRO	FILTEC
	LO-4206	4TP-134	TO-1049	O-105	AO-237	PO-1513P	O1647	TE-3
OFP-12	WAKO	NITTO	TOYO	UNION	ALPS	PMC	MICRO	FILTEC
	LO-913K	4HM-112	TO-3239M	O-561M	AO-0321	PO-5507	T61	HO-1
OFP-13	WAKO	NITTO	TOYO	UNION	ALPS	PMC	MICRO	FILTEC
	LO-432K	4TP-124	TO-1215M	C-213	AO-232	PO-1504	T1639	TO-6

# (代表)純正品番/互換表

OFP-01	トヨタ	TO	15601-B2030	15601-B2010	15601-67201
	ニッサン	NI	AY100-KE002	15208-4A0A0	15208-4A0A1
	ダイハツ	DA	15601-B2030	15601-B2010	15601-87705-000
	スズキ	SUZ	16501-81420	16510-81411	16510-73002
	スバル	SUB	15601-B2030	15601-97202	15601-87703
	マツダ	MA	1A02-14-300D	1A02-14-300C	1A00-14-300B
	三菱	MI	MQ504532	MQ500566	MQ500565
OFP-02	ホンダ	HO	15400-RTA-004	15400-RTA-003	15400-PLC-004
			15400-PLC-003		
OFP-03	ニッサン	NI	AY100-KE001	15208-HC431	15208-HA00C
	スバル	SUB	15208-KA012	15208-KA010	15208-AA100
	マツダ	MA	PE01-14-302B	N350-14-302	B6Y1-14-302
	三菱	MI	MQ900436	MZ690073	MD134935
OFP-04	トヨタ	TO	04152-40060	04152-37010	04152-37010-79
	ダイハツ	DA	04152-40060	04152-B1010	04152-37010
	スバル	SUB	04152-B1010		
OFP-05	トヨタ	TO	90915-10003	90915-10003-79	90915-10001
			90915-10003	90915-10003-79	90915-10001
	ダイハツ	DA	90915-10003	90915-10001	
	スバル	SUB	90915-10003		
	マツダ	MA	1M00-23-802		
OFP-06	ニッサン	NI	AY100-NS004	15208-65F0C	15208-65F00
	スズキ	SUZ	16510-50Z00		
	マツダ	MA	1N08-14-302	1N03-14-302	
	三菱	MI	MQ700013		
	イスズ	IS	5-86128-860-0		
OFP-07	ニッサン	NI	15208-4A00C	15208-4A00D	
	スズキ	SUZ	16510-84M00	16510-84MA0	
	マツダ	MA	1A03-14-300	1A04-14-300	
	三菱	MI	MQ508007	MQ509769	
OFP-08	トヨタ	TO	04152-38010	04152-31060	04152-31030
			04152-31080	04152-31040	04152-31020
	レクサス	LE	04152-38010-79	04152-31060-79	04152-31080-79
	マツダ	MA	1M00-14-315		
	ヒノ	HI	04152-38010		
OFP-09	ニッサン	NI	AY100-NS035	15208-6A00A	
	三菱	MI	1230A040		
OFP-10	トヨタ	TO	90915-20003	90915-20001	90915-03002
	ヒノ	HI	90915-20003		
OFP-11	トヨタ	TO	04152-31090	04152-31110	
	レクサス	LE	04152-31090-79	04152-31110-79	
	ダイハツ	DA	04152-31090		
OFP-12	ホンダ	HO	15400-PFB-014	15400-PFB-007	15400-PFB-004
OFP-13	トヨタ	TO	90915-10004	90915-10002	90915-03004
	レクサス	LE	90915-10004-79		
	ダイハツ	DA	90915-10004	90915-10002	15601-87110-000

# Car Menu

※商品の選定は、各該当ページにて、  
型式/エンジン/排気量/年式をご確認の上、適合品番をお選びください。  
(純正代表適合品番/他社ブランド品番も併せてご確認ください)

車種名	ページ
<b>TOYOTA(トヨタ)</b>	
iQ [アイキュー]	027
アイシス	027、030、048
アクア	030
アベンシス	027、030、048
アリオ	027、030
アルファード	044、045、048
ist [イスト]	027、030
イプサム	048
ヴァンガード	045
ヴィッツ	027、030
WISH [ウィッシュ]	027、030
ヴェルファイア	045、048
ヴォクシー	027、030
エスクァイア	027、030
エスティマ	045、048
エスティマハイブリッド	048
FJクルーザー [エフジェイクルーザー]	039
オーリス	027、030
カムリ	045、048
カローラ	030
カローラ アクシオ	027、030、031
カローラ スポーツ	031
カローラ ツーリング	031
カローラ フィールダー	028
カローラ ルミオン	028、031
カローラ フィールダー	031
クラウン	039、044、045
クラウン マジェスタ	039、045
クラウンコンフォート	039
クラウンマジェスタ	045
グランエース	039
コペン GR SPORT	017
コンフォート	039
SAI [サイ]	048
サクシード(バン)	031
サクシードワゴン	031
シェンタ	028、031
C-HR [シーエイチアール]	028
ジャパントクシー	031
スペイド	028、031
センチュリー	039
タウンエース(トラック)	017
タウンエース(バン)	017
タンク	028
トヨエース/ダイナ	040、044
ノア	028、031
ハイエース	039、044
ハイエース コミューター	039、044
ハイラックス	039
ハイラックス サーフ	039
パッソ	028
パッソセット	028
ハリアー	031、045、048
ハリアー ハイブリッド	045

車種名	ページ
bB [ビービー]	028
ピクシス(トラック)	017、018
ピクシス(バン)	018
ピクシスエポック	017
ピクシスジョイ	017
ピクシススペース	017
ピクシスメガ	018
プリウス	028、031
プリウスPHV	028
プリウスα	028、031
ブレイド	045
プレミオ	028、031
プロボックス ワゴン	031
プロボックス(バン)	028、031
ベルタ	028、031
ポルテ	028、031
マークX	039、040
マークXジオ	045、048
ヤリス	028
ライズ	028
ライトエース(トラック)	018
ライトエース(バン)	018
ラウム	031
ラクティス	028、031
Rush [ラッシュ]	017
ランドクルーザープラド	040
ルーミー	028
レジアスエース	040、044

<b>LEXUS(レクサス)</b>	
IS200t [アイエス200t]	046
IS250 [アイエス250]	040
IS250C [アイエス250C]	040
IS300 [アイエス300]	046
IS300h [アイエス300h]	046
IS350 [アイエス350]	040、046
IS350C [アイエス350C]	040
RC200t [アールシー200t]	046
RC300 [アールシー300]	046
RC300h [アールシー300h]	046
RC350 [アールシー350]	040、046
RX200t [アールエックス200t]	045
RX270 [アールエックス270]	045
RX300 [アールエックス300]	045
RX350 [アールエックス350]	045
RX450h [アールエックス450h]	045、046
RX450hL [アールエックス450hL]	046
HS250h [エイチエス250h]	048
NX200t [エヌエックス200t]	046
NX300 [エヌエックス300]	046
NX300h [エヌエックス300h]	046
LS460 [エルエス460]	040
LS460L [エルエス460L]	040
LS500 [エルエス500]	040
LS500h [エルエス500h]	046
LS600hL [エルエス500hL]	040

# Car Menu

※商品の選定は、各該当ページにて、  
型式/エンジン/排気量/年式をご確認の上、適合品番をお選びください。  
(純正代表適合品番/他社ブランド品番も併せてご確認ください)

車種名	ページ
LS600L [エルエス600L]	040
CT200h [シーティー200h]	028、031
GS200t [ジーエス200t]	046
GS250 [ジーエス250]	040
GS300 [ジーエス300]	046
GS300h [ジーエス300h]	046
GS350 [ジーエス300]	040
GS350 [ジーエス350]	046
GS450h [ジーエス450h]	040
GS460 [ジーエス460]	040

車種名	ページ
マーチマイクラC+C	035
ムラーノ	035
モコ	018
ラティオ	035
ラフェスタハイウェイスター	025
ラフェスタJOY	035
ルークス	018、035
ルークスハイウェイスター	035

## NISSAN(ニッサン)

アトラス(トラック)	035
ウイングロード	033
エクストレイル	033
AD/AD[エーディー]エキスパート	033
NT100クリーパー [エヌティー100クリーパー]	042、038
NV100クリッパー [エヌバイ100クリッパー]	018、038、042
NV100クリッパーリオ [エヌバイ100...]	018、038
NV150 AD [エヌバイ150AD]	033
NV200バネット [エヌバイ200バネット]	033
NV350キャラバン [エヌバイ350キャラバン]	033
エルグランド	033
オッティ	042
キックス	033、042
キャラバン	033
キューブ	033
キューブ キュービック	033
クリッパー(トラック)	042
クリッパー(バン)	042
クリッパーリオ	042、043
シーマ	033
ジューク	033
シルフィ	033
スカイライン	033、034
スカイライン クロスオーバー	034
スカイラインハイブリッド	034
スカイラインクーペ	034
セレナ	034
ティアナ	034
ティーダ	034
デイズ	034、043
デイズハイウェイスター	034、043
デイズルークス	043
デュアリス	034
ノート	034
ハイウェイスター	043
バネット(トラック)	025
バネット(バン)	025
ピノ	018
フーガ	034
フーカハイブリッド	034
フェアレディZ	034
ブルーバードシルフィ	034
プレサージュ	034、035
マーチ	035

## HONDA(ホンダ)

アクティ(トラック)	021、047
アクティ(バン)	021、047
アコード	021
アコードEuro-R	021
アコードツアラー	021
アコードハイブリッド	021
アコードワゴン	021
インサイト	021
インサイトエクスクルーシブ	021
インスパイア	021
ヴェゼル	021
ヴェゼルハイブリッド	021
エアウェイブ	021
S660 [エスロクロクマル]	021
N-VAN [エヌバン]	021
N-BOX [エヌボックス]	020
N-BOX カスタム[エヌボックス]	020
N-BOX SLASH[エヌボックス スラッシュ]	020
N-BOX+[エヌボックス プラス]	020
N-BOX+Custom[エヌボックス プラス カスタム]	020
N-WGN [エヌワゴン]	020
N-WGN Custom [エヌワゴン カスタム]	020、021
N-ONE [エヌワン]	020
エディックス	021
エリシオン	021
エリシオンプレステージ	021
オデッセイ	021
オデッセイハイブリッド	021
クラリティPHEV	021
グレイス	021
クロスロード	021
ジェイド	021
シビック	021
シビックハイブリッド	022
シビックタイプR	021
シビックタイプREURO	022
シャトル	022
シャトルハイブリッド	022
CR-Z [シーアールズィー]	020
CR-V [シーアールバイ]	020
ステップワゴン	022
ストリーム	022
ゼスト	022
ゼストスパーク	022
パートナー(バン)	022
バモス	022

# Car Menu

※商品の選定は、各該当ページにて、  
型式/エンジン/排気量/年式をご確認の上、適合品番をお選びください。  
(純正代表適合品番/他社ブランド品番も併せてご確認ください)

車種名	ページ
バモスホビオ	022、047
フィット	022
フィットハイブリッド	022
フィットアリア	022
フィットシャトル	022
フィットシャトルハイブリッド	022
フリード	022
フリードハイブリッド	022
フリード+	022
フリードスパイク	022
フリードスパイクハイブリッド	022
モビリオ	022
モビリオスパイク	022
ライフ	022、023
レジェンド	023

## DAIHATSU(ダイハツ)

アトレーワゴン	015
アルティス	046、048
ウェイク	015
エッセ	015
キャスト	015
クー	029
グランマックス	015
コペン	015
ソニカ	015
タフト	015
タント	015
タントエグゼ	015
タントエグゼカスタム	015
タントカスタム	015、016
テリオスキッド	016
トール	029
ハイゼットキャディー	016
ハイゼットカーゴ	016
ハイゼットトラック	016
ビーゴ	016
ブーン	029
ブーンルミナス	029
ミラ	016
ミラ(バン)	016
ミライース	016
ミラカスタム	016
ミラカスタム<5MT>	016
ミラカスタム<CVT>	016
ミラココア	016
ミラジーノ	016
ミラトコット	016
ムーヴ	016
ムーヴカスタム	016
ムーヴキャンバン	016
ムーヴコンテ	016
ムーヴコンテカスタム	016
ムーヴラテ	016
メビウス	029、032
ロッキー	029

車種名	ページ
-----	-----

## SUZUKI(スズキ)

アルト	017、037
アルト(バン)	037
アルトエコ	037
アルトバン	017
アルトワークス	037
イグニス	037
MRワゴン [エムアールワゴン]	017
エブリイ	017、037
エブリイワゴン	017、037
キャリィ	017、037
クロスビー	017
ケイ	017
ケイワークス	017
ジムニー	017、037
ジムニーシェラ	017
スイフト	017、037
スイフトスポーツ	017、037
スーパーキャリィ	037
スプラッシュ	017
スペーシア	037
スペーシア カスタム	037
スペーシア GEAR	037
セルボ	017
ソリオ	017、037
ソリオバンディット	017、037
ハスラー	037
パレノ	017、037
パレット	017
パレットSW	017
ラパン	017、037
ラパンショコラ	017
ランディ	036
ワゴンR	017、037
ワゴンRスティングレー	017、037

## SUBARU(スバル)

R1 [アールワン]	024
R2 [アールツー]	024
インプレッサ	024
インプレッサ WRX STI	024
インプレッサ XV	024
インプレッサ アネシス	024
インプレッサ スポーツ	024
インプレッサG4	024
インプレッサスポーツハイブリッド	024
エクシーガ	024
エクシーガ クロスオーバー7	025
XV [エックスブイ]	024
XV ハイブリッド [エックスブイ ハイブリッド]	024
サンバー(トラック)	018、025
サンバー(バン)	018、025
シフォン	018

# Car Menu

※商品の選定は、各該当ページにて、  
型式/エンジン/排気量/年式をご確認の上、適合品番をお選びください。  
(純正代表適合品番/他社ブランド品番も併せてご確認ください)

車種名	ページ
ジャスティ	029
ステラ	018、025
ステラカスタム	018、025
ステラリベスタ	025
WRX S4 [ダブリュアールエックス S4]	024
WRX STI [ダブリュアールエックス STI]	024
WRX STI 4door [ダブリュアールエックス STI 4door]	024
WRX STI 5door [ダブリュアールエックス STI 5door]	024
ディアスワゴン	018、025
デックス	029
トレジア	029、032
フォレスター	025
プレオ	018
プレオ(バン)	018、019、025
プレオカスタム	018
プレオプラス	019
ルクラ	019
ルクラカスタム	019
レヴォーグ	025
レガシィ アウトバック	025
レガシィ ツーリングワゴン	025
レガシィ B4	025

車種名	ページ
MAZDA3 セダン [マツダ・スリー セダン]	026
MAZDA3 ファストバック [マツダ・スリー ファストバック]	026
MAZDA6 セダン [マツダ・シックス セダン]	026
MAZDA6 ワゴン [マツダ・シックス ワゴン]	026
ロードスター	026

## MITSUBISHI(ミツビシ)

I [アイ]	042
eKカスタム [イーケイ カスタム]	042
eKクロス [イーケイ クロス]	035
eKクロススペース [イーケイ クロススペース]	035
eKスペース [イーケイ スペース]	042
eKスペース カスタム [イーケイ スペース カスタム]	042
eKスポーツ [イーケイ スポーツ]	042
eKワゴン [イーケイ ワゴン]	035、042
タウンボックス	019、038、042
ディグニティ	035
デリカ(トラック)	025
デリカ(バン)	025、035
デリカD:2	019
デリカD:3	035
デリカカーゴ	025
トッポ	042
パジェロミニ	042
プラウディア	035
ミニカ(バン)	042
ミニキャブ(トラック)	038、042
ミニキャブ(バン)	019、038、042
ランサーカーゴ	035

## MAZDA(マツダ)

アクセラ ハイブリッド	026
アクセラスポーツ	026
アクセラセダン	026
アテンザセダン	026
アテンザワゴン	026
MX-30 [エムエックス・サーティ]	026
AZオフロード [エーゼット オフロード]	019
AZワゴン [エーゼット ワゴン]	019
AZワゴンカスタムスタイル [エーゼット ワゴンカスタムスタイル]	019
キャロル	019、038
CX-3 [シーエックス・スリー]	026
CX-30 [シーエックス・サーティ]	026
CX-5 [シーエックス・ファイブ]	026
CX-8 [シーエックス・エイト]	026
スクラム(トラック)	019、038
スクラム(バン)	019、038
スクラムワゴン	019、038
スピアーノ	019
タイタンダッシュ	026
デミオ	026
ピアンテ	026
ファミリア(バン)	035、032
フレア	038
フレア カスタムスタイル	038
フレアクロスオーバー	038
フレアワゴン	019、038
フレアワゴン カスタムスタイル	038
プレマシー	026
ベリーサ	026
ボンゴ	019、026
ボンゴブローニ	040
MAZDA2 [マツダ・ツー]	026

## ISUZU(イズズ)

エルフ100	036
コモ	036

## HINO(ヒノ)

デュトロ	041、044
------	---------

<b>AQUA DREAM</b>	適合	純正代表適合品番
品番	メーカー	
<b>OFP-01</b>  外径 φ65 ネジ径 3/4-16UNF	<b>ダイハツ</b>	<b>15601-B2030、15601-B2010、15601-87705-000</b>
	<b>スズキ</b>	<b>16501-81420、16510-81411、16510-73002</b>
	<b>トヨタ</b>	<b>15601-B2030、15601-B2010、15601-67201</b>
	<b>ニッサン</b>	<b>AY100-KE002、15208-4A0A0、15208-4A0A1</b>
	<b>スバル</b>	<b>15601-B2030、15601-97202、15601-87703</b>
	<b>マツダ</b>	<b>1A02-14-300D、1A02-14-300C、1A00-14-300B</b>
	<b>ミツビシ</b>	<b>MQ504532、MQ500566、MQ500565</b>

西歴	00	01	02	03	04	05	06	07	08	09	10	11	12	13	14	15	16	17	18	2019	20	21
和歴	12	13	14	15	16	17	18	19	20	21	22	23	24	25	26	27	28	29	30	平31,令1	2	3

他社ブランド品番対照表

WAKO	NITTO	TOYO	UNION	ALPS	PMC	EXCEL	MICRO	FILTEC	VIC	PEACOCK	AUTOONE	(ENEOS)
LO-921K	4SF-1012	TO-9276	C-930M	AO-801	PO-9502	RO-1102	T501	DSO-1	C-932	PE-242	SO-757	EO-91

ダイハツ

車種	型式	エンジン	排気量	年式	車種	型式	エンジン	排気量	年式	
アトレーワゴン	S321G	KF-DET	660	07.9~	タント	L385S	KF-VE	660	~13.10	
	S331G	〃	〃	〃		LA600S	〃	〃	〃	~19.7
ウェイク	LA700S	KF-VE	〃	14.11~		〃	KF-VET	〃	〃	〃
	〃	KF-VET	〃	〃		LA610S	KF-VE	〃	〃	〃
	LA710S	KF-VE	〃	〃		〃	KF-VET	〃	〃	〃
	〃	KF-VET	〃	〃		LA650S	〃	〃	〃	19.7~
エッセ	L235S	KF-VE	〃	~11.9		〃	KF-VE	〃	〃	〃
	L245S	〃	〃	〃		LA660S	KF-VET	〃	〃	〃
キャスト	LA250S	〃	〃	15.9~		タントエグゼ	〃	KF-VE	〃	〃
	〃	KF-VET	〃	〃			L455S	KF-VE	〃	〃
	LA260S	KF-VE	〃	15.10~	L465S	〃	〃	〃	〃	
	〃	KF-VET	〃	〃	L455S	KF-DET	〃	〃	〃	
グランマックス	S403P	2NR-VE	1500	20.9~	タントエグゼ カスタム	〃	KF-VE	〃	〃	
	S403V	〃	〃	〃		L465S	KF-DET	〃	〃	〃
	S413P	〃	〃	〃		〃	KF-VE	〃	〃	〃
	S413V	〃	〃	〃	タントカスタム	L375S	KF-DET	〃	~13.10	
コペン	LA400K	KF-VET	660	14.6~		〃	KF-VE	〃	〃	
ソニカ	L405S	KF-DET	〃	~09.5		L385S	KF-DET	〃	〃	
	L415S	〃	〃	〃		〃	KF-VE	〃	〃	
タフト	LA900S	KF-VET	〃	20.6~		LA600S	KF-VET	〃	〃	~19.7
	〃	KF-VE	〃	〃		〃	KF-VE	〃	〃	〃
	LA910S	KF-VET	〃	〃		LA610S	KF-VET	〃	〃	〃
	〃	KF-VE	〃	〃		〃	KF-VE	〃	〃	〃
タント	L375S	〃	〃	~13.6		LA650S	KF-VET	〃	〃	19.7~

ダイハツ

車種	型式	エンジン	排気量	年式	車種	型式	エンジン	排気量	年式
タントカスタム	LA650S	KF-VE	660	19.7~	ミラジーノ	L650S	EF-VE	660	~09.4
	LA660S	KF-VET	〃	〃		L660S	〃	〃	〃
	〃	KF-VE	〃	〃	ミラトコット	LA550S	KF-VE	〃	18.6~
テリオスキッド	J111G	EF-DET	〃	~12.5		LA560S	〃	〃	〃
	J131G	〃	〃	〃	ミラ(バン)	L275V	〃	〃	~18.3
ハイゼットカーゴ	S320V	EF-VE	〃	~10.5		L285V	〃	〃	〃
	S321V	KF-DET	〃	07.12~	ムーヴ	L175S	〃	〃	~10.12
	〃	KF-VE	〃	〃		L185S	〃	〃	〃
	S321W	〃	〃	10.8~		LA100S	〃	〃	~14.12
	S331V	KF-DET	〃	07.12~		LA110S	〃	〃	〃
	〃	KF-VE	〃	〃		LA150S	〃	〃	14.12~
	S331W	〃	〃	10.8~		〃	KF-VET	〃	〃
ハイゼットキャディー	LA700V	〃	〃	16.6~		LA160S	KF-VE	〃	〃
	〃	KF-VET	〃	〃	〃	KF-VET	〃	〃	
	LA710V	KF-VE	〃	〃	ムーヴカスタム	L175S	KF-DET	〃	~10.12
	〃	KF-VET	〃	〃		〃	KF-VE	〃	〃
ハイゼットトラック	S201C	KF-VE	〃	~14.9		L185S	KF-DET	〃	〃
	S201P	〃	〃	〃		〃	KF-VE	〃	〃
	S211C	〃	〃	〃		LA100S	KF-DET	〃	~14.12
	S211P	〃	〃	〃		〃	KF-VE	〃	〃
	S500P	KF-DE	〃	14.9~	LA110S	KF-DET	〃	〃	
	S510P	〃	〃	〃	〃	KF-VE	〃	〃	
ビーゴ	J200G	3SZ-VE	1500	~16.3	LA150S	〃	〃	20.8~	
	J210G	〃	〃	〃	〃	KF-VET	〃	〃	
ミラ	L275S	KF-VE	660	~18.3	LA160S	KF-VE	〃	14.12~	
	L285S	〃	〃	〃	〃	KF-VET	〃	〃	
ミライース	LA300S	〃	〃	~17.5	ムーヴキャンバン	LA800S	KF-VE	〃	16.9~
	LA310S	〃	〃	〃		LA810S	〃	〃	〃
	LA350S	〃	〃	17.5~	ムーヴコンテ	L575S	〃	〃	~17.4
	LA360S	〃	〃	〃		L585S	〃	〃	〃
ミラカスタム	L275S	KF-DET	〃	~11.7	ムーヴコンテ カスタム	L575S	KF-DET	〃	~17.3
	〃	KF-VE	〃	06.12~		〃	KF-VE	〃	〃
	L285S	KF-DET	〃	~11.7		L585S	KF-DET	〃	〃
	〃	KF-VE	〃	〃		〃	KF-VE	〃	〃
	<5MT>	〃	〃	〃	ムーヴラテ	L550S	EF-DET	〃	~09.4
<CVT>	〃	〃	〃	〃		EF-VE	〃	〃	
ミラココア	L675S	〃	〃	09.8~	L560S	EF-DET	〃	〃	
	L685S	〃	〃	〃	〃	EF-VE	〃	〃	

スズキ

車種	型式	エンジン	排気量	年式	車種	型式	エンジン	排気量	年式
MRワゴン	MF22S	K6A-T	660	~11.1	スイフトスポーツ	ZC33S	K14C-T	1400	17.9~
	〃	K6A	〃	〃	スプラッシュ	XB32S	K12B	1200	~14.8
アルト	HA24S	〃	〃	~09.12	セルボ	HG21S	K6A-T	660	~09.12
	HA25S	〃	〃	~14.12		〃	K6A	〃	〃
アルトバン	HA24V	〃	〃	~09.12	ソリオ	MA15S	K12B	1200	~15.8
	HA25V	〃	〃	~14.12	ソリオバンディット	〃	〃	〃	〃
エブリイ	DA64V	〃	〃	~15.2	バレーノ	WB42S	K10C-T	1000	~20.7
	〃	K6A-T	〃	〃	パレット	MK21S	K6A	660	~13.3
エブリイワゴン	DA64W	K6A	〃	〃		〃	K6A-T	〃	〃
	〃	K6A-T	〃	〃	パレットSW	〃	K6A	〃	〃
キャリイ	DA63T	K6A	〃	~13.9		〃	K6A-T	〃	〃
	DA65T	〃	〃	〃	ラパン	HE21S	〃	〃	~08.11
クロスビー	MN71S	K10C-T	1000	17.12~		〃	K6A	〃	〃
ケイ	HN22S	K6A	660	~09.10		HE22S	K6A-T	〃	~15.6
	〃	K6A-T	〃	〃	〃	K6A	〃	〃	
ケイワークス	〃	〃	〃	〃	ラパンショコラ	〃	〃	〃	〃
ジムニー	JB23W	〃	〃	~18.7	ワゴンR	MH23S	K6A-T	〃	~10.8
ジムニーシェラ	JB74W	K15B	1500	18.7~		〃	K6A	〃	~12.9
スイフト	ZC13S	K10C-T	1000	17.1~	ワゴンR	MH22S	K6A-T	〃	~08.9
	ZC71S	K12B	1200	~10.9		〃	K6A	〃	〃
	ZC72S	〃	〃	~17.1	スティングレー	MH23S	K6A-T	〃	~12.9
	ZD72S	〃	〃	〃		〃	K6A	〃	〃

トヨタ

車種	型式	エンジン	排気量	年式	車種	型式	エンジン	排気量	年式
Rush	J200E	3SZ-VE	1500	~16.3	ピクシスエポック	LA350A	KF-VE	660	17.5~
	J210E	〃	〃	〃		LA360A	〃	〃	〃
コペン GR SPORT	LA400A	KF-VET	660	19.10~	ピクシスジョイ	LA250A	〃	〃	~20.4
タウンエース (トラック)	S402U	3SZ-VE	1500	~20.9		〃	KF-VET	〃	〃
	S403U	2NR-VE	〃	20.9~		LA260A	KF-VE	〃	〃
	S412U	3SZ-VE	〃	~20.9		〃	KF-VET	〃	〃
タウンエース (バン)	S413U	2NR-VE	〃	20.9~	ピクシススペース	L575A	KF-DET	〃	~17.1
	S402M	3SZ-VE	〃	~20.9		〃	KF-VE	〃	〃
	S403M	2NR-VE	〃	20.9~		L585A	KF-DET	〃	〃
	S412M	3SZ-VE	〃	~20.9		〃	KF-VE	〃	〃
ピクシスエポック	S413M	2NR-VE	〃	20.9~	ピクシス(トラック)	S201U	〃	〃	~14.9
	LA300A	KF-VE	660	~17.5		S211U	〃	〃	〃
〃	LA310A	〃	〃	〃	S500U	KF-DE	〃	14.9~	

## トヨタ

車種	型式	エンジン	排気量	年式	車種	型式	エンジン	排気量	年式
ピクシス(トラック)	S510U	KF-DE	660	14.9~	ピクシスメガ	LA710A	KF-VE	660	15.7~
ピクシス(バン)	S321M	KF-DET	〃	11.12~		〃	KF-VET	〃	〃
	〃	KF-VE	〃	〃	ライトエース	S402U	3SZ-VE	1500	08.2~
	S331M	KF-DET	〃	〃	(トラック)	S412U	〃	〃	10.7~
	〃	KF-VE	〃	〃	ライトエース	S402M	〃	〃	08.2~
ピクシスメガ	LA700A	〃	〃	15.7~	(バン)	S412M	〃	〃	10.7~
	〃	KF-VET	〃	〃					

## ニッサン

車種	型式	エンジン	排気量	年式	車種	型式	エンジン	排気量	年式
NV100クリッパー	DR64V	K6A	660	~15.3	モコ	MG22S	K6A-T	660	~11.2
	〃	K6A-T	〃	〃		〃	K6A	〃	〃
NV100クリッパーリオ	DR64W	〃	〃	〃	ルークス	ML21S	K6A-T	〃	~13.3
ピノ	HC24S	K6A	〃	~09.12		〃	K6A	〃	〃

## スバル

車種	型式	エンジン	排気量	年式	車種	型式	エンジン	排気量	年式
サンバー (トラック)	S201H	KF-VE	660	~14.9	ステラ	LA110F	KF-VE	660	~14.12
	S201J	〃	〃	〃		LA150F	KF-VET	〃	14.12~
	S211H	〃	〃	〃		〃	KF-VE	〃	〃
	S211J	〃	〃	〃		LA160F	KF-VET	〃	〃
	S500J	KF-DE	〃	14.9~		〃	KF-VE	〃	〃
	S510J	〃	〃	〃		〃	KF	〃	20.8~
サンバー(バン)	S321B	KF-DET	〃	12.4~	ステラカスタム	LA100F	KF-VE	〃	~14.12
	〃	KF-VE	〃	〃		〃	KF-DET	〃	〃
	S321Q	〃	〃	12.7~		LA150F	KF-VE	〃	14.12~
	S331B	KF-DET	〃	12.4~		〃	KF-VET	〃	〃
	〃	KF-VE	〃	〃		LA160F	KF-VE	〃	〃
S331Q	〃	〃	12.7~	〃	KF-VET	〃	〃		
シフォン	LA600F	KF-VE	〃	~19.7	ディアスワゴン	S321N	KF-DET	〃	~20.3
	〃	KF-VET	〃	〃		S331N	〃	〃	〃
	LA610F	KF-VE	〃	〃	プレオ	L275F	KF-VE	〃	~18.2
	〃	KF-VET	〃	〃		L285F	〃	〃	〃
	LA650F	KF-VE	〃	19.7~	プレオカスタム	L275F	KF-DET	〃	~11.7
	〃	KF-VET	〃	〃		〃	KF-VE	〃	~18.2
	LA660F	KF-VE	〃	〃		L285F	KF-DET	〃	~11.7
〃	KF-VET	〃	〃	〃		KF-VE	〃	~18.2	
ステラ	LA100F	KF-VE	〃	~14.12	プレオ(バン)	L275B	〃	〃	〃

**スバル**

車種	型式	エンジン	排気量	年式	車種	型式	エンジン	排気量	年式
プレオ(バン)	L285B	KF-VE	660	~18.2	ルクラ	L465F	KF-VE	660	~14.10
プレオプラス	LA300F	〃	〃	~17.5	ルクラカスタム	L455F	KF-DET	〃	〃
	LA310F	〃	〃	〃		〃	KF-VE	〃	〃
	LA350F	〃	〃	17.5~		L465F	KF-DET	〃	〃
	LA360F	〃	〃	〃		〃	KF-VE	〃	〃
ルクラ	L455F	〃	〃	~14.10					

**マツダ**

車種	型式	エンジン	排気量	年式	車種	型式	エンジン	排気量	年式
AZオフロード	JM23W	K6A-T	660	~14.3	スクラムワゴン	DG64W	K6A-T	660	~15.3
AZワゴン	MJ23S	〃	〃	~10.8		〃	K6A	〃	〃
	〃	K6A	〃	~12.10	スピアーノ	HF21S	〃	〃	~08.11
AZワゴン カスタムマイル	MJ22S	K6A-T	〃	~08.9		〃	K6A-T	〃	〃
	〃	K6A	〃	〃	フレアワゴン	MM21S	K6A	〃	~13.4
	MJ23S	K6A-T	〃	~12.10		〃	K6A-T	〃	〃
キャロル	〃	K6A	〃	〃	ボンゴ	S403F	2NR-VE	1500	20.9~
	HB24S	〃	〃	~09.12		S403Z	〃	〃	〃
スクラム(トラック)	HB25S	〃	〃	~15.1		S413F	〃	〃	〃
	DG63T	〃	〃	~13.9		S413Z	〃	〃	〃
スクラム(バン)	DG64V	〃	〃	~15.3					

**ミツビシ**

車種	型式	エンジン	排気量	年式	車種	型式	エンジン	排気量	年式
タウンボックス	DS64W	K6A-T	660	~15.3	ミニキャブ(バン)	DS64V	K6A	660	~15.3
デリカD:2	MB15S	K12B	1200	~15.12		〃	K6A-T	〃	〃

AQUA DREAM	適合	純正代表適合品番
品番	メーカー	
<b>OFP-02</b> 外径 φ65 ネジ径 M20×1.5	ホンダ	15400-RTA-004、15400-RTA-003
		15400-PLC-004、15400-PLC-003

西歴	00	01	02	03	04	05	06	07	08	09	10	11	12	13	14	15	16	17	18	2019	20	21
和歴	12	13	14	15	16	17	18	19	20	21	22	23	24	25	26	27	28	29	30	平31,令1	2	3

他社ブランド品番対照表

WAKO	NITTO	TOYO	UNION	ALPS	PMC	EXCEL	FILTEC	MICRO	VIC	PEACOCK	AUTOONE	(ENEOS)
LO-9402K	4HM-113	TO-3240	C-562M	AO-0325	PO-5508	GO-1216	HO-2	T62	C-809	PE-7501	SO-463	EO-58

ホンダ

車種	型式	エンジン	排気量	年式	車種	型式	エンジン	排気量	年式
CR-V	RE3	K24A	2400	~11.12	N-BOX +	JF1	S07A-T	660	~17.8
	RE4	〃	〃	〃		JF2	S07A	〃	~18.2
	RM1	R20A	2000	~16.8		〃	S07A-T	〃	~17.8
	N-BOX + Custom	RM4	K24A	2400	〃	JF1	S07A	〃	~18.2
		RT5	LFB-H4	2000	18.11~	〃	S07A-T	〃	~17.8
		RT6	〃	〃	〃	JF2	S07A	〃	~18.2
		RW1	L15B-T	1500	18.8~	〃	S07A-T	〃	~17.8
	RW2	〃	〃	〃	JF1	S07A	〃	~20.2	
CR-Z	ZF1	LEA-MF6	〃	~12.9	N-BOX SLASH	〃	S07A-T	〃	〃
	ZF2	〃	〃	~17.1		JF2	S07A	〃	〃
N-BOX	JF1	S07A	660	~17.8	〃	S07A-T	〃	〃	
	〃	S07A-T	〃	〃	N-ONE	JG1	S07A	〃	12.11~
	JF2	S07A	〃	〃		〃	S07A-T	〃	〃
	〃	S07A-T	〃	〃		JG2	S07A	〃	〃
	JF3	S07B	〃	17.9~	〃	S07A-T	〃	〃	
	〃	S07B-T	〃	〃	N-WGN	JH1	S07A	〃	~19.8
	JF4	S07B	〃	〃		〃	S07A-T	〃	〃
	〃	S07B-T	〃	〃		JH2	S07A	〃	〃
JF1	S07A	〃	~17.8	〃		S07A-T	〃	〃	
N-BOX Custom	〃	S07A-T	〃	〃	N-WGN Custom	JH3	S07B	〃	19.8~
	JF2	S07A	〃	〃		〃	S07B-T	〃	〃
	〃	S07A-T	〃	〃		JH4	S07B	〃	〃
	JF3	S07B	〃	17.9~	〃	S07B-T	〃	〃	
	〃	S07B-T	〃	〃	N-WGN Custom	JH1	S07A	〃	~19.8
	JF4	S07B	〃	〃		〃	S07A-T	〃	〃
	〃	S07B-T	〃	〃		JH2	S07A	〃	〃
N-BOX +	JF1	S07A	〃	~18.2	〃	S07A-T	〃	〃	

ホ ン ダ

車 種	型 式	エンジン	排気量	年 式	車 種	型 式	エンジン	排気量	年 式
N-WGN Custom	JH3	S07B	660	19.8~	エアウェイブ	GJ1	L15A	1500	~10.8
	〃	S07B-T	〃	〃		GJ2	〃	〃	〃
	JH4	S07B	〃	〃	エディックス	BE3	K20A	2000	~09.8
	〃	S07B-T	〃	〃		BE4	〃	〃	〃
N-VAN	JJ1	S07B	〃	18.7~	エリシオン	BE8	K24A	2400	〃
	〃	S07B-T	〃	〃		RR1	〃	〃	~12.6
	JJ2	S07B	〃	〃		RR2	〃	〃	〃
	〃	S07B-T	〃	〃		RR3	J30A	3000	〃
S660	JW5	S07A-T	〃	15.4~	RR4	〃	〃	〃	
アクティ(トラック)	HA6	E07Z	〃	~09.12	エリシオン	RR1	K24A	2400	~13.10
	HA7	〃	〃	〃		RR2	〃	〃	〃
アクティ(バン)	HH5	〃	〃	~10.8	プレステージ	RR5	J35A	3500	〃
	HH6	〃	〃	〃		RR6	〃	〃	〃
アコード	CL7	K20A	2000	~08.12	オデッセイ	RB1	K24A	2400	~08.10
	CL8	〃	〃	〃		RB2	〃	〃	〃
	CL9	K24A	2400	〃		RB3	〃	〃	~13.10
	CU1	R20A	2000	~13.3		RB4	〃	〃	〃
	CU2	K24A	2400	〃		RC1	K24W	〃	13.11~
アコードEuro-R	CL7	K20A	2000	~08.12	RC2	〃	〃	〃	
アコードツアラー	CW1	R20A	〃	~13.3	オデッセイ	RC4	LFA-H4	2000	16.2~
	CW2	K24A	2400	〃	ハイブリッド				
アコード ハイブリッド	CR5	LFA-MF8	2000	~16.3	クラリティPHEV	ZC5	LEB-H4	1500	18.7~
	CR6	〃	〃	~16.5	グレイス	GM4	LEB-H1	〃	14.12~
	CR7	LFA-H4	〃	~20.2		GM5	〃	〃	〃
	CV3	LFB-H4	〃	20.2~		GM6	L15B	〃	15.6~
				GM9		〃	〃	〃	
アコードワゴン	CM1	K20A	〃	~08.12	クロスロード	RT1	R18A	1800	~10.8
	CM2	K24A	2400	〃		RT2	〃	〃	〃
	CM3	〃	〃	〃		RT3	R20A	2000	〃
インサイト	ZE2	LDA-MF6	1300	~14.3		RT4	〃	〃	〃
	ZE4	LEB-H4	1500	18.12~					
インサイト エクスクルーシブ	ZE3	LEA-MF6	〃	~14.3	ジェイド	FR4	LEB-H1	1500	15.2~
						FR5	L15B-T	〃	15.5~
インスパイア	CP3	J35A	3500	~12.9	シビック	FC1	L15B	〃	17.9~
ヴェゼル	RU1	L15B	1500	13.12~		FD1	R18A	1800	~10.8
	〃	L15B-T	〃	19.1~		FD2	K20A	2000	〃
	RU2	L15B	〃	~20.8	FK7	L15C	1500	17.9~	
ヴェゼル ハイブリッド	RU3	LEB-H1	〃	13.12~	シビックタイプR	FD2	K20A	2000	~11.3
	RU4	〃	〃	〃		FK8	K20C	〃	17.9~

ホンダ

車種	型式	エンジン	排気量	年式	車種	型式	エンジン	排気量	年式	
シビックタイプR EURO	FN2	K20A	2000	~12.6	フィット	GK3~4	L13B	1300	~20.2	
						GK5~6	L15B	1500	〃	
シビック ハイブリッド	FD3	LDA-MF5	1300	~10.12		GR1~2	L13B	1300	20.2~	
						GR5	〃	〃	〃	
シャトル	GK8	L15B	1500	15.5~		RG7	〃	〃	〃	
	GK9	〃	〃	〃		GP1	LDA-MF6	1300	~13.9	
シャトル ハイブリッド	GP7	LEB-H1	〃	〃	GP4	LEA-MF6	1500	〃		
	GP8	〃	〃	〃	GP5	LEB-H1	〃	~20.2		
ステップワゴン	RG1	K20A	2000	~09.10	フィット ハイブリッド	GP6	〃	〃	〃	
	RG2	〃	〃	〃		GR3~4	LEB-H5	〃	20.2~	
	RG3	K24A	2400	〃		GR6	〃	〃	〃	
	RG4	〃	〃	〃		GR8	〃	〃	〃	
	RK1~RK7	R20A	2000	~15.4	フィットアリア	GD8	L15A	〃	~09.1	
	RP1~RP4	L15B-T	1500	15.4~		GD9	〃	〃	〃	
	RP5	LFA-H4	2000	17.9~	フィットシャトル	GG7	〃	〃	~15.3	
ストリーム	RN6	R18A	1800	~14.5	フィットシャトル	GG8	〃	〃	〃	
	RN7	〃	〃	〃	フィットシャトル ハイブリッド	GP2	LDA-MF6	1300	〃	
	RN8	R20A	2000	〃	フリード	GB3	L15A	1500	~16.9	
	RN9	〃	〃	〃		GB4	〃	〃	〃	
ゼスト	JE1	P07A	660	~12.11		GB5	L15B	〃	16.9~	
	〃	P07A-T	〃	〃		GB6	〃	〃	〃	
	JE2	P07A	〃	〃	フリード ハイブリッド	GP3	LEA-MF6	〃	~16.9	
	〃	P07A-T	〃	〃		GB7	LEB-H1	〃	16.9~	
ゼストスパーク	JE1	P07A	〃	〃	フリード+	GB8	〃	〃	〃	
	〃	P07A-T	〃	〃		GB5	L15B	〃	〃	
	JE2	P07A	〃	〃		GB6	〃	〃	〃	
	〃	P07A-T	〃	〃		GB7	LEB-H1	〃	〃	
パートナー(バン)	GJ3	L15A	1500	~10.8	フリードスパイク	GB8	〃	〃	〃	
	GJ4	〃	〃	〃		GB3	L15A	〃	~16.9	
バモス	HM1	E07Z	660	~18.5	フリードスパイク	GB4	〃	〃	〃	
	〃	E07Z-T	〃	~10.8		フリードスパイク ハイブリッド	GP3	LEA-MF6	〃	〃
	HM2	E07Z	〃	~18.5	モビリオ		GB1	L15A	〃	~08.6
バモスホビオ	HJ1	〃	〃	~10.8		GB2	〃	〃	〃	
	HJ2	〃	〃	〃		モビリオスパイク	GK1	〃	〃	〃
	HM3	E07Z-T	〃	〃			GK2	〃	〃	〃
	HM4	E07Z	〃	~18.5	ライフ	JB5~6	P07A	660	~08.11	
フィット	GE6~7	L13A	1300	~13.9						
	GE8~9	L15A	1500	〃						

**ホンダ**

車 種	型 式	エンジン	排気量	年 式	車 種	型 式	エンジン	排気量	年 式
ライフ	JB7~8	P07A-T	660	~08.11	ライフ	JC2	P07A-T	660	~14.4
	JC1	P07A	〃	~14.4	レジェンド	KB1	J35A	3500	~08.9
	〃	P07A-T	〃	〃		KB2	J37A	3700	~12.6
	JC2	P07A	〃	〃		KC2	JNB	3500	15.2~

AQUA DREAM	適合	純正代表適合品番
品番	メーカー	
<b>OFP-03</b> 外径 φ68 ネジ径 M20×1.5	スバル	15208-KA012、15208-KA010、15208-AA100
	ニッサン	AY100-KE001、15208-HC431、15208-HA00C
	三菱	MQ900436、MZ690073、MD134935
	マツダ	PE01-14-302B、N350-14-302、B6Y1-14-302

西歴	00	01	02	03	04	05	06	07	08	09	10	11	12	13	14	15	16	17	18	2019	20	21
和歴	12	13	14	15	16	17	18	19	20	21	22	23	24	25	26	27	28	29	30	平31,令1	2	3

他社ブランド品番対照表

WAKO	NITTO	TOYO	UNION	ALPS	PMC	EXCEL	FILTEC	MICRO	VIC	PEACOCK	AUTOONE	(ENEOS)
LO-917K	4RS-103	TO-5232M	C-830	AO-0104	PO-8505	RO-1002	MO-1	T600	C-901	PE-241	SO-1151	EO-900

スバル

車種	型式	エンジン	排気量	年式	車種	型式	エンジン	排気量	年式	
R1	RJ1	EN07	660	~10.3	インプレッサG4	GK7	FB20	2000	16.10~	
	RJ2	〃	〃	〃	インプレッサ	GRB	EJ20-T	〃	~10.7	
R2	RC1	〃	〃	〃	WRX STI	GRF	EJ25-T	2500	〃	
	RC2	〃	〃	〃		インプレッサ XV	GH2	EL15	1500	~12.2
WRX S4	VAG	FA20-T	2000	14.8~	GH3		〃	〃	〃	
WRX STI	VAB	EJ20-T	〃	〃	GH6		EJ20	2000	〃	
WRX STI 4door	GVB	〃	〃	~14.8	GH7		〃	〃	〃	
	GVF	EJ25-T	2500	〃	インプレッサ	GE2	EL15	1500	~11.12	
WRX STI 5door	GRB	EJ20-T	2000	〃		GE3	〃	〃	〃	
	GRF	EJ25-T	2500	〃		アネシス	GE6	EJ20	2000	〃
XV	GP7	FB20	2000	~17.5	インプレッサ	GE7	〃	〃	〃	
	GT3	FB16	1600	17.5~		スポーツ	GP2	FB16	1600	~16.10
	GT7	FB20	2000	〃			GP3	〃	〃	〃
XV ハイブリッド	GPE	〃	〃	~17.5	GP6		FB20	2000	〃	
	GTE	〃	〃	18.10~	GP7		〃	〃	〃	
インプレッサ	GH2	EL15	1500	~11.12	インプレッサ	GT2	FB16	1600	16.12~	
	GH3	〃	〃	〃		GT3	〃	〃	〃	
	GH6	EJ20	2000	〃		GT6	FB20	2000	16.10~	
	GH7	〃	〃	〃		GT7	〃	〃	〃	
	GH8	EJ20-T	〃	〃		インプレッサスポー	GPE	〃	〃	~15.7
インプレッサG4	GJ2	FB16	1600	~16.10	ツハイブリッド	GTE	〃	〃	20.10~	
	GJ3	〃	〃	〃	エクシーガ	YA4	EJ20	〃	~12.7	
	GJ6	FB20	2000	〃		YA5	〃	〃	~15.4	
	GJ7	〃	〃	〃		〃	EJ20-T	〃	〃	
	GK2	FB16	1600	16.12~		YA9	EJ25	2500	~12.7	
	GK3	〃	〃	〃		YAM	FB25	〃	~15.4	
	GK6	FB20	2000	16.10~						

スバル

車種	型式	エンジン	排気量	年式	車種	型式	エンジン	排気量	年式	
エクシーガ クロスオーバー7	YAM	FB25	2500	~18.4	レヴォーグ	VM4	FB16-T	1600	~20.10	
						VMG	FA20-T	2000	〃	
サンバー(トラック)	TT1	EN07	660	~12.2		VN5	CB18-T	1800	20.10~	
	TT2	〃	〃	〃	レガシィB4	BL5	EJ20	2000	~09.5	
サンバー(バン)	TV1	EN07	660	~12.2		〃	EJ20-T	〃	〃	
	TV2	〃	〃	〃		BL9	EJ25	2500	~09.5	
ステラ	RN1	〃	〃	~11.3		〃	EJ25-T	〃	〃	
	RN2	〃	〃	〃		BM9	EJ25	〃	~12.5	
ステラカスタム	RN1	〃	〃	〃		〃	EJ25-T	〃	~13.5	
	RN2	〃	〃	〃		BMG	FA20-T	2000	~14.10	
ステラリベスタ	RN1	〃	〃	〃		BMM	FB25	2500	〃	
	RN2	〃	〃	〃	BN9	〃	〃	14.10~		
ディアスワゴン	TW1	〃	〃	~09.9	レガシィ アウトバック	BP9	EJ25	〃	~09.5	
	TW2	〃	〃	〃		BPH	EJ25-T	〃	〃	
フォレスター	SH5	EJ20-T	2000	~12.11		BR9	EJ25	〃	~12.5	
	〃	EJ20	〃	~10.10		BRM	FB25	〃	~14.10	
	SH9	EJ25-T	2500	~12.11		BS9	〃	〃	14.10~	
	SHJ	FB20	2000	〃		レガシィ ツーリングワゴン	BP5	EJ20	2000	~09.5
	SJ5	〃	〃	~18.7			〃	EJ20-T	〃	〃
	SJG	FA20-T	〃	〃			BP9	EJ25	2500	〃
	SK5	CB18	1800	20.10~	〃		EJ25-T	〃	〃	
	SK9	FB25	2500	18.7~	BR9		EJ25	〃	~12.5	
SKE	FB20	2000	〃	〃	EJ25-T		〃	~13.5		
プレオ(バン)	RV1	EN07	660	~10.4	BRG		FA20-T	2000	~14.6	
	RV2	〃	〃	〃	BRM		FB25	2500	〃	

ニッサン

車種	型式	エンジン	排気量	年式	車種	型式	エンジン	排気量	年式
バネット(トラック)	SK82LN	F8	1800	~10.8	バネット(バン)	SK82VN	F8	1800	~10.8
	SK82TN	〃	〃	〃	ラフェスタ	CWFFWN	PE-VPS	2000	~18.3
バネット(バン)	SK82MN	〃	〃	ハイウェイスター					

三菱

車種	型式	エンジン	排気量	年式	車種	型式	エンジン	排気量	年式
デリカカーゴ	SKE6VM	FE	2000	~10.9	デリカ(バン)	SK82MM	F8	1800	~10.9
デリカ(トラック)	SK82LM	F8	1800	〃		SK82VM	〃	〃	〃
	SK82TM	〃	〃	〃					

マツダ

車種	型式	エンジン	排気量	年式	車種	型式	エンジン	排気量	年式
アクセラスポーツ	BK5P	ZY-VE	1500	~09.6	デミオ	DE3FS	ZJ-VE	1300	~14.9
	BL5FW	〃	〃	~13.11		〃	ZJ-VEM	〃	〃
	BLFFW	PE-VPS	2000	〃		DE5FS	ZY-VE	1500	〃
	BM5AS	P5-VPS	1500	~19.5		DEJFS	P3-VPS	1300	〃
	BM5FS	〃	〃	〃		DJ3AS	〃	〃	~18.8
	BMEFS	PE-VPR	2000	~16.7		DJ3FS	〃	〃	〃
アクセラセダン	BK5P	ZY-VE	1500	~09.6	DJLAS	P5-VPS	1500	~19.9	
	BL5FP	〃	〃	~13.11	DJLFS	〃	〃	〃	
	BLFFP	PE-VPS	2000	〃	ピアンテ	CCFFW	PE-VPS	2000	~18.2
	BM5AP	P5-VPS	1500	~19.5	プレマシー	CWFFW	〃	〃	〃
	BM5FP	〃	〃	〃	ベリーサ	DC5R	ZY-VE	1500	~15.10
アクセラハイブリッド	BYEFP	PE-VPH	2000	〃		DC5W	〃	〃	〃
アテンザセダン	GJ5FP	PY-VPR	2500	~18.6	ボンゴ	SK82L	F8	1800	~10.8
	〃	PY-RPR	〃	~19.7		SK82M	〃	〃	〃
	GJEFP	PE-VPR	2000	〃		SK82T	〃	〃	〃
アテンザワゴン	GJ5FW	PY-VPR	2500	~18.6		SK82V	〃	〃	〃
	〃	PY-RPR	〃	~19.7	SKE6V	FE	2000	〃	
	GJEFW	PE-VPR	2000	〃	MAZDA2	DJLAS	P5-VPS	1500	19.9~
MX-30	DREJ3P	PE-VPH	〃	20.10~		〃	P5-VPR	〃	〃
CX-3	DKEAW	PE-VPS	〃	19.7~		〃	P5-VPS	〃	〃
	〃	PE-VPR	〃	〃		MAZDA3 セダン	BPFP	PE-VPS	2000
	DKEFW	PE-VPS	〃	〃	MAZDA3	BP5P	P5-VPS	1500	〃
	〃	PE-VPR	〃	〃	ファストバック	BPFP	PE-VPS	2000	〃
CX-30	DMEP	PE-VPS	〃	19.10~	MAZDA6 セダン	GJ5FP	PY-RPR	2500	19.8~
CX-5	KE5AW	PY-VPS	2500	~17.2		GJEFP	RE-VPR	2000	〃
	KE5FW	〃	〃	〃	MAZDA6 ワゴン	GJ5FW	PY-RPR	2500	〃
	KEEAW	PE-VPS	2000	~13.10		GJEFW	PE-VPR	2000	〃
	KEEFW	〃	〃	~17.2	ロードスター	ND5RC	P5-VP	1500	15.5~
	KF5P	PY-VPS	2500	~18.3		〃	P5-VPR	〃	〃
	〃	PY-RPS	〃	18.3~		NDERC	PE-VPR	2000	16.12~
	CX-8	KFEP	PE-VPS	2000	17.2~	タイタンダッシュ	SYE4T	FE	〃
KG5P		PY-VPS	2500	18.11~	SYE6T		〃	〃	〃
デミオ	DE3AS	ZJ-VE	1300	~14.9					

AQUA DREAM	適合	純正代表適合品番
品番	メーカー	
<b>OFP-04</b>	トヨタ	04152-40060、04152-37010、04152-37010-79
	ダイハツ	04152-40060、04152-B1010、04152-37010
	スバル	04152-B1010

西歴	00	01	02	03	04	05	06	07	08	09	10	11	12	13	14	15	16	17	18	2019	20	21
和歴	12	13	14	15	16	17	18	19	20	21	22	23	24	25	26	27	28	29	30	平31,令1	2	3

他社ブランド品番対照表

WAKO	NITTO	TOYO	UNION	ALPS	PMC	EXCEL	FILTEC	MICRO	VIC	PEACOCK	AUTOONE	(ENEOS)
LO-4205	4TP-132	TO-1047	O-104	AO-236	PO-1512P	TO-135	TE-1	O1646	O-117	PE-72005	SO-183	EO-110

トヨタ

車種	型式	エンジン	排気量	年式	車種	型式	エンジン	排気量	年式		
iQ	KGJ10	1KR-FE	1000	~16.3	ヴォクシー	ZRR70W	3ZR-FAE	2000	~14.1		
	NGJ10	1NR-FE	1300	〃		〃	3ZR-FE	〃	〃	~10.4	
アイシス	ZGM10G	2ZR-FAE	1800	~16.5		〃	ZRR75G	〃	〃	〃	
	ZGM10W	〃	〃	〃		〃	3ZR-FAE	〃	〃	~14.1	
	ZGM11G	3ZR-FAE	2000	〃		〃	ZRR75W	〃	〃	〃	
	ZGM11W	〃	〃	〃		〃	3ZR-FE	〃	〃	~10.4	
	ZGM15G	2ZR-FAE	1800	〃		〃	ZRR80G	3ZR-FAE	〃	~16.9	
	ZGM15W	〃	〃	〃		〃	ZRR80W	〃	〃	〃	
アベンシス	ZRT272W	3ZR-FAE	2000	~16.9		〃	ZRR85G	〃	〃	〃	
アリオ	ZRT260	2ZR-FE	1800	~10.4		エスクァイア	ZRR85W	〃	〃	〃	
	〃	2ZR-FAE	〃	~16.6			ZWR80G	2ZR-FXE	1800	~17.9	
	ZRT261	3ZR-FAE	2000	〃			ZWR80W	〃	〃	〃	
	ZRT265	2ZR-FE	1800	~10.4			〃	ZRR80G	3ZR-FAE	2000	~16.9
	〃	2ZR-FAE	〃	~16.6			〃	ZRR85G	〃	〃	〃
ist	ZSP110	2ZR-FE	〃	~10.8	オーリス		ZWR80G	2ZR-FXE	1800	~17.9	
	ZGE20G	2ZR-FAE	〃	~16.9			ZWR80W	〃	〃	~20.9	
	ZGE20W	〃	〃	〃			〃	ZRE152H	2ZR-FE	〃	~09.10
	ZGE21G	3ZR-FAE	2000	〃			〃	2ZR-FAE	〃	〃	~12.8
	ZGE22W	〃	〃	〃			〃	ZRE154H	2ZR-FE	〃	~09.10
	ZGE25G	2ZR-FAE	1800	〃		〃	2ZR-FAE	〃	〃	~12.8	
ヴィッツ	ZGE25W	〃	〃	〃	カローラ アクシオ	ZRE186H	〃	〃	~16.5		
	KSP130	1KR-FE	1000	~20.3		ZWE186H	2ZR-FXE	〃	〃	~17.9	
	KSP90	〃	〃	~10.12		NRE160	1NR-FE	1300	~20.10		
	NSP130	1NR-FE	1300	~14.4			NRE161	2NR-FKE	1500	〃	
	〃	1NR-FKE	〃	~20.3			ZRE142	2ZR-FE	1800	~10.4	
NSP135	1NR-FE	〃	〃	〃			2ZR-FAE	〃	〃	~12.5	
ヴォクシー	ZRR70G	3ZR-FE	2000	~10.4		ZRE144	2ZR-FE	〃	〃	~10.4	
	〃	3ZR-FAE	〃	~14.1		〃	2ZR-FAE	〃	〃	~12.5	

## トヨタ

車種	型式	エンジン	排気量	年式	車種	型式	エンジン	排気量	年式
カローラ フィールダー	NRE161G	2NR-FKE	1500	~20.10	パッソ	M700A	1KR-FE	1000	16.4~
	ZRE142G	2ZR-FE	1800	~10.4		M710A	〃	〃	〃
	〃	2ZR-FAE	〃	~12.5		NGC30	1NR-FE	1300	~16.3
	ZRE144G	2ZR-FE	〃	~10.4		QNC10	K3-VE	〃	~10.2
	〃	2ZR-FAE	〃	~12.5	パッソセッテ	M502E	3SZ-VE	1500	~12.3
	ZRE162G	〃	〃	~16.9		M512E	〃	〃	〃
カローラ ルミオン	ZRE152N	2ZR-FE	〃	~09.12	bB	QNC20	K3-VE	1300	~16.7
	〃	2ZR-FAE	〃	~15.12		QNC21	3SZ-VE	1500	〃
	ZRE154N	2ZR-FE	〃	~09.12		QNC25	K3-VE	1300	~14.8
	〃	2ZR-FAE	〃	~15.12	プリウス	ZVW30	2ZR-FXE	1800	~15.12
C-HR	ZYX10	2ZR-FXE	〃	~17.9		ZVW50	〃	〃	~17.9
シェンタ	NCP175G	1NZ-FXE	1500	20.6~	プリウス	ZVW51	〃	〃	〃
	NSP170G	2NR-FKE	〃	15.7~		ZVW55	〃	〃	〃
	NSP172G	〃	〃	〃	プリウスPHV	ZVW35	〃	〃	~16.4
スペイド	NSP140	1NR-FE	1300	~15.7		ZVW52	〃	〃	~17.9
	NSP141	2NR-FKE	1500	15.7~	プリウスα	ZVW40W	〃	〃	〃
タンク	M900A	1KR-FE	1000	~20.9		ZVW41W	〃	〃	〃
	〃	1KR-VET	〃	〃	プレミオ	ZRT260	2ZR-FE	〃	~16.6
	M910A	1KR-FE	〃	〃		ZRT261	3ZR-FAE	2000	〃
ノア	ZRR70G	3ZR-FE	2000	~10.4		ZRT265	2ZR-FE	1800	~10.4
	〃	3ZR-FAE	〃	~14.1		〃	2ZR-FAE	〃	~16.6
	ZRR70W	〃	〃	〃	プロボックス(バン)	NSP160V	1NR-FE	1300	14.9~
	〃	3ZR-FE	〃	~10.4	ベルタ	KSP92	1KR-FE	1000	~12.6
	ZRR75G	〃	〃	〃	ポルテ	NSP140	1NR-FE	1300	~15.7
	〃	3ZR-FAE	〃	~14.1		NSP141	2NR-FKE	1500	15.7~
	ZRR75W	〃	〃	〃	ヤリス	KSP210	1KR-FE	1000	20.2~
	〃	3ZR-FE	〃	~10.4	ライズ	A200A	1KR-VET	〃	19.11~
	ZRR80G	3ZR-FAE	〃	~16.9		A210A	〃	〃	〃
	ZRR80W	〃	〃	〃	ラクティス	NSP120	1NR-FE	1300	~14.5
	ZRR85G	〃	〃	〃		〃	1NR-FKE	〃	~16.8
	ZRR85W	〃	〃	〃		NSP122	1NR-FE	〃	~14.5
	ZWR80G	2ZR-FXE	1800	~17.9		〃	1NR-FKE	〃	~16.8
	ZWR80W	〃	〃	〃	ルーミー	M900A	1KR-FE	1000	16.11~
パッソ	KGC10	1KR-FE	1000	~10.2		〃	1KR-VET	〃	〃
	KGC15	〃	〃	〃		M910A	1KR-FE	〃	〃
	KGC30	〃	〃	~16.4		レクサスCT200h	ZWA10	2ZR-FXE	1800
	KGC35	〃	〃	〃					

**ダイハツ**

車種	型式	エンジン	排気量	年式	車種	型式	エンジン	排気量	年式
クー	M401S	K3-VE	1300	~13.1	ブーン	M600S	1KR-FE	1000	~16.4
	M402S	3SZ-VE	1500	〃		M601S	1NR-FE	1300	~14.4
	M411S	K3-VE	1300	〃		M610S	1KR-FE	1000	~16.4
トール	M900S	1KR-FE	1000	16.11~		M700S	〃	〃	16.4~
	〃	1KR-VET	〃	〃		M710S	〃	〃	〃
	M910S	1KR-FE	〃	〃		ブーンルミナス	M502G	3SZ-VE	1500
ブーン	M300S	1KR-FE	〃	~10.2	M512G		〃	〃	〃
	M301S	K3-VE	1300	〃	メビウス	ZVW41N	2ZR-FXE	1800	~17.9
	M310S	1KR-FE	1000	〃	ロッキー	A200S	1KR-VET	1000	19.11~
	M312S	KJ-VET	940	〃		A210S	〃	〃	〃

**スバル**

車種	型式	エンジン	排気量	年式	車種	型式	エンジン	排気量	年式
ジャスティ	M900F	1KR-FE	1000	16.11~	デックス	M411F	K3-VE	1300	~11.10
	〃	1KR-VET	〃	〃	トレジア	NSP120X	1NR-FE	〃	~14.5
	M910F	1KR-FE	〃	〃		〃	1NR-FKE	〃	~16.4
デックス	M401F	K3-VE	1300	~11.10					

AQUA DREAM	適合	純正代表適合品番
品番	メーカー	
<b>OFP-05</b> 外径 φ65 ネジ径 3/4-16UNF	トヨタ	90915-10003、90915-10003-79、90915-10001
	ダイハツ	90915-10003、90915-10001
	マツダ	1M00-23-802
	スバル	90915-10003

西歴	00	01	02	03	04	05	06	07	08	09	10	11	12	13	14	15	16	17	18	2019	20	21
和歴	12	13	14	15	16	17	18	19	20	21	22	23	24	25	26	27	28	29	30	平31,令1	2	3

他社ブランド品番対照表

WAKO	NITTO	TOYO	UNION	ALPS	PMC	EXCEL	FILTEC	MICRO	VIC	PEACOCK	AUTOONE	(ENEOS)
LO-430K	4TP-121	TO-1212M	C-170M	AO-224	PO-1501	TO-125	TO-1	T1636	C-110	PE-236	SO-173	EO-101

トヨタ

車種	型式	エンジン	排気量	年式	車種	型式	エンジン	排気量	年式
アイシス	ZGM10G	2ZR-FAE	1800	~17.12	ヴィッツ	NCP95	2NZ-FE	1300	~10.12
	ZGM10W	〃	〃	〃		NHP130	1NZ-FXE	1500	~20.2
	ZGM11G	3ZR-FAE	2000	〃		SCP90	2SZ-FE	1300	~10.12
	ZGM11W	〃	〃	〃	ヴォクシー	ZRR80G	3ZR-FAE	2000	~20.4
	ZGM15G	2ZR-FAE	1800	〃		ZRR80W	〃	〃	〃
	ZGM15W	〃	〃	〃		ZRR85G	〃	〃	〃
	ZNM10G	1ZZ-FE	〃	~09.9		ZRR85W	〃	〃	16.9~
	ZNM10W	〃	〃	〃		ZWR80G	2ZR-FXE	1800	~20.4
アクア	NHP10	1NZ-FXE	1500	~20.8	ZWR80W	〃	〃	17.9~	
	NHP10H	〃	〃	〃	エスクァイア	ZRR80G	3ZR-FAE	2000	16.9~
アベンシス	ZRT272W	3ZR-FAE	2000	~18.4		ZRR85G	〃	〃	~20.4
	アリオン	NZT260	1NZ-FE	1500		~10.6	ZWR80G	2ZR-FXE	1800
ZRT260		2ZR-FAE	1800	~19.12		ZWR80W	〃	〃	~20.9
ZRT261		3ZR-FAE	2000	〃	オーリス	NRE185H	8NR-FTS	1200	~18.3
ZRT265		2ZR-FAE	1800	〃		NZE151H	1NZ-FE	1500	~12.8
ist	NCP110	1NZ-FE	1500	~16.4		NZE154H	〃	〃	〃
	NCP115	〃	〃	〃		NZE181H	〃	〃	~18.3
WISH	ZGE20G	2ZR-FAE	1800	~17.10		NZE184H	〃	〃	〃
	ZGE20W	〃	〃	〃		ZRE186H	2ZR-FAE	1800	〃
	ZGE21G	3ZR-FAE	2000	〃		ZWE186H	2ZR-FXE	〃	〃
	ZGE22W	〃	〃	〃		カローラ	NRE210	8NR-FTS	1200
	ZGE25G	2ZR-FAE	1800	〃	ZRE212		2ZR-FAE	1800	〃
	ZGE25W	〃	〃	〃	ZWE211		2ZR-FXE	〃	〃
	ZNE10G	1ZZ-FE	〃	~09.4	ZWE214		〃	〃	〃
	ZNE14G	〃	〃	〃	カローラ アクシオ		NKE165	1NZ-FXE	1500
ヴィッツ	NCP131	1NZ-FE	1500	~17.1		NZE141	1NZ-FE	〃	~12.5
	NCP91	〃	〃	~10.12		NZE144	〃	〃	〃

## トヨタ

車種	型式	エンジン	排気量	年式	車種	型式	エンジン	排気量	年式
カローラ アクシオ	NZE161	1NZ-FE	1500	12.5~	ハリアー	ZSU60W	3ZR-FAE	2000	~20.6
	NZE164	〃	〃	〃		ZSU65W	〃	〃	〃
カローラ スポーツ	NRE210H	8NR-FTS	1200	18.6~	プリウス	NHW20	1NZ-FXE	1500	~09.5
	NRE214H	〃	〃	〃		ZVW50	2ZR-FXE	1800	~18.12
	ZWE211H	2ZR-FXE	1800	〃		ZVW51	〃	〃	17.9~
	ZWE213H	〃	〃	20.6~		ZVW55	〃	〃	〃
カローラ ツーリング	NRE210W	8NR-FTS	1200	19.8~	プリウスα	ZVW40W	2ZR-FXE	〃	〃
	ZRE212W	2ZR-FAE	1800	〃		ZVW41W	〃	〃	〃
	ZWE211W	2ZR-FXE	〃	〃	プレミアム	NZT260	1NZ-FE	1500	~10.6
	ZWE214W	〃	〃	〃		ZRT260	2ZR-FAE	1800	~19.12
カローラフィールダー	NKE165G	1NZ-FXE	1500	13.8~	プロボックス	ZRT261	3ZR-FAE	2000	〃
	NZE141G	1NZ-FE	〃	~12.5		ZRT265	2ZR-FAE	1800	〃
	NZE144G	〃	〃	〃		プロボックス(バン)	NCP160V	1NZ-FE	1500
	NZE161G	〃	〃	~20.10	NCP165V		〃	〃	〃
	NZE164G	〃	〃	12.5~	NCP50V		2NZ-FE	1300	~14.8
	ZRE162G	2ZR-FAE	1800	~19.8	NCP51V	1NZ-FE	1500	〃	
カローラ ルミオン	NZE151N	1NZ-FE	1500	~15.12	NCP52V	1NZ-FNE	〃	〃	
	NCP160V	〃	〃	14.9~	NCP55V	1NZ-FE	〃	〃	
サクシード(バン)	NCP165V	〃	〃	〃	プロボックス ワゴン	NHP160V	1NZ-FXE	〃	18.12~
	NCP51V	〃	〃	~14.8		NCP58G	1NZ-FE	〃	~13.10
	NCP55V	〃	〃	〃	ベルタ	NCP59G	〃	〃	〃
	NHP160V	1NZ-FXE	〃	18.12~		NCP96	2NZ-FE	1300	~12.6
	サクシードワゴン	NCP58G	1NZ-FE	〃		~13.10	SCP92	2SZ-FE	〃
NCP59G		〃	〃	〃	ポルテ	NCP141	1NZ-FE	1500	12.7~
シエンタ	NCP175G	〃	〃	~20.6		NCP145	〃	〃	〃
	NCP81G	〃	〃	~15.7		NNP10	2NZ-FE	1300	~12.7
	NCP85G	〃	〃	〃		NNP11	1NZ-FE	1500	〃
	NHP170G	1NZ-FXE	〃	〃	NNP15	〃	〃	〃	
ジャパントクシー	NTP10	1NZ-FXP	〃	17.10~	ラウム	NCZ20	〃	〃	~11.10
スペイド	NCP141	1NZ-FE	〃	~15.7		NCZ25	〃	〃	〃
	NCP145	〃	〃	12.7~	ラクティス	NCP100	〃	〃	~10.11
ノア	ZRR80G	3ZR-FAE	2000	~20.4		NCP105	〃	〃	〃
	ZRR80W	〃	〃	16.9~		NCP120	〃	〃	~16.8
	ZRR85G	〃	〃	~20.4		NCP122	〃	〃	〃
	ZRR85W	〃	〃	16.9~		NCP125	〃	〃	〃
	ZWR80G	2ZR-FXE	1800	~20.10		SCP100	2SZ-FE	1300	~10.11
	ZWR80W	〃	〃	17.9~	レクサスCT200h	ZWA10	2ZR-FXE	1800	17.9~

### ダイハツ

車種	型式	エンジン	排気量	年式	車種	型式	エンジン	排気量	年式
メビウス	ZVW41N	2ZR-FXE	1800	17.9~					

### マツダ

車種	型式	エンジン	排気量	年式	車種	型式	エンジン	排気量	年式
ファミリアバン	NCP160M	1NZ-FE	1500	18.6~	ファミリアバン	NCP165M	1NZ-FE	1500	18.6~

### スバル

車種	型式	エンジン	排気量	年式	車種	型式	エンジン	排気量	年式
トレジア	NCP120X	1NZ-FE	1500	~16.4	トレジア	NCP125X	1NZ-FE	1500	~16.4

品番	適合	純正代表適合品番
	メーカー	
<b>OFP-06</b> 外径 φ65 ネジ径 M20×1.5	ニッサン	AY100-NS004、15208-65F0C、15208-65F00
	マツダ	1N08-14-302、1N03-14-302
	三菱	MQ700013
	スズキ	16510-50Z00
	イズ	5-86128-860-0

西歴	00	01	02	03	04	05	06	07	08	09	10	11	12	13	14	15	16	17	18	2019	20	21
和歴	12	13	14	15	16	17	18	19	20	21	22	23	24	25	26	27	28	29	30	平31,令1	2	3

他社ブランド品番対照表

WAKO	NITTO	TOYO	UNION	ALPS	PMC	EXCEL	FILTEC	MICRO	VIC	PEACOCK	AUTOONE	(ENEOS)
LO-2206K	4ND-110	TO-2274M	C-218M	AO-140	PO-2511	NO-234	NO-4	T3154	C-224	PE-71003	SO-276	EO-214

ニッサン

車種	型式	エンジン	排気量	年式	車種	型式	エンジン	排気量	年式	
ウイングロード	JY12	MR18DE	1800	~14.9	エルブランド	ME51	VQ25DE	2500	~10.8	
	NY12	HR15DE	1500	〃		MNE51	〃	〃	〃	
	Y12	〃	〃	~18.3		NE51	VQ35DE	3500	〃	
AD/ADエキスパート	VJY12	MR18DE	1800	~16.12		PE52	〃	〃	10.8~	
	VY12	HR15DE	1500	〃		PNE52	〃	〃	〃	
	VZNY12	HR16DE	1600	〃		TE52	QR25DE	2500	〃	
エクストレイル	HNT32	MR20DD	2000	15.5~		TNE52	〃	〃	~20.10	
	HT32	〃	〃	〃		キックス	P15	HR12DE	1200	20.6~
	NT31	MR20DE	〃	~13.12		キャラバン	CSGE25	QR25DE	2500	~12.6
	NT32	MR20DD	〃	13.12~			DSGE25	〃	〃	〃
	T31	MR20DE	〃	~13.12	SE25		〃	〃	〃	
	T32	MR20DD	〃	13.12~	SGE25		〃	〃	〃	
	TNT31	QR25DE	2500	~13.12	VRE25		QR20DE	2000	〃	
NV150 AD	VY12	HR15DE	1500	16.12~	キューブ	NZ12	HR15DE	1500	~20.3	
	VZNY12	HR16DE	1600	〃		YZ11	〃	〃	~08.11	
NV200バネット	M20	〃	〃	09.5~		Z12	〃	〃	~20.3	
	VM20	〃	〃	〃	キューブ	YGNZ11	〃	〃	~08.11	
	VNM20	〃	〃	18.1~	キュービック	YGZ11	〃	〃	〃	
NV350キャラバン	CS4E26	QR25DE	2500	12.6~	シーマ	HF50	VQ30DET	3000	~08.2	
	CS8E26	〃	〃	17.12~		HGY51	VQ35HR	3500	12.5~	
	DS4E26	〃	〃	12.12~	ジューク	F15	MR16DDT	1600	10.11~	
	DS8E26	〃	〃	17.12~		NF15	〃	〃	〃	
	KS2E26	〃	〃	12.6~		YF15	HR15DE	1500	10.6~	
	KS4E26	〃	〃	〃	シルフィ	TB17	MRA80E	1800	12.12~	
	VR2E26	QR20DE	2000	〃	スカイライン	HV37	VQ35HR	3500	~20.8	
エルブランド	E51	VQ35DE	3500	~10.8		KV36	VQ37VHR	3700	~14.2	

ニッサン

車種	型式	エンジン	排気量	年式	車種	型式	エンジン	排気量	年式
スカイライン	NV36	VQ25HR	2500	~14.12	デイズ	B43W	BR06	660	19.3~
	PV36	VQ35HR	3500	~14.2		B46W	〃	〃	〃
	RV37	VR30DDTT	3000	19.9~	デイズ ハイウェイスター	B44W	〃	〃	〃
	V36	VQ25HR	2500	~14.12		B45W	BR06-T	〃	〃
	YV37	274A-T	2000	~19.9		B47W	BR06	〃	〃
	ZV37	274930-T	〃	~14.11		B48W	BR06-T	〃	〃
スカイライン ハイブリッド	HNV37	VQ35HR	3500	14.2~	デュアリス	J10	MR20DE	2000	~14.3
	HV37	〃	〃	20.8~		KJ10	〃	〃	〃
スカイラインクーペ	CKV36	VQ37VHR	3700	~16.1		KNJ10	〃	〃	〃
スカイライン クロスオーバー	J50	〃	〃	~16.6	ノート フリーガ フリーガハイブリッド	NJ10	〃	〃	〃
セレナ	C25	MR20DE	2000	~10.11		E11	HR15DE	1500	~12.9
	C26	MR20DD	〃	~16.8		E12	HR12DE	1200	~20.12
	C27	〃	〃	~19.7		E12(S)	HR12DDR	〃	〃
	CC25	MR20DE	〃	~10.11		E12(改)	HR12DE	〃	〃
	CNC25	〃	〃	〃		E13(e)	〃	〃	20.12~
	FC26	MR20DD	〃	~16.8		HE12(e)	〃	〃	~20.12
	FNC26	〃	〃	〃		NE11	HR15DE	1500	~12.9
	GC27	〃	〃	16.8~		NE12	HR12DE	1200	~20.12
	GFC27	〃	〃	〃		SNE12(e)	〃	〃	〃
	GFNC27	〃	〃	〃		ZE11	HR16DE	1600	~12.9
	GNC27	〃	〃	〃		KNY51	VQ37VHR	3700	09.11~
	HC26	〃	〃	~16.8		KY51	〃	〃	〃
	HC27	HR12DE	1200	18.3~		PNY50	VQ35HR	3500	~09.11
	HFC26	MR20DD	2000	~16.8		PY50	〃	〃	〃
	HFC27	HR12DE	1200	18.3~		Y50	VQ25HR	2500	〃
	NC25	MR20DE	2000	~10.11		Y51	〃	〃	09.11~
	NC26	MR20DD	〃	~16.8		HY51	VQ35HR	3500	10.10~
	ティアナ	J31	VQ23DE	2300	~08.6	フェアレディZ	HZ33	VQ35DE	〃
J32		VQ25DE	2500	~14.2	〃		VQ35HR	〃	~08.12
L33		QR25DE	〃	~20.7	HZ34		VQ37VHR	3700	09.10~
PJ31		VQ35DE	3500	~08.6	Z33		VQ35DE	3500	~07.1
PJ32		〃	〃	~14.2	〃		VQ35HR	〃	~08.12
TNJ31		QR25DE	2500	~08.6	Z34		VQ37VHR	3700	08.12~
TNJ32		〃	〃	~14.2	ブルーバード シルフィ	G11	HR15DE	1500	~12.12
ティーダ	C11	HR15DE	1500	~12.8		KG11	MR20DE	2000	〃
	JC11	MR18DE	1800	〃	NG11	HR15DE	1500	〃	
	NC11	HR15DE	1500	〃	プレサージュ	PNU31	VQ35DE	3500	~09.8
					PU31	〃	〃	〃	

**ニ ッ サ ン**

車 種	型式	エンジン	排気量	年 式	車 種	型式	エンジン	排気量	年 式
プレサージュ	TNU31	QR25DE	2500	~09.8	ラティオ	SC11	HR15DE	1500	~12.10
	TU31	〃	〃	〃		SJC11	MR18DE	1800	〃
マーチ	K13	HR12DE	1200	10.7~		SNC11	HR15DE	1500	〃
	〃	HR15DE	1500	20.7~		SZC11	HR16DE	1600	〃
	NK13	HR12DE	1200	~20.7	ラフェスタJOY	B30	MR20DE	2000	~12.12
	YK12	HR15DE	1500	~10.7		NB30	〃	〃	〃
マーチマイクラC+C	FHZK12	HR16DE	1600	~10.8	ルークス	B44A	BR06	660	20.3~
ムラーノ	PNZ50	VQ35DE	3500	~08.9		B47A	〃	〃	〃
	PNZ51	〃	〃	~15.4	B44A	〃	〃	〃	
	PZ50	〃	〃	~08.9	B45A	BR06-T	〃	〃	
	TNZ51	QR25DE	2500	~15.4	ハイウェイスター	B47A	BR06	〃	〃
	TZ50	〃	〃	~08.9		B48A	BR06-T	〃	〃
	TZ51	〃	〃	~15.4	アトラス(トラック)	SQ1F24	QR20DE	2000	07.6~
ラティオ	N17	HR12DE	1200	~16.12		SQ2F24	〃	〃	〃

**マ ッ タ**

車 種	型式	エンジン	排気量	年 式	車 種	型式	エンジン	排気量	年 式
ファミリア(バン)	BVfy11	QG15DE	1500	~08.12	ファミリア(バン)	BVY11	QG13DE	1300	~08.12
	BVhny11	QG18DE	1800	〃		BVY12	HR15DE	1500	~18.6
	BVjy12	MR18DE	〃	~17.2		BVzNy12	HR16DE	1600	〃

**ミ ッ ビ シ**

車 種	型式	エンジン	排気量	年 式	車 種	型式	エンジン	排気量	年 式
eKクロス	B34W	BR06	660	19.3~	ディグニティ	BHGY51	VQ35HR	3500	~16.12
	B35W	BR06-T	〃	〃	デリカD:3	BM20	HR16DE	1600	~19.4
	B37W	BR06	〃	〃	デリカ(バン)	BVM20	〃	〃	〃
	B38W	BR06-T	〃	〃	プラウディア	BKNY51	VQ37VHR	3700	~16.12
eKクロススペース	B34A	BR06	〃	20.3~		BKY51	〃	〃	〃
	B35A	BR06-T	〃	〃	BY51	VQ25HR	2500	〃	
	B37A	BR06	〃	〃	ランサーカーゴ	CVJY12	MR18DE	1800	~13.6
	B38A	BR06-T	〃	〃		CVY12	HR15DE	1500	~19.4
eKワゴン	B33W	BR06	〃	19.3~	CVZNY12	HR16DE	1600	〃	
	B36W	〃	〃	〃					

スズキ

車種	型式	エンジン	排気量	年式	車種	型式	エンジン	排気量	年式
ランディ	SC25	MR20DE	2000	~10.12	ランディ	SGNC27	MR20DD	2000	16.12~
	SC26	MR20DD	〃	~16.7		SHC26	〃	〃	~16.7
	SC27	〃	〃	~20.8		SNC25	MR20DE	〃	~10.12
	SGC27	〃	〃	16.12~		SNC26	MR20DD	〃	~16.7

イズ

車種	型式	エンジン	排気量	年式	車種	型式	エンジン	排気量	年式
コモ	JCS4E26	QR25DE	2500	12.7~	コモ	JVR2E26	QR20DE	2000	12.7~
	JCSGE25	〃	〃	~12.7		JVRE25	〃	〃	~12.7
	JDSGE25	〃	〃	〃	エルフ100	ASQ1F24	QR20DE	〃	19.7~
	JSE25	〃	〃	〃		ASQ2F24	〃	〃	〃
	JSGE25	〃	〃	〃					

AQUA DREAM	適合	純正代表適合品番
品番	メーカー	
<b>OFP-07</b> 外径 φ65 ネジ径 3/4-16UNF	スズキ	16510-84M00、16510-84MA0
	ニッサン	15208-4A00C、15208-4A00D
	三菱	MQ508007、MQ509769
	マツダ	1A03-14-300、1A04-14-300

西歴	00	01	02	03	04	05	06	07	08	09	10	11	12	13	14	15	16	17	18	2019	20	21
和歴	12	13	14	15	16	17	18	19	20	21	22	23	24	25	26	27	28	29	30	平31,令1	2	3

他社ブランド品番対照表

WAKO	NITTO	TOYO	UNION	ALPS	PMC	EXCEL	FILTEC	MICRO	VIC	PEACOCK	AUTOONE	(ENEOS)
LO-9204K	4SF-105	TO-9278	C-931	AO-0203	PO-9506	RO-1105	DSO-2	T504	C-934	PE-79003	SO-1255	

スズキ

車種	型式	エンジン	排気量	年式	車種	型式	エンジン	排気量	年式
アルト	HA36S	R06A	660	14.12~	ソリオ	MA27S	K12C	1200	20.11~
	〃	R06A-T	〃	15.3~		MA36S	〃	〃	15.8~
アルトエコ	HA35S	R06A	〃	~14.12		MA37S	〃	〃	20.11~
アルト(バン)	HA36V	〃	〃	14.12~		MA46S	〃	〃	~20.11
アルトワークス	HA36S	R06A-T	〃	15.12~	ソリオ バンディット	MA36S	〃	〃	〃
イグニス	FF21S	K12C	1200	16.2~		MA37S	〃	〃	20.11~
エブリイ	DA17V	R06A-T	660	15.2~	ハスラー	MA46S	〃	〃	~20.11
	〃	R06A	〃	〃		MR31S	R06A	660	~20.1
エブリイワゴン	DA17W	R06A-T	〃	〃	MR41S	R06A	〃	〃	
キャリイ	DA16T	R06A	〃	15.8~	〃	R06A-T	〃	〃	
ジムニー	JB64W	R06A-T	〃	18.7~	MR52S	〃	〃	20.1~	
スイフト	ZC43S	K12C	1200	~20.5	MR92S	R06D	〃	〃	
	ZC53S	〃	〃	17.1~	バレーノ	WB32S	K12C	1200	~20.7
	ZC83S	〃	〃	〃	ラパン	HE33S	R06A	660	15.6~
	ZD53S	〃	〃	〃	ワゴンR	MH34S	〃	〃	~17.1
	ZD83S	K12C	〃	17.1~		MH35S	〃	〃	17.2~
スイフトスポーツ	ZC43S	〃	〃	20.4~		MH44S	〃	〃	~17.1
スーパーキャリイ	DA16T	R06A	660	18.5~		MH55S	〃	〃	~20.1
スペーシア	MK42S	R06A	〃	~17.12		MH85S	R06D	〃	20.1~
	MK53S	〃	〃	17.12~	MH95S	〃	〃	〃	
スペーシアGEAR	〃	〃	〃	〃	ワゴンR	MH35S	R06A	〃	~20.1
	〃	R06A-T	〃	〃		MH44S	〃	〃	~17.1
スペーシア カスタム	MK42S	R06A	〃	~17.12	ワゴンR スティングレー	〃	R06A-T	〃	〃
	〃	R06A-T	〃	〃		MH55S	R06A	〃	17.2~
	MK53S	R06A	〃	17.12~		〃	R06A-T	〃	〃
	〃	R06A-T	〃	〃		MH95S	R06D	〃	20.1~
ソリオ	MA26S	K12C	1200	15.8~					

ニ ッ サ ン

車 種	型 式	エンジン	排気量	年 式	車 種	型 式	エンジン	排気量	年 式
NT100クリッパー	DR16T	R06A	660	15.8~	NV100クリッパー	DR17V	R06A-T	660	15.3~
NV100クリッパー	DR17V	〃	〃	15.3~	NV100クリッパーリオ	DR17W	〃	〃	〃

ミ ッ ビ シ

車 種	型 式	エンジン	排気量	年 式	車 種	型 式	エンジン	排気量	年 式
タウンボックス	DS17W	R06A-T	660	15.3~	ミニキャブ(バン)	DS17V	R06A-T	660	15.3~
ミニキャブ(トラック)	DS16T	R06A	〃	15.9~		〃	R06A	〃	〃

マ ッ ダ

車 種	型 式	エンジン	排気量	年 式	車 種	型 式	エンジン	排気量	年 式
キャロル	HB36S	R06A	660	15.1~	フレア クロスオーバー	MS41S	R06A	660	~20.2
スクラム(トラック)	DG16T	〃	〃	15.8~		〃	R06A-T	〃	〃
スクラム(バン)	DG17V	〃	〃	15.3~		MS52S	〃	〃	20.2~
スクラムワゴン	DG17W	R06A-T	〃	〃		MS92S	R06D	〃	〃
フレア	MJ34S	R06A	〃	~17.3	フレアワゴン	MM42S	R06A	〃	15.5~
	MJ44S	〃	〃	〃		MM53S	〃	〃	18.2~
	MJ55S	〃	〃	~20.1	フレアワゴン	MM42S	〃	〃	~20.9
	MJ95S	R06D	〃	20.1~		〃	R06A-T	〃	〃
フレア カスタムスタイル	MJ44S	R06A	〃	~17.3	カスタムスタイル	MM53S	R06A	〃	18.2~
〃	〃	R06A-T	〃	〃		〃	R06A-T	〃	〃

AQUA DREAM	適合	純正代表適合品番
品番	メーカー	
<b>OFP-08</b>	トヨタ	04152-38010、04152-31060、04152-31030、04152-31080 04152-31040、04152-31020
	レクサス	04152-38010-79、04152-31060-79、04152-31080-79
	マツダ	1M00-14-315
	ヒノ	04152-38010

西歴	00	01	02	03	04	05	06	07	08	09	10	11	12	13	14	15	16	17	18	2019	20	21
和歴	12	13	14	15	16	17	18	19	20	21	22	23	24	25	26	27	28	29	30	平31,令1	2	3

他社ブランド品番対照表

WAKO	NITTO	TOYO	UNION	ALPS	PMC	EXCEL	FILTEC	MICRO	VIC	PEACOCK	AUTOONE	(ENEOS)
LO-4204	4TP-131	TO-1046	O-103	AO-235	PO-1511P	TO-134	TE-4	O1644	O-116	PE-72004	SO-182	EO-109

トヨタ

車種	型式	エンジン	排気量	年式	車種	型式	エンジン	排気量	年式
FJクルーザー	GSJ15W	1GR-FE	4000	~18.1	ハイエース	GDH206K	1GD-FTV	2800	17.12~
クラウン	GRS180	4GR-FSE	2500	~08.2		GDH206V	〃	〃	〃
	GRS181	〃	〃	〃		GDH211K	〃	〃	〃
	GRS182	3GR-FSE	3000	〃		GDH221K	〃	〃	〃
	GRS183	〃	〃	〃		GDH226K	〃	〃	〃
	GRS184	2GR-FSE	3500	〃		TRH200K	1TR-FE	2000	04.8~
	GRS200	4GR-FSE	2500	~12.12		TRH200V	〃	〃	〃
	GRS201	〃	〃	〃		TRH211K	2TR-FE	2700	07.9~
	GRS202	3GR-FSE	3000	〃		TRH214W	〃	〃	~20.4
	GRS203	〃	〃	〃		TRH216K	〃	〃	〃
	GRS204	2GR-FSE	3500	〃		TRH219W	〃	〃	〃
	GRS210	4GR-FSE	2500	~18.6		TRH221K	〃	〃	〃
	GRS211	〃	〃	〃		TRH224W	〃	〃	〃
	GRS214	2GR-FSE	3500	〃		TRH226K	〃	〃	〃
	GWS204	〃	〃	~13.2		TRH229W	〃	〃	~10.8
	TSS10	1TR-FPE	2000	~17.5		ハイエース	GDH223B	1GD-FTV	2800
クラウンコンフォート	〃	〃	〃	〃	TRH223B	2TR-FE	2700	05.1~	
クラウン	GWS214	2GR-FXE	3500	~18.4	コムーター	TRH228B	〃	〃	〃
マジェスタ	URS206	1UR-FSE	4600	~13.9	ハイラックス	GUN125	2GD-FTV	2400	17.9~
グランエース	GDH303W	1GD-FTV	2800	19.12~	ハイラックス	TRN210W	2TR-FE	2700	~09.7
コンフォート	TSS11	1TR-FPE	2000	~17.5	サーフ	TRN215W	〃	〃	〃
	TSS11Y	〃	〃	〃	マークX	GRX120	4GR-FSE	2500	~09.10
	TSS13Y	1TR-FE	〃	〃		GRX121	3GR-FSE	3000	〃
センチュリー	UWG60	2UR-FSE	5000	18.6~		GRX125	4GR-FSE	2500	〃
ハイエース	GDH201K	1GD-FTV	2800	17.12~	GRX130	〃	〃	09.10~	
	GDH201V	〃	〃	〃	GRX133	2GR-FSE	3500	〃	

## トヨタ

車種	型式	エンジン	排気量	年式	車種	型式	エンジン	排気量	年式	
マークX	GRX135	4GR-FSE	2500	09.10~	レジアスエース	TRH200K	1TR-FE	2000	04.8~	
ランドクルーザープラド	GDJ150W	1GD-FTV	2800	15.6~		TRH200V	〃	〃	〃	
	GDJ151W	〃	〃	〃		TRH211K	2TR-FE	2700	07.8~	
	GRJ150W	1GR-FE	4000	~15.6		TRH216K	〃	〃	〃	
	GRJ151W	〃	〃	〃		TRH221K	〃	〃	05.1~	
	TRJ120W	2TR-FE	2700	~09.9		TRH226K	〃	〃	〃	
	TRJ125W	〃	〃	〃		トヨエース/ダイナ	TRC600	2TR-FE	〃	~16.5
	TRJ150W	〃	〃	09.9~			TRU300	〃	〃	~11.7
レジアスエース	GDH201K	1GD-FTV	2800	17.12~	TRU340		〃	〃	〃	
	GDH201V	〃	〃	〃	TRU500		〃	〃	〃	
	GDH206K	〃	〃	〃	TRU600		〃	〃	~16.5	
	GDH206V	〃	〃	〃	TRY220		1TR-FE	2000	07.2~	
	GDH211K	〃	〃	〃	TRY230		〃	〃	03.8~	
	GDH221K	〃	〃	〃	TRY231	1TR-FPE	〃	07.11~		
	GDH226K	〃	〃	〃	TRY281	〃	〃	〃		

## レクサス

車種	型式	エンジン	排気量	年式	車種	型式	エンジン	排気量	年式
RC350	GSC10	2GR-FSE	3500	~17.11	LS460L	USF46	1UR-FSE	4600	~17.10
	〃	2GR-FKS	〃	20.9~	LS500	VXFA55	V35A-FTS	3500	17.12~
IS250	GSE20	4GR-FSE	2500	~13.5	LS600L	UVF45	2UR-FSE	5000	~17.10
	GSE25	〃	〃	〃	LS600hL	UVF46	〃	〃	〃
	GSE30	〃	〃	~15.8	GS250	GRL11	4GR-FSE	2500	~16.9
	GSE35	〃	〃	~16.10	GS350	GRL10	2GR-FSE	3500	~15.11
IS250C	GSE20	〃	~13.5	GRL15		〃	〃	〃	
IS350	GSE21	2GR-FSE	3500	〃		GRL16	2GR-FKS	〃	~20.7
	GSE31	〃	〃	~17.10		GRS191	2GR-FSE	〃	~12.1
IS350C	GSE21	〃	〃	~13.5	GRS196	〃	〃	〃	
LS460	USF40	1UR-FSE	4600	~17.10	GS450h	GWL10	2GR-FXE	〃	~20.7
	USF45	〃	〃	〃		GWS191	2GR-FSE	〃	~12.3
LS460L	USF41	〃	〃	〃	GS460	URS190	1UR-FSE	4600	〃

## マツダ

車種	型式	エンジン	排気量	年式	車種	型式	エンジン	排気量	年式
ボンゴブローニイ	GDH206M	1GD-FTV	2800	~19.5	ボンゴブローニイ	TRH200M	1TR-FE	2000	~20.6

ヒノ

車種	型式	エンジン	排気量	年式	車種	型式	エンジン	排気量	年式
デュトロ	TRC600M	2TR-FE	2700	~16.5	デュトロ	TRU340M	2TR-FE	2700	~11.7
	TRC600X	〃	〃	〃		TRU500M	〃	〃	〃
	TRU300M	〃	〃	~11.7		TRU600M	〃	〃	11.7~
	TRU300X	〃	〃	〃					

AQUA DREAM	適合	純正代表適合品番
品番	メーカー	
<b>OFP-09</b> 外径 Φ68 ネジ径 M20×1.5	三菱	1230A040
	ニッサン	AY100-NS035、15208-6A00A

西歴	00	01	02	03	04	05	06	07	08	09	10	11	12	13	14	15	16	17	18	2019	20	21
和歴	12	13	14	15	16	17	18	19	20	21	22	23	24	25	26	27	28	29	30	平31,令1	2	3

他社ブランド品番対照表

WAKO	NITTO	TOYO	UNION	ALPS	PMC	EXCEL	FILTEC	MICRO	VIC	PEACOCK	AUTOONE	(ENEOS)
LO-3210K	4S-124	TO-4259	C-381	AO-426	PO-3513	UO-5015	MO-18	T7325	C-317	PE-76007	SO-580	EO-309

三菱

車種	型式	エンジン	排気量	年式	車種	型式	エンジン	排気量	年式
i	HA1W	3B20-T	660	~13.9	トッポ	H82A	3G83	660	~13.9
	〃	3B20	〃	〃		〃	3G83-T	〃	〃
eKカスタム	B11W	〃	〃	13.6~	パジェロミニ	H53A	4A30	〃	~12.6
	〃	3B20-T	〃	〃		H58A	〃	〃	〃
eKスペース	B11A	3B20	〃	14.2~		〃	4A30-T	〃	〃
eKスペース カスタム	〃	〃	〃	〃	ミニカ(バン)	H42V	3G83	〃	~11.6
	〃	3B20-T	〃	〃		H47V	〃	〃	〃
eKスポーツ	H82W	3G83-T	〃	~13.6	ミニキャブ (トラック)	U61T	〃	〃	~14.2
	〃	3G83	〃	〃		U61TP	〃	〃	〃
eKワゴン	B11W	3B20	〃	13.6~		U62T	〃	〃	〃
	H82W	3G83	〃	~13.6	U62TP	〃	〃	〃	
タウンボックス	U61W	3G83-T	〃	~11.11	ミニキャブ(バン)	U61V	3G83-T	〃	〃
	〃	3G83	〃	〃		〃	3G83	〃	〃
	U62W	〃	〃	〃		U62V	3G83-T	〃	〃
	〃	3G83-T	〃	〃		〃	3G83	〃	〃

ニッサン

車種	型式	エンジン	排気量	年式	車種	型式	エンジン	排気量	年式
NT100クリーパー	U71T	3G83	660	~13.12	キックス	H59A	4A30-T	660	~12.6
	U71TP	〃	〃	〃	クリッパー (トラック)	U71T	3G83	〃	~12.1
	U72T	〃	〃	〃		U71TP	〃	〃	〃
NV100クリッパー	U71V	3G83-T	〃	〃	クリッパー(バン)	U72T	〃	〃	〃
	〃	3G83	〃	〃		U72TP	〃	〃	〃
	U72V	3G83-T	〃	〃	クリッパー(バン)	U71V	〃	〃	〃
	〃	3G83	〃	〃		U72V	〃	〃	〃
オッティ	H92W	3G83-T	〃	~13.6	クリッパーリオ	U71W	3G83-T	〃	〃
	〃	3G83	〃	〃		〃	3G83	〃	〃

ニ ッ サ ン

車 種	型 式	エンジン	排気量	年 式	車 種	型 式	エンジン	排気量	年 式
クリッパーリオ	U72W	3G83-T	660	~12.1	デイズルークス	B21A	3B20	660	14.2~
	〃	3G83	〃	〃	デイズルークス	〃	〃	〃	〃
デイズ	B21W	3B20	〃	13.6~	ハイウェイスター	〃	3B20-T	〃	〃
デイズ	〃	〃	〃	〃					
ハイウェイスター	〃	3B20-T	〃	〃					

AQUA DREAM	適合	純正代表適合品番
品番	メーカー	
<b>OFP-10</b> 外径 Φ74 ネジ径 3/4-16UNF	トヨタ	90915-20003、90915-20001、90915-03002
	ヒノ	90915-20003

西歴	00	01	02	03	04	05	06	07	08	09	10	11	12	13	14	15	16	17	18	2019	20	21
和歴	12	13	14	15	16	17	18	19	20	21	22	23	24	25	26	27	28	29	30	平31,令1	2	3

他社ブランド品番対照表

WAKO	NITTO	TOYO	UNION	ALPS	PMC	EXCEL	FILTEC	MICRO	VIC	PEACOCK	AUTOONE	(ENEOS)
LO-431K	4TP-122	TO-1213M	C-171M	AO-225A	PO-1502	TO-126	TO-2	T1637	C-111	PE-237	SO-174	EO-102

トヨタ

車種	型式	エンジン	排気量	年式	車種	型式	エンジン	排気量	年式
アルファード	MNH10W	1MZ-FE	3000	~08.5	トヨエース/ダイナ	KDY220	2KD-FTV	2500	~07.8
	MNH15W	〃	〃	〃		KDY221	1KD-FTV	3000	07.8~
クラウン	GBS12	1G-FE	2000	~08.8		KDY230	2KD-FTV	2500	~07.8
ハイエース	KDH201K	1KD-FTV	3000	~17.11		KDY231	1KD-FTV	3000	07.8~
	KDH201V	〃	〃	〃		KDY240V	2KD-FTV	2500	~07.8
	KDH206K	〃	〃	〃		KDY241V	1KD-FTV	3000	07.8~
	KDH206V	〃	〃	〃		KDY270	2KD-FTV	2500	~07.8
	KDH211K	〃	〃	〃		KDY271	1KD-FTV	3000	07.8~
	KDH221K	〃	〃	〃		KDY280	2KD-FTV	2500	~07.8
ハイエース コンピューター	KDH223B	1KD-FTV	〃	~17.11		KDY281	1KD-FTV	3000	07.8~
ハリアー ハイブリッド	MHU38W	3MZ-FE	3300	~12.9		KDY290V	2KD-FTV	2500	~07.8
						RZU300	3RZ-FE	2700	~07.5
レジアスエース	KDH201K	1KD-FTV	3000	~17.11		〃	3RZ-FPE	〃	〃
						RZU301	〃	〃	〃
					RZU340	3RZ-FE	〃	〃	
					RZY231H	3RZ-FPE	〃	~07.8	
					RZY281H	〃	〃	〃	
					TRY220	1TR-FE	2000	~07.2	
KDH201V	〃	〃	〃	TRY230	〃	〃	〃		
KDH206K	〃	〃	〃						
KDH206V	〃	〃	〃						
KDH211K	〃	〃	〃						
KDH221K	〃	〃	〃						

ヒノ

車種	型式	エンジン	排気量	年式	車種	型式	エンジン	排気量	年式
デュトロ	RZU300M	3RZ-FE	2700	~07.5	デュトロ	RZU301M	3RZ-FPE	2700	~07.5
	RZU300X	〃	〃	〃		RZU340M	3RZ-FE	〃	〃

AQUA DREAM	適合	純正代表適合品番
品番	メーカー	
<b>OFFP-11</b>	トヨタ	04152-31090、04152-31110
	レクサス	04152-31090-79、04152-31110-79
	ダイハツ	04152-31090

西歴	00	01	02	03	04	05	06	07	08	09	10	11	12	13	14	15	16	17	18	2019	20	21
和歴	12	13	14	15	16	17	18	19	20	21	22	23	24	25	26	27	28	29	30	平31,令1	2	3

他社ブランド品番対照表

WAKO	NITTO	TOYO	UNION	ALPS	PMC	EXCEL	FILTEC	MICRO	VIC	PEACOCK	AUTOONE	(ENEOS)
LO-4206	4TP-134	TO-1049	O-105	AO-237	PO-1513P	TO-136	TE-3	O1647	O-118	PE-72006	SO-184	EO-111

トヨタ

車種	型式	エンジン	排気量	年式	車種	型式	エンジン	排気量	年式	
アルファード	AGH30W	2AR-FE	2500	15.1~	エスティマ	GSR50W	2GR-FE	3500	~16.6	
	AGH35W	〃	〃	〃		GSR55W	〃	〃	〃	
	AYH30W	2AR-FXE	〃	〃	カムリ	AVV50	2AR-FXE	2500	~17.7	
	GGH20W	2GR-FE	3500	~15.1		ARS210	8AR-FTS	2000	~18.6	
	GGH25W	〃	〃	〃	ARS220	〃	〃	18.6~		
	GGH30W	〃	〃	~18.1	クラウン	AWS210	2AR-FSE	2500	~18.6	
	〃	2GR-FKS	〃	18.1~		AWS211	〃	〃	〃	
	GGH35W	2GR-FE	〃	~18.1		GWS224	8GR-FXS	3500	18.6~	
	〃	2GR-FKS	〃	18.1~	クラウンマジェスタ	AWS215	2AR-FSE	2500	~18.4	
ヴァンガード	GSA33W	2GR-FE	〃	~12.9	ハリアー	ASU60W	8AR-FTS	2000	~20.6	
ヴェルファイア	AGH30W	2AR-FE	2500	15.1~		ASU65W	〃	〃	〃	
	AGH35W	〃	〃	〃		GSU30W	2GR-FE	3500	~09.8	
	AYH30W	2AR-FXE	〃	〃		GSU31W	〃	〃	〃	
	GGH20W	2GR-FE	3500	~15.1		GSU35W	〃	〃	〃	
	GGH25W	〃	〃	〃		GSU36W	〃	〃	〃	
	GGH30W	〃	〃	~18.1		ハリアー	AVU65W	2AR-FXE	2500	14.1~
	〃	2GR-FKS	〃	18.1~			ハイブリッド	GRE156H	2GR-FE	3500
	GGH35W	2GR-FE	〃	~18.1		ブレイド	GGA10	〃	〃	~13.11
〃	2GR-FKS	〃	18.1~	マークXジオ						

レクサス

車種	型式	エンジン	排気量	年式	車種	型式	エンジン	排気量	年式
RX200t	AGL20W	8AR-FTS	2000	~17.12	RX350	GGL15W	2GR-FE	3500	~15.10
	AGL25W	〃	〃	〃		GGL16W	〃	〃	〃
RX270	AGL10W	1AR-FE	2700	~15.10	RX450h	GYL10W	2GR-FXE	〃	〃
RX300	AGL20W	8AR-FTS	2000	17.12~		GYL15W	〃	〃	〃
	AGL25W	〃	〃	〃		GYL16W	〃	〃	〃
RX350	GGL10W	2GR-FE	3500	~15.10		GYL20W	2GR-FXS	〃	15.10~

**レ ク サ ス**

車 種	型 式	エンジン	排気量	年 式	車 種	型 式	エンジン	排気量	年 式
RX450h	GYL25W	2GR-FXS	3500	15.10~	NX200t	AGZ10	8AR-FTS	2000	~17.9
RX450hL	GYL26W	〃	〃	~20.7		AGZ15	〃	〃	〃
	〃	2GR-FKS	〃	20.7~	NX300	AGZ10	〃	〃	17.9~
RC200t	ASC10	8AR-FTS	2000	~17.11		AGZ15	〃	〃	〃
RC300	〃	〃	〃	17.11~	NX300h	AYZ10	2AR-FXE	2500	14.7~
RC300h	AVC10	2AR-FSE	2500	14.10~		AYZ15	〃	〃	〃
RC350	GSC10	2GR-FSE	3500	~20.9	LS500h	GVF50	8GR-FXS	3500	17.10~
IS200t	ASE30	8AR-FTS	2000	~17.9		GVF55	〃	〃	〃
IS300	〃	〃	〃	17.9~	GS200t	ARL10	8AR-FTS	2000	~17.8
IS300h	AVE30	2AR-FSE	2500	13.5~	GS300	〃	〃	〃	17.8~
	AVE35	〃	〃	15.8~	GS300h	AWL10	2AR-FSE	2500	13.10~
IS350	GSE31	2GR-FKS	3500	17.10~	GS350	GRL12	2GR-FKS	3500	~20.7

**ダ イ ハ ツ**

車 種	型 式	エンジン	排気量	年 式	車 種	型 式	エンジン	排気量	年 式
アルティス	AVV50N	2AR-FXE	2500	~17.7					

AQUA DREAM	適 合	純正代表適合品番
品 番	メーカー	
<b>OFP-12</b> 外径 φ65 ネジ径 M20×1.5	<b>ホンダ</b>	<b>15400-PFB-014、15400-PFB-007、15400-PFB-004</b>

西 歴	00	01	02	03	04	05	06	07	08	09	10	11	12	13	14	15	16	17	18	2019	20	21
和 歴	12	13	14	15	16	17	18	19	20	21	22	23	24	25	26	27	28	29	30	平31,令1	2	3

他社ブランド品番対照表

WAKO	NITTO	TOYO	UNION	ALPS	PMC	EXCEL	FILTEC	MICRO	VIC	PEACOCK	AUTOONE	(ENEOS)
LO-913K	4HM-112	TO-3239M	O-561M	AO-0321	PO-5507	GO-1213	HO-1	T61	C-808	PE-243	SO-461	

ホ ン ダ

車 種	型 式	エンジン	排気量	年 式	車 種	型 式	エンジン	排気量	年 式
アクティ	HA8	E07Z	660	09.12~	アクティ(バン)	HH6	E07Z	660	10.8~18.7
(トラック)	HA9	〃	〃	〃	バモスホビオ	HJ1	〃	〃	10.8~18.5
アクティ(バン)	HH5	〃	〃	10.8~18.7		HJ2	〃	〃	〃

AQUA DREAM	適合	純正代表適合品番
品番	メーカー	
<b>OFP-13</b> 外径 Φ65 ネジ径 3/4-16UNF	トヨタ	90915-10004、90915-10002、90915-03004
	レクサス	90915-10004-79
	ダイハツ	90915-10004、90915-10002、15601-87110-000

西歴	00	01	02	03	04	05	06	07	08	09	10	11	12	13	14	15	16	17	18	2019	20	21
和歴	12	13	14	15	16	17	18	19	20	21	22	23	24	25	26	27	28	29	30	平31,令1	2	3

他社ブランド品番対照表

WAKO	NITTO	TOYO	UNION	ALPS	PMC	EXCEL	FILTEC	MICRO	VIC	PEACOCK	AUTOONE	(ENEOS)
LO-432K	4TP-124	TO-1215M	C-213	AO-232	PO-1504	TO-127	TO-6	T1639	C-113	PE-244	SO-177	EO-104

トヨタ

車種	型式	エンジン	排気量	年式	車種	型式	エンジン	排気量	年式
アイシス	ANM10G	1AZ-FSE	2000	~09.9	イプサム	ACM21W	2AZ-FE	2400	~09.12
	ANM10W	〃	〃	〃		ACM26W	〃	〃	〃
	ANM15G	〃	〃	〃	ヴェルファイア	ANH20W	〃	〃	~15.1
	ANM15W	〃	〃	〃		ANH25W	〃	〃	〃
アベンシス	AZT250	〃	〃	~08.12	エステイマ	ATH20W	2AZ-FXE	〃	〃
	AZT250W	〃	〃	〃		ACR50W	2AZ-FE	〃	~19.10
	AZT251	2AZ-FSE	2400	〃	ACR55W	〃	〃	〃	
	AZT251W	〃	〃	〃	ハイブリッド	AHR20W	2AZ-FXE	〃	〃
	AZT255	1AZ-FSE	2000	〃		カムリ	ACV40	2AZ-FE	〃
	AZT255W	〃	〃	〃	ACV45		〃	〃	〃
アルファード	ANH10W	2AZ-FE	2400	~08.5	SAI	AZK10	2AZ-FXE	〃	~17.11
	ANH15W	〃	〃	〃		ハリアー	ACU30W	2AZ-FE	〃
	ANH20W	〃	〃	~15.1	ACU35W		〃	〃	〃
	ANH25W	〃	〃	〃	マークXジオ	ANA10	〃	〃	~13.11
	ATH10W	2AZ-FXE	〃	~08.5		ANA15	〃	〃	〃
	ATH20W	〃	〃	~15.1					

レクサス

車種	型式	エンジン	排気量	年式	車種	型式	エンジン	排気量	年式
HS250h	ANF10	2AZ-FXE	2400	~18.3					

ダイハツ

車種	型式	エンジン	排気量	年式	車種	型式	エンジン	排気量	年式
アルティス	ACV40N	2AZ-FE	2400	~10.2	アルティス	ACV45N	2AZ-FE	2400	~10.2

# アクアドリーム AQUA DREAM



## PLATINUM WIPER

### 国産メーカー車種に対応

※フラットワイパーは全純正ワイパーに互換



デザインタイプ撥水ワイパー

純正デザインワイパー対応

フラットタイプ撥水ワイパー

全ワイパー形状と取付形状に対応

トーナメントタイプ撥水ワイパー

トーナメントグラファイトワイパー

経済性を重視したエコ形状

### 市場要望に応える充実のラインナップ！

※純正品番などで正確な適合情報をご確認ください

ワイパーの構造 (Platinum撥水コートデザインタイプワイパー)



■マレーシア産天然ゴムの特長!

- 耐寒、耐久性：厳寒下走行の場合、-10℃以下で通常ゴムは収縮硬化。しかし使用のマレーシア産天然ゴムの粘性は高く、耐寒性に優れ-40℃以下使用をクリアします。
- 使用ゴムの物性：グラファイト（マレーシア原産天然ゴム+炭素微粒子コーティング）撥水加工ガラスに対する払拭抵抗を抑えスムーズなワイパー払拭を持続します。
- 撥水グラファイト（シリコンオイル、ポリマー混練剤+炭素微粒子コーティング）コーティングガラスに対する撥水形成効果と撥水膜修復及び静かな払拭を持続します。

ワイパーの交換手順 [A][B][C]

<p><b>[A] WTGP/WTHP品番</b> ブレードの取り外し方</p> <p>アーム部を手で握り、アーム挿入する。アダプタ（矢印のストッパー爪を上側へ押し、ワイパーフレームを下側へ引き抜き外します。</p> <p>ブレードの取り付け方</p> <p>アーム U フック部をアダプタに挿入後、ワイパーフレームを上側にカチッと音がする迄押し上げます。</p>	<p><b>[B] WDHP品番</b> エアロセンターキャップの取り外し方</p> <p>ワイパーキャップを上へ開きワイパーを下へ押し下げ取り外します。</p> <p>エアロセンターキャップの取り付け方</p> <p>①ワイパーキャップを上へ開きアームを開口部斜め下へ挿入します。 ②アームを挿入後ワイパーとアームを平行にしてワイパーを上方へ引き上げ、ワイパーとUアームSETした後、ワイパーキャップを固定してください。（安全のタメ「カチッ」音を確認してください。）</p>	<p><b>[C] WFHP品番</b> ブレードの取り外し方</p> <p>①②③④の手順で外してください。</p> <p>ブレードの取り付け方</p> <p>キャップを開き、ワイパーを U クリップをアームに差し込み、クリップを上部に「カチッ」と音がする迄引き上げた後、キャップを閉める時に「カチッ」と音がするのを確認してください。</p>	<p><b>アダプタ変更</b></p> <p>ブレード本体に取り付けている図示アダプタ後端突起を押しながら黒矢印部の隙間にドライバー先端を差し込み外してください。</p> <p>〈トップロックタイプ〉</p> <p>〈サイドUフックタイプ〉</p> <p>アダプタ後部①をフレーム後部へ差し込み、②を下へ「カチッ」と音がする迄差し込んでください。</p>	<p><b>ブレードの取り付け</b> 〈トップロックタイプ〉</p> <p>ワイパーアームはソケット四角形状上に被せ差し込み、四角穴にソケット突起が挿入されていることを確認してください。</p> <p>〈サイドUフックタイプ〉</p> <p>ワイパーを U クリップをアームに差し込み、クリップを上部に「カチッ」と音がする迄引き上げた後、キャップを閉める時に「カチッ」と音がするのを確認してください。</p>
--	--	--	--	---

国際規格 ISO/IATF16949 認証取得

自動車産業の国際的な品質マネジメントシステム規格

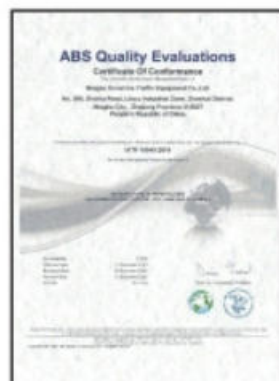

使用上のご注意

- ※ワイパーを正しく使用して頂くため、走行する前は必ずウィンドウガラスとワイパーに付着した汚れ、虫等を拭き取ってください。
- ※ワイパーブレードは安全走行を行うため年1回点検と交換して頂くことをお勧めします。

交換作業時のご注意

- ※ワイパーの使用については、お車に装着されているワイパーの長さ合った品番をお選びください。
- ※交換作業は必ずエンジンのスイッチを OFF の状態で作業してください。
- ※ワイパー装着は、使用するワイパーの長さ、装着するゴムが固定されていることを確認してください。



STANDARD - TYPE

# GRAPHITE

トーナメントグラファイトワイパー  
撥水コーティングガラス対応  
ビビリ、拭きムラが無い  
消耗交換に経済的なワイパー  
撥水ガラスに対応  
高品質ラバーで  
ビビリ、拭きムラ解消!

交換手順 A W T G P シリーズ  
トーナメント形状 ㄱ グラファイト

## グラファイトタイプ

### 標準

Uクリップ 互換 (300mm ~ 650mm)  
取付形状 : Uクリップ 9×3

品番	長さ (mm)	ゴム巾 (mm)	支点
AD-WTGP-30	300	6	4
AD-WTGP-35	350	6	4
AD-WTGP-38	375	6	4
AD-WTGP-40	400	6	4
AD-WTGP-43	425	6	6
AD-WTGP-45	450	6	6
AD-WTGP-48	475	6	6
AD-WTGP-50	500	6	6
AD-WTGP-53	525	6	8
AD-WTGP-55	550	6	8
AD-WTGP-60	600	6	8
AD-WTGP-65	650	6	8

### ■ グラファイト (炭素粒子コートラバー)



ワイパーラバーにグラファイトコーティングすることで、ビビリ、拭きムラのない、スムーズな払拭と静かな作動を保ちます。

### ■ フレーム耐久性



塗装に耐オゾン特殊塗料採用、ワイパーフレームの腐食防止とワイパー接続部材質をSUSを使用することで、銷摩耗を防ぐ耐久設計を取り入れたワイパーです。



HIGH GRADE - TYPE

# WATER-REPELLENT

トーナメント撥水、  
グラファイトワイパー  
ワイパー乾拭き 3分で  
撥水コーティング  
特殊シリコン撥水ゴム  
グラファイト効果!  
雨を弾き快適な視界を保つ!

交換手順 A W T H P シリーズ  
トーナメント形状 ㄱ 撥水

## 撥水コーティング & シリコングラファイト

### 撥水

Uクリップ 互換 (300mm ~ 700mm)  
取付形状 : Uクリップ 9×3

品番	長さ (mm)	ゴム巾 (mm)	支点
AD-WTHP-30	300	6	4
AD-WTHP-35	350	6	4
AD-WTHP-38	375	6	6
AD-WTHP-40	400	6	6
AD-WTHP-43	425	6	6
AD-WTHP-45	450	6	6
AD-WTHP-48	475	6	6
AD-WTHP-50	500	6	8
AD-WTHP-53	525	6	8
AD-WTHP-55	550	6	8
AD-WTHP-60	600	6	8
AD-WTHP-65	650	6	8
AD-WTHP-70	700	6	8

### ■ 撥水コーティングが雨を水玉にします

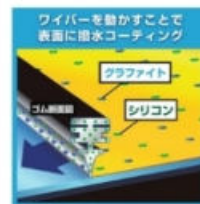

### ■ W(ダブル)の力 ~撥水寿命を長く保つ~



3分の乾拭きで撥水コーティング膜を成形、ガラスに付着する水滴を水玉に変え弾き、グラファイトによるスムーズな拭きと特殊シリコンゴム採用で撥水寿命を長く保ちます。



SUPER GRADE - TYPE  
**DESIGN**

デザインタイプワイパー  
撥水、グラファイト  
ワイパー乾拭き 3 分で  
撥水コーティング  
特殊シリコン撥水ゴム  
グラファイト効果!  
雨を弾き快適な視界を保つ!

交換手順 B W D H P シリーズ  
デザイン形状 ㄣ ㄣ 撥水



ULTRA GRADE - TYPE  
**FLAT**

国産低重心エアロツイン形状  
新時代多用途フラットワイパー  
◎純正全ワイパーに適合  
・トヨタ、ダイハツ、スバル、フラットワイパー  
・ホンダ、フラットワイパー  
・ニッサン、マツダ、ユニ  
フラット (サイド U クリップ)  
デザインワイパー  
トーナメントワイパー  
U クリップ 9×3 互換

交換手順 C W F H P シリーズ  
フラット形状 ㄣ ㄣ 撥水

撥水コーティング & シリコングラファイト

**撥水**

U クリップ 互換 (350mm ~ 700mm)  
取付形状: キャップロック 9×3

品番	長さ (mm)	ゴム巾 (mm)	支点
AD-WDHP-35	350	9	-
AD-WDHP-40	400	9	-
AD-WDHP-43	425	9	-
AD-WDHP-45	450	9	-
AD-WDHP-48	475	9	-
AD-WDHP-50	500	9	-
AD-WDHP-55	550	9	-
AD-WDHP-60	600	9	-
AD-WDHP-65	650	9	-
AD-WDHP-70	700	9	-

撥水コーティング & シリコングラファイト

**撥水**

U クリップ 互換 (300mm ~ 700mm)  
取付形状: キャップロック 9×3

品番	長さ (mm)	ゴム巾 (mm)	支点
AD-WFHP-30	300	6	-
AD-WFHP-35	350	6	-
AD-WFHP-38	375	6	-
AD-WFHP-40	400	6	-
AD-WFHP-43	425	6	-
AD-WFHP-45	450	6	-
AD-WFHP-48	475	6	-
AD-WFHP-50	500	6	-
AD-WFHP-53	525	6	-
AD-WFHP-55	550	6	-
AD-WFHP-60	600	6	-
AD-WFHP-65	650	6	-
AD-WFHP-70	700	6	-

■ スタイリッシュなエアロフォルム



純正形状フレームのスタイリッシュな形状を保ちながら抜群の払拭性能を発揮! 国産車に多く採用されているワイパー。

■ W(ダブル)の力 ~撥水寿命を長く保つ~



3 分の乾拭きで撥水コーティング膜を成形、ガラスに付着する水滴を水玉に変え弾き、グラファイトによるスムーズな拭きと特殊シリコンゴム採用で撥水寿命を長く保ちます。



エアロダイナミック形状、高速走行でのワイパー浮き上りを抑え、クリアな視界を保ちます。

フレーム/ゴム接続部は密閉構造のため、水滴侵入によるワイパー凍結を防止、冬季降雪走行に対応します。



国産純正ワイパー全車種取付出来る (異形状取付アダプタ 2 種付属しております。)



ゴム部ベース材は  
マレーシア原産  
天然ゴム  
100%使用

厳寒期でも  
優れた性能を発揮



ブレードの形状は3種類！

フラット形状 WFHPシリーズ

★ **密着度 No1**

湾曲の形状がガラス面との接触  
走行時に威力を発揮！



面積を増やし、高速  
全ての国産車に装着が可能！

デザイン形状 WDHPシリーズ

★ **洗練度 No1**

流線形のカバーが一際、魅力的なデザイン。走行時の  
風流をコントロールし、浮き上がりを防止！



トーナメント形状 WGHP/WTHPシリーズ

★ **汎用度 No1**

従来からの形状は安心感があり、  
性能はグラファイトの力で動きがスムーズ！ 静音性抜群！



## DESIGNワイパー純正標準装着車

トヨタ					
車種名	運転席	助手席	年式	車種型式	取付形状
iQ	550	450	08.11~16.	KGJ10、NGJ10	ユニ形状 キャップロック
アイシス	600	400	04.9~17.	ANM10G,15G,10W,15W、ZGM10G,11G,15G ZGM10W,11W,15W、ZNM10G,10W	
アクア	650	350	11.12~	NHP10	
アバロン	525	475	95.3~00.3	MCX10	
アベンシスセダン	600	400	03.10~08.12	AZT250,251,255	
アベンシスワゴン	〃	〃	〃	AZT250W,251W,255W	
アリオン	〃	〃	07.6~	NZT260、ZRT260,261,265	
アルファード	750	350	08.5~14.12	ANH20W,25W、ATH20W、GGH20W,25W	
			18.1~	AGH30W,35W、AYH30W、GGH30W,35W	
イスト	600	〃	07.8~16.	NCP110,115、ZSP110	
ヴァンガード	〃	425	07.8~13.	ACA33W,38W、GSA33W	
ウィッシュ	650	350	05.9~09.3	ANE10G,11W、ZNE10G,14G	
			09.4~17.	ZGE20G,21G,25G,20W,21W,22W,25W	
ヴィッツ	700	—	10.12~	KSP130、NCP131、NHP130、NSP130,135	
ヴェルファイア	750	350	08.5~14.12	ANH20W,25W、ATH20W、GGH20W,25W	
			18.1~	AGH30W,35W、AYH30W、GGH30W,35W	
ヴォクシー	650	400	07.6~13.12	ZRR70G,75G,70W,75W	
	700	350	14.1~	ZRR80G,85G,80W,85W、ZWR80G	
エスクァイア	〃	〃	14.10~	ZRR80G,85G、ZWR80G	
エスティマ	〃	400	06.1~	ACR50W,55W、AHR20W、GSR50W,55W	
オーリス	650	〃	06.10~12.7	NZE151H,154H、ZRE152H,154H	
		350	12.8~18.	ZRE186H、ZWE186H、NZE181H,184H、NRE185H	
カムリ	600	500	06.1~11.8	ACV40,45	
	650	450	11.9~17.6	AVV50	
		500	17.7~	AXVH70	
カローラ アクシオ	650	350	06.10~12.4	NZE141,144、ZRE142,144	
	600	400	12.5~	NKE165、NRE160,161、NZE161,164	
カローラ スポーツ	700	350	18.6~	NRE210H,214H、ZWE211H	
カローラ フィールダー	650	〃	06.10~12.4	NZE141G,144G、ZRE142G,144G	
	600	400	12.5~	NKE165G、NRE161G、NZE164G、ZRE162G	
カローラ ツーリング	700	350	19.9~	NRE210W,ZRE212W、ZWE211W,214W	
カローラ ルミオン	550	500	07.10~15.	NZE151N、ZRE152N,154N	
クラウン	600	450	08.2~12.11	GRS200,201,202,203,204、GWS204	
			12.12~18.5	GRS210,211,214、AWS210,211、ARS210	
			18.6~	ARS220、AZSH21、GWS224	
クラウン マジェスタ	〃	〃	09.3~13.8	UR206,207	
			13.9~18.	AWS214,215	
SAI	650	400	09.12~17.	AZK10	
C-HR	〃	〃	18.5~	ZYX10、NGX10,50	
シェンタ	〃	350	18.9~	NCP175G、NHP170G、NSP170G,172G	
JAPAN タクシー	550	450	17.10~	NTP10	
スペイド	650	350	12.7~	NCP141,145、NSP140,141	
ダイナ/トヨエース	500	500	11.7~	XKU17#、XZC7#、XZU17#	

## トヨタ

車種名	運転席	助手席	年式	車種型式	取付形状
ノア	650	400	07.6~13.12	ZRR70G,75G,70W,75W	ユニ形状 キャップロック
	700	350	14.1~	ZRR80G,85G,80W,85W、ZWR80G	
ハイラックス	550	400	17.10~	GUN125	
86	〃	500	12.4~	ZN6	
パッソ	〃	400	16.4~18.9	M700A,710A	
ハリアー	650	〃	13.12~	AVU65W、ZSU60W,65W、ASU60W,65W	
ピクシスジョイ	550	350	16.8~	LA250A,260A	
プリウス	650	400	09.5~15.11	ZVW30	
	700		17.11~	ZVW50,51,55	
プリウス PHV	650	〃	12.1~16.5	ZVW35	
	700		17.11~	ZVW52	
ブレイド	650	〃	06.12~12.	AZE154H,156H、GRE156H	
プレミオ	600	〃	07.6~	NZT260、ZRT260,261,265	
ポルテ	650	350	12.7~	NCP141,145、NSP140,141	
マークX	600	400	12.8~	GRX130,133,145	
マークX ジオ	〃	〃	07.9~13.	ANA10,15、GGA10	
RAV4	〃	425	05.11~16.7	ACA31W,36W	
	650	400	19.4~	AXH52,54、MXAA52,54	
ラクティス	700	—	10.11~16.	NCP120,122,125、NSP120,122	
ランドクルーザー	600	550	07.9~	UZJ200W、URJ202W	
ランドクルーザー プラド	650	500	09.9~	GDJ150W,151W、GRJ150W,151W	
レクサスCT	〃	450	11.1~	ZWA10	
レクサスES	〃	〃	18.10~	AXZH10	
レクサスGS	600	475	05.18~11.12	GRS191,196、GWS191、URS190、UZS190	
	650	450	12.1~	ARL10、AWL10、GRL11,12,15,16、GWL10	
レクサスHS	〃	400	15.7~18.	ANF10	
レクサスIS	550	500	05.8~13.4	GSE20,21,25	
	600	450	13.5~	ASE30、AVE30,35、GSE30,31,35	
レクサスLS	〃	425	06.9~17.9	USF40,41,45,46、UVF45,46	
レクサスLX	〃	550	15.9~	URJ201W	
レクサスRC	650	〃	09.1~15.9	AGL10W、GGL10W,15W,16W、GYL10W,15W,16W	
レクサスSC	600	500	06.7~10.7	UZZ40	
レクサスUX	650	400	18.11~	MZAA10、MZAH10、MZAH15	

## ニッサン

車種名	運転席	助手席	年式	車種型式	取付形状
エルグランド	650	425	10.8~	PE52、PNE52、TE52、TNE52	ユニ形状,キャップロック

## ホンダ

車種名	運転席	助手席	年式	車種型式	取付形状
インサイト	650	425	09.2~11.10	ZE2	ユニ形状 キャップロック
			11.11~14.	ZE2,3	
クロスロード	550	475	07.2~10.	RT1,2,3,4	
CR-Z	650	500	10.2~17.	ZF1,2	
ストリーム	〃	350	05.7~14.	RN6,7,8,9	
フィット	〃	〃	07.10~13.8	GE6,7,8,9、GP1,4	
フィットシャトル	〃	〃	11.6~15.4	GG7,8、GP2	

マツダ					
車種名	運転席	助手席	年式	車種型式	取付形状
アテンザ セダン	600	400	08.1~12.10	GHEFP,5AP,5FP	ユニ形状 キャップロック
		450	12.11~14.12	GJEFP,2FP,5FP	
			15.1~19.7	GJEFP,2AP,2FP,5FP	
アテンザ ワゴン	600	400	08.1~12.10	GHEFP,5AW,5FW	
		450	12.11~14.12	GJEFW,2FW,5FW	
			15.1~18.5	GJEFW,2AW,2FW,5FW	
CX-5	〃	〃	12.2~17.1	KEEAW,EFW,2AW,5FW	
CX-7	650	400	06.12~11.	ER3P	

ミツビシ					
車種名	運転席	助手席	年式	車種型式	取付形状
アウトランダー	650	450	14.1~	GF7W,8W	ユニ形状 キャップロック
アウトランダーPHEV	〃	〃	13.1~	GG2W,3W	
エクリプスクロス	600	500	18.3~	GK1W	
デリカD:5	650	350	19.2~	CV1W	

スバル					
車種名	運転席	助手席	年式	車種型式	取付形状
インプレッサ	600	400	09.9~11.11	GH2,3,6,7,8	ユニ形状 キャップロック
インプレッサG4	650	〃	11.11~16.9	GJ2,3,6,7	
インプレッサXV	600	〃	10.6~11.	GH2,3,6,7	
	650		12.10~17.4	GP7、GPE	
インプレッサWRX STI	600	〃	07.10~14.7	GRB、GRF	
			10.7~14.7	GVB、GVF	
インプレッサアネシス	〃	〃	09.9~11.11	GE2,3,6,7	
インプレッサスポーツ	650	〃	11.12~17.9	GP2,3,6,7,E	
エクシーガ	600	450	08.6~15.3	YA4,5,9、YAM	
エクシーガクロスオーバー	〃	〃	15.4~18.	YAM	
WRS STI	650	400	14.8~	VAB	
WRX S4	〃	〃	14.8~	VAG	
トレジア	700	—	10.11~16.	NSP120X、NCP120X,125X	
BRZ	550	500	12.3~	ZC6	
	600	450	07.12~12.10	SH5,9,J	
			12.11~17.3	SJ5	
フォレスター	650	425	12.11~18.6	SJ5、SJG	
			レヴォーグ	〃	400
レガシーB4	〃	475	09.5~14.9	BM9,G,M	
		425	14.10~	BN9	
レガシーアウトバック	〃	475	09.5~14.9	BR9,F,M	
		425	14.10~	BS9	
レガシーツーリングワゴン	〃	475	09.5~14.9	BR9,G,M	

ダイハツ					
車種名	運転席	助手席	年式	車種型式	取付形状
アルティス	600	500	06.1~10.2	ACV40N,45N	ユニ形状 キャップロック
	650	450	12.5~17.6	AVV50N	
		500	17.7~	AXVH70N	
キャスト	550	350	15.9~	LA250S,260S	

ダイハツ

車種名	運転席	助手席	年式	車種型式	取付形状
ブーン	550	400	16.4~	M700S,710S	ユニ形状
ムーブキャンパス	450	450	16.9~	LA800S,810S	キャップロック

スズキ

車種名	運転席	助手席	年式	車種型式	取付形状
SX4 Sクロス	650	350	15.2~	YA11S,41S、YB11S,41S、YC11S	ユニ形状
スイフトスポーツ	500	475	17.9~	ZC33S	キャップロック

# アクアドリーム AQUA DREAM



PLATINUM AIRCONDITIONAR FILTER

主力車種～最新車種まで対応

(国内メーカー普通車・軽自動車に対応)

三層構造高性能フィルター

高除塵

脱臭効果

防菌/防カビ

安定風量

PM2.5対応

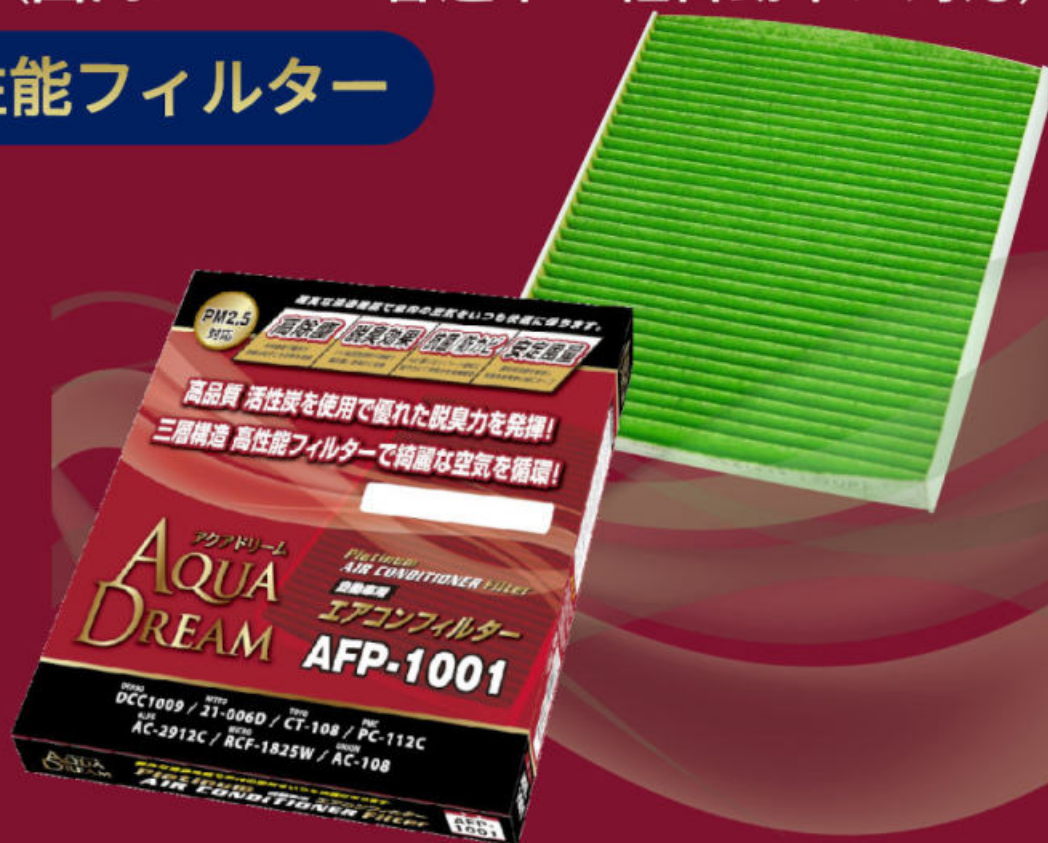

市場要望に応える充実のラインナップ!

※純正品番などで正確な適合情報をご確認ください



AD-AFP-1002

- DAIHATASU(ダイハツ) TOYOTA(トヨタ)
- MAZDA(マツダ) NISSAN(ニッサン)
- SUBARU(スバル) SUZUKI(スズキ)



AD-AFP-1003

- SUZUKI(スズキ) NISSAN(ニッサン)
- MAZDA(マツダ) MITSUBISHI(ミツビシ)



AD-AFP-1004

- SUZUKI(スズキ) NISSAN(ニッサン)
- MAZDA(マツダ)

AD-AFP-1001

- TOYOTA(トヨタ) LEXUS(レクサス)
- DAIHATASU(ダイハツ) SUBARU(スバル)
- MAZDA(マツダ)



AD-AFP-1005

- HONDA(ホンダ)



AD-AFP-1006

- TOYOTA(トヨタ) MAZDA(マツダ)
- DAIHATASU(ダイハツ)



AD-AFP-1007

- SUZUKI(スズキ) MAZDA(マツダ)



AD-AFP-1008

- TOYOTA(トヨタ)

# PLATINUM AIRCONDITONR FILTER



AD-AFP-1009

SUZUKI(スズキ) NISSAN(ニッサン)  
MAZDA(マツダ) MITSUBISHI(ミツビシ)



AD-AFP-1010

TOYOTA(トヨタ) SUBARU(スバル)  
DAIHATSU(ダイハツ)



AD-AFP-1011

NISSAN(ニッサン) MAZDA(マツダ)  
MITSUBISHI(ミツビシ)



AD-AFP-1012

NISSAN(ニッサン) SUZUKI(スズキ)



AD-AFP-1013

NISSAN(ニッサン) MAZDA(マツダ)  
MITSUBISHI(ミツビシ)



AD-AFP-1014

NISSAN(ニッサン)



AD-AFP-1015

HONDA(ホンダ)



AD-AFP-1016

HONDA(ホンダ)



AD-AFP-1017

NISSAN(ニッサン) MITSUBISHI(ミツビシ)



AD-AFP-1018

NISSAN(ニッサン) MITSUBISHI(ミツビシ)



AD-AFP-1019

SUZUKI(スズキ) MITSUBISHI(ミツビシ)



AD-AFP-1020

SUZUKI(スズキ) MAZDA(マツダ)



AD-AFP-1021

SUBARU(スバル)



AD-AFP-1022

SUBARU(スバル)



AD-AFP-1023

HONDA(ホンダ)



安心快適な車内空間を提供

除塵

脱臭

防カビ

抗菌

循環風量

三層構造フィルター機能イメージ

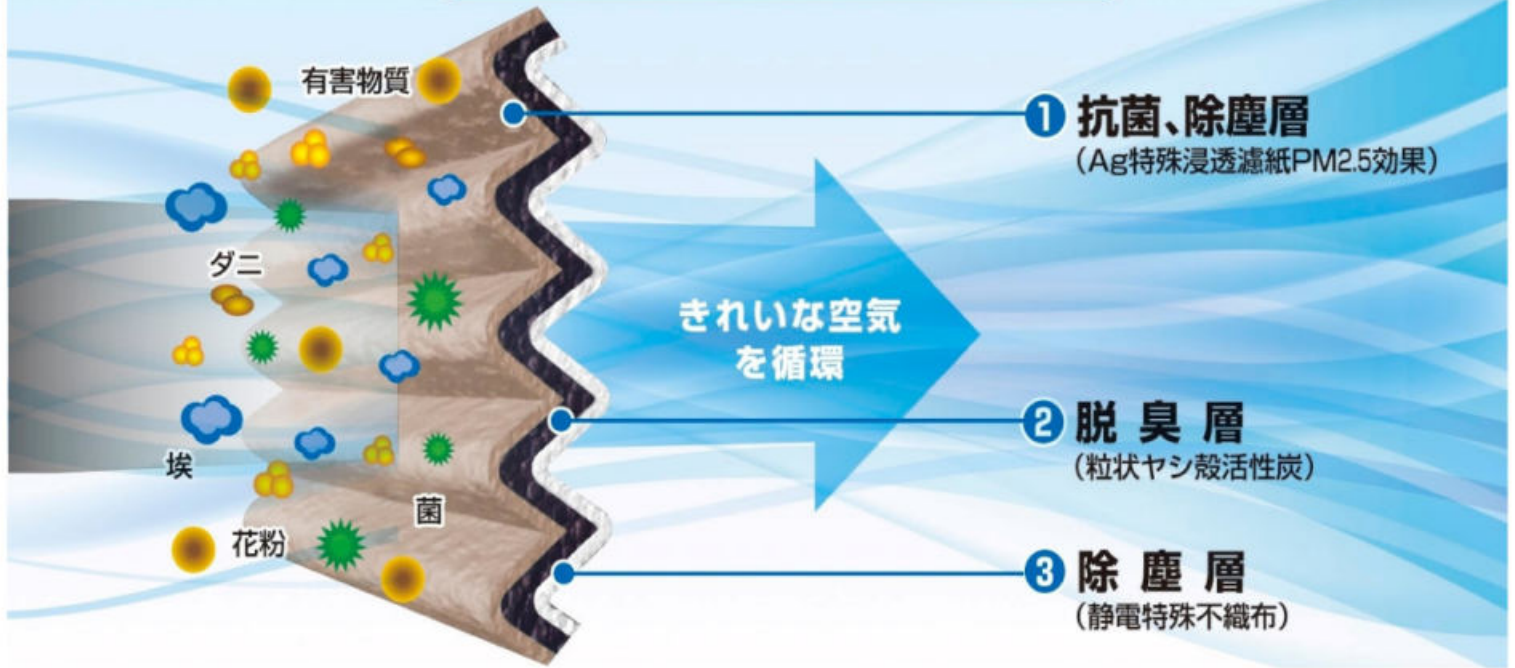

エアコンフィルター 交換手順 など

① グローブボックスを外す

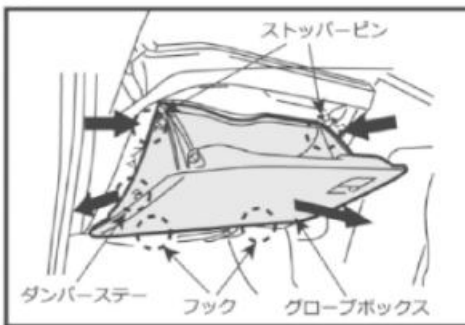

ダンパーステーを取り外し両端から押えてストッパーピンを外し、グローブボックスを引いてフックを外し取り外します。

② フィルターカバーを外す

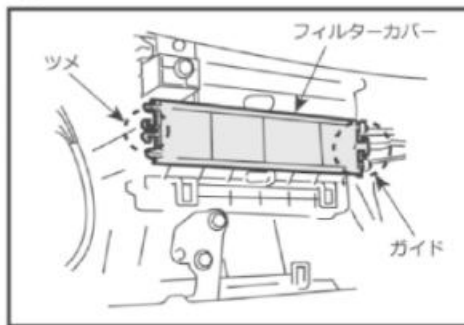

ツメを外しガイドから引き抜き、フィルターカバーを取り外します。

③ フィルターケースを外す

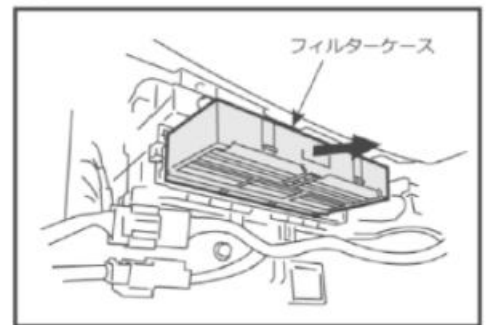

フィルターケースを引き出します。

○交換目安

1年または10,000kmが理想です。

<交換シール>

オイル	エア	エアコン	FILTER
品番 _____			
交換年月日	年	月	日 走行 km
次回交換予定日	年	月	日 走行 km
安全走行頂くため、定期交換をお勧めします。			

同封の交換シールに必要事項を記入して頂き、見やすい場所にお貼りください。

主な車両のエアコンフィルター交換手順

メーカー ニッサン 車種 ノート 年式 2012.9～

- ① グローブボックスの下部を見る ② フィルターカバーを外す ③ フィルターを交換する

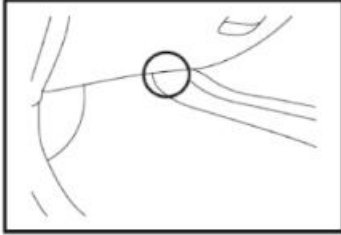

グローブボックスの右下側（太線）を見ます。

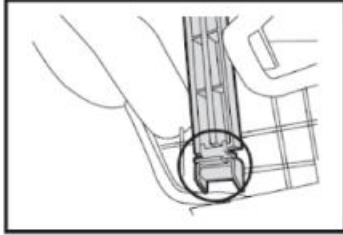

フィルターカバー下部のロックノブ（太線）を解除してフィルターカバーを外します。

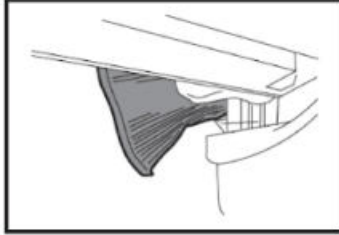

古いフィルターを取り外し、新しいフィルターと交換します。フィルターが挿入口よりも大きいので、フィルターを潰しながら出し入れて下さい。



メーカー トヨタ 車種 プリウス 年式 2015.9～

- ① グローブボックスを外す ② フィルターカバーを外す ③ フィルターケースを外す

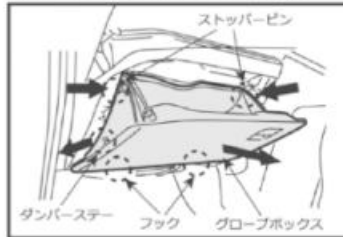

ダンパーステーを取り外し両端から押えてストッパーピンを外し、グローブボックスを引いてフックを外し取り外します。

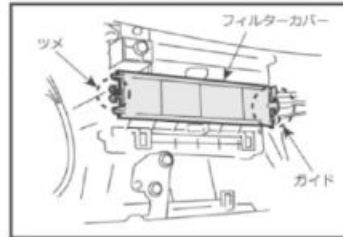

ツメを外しガイドから引き抜き、フィルターカバーを取り外します。

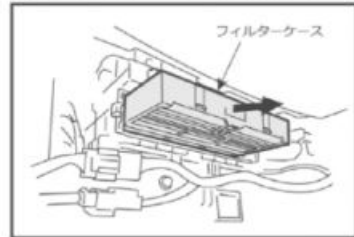

フィルターケースを引き出します。

メーカー ホンダ 車種 フィット 年式 2007.10～

- ① グローブボックスを開放する車種 ② ロックノブを解除する ③ フィルターを交換する

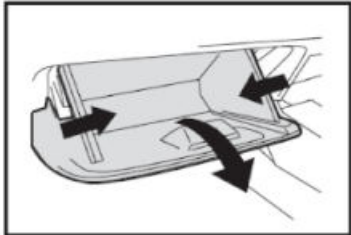

グローブボックスの両サイドを内側に押し、グローブボックスの奥にあるストッパーを外してグローブボックスを手前下側に解放します。

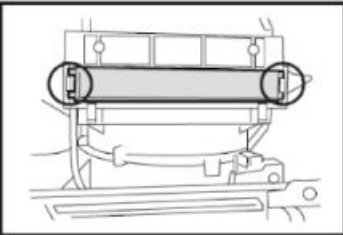

奥にフィルターカバーが見えるので、フィルターカバーのロックノブ（2ヶ所）を解除して、フィルターケースを引き出します。

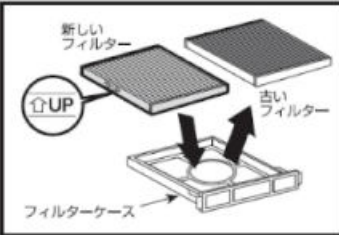

古いフィルターを取り外し交換します。取り付けの際は UP マークが上向きになるように取り付けます。



メーカー ホンダ 車種 N-BOX 年式 2017.9～

- ① グローブボックスを外す ② グローブボックスを外す ③ フィルターカバーを外す ④ フィルターを引き出す

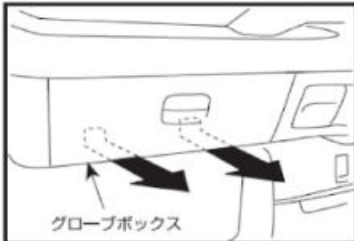

グローブボックスの奥の壁を両手で持って強く引く。

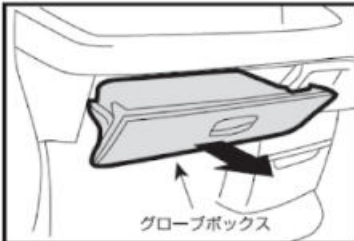

グローブボックスを外す。

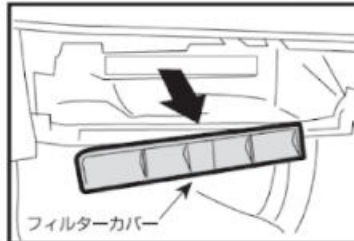

フィルターカバーを外す。

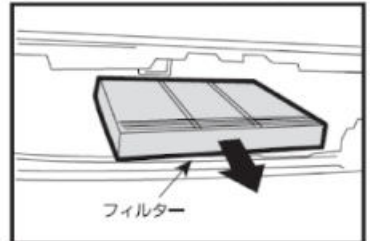

フィルターを引き出す。

メーカー トヨタ 車種 ヴォクシー 年式 2014.01～

- ① グローブボックスを外す ② フィルターカバーを外す ③ フィルターを交換する

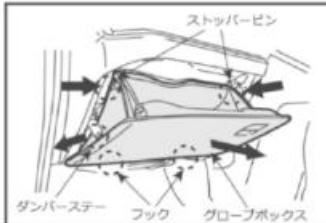

グローブボックスを開き、ダンパーステーを取り外します。両端から押えてストッパーピンを外し、手前に引いてフックを外し全体を取り外します。

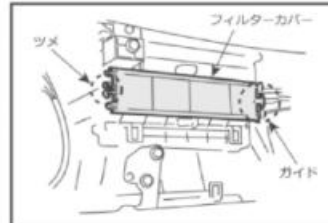

ツメを外しガイドから引き抜き、フィルターカバーを取り外します。

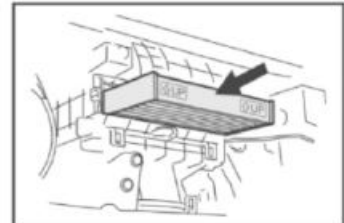

古いフィルターを取り外し、新しいフィルターと交換します。取り付けの際は UP マークが上向きになるように取り付けます。

# AQUA DREAM PLATINUM A/C FILTERは 国内メーカー普通車、軽自動車の 主力車種をカバーしています。

※下記の表はご参考程度に、ご覧ください。  
(型式年式よりの適合条件は除外して、車種のみでの索引確認状況となります)

## 人気ミニバン車種に適合！

多人数乗りの車種に、快適な空間を演出します！

トヨタ アルファード

トヨタ ヴォクシー

ニッサン セレナ

ニッサン ノート

ホンダ オデッセイ

ホンダ フリード

## スーパーハイトワゴンも適合

流行の軽自動車ミニバン。車内の清潔感を維持

ホンダ N-BOX

ダイハツ タント

スズキ スペーシア

ニッサン ルークス

## アウトドア車種にも必須！

いかなる外出先での運転を快調に継続！

トヨタ ハリアー

スズキ ジムニー



普通車 適合カバー率 95%以上  
軽自動車適合カバー率 ほぼ100%  
計 **約96.8%**の高いカバー

※車種のみでの索引確認状況です。  
(型式・年式の適合条件は除外)

マーケティング

商品企画

国内市場を綿密に調査！

最善のラインナップを構築！

# (他社)ブランド品番/互換表

品番	NITTO	TOYO	PMC	ALPS	MICRO	UNION	VIC	DENSO	PIT WORK
<b>AFP-1001</b>	21-006D	CT-108	PC-112C	AC-2912C	RCF-1825W	AC-108	AC-108EX	1009/0910	AY685-TY006
<b>AFP-1002</b>	25-004D	CD-603	PC-907C	AC-7903C	RCF-S826W	AC-903	AC-933EX	7003/1660	AY685-NS022
<b>AFP-1003</b>	29-008D	CS-904	PC-909C	AC-9907Z	RCF-S839W	AC-904	AC-934EX	7004/1970	AY685-SU002
<b>AFP-1004</b>	29-009D	CS-905	PC-912C	AC-9906Z	RCF-S848W	AC-906	AC-936EX	7006/2180	AY685-NS027
<b>AFP-1005</b>	25-004D	CH-304	PC-507C	AC-8909C	RCF-H809W	AC-501	AC-805EX	3003/1020	AY685-HN003
<b>AFP-1006</b>	21-013D	CT-1012	PC-118C	AC-2916Z	RCF-1864W	AC-114	AC-111EX	1014/3110	AY685-TY011
<b>AFP-1007</b>	29-013D	CS-907	PC-915C	AC-9909Z	RCF-S862W	AC-909	AC-938EX	7009/3070	AY685-SU005
<b>AFP-1008</b>	21-002D	CT-104	PC-102C	AC-2903C	RCF-1801W	AC-102-1	AC-101EX	1004/0850	AY685-TY004
<b>AFP-1009</b>	29-001D	CS-901	PC-901C	AC-9901C	RCF-S822W	AC-901	AC-931EX	7001/1120	AY685-NS020
<b>AFP-1010</b>	21-003D	CT-102	PC-103C	AC-2902C	RCF-1802W	AC-103-1	AC-102EX	1003/0840	AY685-TY003
品番	NITTO	TOYO	PMC	ALPS	MICRO	UNION	VIC	DENSO	PIT WORK
<b>AFP-1011</b>	22-002D	CN-202	PC-202C	AC-1904C	RCF-3807W	AC-203	AC-201EX	2002/0930	AY685-NS001
<b>AFP-1012</b>	22-008D	CN-211	PC-213C	AC-1910Z	RCF-3838W	AC-209	AC-207EX	2009/1950	AY685-NS009
<b>AFP-1013</b>	22-009D	CN-212	PC-214C	AC-1909Z	RCF-3833W	AC-208	AC-208EX	2010/2010	AY685-NS008
<b>AFP-1014</b>	22-015D	CN-215	PC-219C	AC-1914Z	RCF-3852W	AC-212	AC-211EX	2014/2960	AY685-NS018
<b>AFP-1015</b>	25-006D	CH-306	PC-510C	AC-8911C	RCF-H835W	AC-506	AC-806EX	3006/1630	AY685-HN006
<b>AFP-1016</b>	25-011K	-	PC-518C	-	RCF-875W	AC-509	AC-809EX	3009/3930	AY685-HN010
<b>AFP-1017</b>	23-003D	CMI-404	PC-305C	AC-4904Z	RCF-7836W	AC-304	AC-304EX	8003/1990	AY685-NS025
<b>AFP-1018</b>	21-009D	CT-110	PC-114C	AC-2912C	RCF-1832W	AC-110	AC-109EX	—	AY685-NS031
<b>AFP-1019</b>	29-011D	CS-906	PC-918C	AC-9913Z	RCF-S871W	AC-911	AC-937EX	7008/2970	AY685-SU004
<b>AFP-1020</b>	29-014D	CS-9008	PC-916C	AC-9912Z	RCF-S867W	AC-910	AC-939EX	7010/3710	AY685-SU008
品番	NITTO	TOYO	PMC	ALPS	MICRO	UNION	VIC	DENSO	PIT WORK
<b>AFP-1021</b>	28-006D	CF-806	PC-806C	AC-0905C	RCF-F861W	AC-803	AC-903EX	5005/2210	AY685-FJ004
<b>AFP-1022</b>	28-007D	-	PC-808C	-	-	AC-804	AC-904EX	5007/3730	AY685-FJ006
<b>AFP-1023</b>	25-010D	CH-308	PC-514C	AC-8913Z	RCF-H846W	AC-508	AC-808EX	3008/2220	AY685-HN009

# (代表)純正品番/互換表①

AFP-1001	トヨタ	TO	87139-30040	87139-52020	87139-50100
			87139-52040	87139-76010	87139-B1020
	レクサス	LE	87139-30040-79	87139-52040-79	87139-50100-79
			87139-76010-79		
	ダイハツ	DA	08975-K1002	87139-30040	87139-52040
			87139-B1020		
スバル	SUB	72880AL000	X7288AL000	X7288AJ000	
マツダ	MA	B45L-61-J6X	1M01-61-528		
AFP-1002	トヨタ	TO	88568-37010	88568-37020	88568-B2020
			88568-B2021	88568-B4010	88568-B2030
	ニッサン	NI	27891-4A00A	AY685-NS013	AY685-NS022
			88568-B2020	88568-B2030	88568-B2060
	ダイハツ	DA	88568-B2070		
			95850-68P00	95860-58J00	99000-990C5-A01
	スズキ	SUZ	X7288AJ010	88568-B2030	88568-B2060
マツダ	MA	1A02-61-148			
AFP-1003	ニッサン	NI	27298-4A00A	AY685-SU002	
	スズキ	SUZ	95861-64P00	95861-68H00	
	マツダ	MA	1A00-76-739	1A03-76-739	
	ミツビシ	MI	MQ507393	MQ509482	
AFP-1004	ニッサン	NI	AY13285-NS027		
	スズキ	SUZ	95861-50ME0	95861-82K00	
	マツダ	MA	1A01-76-739	1A02-76-739	
AFP-1005	ホンダ	HO	80291-TY0-941	80291-SAA-305	80291-SAA-J51
			80291-SAA-J61	80291-SAA-J71	08R79-SZH-000
			80291-SZH-941	08R79-SAA-000A	08R79-SAA-000B
AFP-1006	トヨタ	TO	87139-58010	87139-28020	87139-0K070
	レクサス	LE	87139-58010-79	87139-48050-79	
	ダイハツ	DA	87139-58010		
	マツダ	MA	TK48-61-J6X		
AFP-1007	スズキ	SUZ	95860-72M01		
	マツダ	MA	1A03-61-148A		
AFP-1008	トヨタ	TO	87139-12010	87139-12020	87139-12030
			88568-12020	88568-12030	

## (代表)純正品番/互換表②

<b>AFP-1009</b>	ニッサン	NI	27241-4A0A0		
	スズキ	SUZ	95860-81A10	99000-99079-67H	99000-990N2-A10
	マツダ	MA	1A01-61-148		
	三菱	MI	MZ600097		
<b>AFP-1010</b>	トヨタ	TO	87139-28010	87139-32010	87139-33010
	ダイハツ	DA	87139-33010		
	スバル	SUB	X7288AG000		
<b>AFP-1011</b>	ニッサン	NI	27277-4M425	AY685-NS001	B727A-79925
	マツダ	MA	1N03-61-148		
	三菱	MI	7803A004	7803A005	7803A043
			7803A109	7803A139	
<b>AFP-1012</b>	ニッサン	NI	AY685-NS009	B7277-1VA0A	
	スズキ	SUZ	95860-50Z00	95860-51Z00	
<b>AFP-1013</b>	ニッサン	NI	AY685-NS008		
	マツダ	MA	1N06-61-148		
	三菱	MI	MQ700022	MQ705979	
<b>AFP-1014</b>	ニッサン	NI	AY685-NS018		
<b>AFP-1015</b>	ホンダ	HO	80291-SNK-A01	80291-T6A-J01	80292-SLJ-003
			80292-SNL-T01	80292-SEA-941	80292-SFE-901
			80292-SFY-003	08R79-SEA-000A	80292-SEA-003
<b>AFP-1016</b>	ホンダ	HO	80292-TTA-941		
<b>AFP-1017</b>	ニッサン	NI	AY685-NS013	AY685-NS025	
	三菱	MI	7803A012	7850A001	7850A002
<b>AFP-1018</b>	ニッサン	NI	AY685-NS031		
	三菱	MI	MQ714771		
<b>AFP-1019</b>	スズキ	SUZ	95861-71L00	95861-81P00	
	三菱	MI	MQ502113	MQ511983	
<b>AFP-1020</b>	スズキ	SUZ	95860-74P00		
	マツダ	MA	1A04-61-148		
<b>AFP-1021</b>	スバル	SUB	X7288FG000	X7288FG010	X7288FJ000
<b>AFP-1022</b>	スバル	SUB	X7288FL000	X7288FL010	
<b>AFP-1023</b>	ホンダ	HO	80291-T5A-J01	80291-TF0-941	

# Car Menu

※商品の選定は、各該当ページにて、  
 型式/エンジン/排気量/年式をご確認の上、適合品番をお選びください。  
 (純正代表適合品番/他社ブランド品番も併せてご確認ください)

車種名	ページ	車種名	ページ
<b>TOYOTA(トヨタ)</b>			
アイシス	085	サクシード	072
アクア	071	サクシードバン	085
アクア GR SPORT	071	サクシードワゴン	085
アベンシス(ワゴン)	071	サクシードハイブリッド	072
アリオン	071、085	シエンタ	072、085
アルファード	071、082、088	シエンタハイブリッド	072
アルファードハイブリッド	071、082、088	C-HR [シーエイチアール]	082
アレックス	085	C-HRハイブリッド [シーエイチアールハイブリッド]	082
イスト	071、085	JPN TAXI [ジャパン タクシー]	071
イプサム	088	スベイド	072
WILL CYPHA [ウィル サイファ]	085	セリカ	088
WILL Vi [ウィル ビアイ]	085	ダイナ/トヨエース	076
WILL VS [ウィル ビイエス]	085	タウンエース	076
ヴァンガード	071	タンク	072
ウィッシュ	071、085	ノア	072、082、088
ヴィッツ	071、085	ノアGR SPORT	082
ヴィッツ GR SPORT	071	ノアハイブリッド	082
ヴィッツハイブリッド	071	ハイラックス	082
ヴィッツハイブリッド GR SPORT	071	ハイラックスサーフ	088
ウィンダム	088	86 [ハチロク]	076
ヴェルファイア	071、082	86 GR [ハチロク ジーアール]	076
ヴェルファイアハイブリッド	071、082	86 GR SPORT [ハチロク ジーアール スポーツ]	076
ヴォクシー	072、082、088	ハリアー	072、088
ヴォクシーGR SPORT	082	ハリアー GR SPORT	072
ヴォクシーハイブリッド	082	ハリアーハイブリッド	072、088
エスクァイア	082	パッソ	072
エスクァイアハイブリッド	082	パッソセット	072
エスティマ	072、088	bB [ビービー]	071、085
エスティマハイブリッド	072、088	ピスタ	088
FJクルーザー [エフジェイクルーザー]	088	ピスタアルデオ	088
オーバ	088	ピクシス エポック	076
オーリス	072	ピクシス ジョイ	076
オーリスハイブリッド	072	ピクシス スペース	076
カムリ	072、088	ピクシストラック	076
カムリハイブリッド	072、082	ピクシスバン	076
カルディア	085	ピクシスメガ	076
カローラスパシオ	085	ファンカーゴ	085
カローラアクシオ	072	ブラッツ	085
カローラアクシオハイブリッド	072	プリウス	072、082、088
カローラスポーツ	082	プリウスPHV	073、082
カローラスポーツハイブリッド	082	プリウスPHV GR SPORT	082
カローラセダン	082、085	プリウスα	073
カローラツーリング	082	プリウスαGR SPORT	073
カローラツーリングハイブリッド	082	ブレイド	073
カローラハイブリッド	082	プレミオ	073、085
カローラフィールダー	072、085	プロナード	088
カローラフィールダーハイブリッド	072	プロボックス	073
カローラランクス	085	プロボックスハイブリッド	073
カローラルミオン	072	プロボックスバン	085
クラウンアスリート	072	プロボックスワゴン	085
クラウンハイブリッド	072	ベルタ	073
クラウンマジェスタ	072	ポルテ	073、085
クラウンロイヤルサルーン	072	マークX	073
コペンGR	076	マークX GR SPORT	073
SAI [サイ]	071	マークXジオ	073
		ヤリス	083
		MIRAI [ミライ]	071
		ライズ	073
		ライトエース	076

# Car Menu

※商品の選定は、各該当ページにて、  
型式/エンジン/排気量/年式をご確認の上、適合品番をお選びください。  
(純正代表適合品番/他社ブランド品番も併せてご確認ください)

車種名	ページ
ラウム	085
RAV4 [ラヴフォー]	071、082、085
RAV4ハイブリッド [ラヴフォー ハイブリッド]	082
ラクティス	073
ラッシュ	076
ランドクルーザー200	073
ランドクルーザープラド	073、088
ルーミー	073

車種名	ページ
プレサージュ	090
マーチ	094
ムラーノ	090
モコ	076、080、086
ラティオ	094
ラフェスタ	092
ルークス	080

## LEXUS(レクサス)

RX [アールエックス]	073、083
RX ハイブリッド [アールエックス ハイブリッド]	073、083
IS [アイエス]	073
ISF [アイエスエフ]	073
ES [イーエス]	083
HS [エイチエス]	073
NX [エヌエックス]	073
NXハイブリッド [エヌエックス ハイブリッド]	073
LS [エルエス]	073
LSハイブリッド [エルエス ハイブリッド]	073
LX [エルエックス]	073
GS [ジーエス]	073
GSハイブリッド [ジーエス ハイブリッド]	073
CT [シーティー]	073
UX [ユーエックス]	083
UXハイブリッド [ユーエックス ハイブリッド]	083

## NISSAN(ニッサン)

ウイングロード	090、093
X-トレイル [エクストレイル]	090、092
NV100クリッパー [エヌバイ100クリッパー]	079
NV100クリッパーリオ [エヌバイ100クリッパーリオ]	079
NV200バネット [NV200バネット]	093
AD [エーディー]	093
ADエキスパート [エーディーエキスパート]	093
ADバン [エーディーバン]	090
オットイ	097
サニー	090
スカイラインクーペ	090
スカイラインセダン	090
ステージア	090
セレナ	090、092
ティアナ	090
ティエダ	093
ティエダラティオ	093
ティエノ	090
デイズ	097、098
デイズハイウェイスター	097
デイズルークス	097、098
デュアリス	092
ノート	093、094
ピノ	076
プリメーラセダン	090
プリメーラワゴン	090
ブルーバードシルフィ	090、093

## HONDA(ホンダ)

アコードセダン	095
アコードツアラー	095
アコードハイブリッド	095
アコードワゴン	095
インサイト	103
インスパイア	095
ヴェゼル	103
ヴェゼルハイブリッド	103
エアウェイブ	081
S660 [エスロクロクマル]	081
N-VAN [エヌ バン]	096
N-BOX [エヌ ボックス]	081、096
N-BOX+ [エヌ ボックス プラス]	081
N-BOX+ Custom [エヌ ボックス プラス カスタム]	081
N-BOX Custom [エヌ ボックス カスタム]	081、096
N-BOX SLASH [エヌ ボックス スラッシュ]	081
N-WGN [エヌ ワゴン]	081、096
N-WGN Custom [エヌ ワゴン カスタム]	096
N-ONE [エヌワン]	081
エリシオン	095
エリシオン プレスステージ	095
オデッセイ	095
オデッセイ ハイブリッド	095
クラリティPHEV	103
グレイス	103
グレイスハイブリッド	103
クロスロード	095
ジェイド	095
ジェイド ハイブリッド	095
シビック	095
シビック ハイブリッド	095
シビックセダン	103
シビックタイプR	103
シビックハッチバック	103
シャトル	103
シャトルハイブリッド	103
CR-Z [シーアールズィー]	103
CR-V [シーアールバイ]	095、103
CR-Vハイブリッド [シーアールバイ ハイブリッド]	103
ステップワゴン	095、103
ステップワゴン スパーダ	095、103
ステップワゴン ハイブリッド	103
ストリーム	095
ゼスト	081
ゼストスパーク	081
ゼストスポーツ	081
パートナー	081

# Car Menu

※商品の選定は、各該当ページにて、  
 型式/エンジン/排気量/年式をご確認の上、適合品番をお選びください。  
 (純正代表適合品番/他社ブランド品番も併せてご確認ください)

車種名	ページ
フィット	081、103
フィットアリア	081
フィットシャトル	103
フィットシャトルハイブリッド	103
フィットハイブリッド	103
フリード	103
フリードスパイク	104
フリードスパイクハイブリッド	104
フリードハイブリッド	103、104
フリード+	104
フリード+ハイブリッド	104
モビリオ	081
モビリオスパイク	081
ライフ	081
ライフディーバ	081
レジェンド	095

## DAIHATSU(ダイハツ)

アルティス	074、089
アルティスハイブリッド	074、083
ウェイク	075
エッセ	075
キャスト アクティバ	075
キャスト スタイル	075
キャスト スポーツ	075
クー	074
コベン	075
ソニカ	075
タフト	075
タント	075
タントエグゼ	075
タントエグゼカスタム	075
タントカスタム	075
トール	074
ハイゼットカーゴ	075
ハイゼットキャディー	075
ハイゼットトラック	075
ビーゴ	075
ブーン	074
ブーンルミナス	074
ミラ	075
ミライース	075
ミラココア	075
ミラトコット	076
ムーヴ	076
ムーヴカスタム	076
ムーヴコンテ	076
ムーヴコンテカスタム	076
メビウス	074
ロッキー	074

## SUZUKI(スズキ)

アルト	077、084、086、100
アルト エコ	077、084
アルトターボRS	100

車種名	ページ
アルトバン	100
アルトラバン	080、086、100
アルトラパンショコラ	080
アルトワークス	086、100
イグニス	100
MRワゴン [エムアールワゴン]	077、080、086
MRワゴン Wit [エムアールワゴン ウィット]	080
エブリイ	079、086
エブリイプラス	086
エブリイランディ	086
エブリイワゴン	079
キャリイ	086
クロスビー	100
Kei [ケイ]	086
ジムニー	086、100
ジムニーシェラ	086、100
ジムニーワイド	086
スイフト	077、099
スイフトスポーツ	077、099
スーパーキャリイ	086
スペースア	084、100
スペースアカスタム	084、100
スペースアカスタムZ	084
スペースアギア	100
セルボ	077
ソリオ	099
ソリオバンディット	099
ツイン	086
ハスラー	080
パレーノ	077
パレット	080
パレットSW	080
ランディ	092
ワゴンR	077、080、084、086、100
ワゴンR RR	086
ワゴンR スティングレー	078、080、084、100

## SUBARU(スバル)

インプレッサ	101
インプレッサG4	101、102
インプレッサWRX STI	101
インプレッサアネシス	101
インプレッサスポーツ	101、102
インプレッサスポーツ ハイブリッド	101
エクシーガ	101
エクシーガ クロスオーバー7	101
XV [エックスブイ]	101、102
XVハイブリッド [エックスブイ ハイブリッド]	101、102
サンバートラック	077
サンバーバン	077
シフォン	077
シフォンカスタム	077
ジャスティ	074
ステラ	077
ステラカスタム	077
WRX S4 [ダブリュアールエックス S4]	101
WRX STI [ダブリュアールエックス STI]	101

# Car Menu

※商品の選定は、各該当ページにて、  
型式/エンジン/排気量/年式をご確認の上、適合品番をお選びください。  
(純正代表適合品番/他社ブランド品番も併せてご確認ください)

車種名	ページ	車種名	ページ
DEX [デックス]	074	タウンボックス	079
トレジア	074	デリカD：2	099
BRZ [ビーアールゼット]	077	デリカD：2カスタム	099
フォレスター	101、102	デリカD：3	093
フォレスター ハイブリッド	102	デリカD：5	091
プレオ	077	デリカバン	093
プレオカスタム	077	トッポ	097
プレオバン	077	ミニキャブトラック	087
プレオプラス	077	ミニキャブバン	079
ルクラ	077	ミラージュ	097
ルクラカスタム	077	ランサーカーゴ	093
レヴォーグ	101		
レガシィB4	074、089		
レガシィアウトバック	074、089		
レガシィツーリングワゴン	074		
レガシィツーリングワゴン	089		

## MAZDA(マツダ)

アクセラハイブリッド	074
AZオフロード [エーゼットオフロード]	087
AZワゴン [エーゼットワゴン]	077、080、087
キャロル	077、084、087、100
キャロルエコ	077、084
CX-8 [シーエックスエイト]	083
スクラムトラック	087
スクラムバン	079、087
スクラムワゴン	079、087
スピアーノ	087
ファミリアバン	074、090、093
フレア	084、100
フレアカスタムスタイル	084
フレアクロスオーバー	080
フレアワゴン	080、084、100
フレアワゴン カスタムスタイル	084、100
フレアワゴン タフスタイル	100
ラビュタ	087

## MITSUBISHI(ミツビシ)

I [アイ]	097
i-MiEV [アイ ミーブ]	097
アウトランダー	090
アウトランダーPHEV	090
RVR [アールブイアール]	090
eKアクティブ [イーケイ アクティブ]	097
eKカスタム [イーケー カスタム]	097
eKクラッシー [イーケイ クラッシー]	097
eK X [イーケイ クロス]	098
eK X スペース [イーケイ クロス スペース]	098
eKスペース [イーケイ スペース]	097
eKスペースカスタム [イーケイ スペースカスタム]	097
eKスポーツ [イーケイ スポーツ]	097
eKワゴン [イーケイ ワゴン]	097、098
エクリプスクロス	090
ギャランスポーツバック	091
ギャランフォルティス	091

<b>AQUA DREAM</b>	適合	純正代表適合品番
品番	メーカー	
<b>AFP-1001</b>	トヨタ	87139-30040、87139-52020、87139-50100、 87139-52040、87139-76010、87139-B1020
	レクサス	87139-30040-79、87139-52040-79、87139-50100-79 87139-76010-79
	マツダ	B45L-61-J6X、1M01-61-528
	スバル	72880AL000、X7288AL000、X7288AJ000
	ダイハツ	08975-K1002、87139-30040、87139-52040、87139-B1020

西歴	00	01	02	03	04	05	06	07	08	09	10	11	12	13	14	15	16	17	18	2019	20	21
和歴	12	13	14	15	16	17	18	19	20	21	22	23	24	25	26	27	28	29	30	平31,令1	2	3

(参) 他社ブランド品番対照表

NITTO	TOYO	PMC	ALPS	MICRO	UNION	VIC	DENSO	PIT WORK
21-006D	CT-108	PC-112C	AC-2912C	RCF-1825W	AC-108	AC-108EX	1009/0910	AY685-TY006

トヨタ				
車種	型式	純正品番	適合年式	交換作業
bB	QNC20,21,25	87139-B1020	05.12~16.8	A 3分
JPN TAXI	NTP10	87441-26010	17..10~	A 5分
MIRAI	JPD10	87139-52040	14.12~	〃
RAV4	ACA31,36	87139-30040	05.11~16.8	A 3分
SAI	AZK10	〃	09.12~	A 5分
アクア	NHP10	87139-52040	11.12~	〃
アクア GR SPORT	〃	〃	17.11~	〃
アベンシス(ワゴン)	ZRT272	〃	11.9~	〃
アリオン	NZT260、ZRT260,261,265	〃	07.6~	〃
アルファード	ANH20,25、GGH20,25	87139-30040	08.5~15.1	〃
アルファード ハイブリッド	ATH20	〃	11.11~15.1	〃
イスト	NCP110,115、ZSP110	87139-52040	07.7~	〃
ヴァンガード	ACA33,38、GSA33	87139-30040	07.8~13.11	〃
ウィッシュ	ZGE20,21,22,25	87139-52040	09.4~	〃
ヴィッツ	KSP90、SCP90、NCP91,95	87139-52020	05.2~10.12	A 3分
	KSP130、NSP130,135、NCP131	87139-52040	10.12~	A 5分
ヴィッツ GR SPORT	NCP131	87139-52040	17.9~	〃
ヴィッツハイブリッド	NHP130	〃	17.1~	〃
ヴィッツハイブリッド GR SPORT	〃	〃	17.9~	〃
ヴェルファイア	ANH20,25、GGH20,25	87139-30040	08.5~15.1	〃
ヴェルファイア ハイブリッド	ATH20	〃	11.11~15.1	〃

トヨタ				
車種	型式	純正品番	適合年式	交換作業
ヴォクシー	ZRR70,75	87139-30040	07.6~14.1	A 5分
エスティマ	GSR50,55、ACR50,55	87139-52040	06.1~	〃
エスティマハイブリッド	AHR20	〃	06.6~	A 5分
オーリス	NZE151,154、ZRE152,154	87139-30040	06.10~12.8	〃
	NRE185、NZE181,184、ZRE186	87139-52040	12.8~	〃
オーリスハイブリッド	ZWE186	〃	16.4~	〃
カムリ	ACV40,45	87139-30040	06.1~11.9	〃
カムリハイブリッド	AVV50	87139-52040	11.9~17.7	〃
カローラアクシオ	NZE141,144、ZRE142,144	87139-52020	06.10~12.5	〃
	NRE160,161、NZE161,164	87139-52040	12.5~	〃
カローラアクシオ ハイブリッド	NKE165	〃	13.8~	〃
カローラフィールダー	NZE141,144、ZRE142,144	87139-52020	06.10~12.5	〃
	NRE161、NZE161,164、ZRE162	87139-52040	12.5~	〃
カローラフィールダー ハイブリッド	NKE165	〃	13.8~	〃
カローラルミオン	NZE151、ZRE152,154	87139-30040	07.10~16.1	〃
クラウンアスリート	GRS180,181,182,184	〃	03.12~08.2	〃
	GRS200,201,204	〃	08.2~12.12	A 3分
クラウンハイブリッド	GWS204	〃	08.5~12.12	〃
クラウンマジェスタ	UZS186,187	〃	04.7~09.3	〃
	UZS207、URS206	〃	09.3~13.9	〃
クラウンロイヤル サルーン	GRS180,181,182,183	〃	03.12~08.2	A 5分
	GRS200,201,202,203	〃	08.2~12.12	A 3分
サクシード	NCP160,165	87139-52040	14.9~	A 5分
サクシードハイブリッド	NHP160	〃	18.12~	〃
シエンタ	NCP175、NSP170,172	〃	15.7~	〃
シエンタハイブリッド	NHP170	〃	〃	〃
スペイド	NCP141,145、NSP140,141	〃	12.7~	〃
タンク	M900,910	〃	16.11~	〃
ノア	ZRR70,75	87139-30040	07.6~14.1	〃
パッソ	KGC30,35、NGC30	87139-B1020	10.2~16.4	〃
	M700,710	87139-52040	16.4~	〃
パッソセッテ	M502,512	87139-B1020	08.12~12.2	〃
ハリアー	ZSU60,65、ASU60,65	87139-52040	13.12~	〃
ハリアー GR SPORT	ASU65、ZSU60,65	〃	17.9~	〃
ハリアーハイブリッド	AVU65	〃	14.1~	〃
プリウス	ZVW30	87139-30040	09.5~15.12	〃

## トヨタ

車種	型式	純正品番	適合年式	交換作業
プリウスα	ZVW40,41	87139-52040	11.5~	A 5分
プリウスαGR SPORT	〃	〃	17.12~	〃
プリウスPHV	ZVW35	87139-76010	12.1~17.2	〃
ブレイド	AZE154,156、GRE156	87139-30040	06.12~12.4	〃
プレミオ	NZT260、ZRT260,261,265	87139-52040	07.6~	〃
プロボックス	NCP160,165、NSP160	〃	14.9~	〃
プロボックス ハイブリッド	NHP160	〃	18.12~	〃
ベルタ	KSP92、SCP92、NCP96	87139-30040	05.11~12.6	A 3分
ポルテ	NCP141,145、NSP140,141	87139-52040	12.7~	A 5分
マークX	GRX120,121,125	87139-30040	04.11~09.10	A 3分
	GRX130,133,135	〃	09.10~	A 5分
マークX GR SPORT	GRX130,133	87139-50100	17.9~	〃
マークXジオ	ANA10,15、GGA10	87139-30040	07.9~13.10	〃
ライズ	A200,210	87139-52040	19.11~	〃
ラクティス	SCP100、NCP100,105	87139-30040	05.10~10.11	A 3分
	NSP120,122、NCP120,122,125	〃	10.11~16.9	A 5分
ランドクルーザー200	UZJ200、URJ202	〃	07.9~	〃
ランドクルーザープラド	TRJ150、GRJ150,151、GDJ150,151	〃	09.9~	〃
ルーミー	M900,910	87139-52040	16.11~	〃

## レクサス

車種	型式	純正品番	適合年式	交換作業
CT	ZWA10	87139-30040-79	11.1~	A 5分
GS	GRS191,196、UZS190、URS190	〃	05.8~12.1	〃
GSハイブリッド	GWS191	〃	06.3~12.3	〃
HS	ANF10	〃	09.7~	〃
IS	GSE20,21,25	〃	05.9~13.5	〃
ISF	USE20	〃	07.12~14.7	〃
LS	USF40,41,45,46	87139-50100-79	06.9~17.12	〃
LSハイブリッド	UVF45,46	〃	07.5~17.10	〃
LX	URJ201	87139-76010-79	15.9~	〃
NX	AGZ10,15	87139-50100-79	14.7~	〃
NXハイブリッド	AYZ10,15	〃	〃	〃
RX	GGL10,15,16、AGL10	87139-30040-79	09.1~15.10	〃
RXハイブリッド	GYL10,15,16	〃	09.4~15.10	〃

## マツダ

車種	型式	純正品番	適合年式	交換作業
アクセラハイブリッド	BYEFP	B45L-61-J6X	13.11~19.5	A 5分
ファミリアバン	NCP160,165	1M01-61-528	18.6~	〃

## スバル

車種	型式	純正品番	適合年式	交換作業
DEX	M401,411	87139-B1020	08.11~11.10	A 5分
ジャスティ	M900,910	87139-52040	16.11~	〃
トレジア	NSP120、NCP120,125	87139-50100	10.11~16.3	〃
レガシィB4	BM9,G,M	X7288AJ000	09.5~14.10	B 5分
	BN9	X7288AL000	14.10~	A 5分
レガシィアウトバック	BR9,F,M	X7288AJ000	09.5~14.10	B 5分
	BS9	〃	14.10~	A 5分
レガシィツーリングワゴン	BR9,G,M	〃	09.5~	B 5分

## ダイハツ

車種	型式	純正品番	適合年式	交換作業
アルティス	ACV40,45	87139-52040	06.1~10.2	A 5分
アルティスハイブリッド	AVV50	87139-30040	12.5~17.7	〃
クー	M401,402,411	87139-B1020	06.5~13.2	A 3分
トール	M900,910	87139-52040	16.11~	A 5分
ブーン	M600,601,610	87139-K1002	10.2~16.4	〃
	M700,710	87139-52040	16.4~	〃
ブーンルミナス	M502,512	87139-B1020	08.12~12.3	〃
メビウス	ZVW41	87139-52040	13.4~	〃
ロッキー	A200,210	〃	19.11~	〃

<b>AQUA DREAM</b>	適合	純正代表適合品番
品番	メーカー	
<b>AFP-1002</b>	ダイハツ	88568-B2020、88568-B2030、88568-B2060、88568-B2070
	トヨタ	88568-37010、88568-37020、88568-B2020、88568-B2021 88568-B4010、88568-B2030
	ニッサン	27891-4A00A、AY685-NS013、AY685-NS022
	マツダ	1A02-61-148
	スバル	X7288AJ010、88568-B2030、88568-B2060
	スズキ	95850-68P00、95860-58J00、99000-990C5-A01

西歴	00	01	02	03	04	05	06	07	08	09	10	11	12	13	14	15	16	17	18	2019	20	21
和歴	12	13	14	15	16	17	18	19	20	21	22	23	24	25	26	27	28	29	30	平31,令1	2	3

(参) 他社ブランド品番対照表

NITTO	TOYO	PMC	ALPS	MICRO	UNION	VIC	DENSO	PIT WORK
25-004D	CD-603	PC-907C	AC-7903C	RCF-S826W	AC-903	AC-933EX	7003/1660	AY685-NS022

**ダイハツ**

車種	型式	純正品番	適合年式	交換作業
ウェイク	LA700,710	88568-B2030	14.11~	A 5分
エッセ	L235,245	88568-B2020	05.12~11.9	〃
キャスト アクティバ	LA250,260	88568-B2030	15.9~	〃
キャスト スタイル	〃	〃	〃	〃
キャスト スポーツ	〃	〃	15.10~	〃
コペン	LA400	〃	14.6~	〃
ソニカ	L405,415	88568-B2020	06.6~09.4	〃
タフト	LA900,910	88568-B2030	20.6~	〃
タント	L375,385	88568-B2030	07.12~13.10	〃
	LA600,610	〃	13.10~19.7	〃
	LA650,660	〃	19.7~	〃
タントカスタム	L375,385	88568-B2030	07.12~13.10	〃
	LA600,610	〃	13.10~19.7	〃
	LA650,660	〃	19.7~	〃
タントエグゼ	L455,465	〃	09.12~14.10	〃
タントエグゼカスタム	〃	〃	〃	〃
ハイゼットカーゴ	S321,331	〃	07.12~	〃
ハイゼットキャディー	LA700,710	〃	16.6~	〃
ハイゼットトラック	S500,510	〃	14.9~	〃
ビーゴ	J200,210	88568-B4010	06.1~	〃
ミラ	L275,285	88568-B2030	06.12~	〃
ミライース	LA300,310	〃	11.9~17.5	〃
	LA350,360	〃	17.5~	〃
ミラココア	L675,685	〃	09.8~	〃

### ダイハツ

車種	型式	純正品番	適合年式	交換作業
ミラトコット	LA550,560	〃	18.6~	〃
ムーヴ	L175,185	88568-B2020	06.10~10.12	A 5分
	LA100,110	88568-B2030	10.12~14.12	〃
	LA150,160	〃	14.12~	〃
ムーヴカスタム	L175,185	88568-B2020	06.10~10.12	〃
	LA100,110	88568-B2030	10.12~14.12	〃
	LA150,160	〃	14.12~	〃
ムーヴコンテ	L575,585	〃	08.8~	〃
ムーヴコンテカスタム	〃	〃	〃	〃

### トヨタ

車種	型式	純正品番	適合年式	交換作業				
86	ZN6	88568-37020	12.4~	A 5分				
86 GR	〃	〃	17.12~	〃				
86 GR SPORT	〃	〃	18.7~	〃				
コペン GR	LA400	88568-B2030	19.10~	〃				
ダイナ/トヨエース	BZU600、KDY221,231,241,271,281、 TRY220,230,231,281、TRC600、 XKC605,655、 XZC600,605,610,630,645,655,675,710、 XZU600,605,610,'620,630,640,645,650、 652,655,675,685,695,700,702,710,712、 720,722,730,732,775	88568-37010	11.7~	〃				
	タウンエース ライトエース				S402,412	88568-B2021	08.2~	A 3分
	ピクシス エポック				LA300,310	88568-B2030	12.5~17.5	A 5分
					LA350,360	〃	17.5~	〃
	ピクシス ジョイ				LA250,260	〃	16.8~	〃
	ピクシス スペース				L575,585	〃	11.9~17.1	〃
ピクシストラック	S500,510	〃	14.9~	〃				
ピクシスバン	S321,331	〃	11.12~	〃				
ピクシスメガ	LA700,710	〃	15.7~	〃				
ラッシュ	J200,210	88568-B4010	06.1~	〃				

### ニッサン

車種	型式	純正品番	適合年式	交換作業
ピノ	HC24	AY685-NX013	07.1~10.1	A 5分
モコ	MG22	27891-4A00A	06.2~11.2	〃
	MG33	AY685-NS022	11.2~13.7	〃

### マ ツ ダ

車 種	型 式	純 正 品 番	適 合 年 式	交 換 作 業
AZワゴン	MJ21,22	1A02-61-148	03.10~08.9	A 5分
キャロル	HB24	〃	04.9~09.12	〃
	HB25	〃	09.12~13.3	〃
キャロルエコ	HB35	〃	12.11~13.3	〃

### ス バ ル

車 種	型 式	純 正 品 番	適 合 年 式	交 換 作 業
BRZ	ZC6	X7288AJ010	12.3~	A 5分
サンバートラック	S500,510	88568-B2030	14.9~	〃
サンバーバン	S321,331	〃	12.4~	〃
シフォン	LA600,610	〃	16.12~19.7	〃
	LA650,660	〃	19.7~	〃
シフォンカスタム	LA600,610	88568-B2060	16.12~19.7	〃
	LA650,660	88568-B2030	19.7~	〃
ステラ	LA100,110	〃	11.5~14.12	〃
	LA150,160	〃	14.12~	〃
ステラカスタム	LA100,110	88568-B2030	11.5~14.12	〃
	LA150,160	88568-B2060	14.12~	〃
プレオ	L275,285	88568-B2030	10.4~	〃
プレオカスタム	〃	〃	〃	〃
プレオバン	〃	〃	〃	〃
プレオプラス	LA300,310	〃	12.12~17.4	〃
	LA350,360	〃	17.5~	〃
ルクラ	L455,465	〃	10.4~	〃
ルクラカスタム	〃	〃	〃	〃

### ス ズ キ

車 種	型 式	純 正 品 番	適 合 年 式	交 換 作 業
MRワゴン	MF22	95860-58J00	06.11~11.1	A 5分
	MF33	〃	11.1~13.7	〃
アルト	HA24	〃	04.9~09.12	〃
	HA25	〃	09.12~13.3	〃
アルトエコ	HA35	〃	11.12~13.3	〃
スイフト	ZC11,21,71、ZD11,21	〃	04.11~10.9	〃
スイフトスポーツ	ZC31	〃	05.9~11.12	〃
セルボ	HG21	〃	06.11~09.12	〃
バレーノ	WB32,42	95850-68P00	16.3~	〃
ワゴンR	MH21,22	95860-58J00	03.9~08.9	〃

## スズキ

車種	型式	純正品番	適年式	交換作業
ワゴンRスティングレー	MH22	95860-58J00	07.2~08.9	A 5分

<b>AQUA DREAM</b>	適合	純正代表適合品番
品番	メーカー	
<b>AFP-1003</b>	スズキ	95861-64P00、95861-68H00
	ニッサン	27298-4A00A、AY685-SU002
	マツダ	1A00-76-739、1A03-76-739
	三菱	MQ507393、MQ509482

西歴	00	01	02	03	04	05	06	07	08	09	10	11	12	13	14	15	16	17	18	2019	20	21
和歴	12	13	14	15	16	17	18	19	20	21	22	23	24	25	26	27	28	29	30	平31,令1	2	3

(参) 他社ブランド品番対照表								
NITTO	TOYO	PMC	ALPS	MICRO	UNION	VIC	DENSO	PIT WORK
29-008D	CS-904	PC-909C	AC-9907Z	RCF-S839W	AC-904	AC-934EX	7004/1970	AY685-SU002

スズキ				
車種	型式	純正品番	適合年式	交換作業
エブリイ	DA64	95861-68H00	05.8~15.2	A 3分
	DA17	95861-64P00	15.2~	A 5分
エブリイワゴン	〃	〃	〃	〃

ニッサン				
車種	型式	純正品番	適合年式	交換作業
NV100クリッパー	DR64	27298-4A00A	13.12~15.3	A 5分
	DR17	AY685-SU002	15.3~	〃
NV100クリッパーオリ	DR64	27298-4A00A	13.12~15.3	〃
	DR17	AY685-SU002	15.3~	〃

マツダ				
車種	型式	純正品番	適合年式	交換作業
スクラムバン	DG64	1A00-76-739	05.9~15.3	A 5分
	DG17	1A03-76-739	15.3~	〃
スクラムワゴン	DG64	1A00-76-739	05.9~15.3	〃
	DG17	1A03-76-739	15.3~	〃

三菱				
車種	型式	純正品番	適合年式	交換作業
タウンボックス	DS64	MQ507393	14.2~15.3	A 5分
	DS17	MQ509482	15.3~	〃
ミニキャブバン	DS64	MQ507393	14.2~15.3	〃
	DS17	MQ509482	15.3~	〃

AQUA DREAM	適合	純正代表適合品番
品番	メーカー	
AFP-1004	スズキ	95861-50ME0、95861-82K00
	ニッサン	AY13285-NS027
	マツダ	1A01-76-739、1A02-76-739

西歴	00	01	02	03	04	05	06	07	08	09	10	11	12	13	14	15	16	17	18	2019	20	21
和歴	12	13	14	15	16	17	18	19	20	21	22	23	24	25	26	27	28	29	30	平31,令1	2	3

(参) 他社ブランド品番対照表

NITTO	TOYO	PMC	ALPS	MICRO	UNION	VIC	DENSO	PIT WORK
29-009D	CS-905	PC-912C	AC-9906Z	RCF-S848W	AC-906	AC-936EX	7006/2180	AY685-NS027

スズキ

車種	型式	純正品番	適合年式	交換作業
MRワゴン	MF33	95861-50ME0	13.7~16.3	A 5分
MRワゴン Wit	〃	〃	〃	〃
アルトラパン	HE22	95861-82K00	08.11~15.6	〃
アルトラパンショコラ	〃	〃	13.6~	〃
ハスラー	MR31,41	95861-50ME0	14.1~	〃
パレット	MK21	95861-82K00	08.1~13.3	〃
パレットSW	〃	〃	09.9~13.3	〃
ワゴンR	MH23	〃	08.9~12.9	〃
〃 スティングレー	〃	〃	〃	〃

ニッサン

車種	型式	純正品番	適合年式	交換作業
モコ	MG33	AY685-NS027	13.7~	A 5分
ルークス	ML21	AY685-NS021	09.12~13.3	〃

マツダ

車種	型式	純正品番	適合年式	交換作業
AZワゴン	MJ23	1A01-76-739	08.9~12.10	A 5分
フレアクロスオーバー	MS31,41	1A02-76-739	14.1~	〃
フレアワゴン	MM21	1A01-76-739	12.6~13.4	〃

<b>AQUA DREAM</b>	適 合	純 正 代 表 適 合 品 番
品 番	メーカー	
<b>AFP-1005</b>	ホンダ	80291-TY0-941、80291-SAA-305、80291-SAA-J51
		80291-SAA-J61、80291-SAA-J71、08R79-SZH-000
		80291-SZH-941、08R79-SAA-000A、08R79-SAA-000B

西 歴	00	01	02	03	04	05	06	07	08	09	10	11	12	13	14	15	16	17	18	2019	20	21
和 歴	12	13	14	15	16	17	18	19	20	21	22	23	24	25	26	27	28	29	30	平31,令1	2	3

(参) 他社ブランド品番対照表

NITTO	TOYO	PMC	ALPS	MICRO	UNION	VIC	DENSO	PIT WORK
25-004D	CH-304	PC-507C	AC-8909C	RCF-H809W	AC-501	AC-805EX	3003/1020	AY685-HN003

**ホ ン ダ**

車 種	型 式	純 正 品 番	適 合 年 式	交 換 作 業
N-BOX	JF1,2	80291-TY0-941	11.12~17.8	A 5分 B 10分
N-BOX Custom	〃	〃	〃	A 5分 B 10分
N-BOX SLASH	〃	〃	14.12~	A 5分
N-BOX +	〃	〃	12.7~17.8	〃 B 10分
N-BOX + Custom	〃	〃	〃	A 5分 B 10分
N-ONE	JG1,2	80291-SAA-305	12.11~	A 5分
N-WGN	JH1,2	80291-TY0-941	13.11~19.8	〃
S660	JW5	〃	15.4~	〃
エアウェイブ	GJ1,2	80291-SAA-J61	05.4~10.8	〃
ゼスト	JE1,2	80291-SAA-J71	06.3~12.11	〃
ゼストスパーク	〃	〃	08.12~12.11	〃
ゼストスポーツ	〃	80291-SAA-J61	06.3~09.1	〃
パートナー	GJ3,4	〃	06.3~10.8	〃
フィット	GD1,2,3,4	80291-SAA-J01	01.6~07.10	A 10分
フィットアリア	GD6,7,8,9	80291-SAA-J51	02.12~08.7	〃
モビリオ	GB1,2	08R79-SAA-000A	01.12~08.6	A 5分
モビリオスパイク	GK1,2	〃	02.9~08.6	〃
ライフ	JC1,2	80291-SZH-941	08.11~14.4	〃
ライフディーバ	〃	08R79-SZH-000	〃	〃

<b>AQUA DREAM</b>	適合	純正代表適合品番
品番	メーカー	
<b>AFP-1006</b>	トヨタ	87139-58010、87139-28020、87139-0K070
	レクサス	87139-58010-79、87139-48050-79
	ダイハツ	87139-58010
	マツダ	TK48-61-J6X

西歴	00	01	02	03	04	05	06	07	08	09	10	11	12	13	14	15	16	17	18	2019	20	21
和歴	12	13	14	15	16	17	18	19	20	21	22	23	24	25	26	27	28	29	30	平31,令1	2	3

(参) 他社ブランド品番対照表								
NITTO	TOYO	PMC	ALPS	MICRO	UNION	VIC	DENSO	PIT WORK
21-013D	CT-1012	PC-118C	AC-2916Z	RCF-1864W	AC-114	AC-111EX	1014/3110	AY685-TY011

トヨタ				
車種	型式	純正品番	適合年式	交換作業
C-HR	NGX10,50	87139-58010	16.12~	A 5分
C-HRハイブリッド	ZYX10	〃	〃	〃
RAV4	MXAA52,54	〃	19.4~	〃
RAV4ハイブリッド	AXAH52,54	〃	〃	〃
アルファード	AGH30,35、GGH30,35	〃	15.1~	〃
〃 ハイブリッド	AYH30	〃	〃	〃
ヴェルファイア	AGH30,35、GGH30,35	〃	〃	〃
〃 ハイブリッド	AYH30	〃	〃	〃
ヴォクシー	ZRR80,85	87139-28020	14.1~	〃
ヴォクシーGR SPORT	ZRR80	〃	17.9~	〃
ヴォクシーハイブリッド	ZWR80	〃	14.2~	〃
エスクァイア	ZRR80,85	〃	14.10~	〃
〃 ハイブリッド	ZWR80	〃	〃	〃
カムリハイブリッド	AXVH70	87139-58010	17.7~	〃
カローラセダン	NRE210、ZRE212	〃	19.9~	〃
カローラスポーツ	NRE210、214	〃	18.6~	〃
〃 ハイブリッド	ZWE211	〃	〃	〃
カローラツーリング	NRE210、ZRE212	〃	19.9~	〃
〃 ハイブリッド	ZWE211,214	〃	〃	〃
カローラハイブリッド	〃	〃	〃	〃
ノア	ZRR80,85	87139-28020	14.1~	〃
ノアGR SPORT	ZRR80	〃	17.9~	〃
ノアハイブリッド	ZWR80	〃	14.2~	〃
ハイラックス	GUN125	87139-0K070	17.9~	〃
プリウス	ZVW50,51,55	87139-58010	15.12~	〃
プリウスPHV	ZVW52	〃	17.2~	〃
〃 GR SPORT	〃	〃	17.9~	〃

## トヨタ

車種	型式	純正品番	適合年式	交換作業
ヤリス	KSP210、MXPA10,15	87139-28020	20.2~	A 5分

## レクサス

車種	型式	純正品番	適合年式	交換作業
ES	AXZH10	87139-58010-79	18.10~	A 5分
RX	AGL20,25	87139-48050-79	15.10~	〃
RX ハイブリッド	GYL20,25,26	〃	〃	〃
UX	MZAA10	87139-58010-79	18.11~	〃
UX ハイブリッド	MZAH10,15	〃	〃	〃

## ダイハツ

車種	型式	純正品番	適合年式	交換作業
アルティスハイブリッド	AXVH70	87139-58010	17.7~	A 5分

## マツダ

車種	型式	純正品番	適合年式	交換作業
CX-8	KG2P,5P	TK48-61-J6X	17.12~	A 5分

<b>AQUA DREAM</b>	適合	純正代表適合品番
品番	メーカー	
<b>AFP-1007</b>	スズキ	95860-72M01
	マツダ	1A03-61-148A

西歴	00	01	02	03	04	05	06	07	08	09	10	11	12	13	14	15	16	17	18	2019	20	21
和歴	12	13	14	15	16	17	18	19	20	21	22	23	24	25	26	27	28	29	30	平31,令1	2	3

(参) 他社ブランド品番対照表								
NITTO	TOYO	PMC	ALPS	MICRO	UNION	VIC	DENSO	PIT WORK
29-013D	CS-907	PC-915C	AC-9909Z	RFC-S862W	AC-909	AC-938EX	7009/3070	AY685-SU005

スズキ				
車種	型式	純正品番	適合年式	交換作業
アルト	HA25	95860-72M01	13.3~14.12	A 5分
アルト エコ	HA35	〃	〃	〃
スペーシア	MK32,42	〃	13.6~17.12	〃
スペーシアカスタム	〃	〃	〃	〃
スペーシアカスタム	MK42	〃	16.12~17.12	〃
ワゴンR	MH34,44	〃	12.9~17.1	〃
〃 スティングレー	〃	〃	〃	〃

マツダ				
車種	型式	純正品番	適合年式	交換作業
キャロル	HB25	1A03-61-148A	13.3~15.1	A 5分
キャロルエコ	HB35	〃	〃	〃
フレア	MJ34,44	〃	12.10-17.3	〃
〃 カスタムスタイル	〃	〃	〃	〃
フレアワゴン	MM32,42	〃	13.4~	〃
〃 カスタムスタイル	〃	〃	13.7~	〃

<b>AQUA DREAM</b>	適 合	純 正 代 表 適 合 品 番
品 番	メーカー	
<b>AFP-1008</b>	トヨタ	87139-12010、87139-12020、87139-12030
		88568-12020、88568-12030

西 歴	00	01	02	03	04	05	06	07	08	09	10	11	12	13	14	15	16	17	18	2019	20	21
和 歴	12	13	14	15	16	17	18	19	20	21	22	23	24	25	26	27	28	29	30	平31,令1	2	3

(参) 他社ブランド品番対照表								
NITTO	TOYO	PMC	ALPS	MICRO	UNION	VIC	DENSO	PIT WORK
21-002D	CT-104	PC-102C	AC-2903C	RCF-1801W	AC-102-1	AC-101EX	1004/0850	AY685-TY004

ト ヨ タ				
車 種	型 式	純 正 品 番	適 合 年 式	交 換 作 業
bB	NCP30,31,34,35	88568-12030	00.2~05.12	A 5分
RAV4	ZCA25,26、ACA20,21	87139-12010	00.5~05.11	〃
Will CYPHA	NCP70,75	〃	02.10~05.8	〃
Will Vi	NCP19	〃	00.1~01.12	B 10分
Will VS	NZE127、ZZE127,128,129	88568-12020	01.4~04.4	A 5分
アイシス	ZNM10,ANM10,15、ZGM10,11,15	87139-12010	04.9~	A 3分
アリオ	NZT240,ZZT240,245、AZT240	〃	01.12~07.6	A 5分
アレックス	NZE121,124、ZZE122,123,124	〃	01.1~06.10	〃
イスト	NCP60,61,65	〃	02.5~07.7	〃
ウィッシュ	ZNE10,14、ANE10,11	〃	03.1~09.4	〃
ヴィッツ	SCP10,13、NCP10,13,15	〃	99.1~05.1	〃
カルディナ	ZZT241、AZT241,246、ST246	〃	02.9~07.6	〃
カローラ セダン	NZE120,121,124、ZZE122,124、	〃	00.8~06.10	〃
カローラ スパシオ	NZE121、ZZE122,124	〃	01.5~07.6	〃
カローラ フィールダー	NZE121,124、ZZE122,123,124、	〃	00.8~06.10	〃
カローラ ランクス	NZE121,124、ZZE122,123,124	〃	01.1~06.10	〃
サクシードバン	NCP51,55、NLP51	〃	02.7~14.8	B 10分
サクシードワゴン	NCP58,59	〃	02.7~13.10	〃
シェンタ	NCP81,85	〃	03.9~15.7	A 5分
ファンカーゴ	NCP20,21,25	88568-12030	99.8~05.10	〃
プラッツ	SCP11、NCP12,16	87139-12010	99.8~05.11	〃
プレミオ	NZT240,ZZT240,245、AZT240	〃	01.12~07.6	〃
プロボックスバン	NCP50,51,52,55、NLP51	〃	02.7~14.8	B 10分
プロボックスワゴン	NCP58,59	〃	02.7~13.10	〃
ポルテ	NNP10,11,15	〃	04.7~12.7	A 5分
ラウム	NCZ20,25	〃	03.5~11.10	A 3分

<b>AQUA DREAM</b>	適合	純正代表適合品番
品番	メーカー	
<b>AFP-1009</b>	スズキ	95860-81A10、99000-99079-67H、99000-990N2-A10
	ニッサン	27241-4A0A0
	マツダ	1A01-61-148
	三菱	MZ600097

西歴	00	01	02	03	04	05	06	07	08	09	10	11	12	13	14	15	16	17	18	2019	20	21
和歴	12	13	14	15	16	17	18	19	20	21	22	23	24	25	26	27	28	29	30	平31,令1	2	3

(参) 他社ブランド品番対照表								
NITTO	TOYO	PMC	ALPS	MICRO	UNION	VIC	DENSO	PIT WORK
29-001D	CS-901	PC-901C	AC-9901C	RCF-S822W	AC-901	AC-931EX	7001/1120	AY685-NS020

スズキ				
車種	型式	純正品番	適合年式	交換作業
Kei	HN11,12,21,22	95860-81A10	98.10~09.8	A 3分
MRワゴン	MF21	〃	01.12~06.1	〃
アルト	HA12,22,23	〃	98.10~04.9	A 5分
アルトラパン	HE21	〃	02.1~08.11	A 3分
アルトワークス	HA12,22	〃	98.10~00.12	〃
エブリイ	DA52,62、DB52	〃	99.1~05.8	〃
エブリイプラス	DA32	〃	99.6~01.5	〃
エブリイランディ	〃	〃	01.5~05.8	〃
キャリイ	DA52,62,63,65、DB52	99000-99079-67H	99.1~13.9	〃
	DA16	95860-81A10	13.9~	A 5分 B 10分
ジムニー	JB23	〃	98.10~18.7	A 3分
ジムニーシェラ	JB43	〃	02.1~18.7	A 5分
ジムニーワイド	JB33,43	〃	98.1~02.1	A 3分
スーパーキャリイ	DA16	〃	18.5~	A 5分
ツイン	EC22,22改	〃	03.1~05.10	〃
ワゴンR	MC11,12,21,22	〃	98.10~03.9	A 3分
ワゴンR RR	〃	〃	〃	〃

ニッサン				
車種	型式	純正品番	適合年式	交換作業
モコ	MG21	27241-4A0A0	02.4~06.1	A 3分

**マ ツ ダ**

車 種	型 式	純 正 品 番	適 合 年 式	交 換 作 業
AZオフロード	JM23	1A01-61-148	98.10~14.1	A 5分
AZワゴン	MD11,12,21,22	〃	98.10~03.10	A 5分
キャロル	HB12,22,23	〃	98.10~04.9	A 5分
スクラムトラック	DG52,62,63、DH52 (エアコン装着車のみ)	〃	99.1~13.9	A 5分
	DG16	1A01-61-148	13.9~	A 5分 B 10分
スクラムバン	DG52,62、DH52 (エアコン装着車のみ)	〃	99.1~05.9	A 5分
スクラムワゴン	DG52,62	〃	99.12~05.9	A 5分
スピアーノ	HF21	〃	02.2~08.11	A 5分
ラピュタ	HP11,21,22	〃	99.3~05.12	A 5分

**ミ ツ ビ シ**

車 種	型 式	純 正 品 番	適 合 年 式	交 換 作 業
ミニキャブトラック	DS16	MZ600097	14.2~	A 5分 B 10分

<b>AQUA DREAM</b>	適合	純正代表適合品番
品番	メーカー	
<b>AFP-1010</b>	トヨタ	87139-28010、87139-32010、87139-33010
	スバル	X7288AG000
	ダイハツ	87139-33010

西歴	00	01	02	03	04	05	06	07	08	09	10	11	12	13	14	15	16	17	18	2019	20	21
和歴	12	13	14	15	16	17	18	19	20	21	22	23	24	25	26	27	28	29	30	平31,令1	2	3

(参) 他社ブランド品番対照表

NITTO	TOYO	PMC	ALPS	MICRO	UNION	VIC	DENSO	PIT WORK
21-003D	CT-102	PC-103C	AC-2902C	RCF-1802W	AC-103-1	AC-102EX	1003/0840	AY685-TY003

**トヨタ**

車種	型式	純正品番	適合年式	交換作業
FJクルーザー	GSJ15	87139-32010	10.12~18.1	A 5分
アルファード	ANH10,15、MNH10,15	87139-33010	02.5~08.5	〃
〃 ハイブリッド	ATH10	〃	03.7~08.5	〃
イプサム	ACM21,26	87139-28010	01.5~09.12	A 3分
ウィンダム	MCV30	87139-33010	01.8~06.1	A 5分
ヴォクシー	AZR60,65	87139-28010	01.11~07.6	〃
エスティマ	ACR30,40、MCR30,40	〃	00.1~06.1	〃
〃 ハイブリッド	AHR10	〃	01.6~06.6	B 5分
オーパ	ZCT10,15、ACT10	〃	00.4~05.8	A 3分
カムリ	ACV30,35	87139-33010	01.9~06.1	A 5分
セリカ	ZZT230,231	87139-28010	99.9~06.4	〃
ノア	AZR60,65	〃	01.11~07.6	A 3分
ハイラックスサーフ	VZN210,215、RZN210,215、 TRN210,215、GRN215	〃	02.11~09.9	A 5分
ハリアー	ACU30,35、MCU30,31,35,36、GSU30,31,35,36	〃	03.2~13.12	〃
〃 ハイブリッド	MHU38	〃	05.3~14.1	〃
ビスタ	SV50,55、ZZV50、AZV50,55	〃	98.7~03.7	A 3分
ビスタアルデオ	〃	〃	〃	〃
プリウス	NHW10,11	〃	97.12~03.8	A 5分
	NHW20	〃	03.9~11.12	〃
プロナード	MCX20	〃	00.4~03.5	B 5分
ランドクルーザー プラド	VZJ120,121,125、RZJ120,125 KDJ120,121,125、TRJ120,125、	〃	02.10~09.9	C 15分

**ス バ ル**

車 種	型 式	純 正 品 番	適 合 年 式	交 換 作 業
レガシィB4	BL5,9,E、BL5(改)	X7288AG000	03.6~09.5	A 15分
レガシィアウトバック	BP9,E,H	〃	03.10~09.5	〃
レガシィツーリング	BP5,9,E	〃	03.5~09.5	〃

**ダ イ ハ ツ**

車 種	型 式	純 正 品 番	適 合 年 式	交 換 作 業
アルティス	ACV30,35	87139-33010	01.9~06.1	A 5分

AQUA DREAM	適合	純正代表適合品番
品番	メーカー	
AFP-1011	ニッサン	27277-4M425、AY685-NS001、B727A-79925
	マツダ	1N03-61-148
	三菱	7803A004、7803A005、7803A043 7803A109、7803A139

西歴	00	01	02	03	04	05	06	07	08	09	10	11	12	13	14	15	16	17	18	2019	20	21
和歴	12	13	14	15	16	17	18	19	20	21	22	23	24	25	26	27	28	29	30	平31,令1	2	3

(参) 他社ブランド品番対照表								
NITTO	TOYO	PMC	ALPS	MICRO	UNION	VIC	DENSO	PIT WORK
22-002D	CN-202	PC-202C	AC-1904C	RCF-3807W	AC-203	AC-201EX	2002/0930	AY685-NS001

ニッサン					
車種	型	式	純正品番	適合年式	交換作業
ADバン	Y11		B727A-79925	99.6~08.12	A 5分
X-トレイル	T30		AY685-NS001	00.11~07.8	〃
ウィングロード	Y11		B727A-79925	99.5~05.11	〃
サニー	B15		〃	98.10~04.10	〃
スカイラインクーペ	V35		27277-4M425	03.1~07.10	C 20分
スカイラインセダン	〃		〃	01.6~06.11	〃
ステージア	M35		〃	01.10~07.6	〃
セレナ	C24		27277-4N025	99.6~05.5	B 10分
ティアナ	J31		27277-4M425	03.2~08.6	A 10分
ティーノ	V10		B727A-79925	98.12~03.3	C 5分
プリメーラセダン	P12		〃	01.1~05.12	B 5分
プリメーラワゴン	〃		〃	〃	〃
ブルーバードシルフィ	G10		27277-4M425	00.8~05.12	A 5分
プレサージュ	U31		〃	03.7~09.8	B 5分
ムラーノ	Z50		〃	04.9~08.9	A 5分

マツダ					
車種	型	式	純正品番	適合年式	交換作業
ファミリアバン	Y11		1N03-61-148	99.6~08.12	A 5分

三菱					
車種	型	式	純正品番	適合年式	交換作業
RVR	GA3,4		7803A109	10.2~	A 5分
アウトランダー	CW4,5,6		7803A004	05.10~12.10	〃
	GF7W,8W		〃	12.10~	〃
アウトランダーPHEV	GG2,3		7803A139	13.1~	〃
エクリプスクロス	GK1,9		7803A109	18.3~	〃

ミ ツ ビ シ

車 種	型 式	純 正 品 番	適 合 年 式	交 換 作 業
ギャランフォルティス	CY3,4,6	7803A005	07.8~	A 5分
ギャランスポーツバック	CX3,4,6	7803A043	08.12~	〃
デリカD：5	CV1,2,4,5	7803A005	07.1~	〃

AQUA DREAM	適合	純正代表適合品番
品番	メーカー	
AFP-1012	ニッサン	AY685-NS009、B7277-1VA0A
	スズキ	95860-50Z00、95860-51Z00

西歴	00	01	02	03	04	05	06	07	08	09	10	11	12	13	14	15	16	17	18	2019	20	21
和歴	12	13	14	15	16	17	18	19	20	21	22	23	24	25	26	27	28	29	30	平31,令1	2	3

(参) 他社ブランド品番対照表								
NITTO	TOYO	PMC	ALPS	MICRO	UNION	VIC	DENSO	PIT WORK
22-008D	CN-211	PC-213C	AC-1910Z	RCF-3838W	AC-209	AC-207EX	2009/1950	AY685-NS009

ニッサン				
車種	型 式	純正品番	適合年式	交換作業
X-トレイル	T31	AY685-NS009	07.8~13.12	B 10分
セレナ	C25	〃	05.5~10.11	A 5分
	C26	B7277-1VA0A	10.11~16.8	〃
	C27	AY685-NS009	16.8~	〃
デュアリス	J10	〃	07.5~13.6	B 5分
ラフェスタ	B30	〃	04.12~11.6	A 5分

スズキ				
車種	型 式	純正品番	適合年式	交換作業
ランディ	SC25、SNC25	95860-50Z00	07.1~10.12	A 5分
	SC26、SNC26	95860-51Z00	10.12~16.12	A 5分

<b>AQUA DREAM</b>	適合	純正代表適合品番
品番	メーカー	
<b>AFP-1013</b>	ニッサン	AY685-NS008
	マツダ	1N06-61-148
	三菱	MQ700022、MQ705979

西歴	00	01	02	03	04	05	06	07	08	09	10	11	12	13	14	15	16	17	18	2019	20	21
和歴	12	13	14	15	16	17	18	19	20	21	22	23	24	25	26	27	28	29	30	平31,令1	2	3

(参) 他社ブランド品番対照表

NITTO	TOYO	PMC	ALPS	MICRO	UNION	VIC	DENSO	PIT WORK
22-009D	CN-212	PC-214C	AC-1909Z	RCF-3833W	AC-208	AC-208EX	2010/2010	AY685-NS008

**ニッサン**

車種	型式	純正品番	適合年式	交換作業
AD	Y12	AY685-NS008	07.1~16.12	B 10分
ADエキスパート	〃	〃	〃	〃
NV200バネット	M20(バン、タクシー除く)	〃	09.5~	〃
ウイングロード	Y12	〃	05.11~18.3	B 5分
ティーダ	C11	〃	04.9~12.8	〃
ティーダラティオ	〃	〃	04.10~12.10	〃
ノート	E11	〃	05.1~12.9	〃
ブルーバードシルフィ	G11	〃	05.12~12.12	〃

**マツダ**

車種	型式	純正品番	適合年式	交換作業
ファミリアバン	Y12	1N06-61-148	07.1~18.6	B 10分

**三菱**

車種	型式	純正品番	適合年式	交換作業
デリカD:3	BM20	MQ700022	11.10~	B 10分
デリカバン	BVM20	MQ705979	〃	〃
ランサーカーゴ	Y12	MQ700022	08.12~	〃

AQUA DREAM	適合	純正代表適合品番
品番	メーカー	
<b>AFP-1014</b>	ニッサン	<b>AY685-NS018</b>

西歴	00	01	02	03	04	05	06	07	08	09	10	11	12	13	14	15	16	17	18	2019	20	21
和歴	12	13	14	15	16	17	18	19	20	21	22	23	24	25	26	27	28	29	30	平31,令1	2	3

(参) 他社ブランド品番対照表								
NITTO	TOYO	PMC	ALPS	MICRO	UNION	VIC	DENSO	PIT WORK
22-015D	CN-215	PC-219C	AC-1914Z	RCF-3852W	AC-212	AC-211EX	2014/2960	AY685-NS018

ニッサン				
車種	型式	純正品番	適合年式	交換作業
ノート	HE12、E12 (e-Power含む)	AY685-NS018	12.9~	A 3分
マーチ	K13	〃	10.7~	A 5分
ラティオ	N17	〃	12.10~	〃

<b>AQUA DREAM</b>	適合	純正代表適合品番
品番	メーカー	
<b>AFP-1015</b>	ホンダ	80291-SNK-A01、80291-T6A-J01、80292-SLJ-003
		80292-SNL-T01、80292-SEA-941、80292-SFE-901
		80292-SFY-003、08R79-SEA-000A、80292-SEA-003

西歴	00	01	02	03	04	05	06	07	08	09	10	11	12	13	14	15	16	17	18	2019	20	21
和歴	12	13	14	15	16	17	18	19	20	21	22	23	24	25	26	27	28	29	30	平31,令1	2	3

(参) 他社ブランド品番対照表

NITTO	TOYO	PMC	ALPS	MICRO	UNION	VIC	DENSO	PIT WORK
25-006D	CH-306	PC-510C	AC-8911C	RCF-H835W	AC-506	AC-806EX	3006/1630	AY685-HN006

**ホンダ**

車種	型式	純正品番	適合年式	交換作業
CR-V	RE3,4	80292-SFY-003	06.10~11.12	A 5分
	RM1,4	80292-SLJ-003	11.12~16.8	〃
アコードセダン	CL7,8,9	08R79-SEA-000A	02.10~08.12	〃
	CU1,2	80292-SNL-T01	08.12~13.6	〃
アコードツアラー	CW1,2	〃	〃	A 10分
アコードハイブリッド	CR6,7	80292-SLJ-003	13.6~	A 5分
アコードワゴン	CM1,2,3	80292-SEA-941	02.11~08.12	〃
インスパイア	UC1	〃	03.6~07.12	〃
	CP3	80292-SNL-T01	07.12~12.9	〃
エリシオン	RR1,2,3,4	80292-SLJ-003	04.5~12.6	〃
〃 プレスステージ	RR1,2,5,6	〃	07.1~13.10	〃
オデッセイ	RB1,2	80292-SFE-901	03.10~08.10	〃
	RB3,4	80291-SNK-A01	08.10~13.10	〃
	RC1,2	80291-T6A-J01	13.11~	〃
〃 ハイブリッド	RC4	〃	16.2~	〃
クロスロード	RT1,2,3,4	80292-SFY-003	07.2~10.8	〃
ジェイド	FR5	80291-T6A-J01	15.5~	〃
〃 ハイブリッド	FR4	〃	15.2~	〃
シビック	FD1,2	80292-SFY-003	05.9~10.11	〃
〃 ハイブリッド	FD3	〃	05.11~10.12	〃
ステップワゴン	RG1,2,3,4	80292-SLJ-003	05.5~09.10	B 10分
	RK1,2	〃	09.10~15.4	A 5分
〃 スパーダ	RG1,2,3,4	〃	07.11~09.10	B 10分
	RK5,6	〃	09.10~15.4	〃
ストリーム	RN6,7,8,9	80292-SFY-003	06.7~14.5	A 3分
レジェンド	KB1,2	80292-SFE-901	04.10~12.7	A 5分
	KC2	80291-T6A-J01	15.2~	〃

AQUA DREAM	適合	純正代表適合品番
品番	メーカー	
<b>AFP-1016</b>	ホンダ	<b>80292-TTA-941</b>

西歴	00	01	02	03	04	05	06	07	08	09	10	11	12	13	14	15	16	17	18	2019	20	21
和歴	12	13	14	15	16	17	18	19	20	21	22	23	24	25	26	27	28	29	30	平31,令1	2	3

(参) 他社ブランド品番対照表									
NITTO	TOYO	PMC	ALPS	MICRO	UNION	VIC	DENSO	PIT WORK	
25-011K		PC-518C		RCF-875W	AC-509	AC-809EX	3009/3930	AY685-HN010	

ホンダ				
車種	型式	純正品番	適合年式	交換作業
N-BOX	JF3,4	80292-TTA-941	17.9~	A 5分
N-BOX Custom	〃	〃	〃	〃
N-VAN	JJ1,2	〃	18.7~	〃
N-WGN	JH3,4	〃	19.8~	〃
N-WGN Custom	〃	〃	〃	〃

<b>AQUA DREAM</b>	適合	純正代表適合品番
品番	メーカー	
<b>AFP-1017</b>	三菱	7803A012、7850A001、7850A002
	ニッサン	AY685-NS013、AY685-NS025

西歴	00	01	02	03	04	05	06	07	08	09	10	11	12	13	14	15	16	17	18	2019	20	21
和歴	12	13	14	15	16	17	18	19	20	21	22	23	24	25	26	27	28	29	30	平31,令1	2	3

(参) 他社ブランド品番対照表								
NITTO	TOYO	PMC	ALPS	MICRO	UNION	VIC	DENSO	PIT WORK
23-003D	CMI-404	PC-305C	AC-4904Z	RCF-7836W	AC-304	AC-304EX	8003/1990	AY685-NS025

三菱					
車種	型	式	純正品番	適合年式	交換作業
eKアクティブ	H81		7803A012	04.12~06.9	A 5分
eKカスタム	B11		7850A002	13.6~19.3	〃
eKクラッシィ	H81		7803A012	04.12~05.12	〃
eKスペース	B11		7850A002	14.2~	〃
eKスペースカスタム	〃		〃	〃	〃
eKスポーツ	H81		7803A012	04.12~06.9	B 5分
	H82		7850A001	06.9~13.6	〃
eKワゴン	H81		7803A012	04.12~06.9	〃
	H82		7850A001	06.9~13.6	〃
	B11		7850A002	13.6~19.3	A 5分
i (アイ)	HA1		7803A012	06.1~13.4	〃
i-MiEV	HA3,4、HD4		〃	09.7~	〃
トッポ	H82		7850A001	08.9~13.4	B 5分
ミラージュ	A03,05		7850A002	12.8~	A 5分

ニッサン					
車種	型	式	純正品番	適合年式	交換作業
オッティ	H91		AY685-NS013	05.6~06.10	A 5分
	H92		〃	06.10~13.6	〃
デイズ	AA0、B21		AY685-NS025	13.6~19.3	〃
デイズハイウェイスター	〃		〃	〃	〃
デイズルークス	BA0、B21		〃	14.2~	〃

AQUA DREAM	適合	純正代表適合品番
品番	メーカー	
AFP-1018	三菱	MQ714771
	ニッサン	AY685-NS031

西歴	00	01	02	03	04	05	06	07	08	09	10	11	12	13	14	15	16	17	18	2019	20	21
和歴	12	13	14	15	16	17	18	19	20	21	22	23	24	25	26	27	28	29	30	平31,令1	2	3

(参) 他社ブランド品番対照表								
NITTO	TOYO	PMC	ALPS	MICRO	UNION	VIC	DENSO	PIT WORK
21-009D	CT-110	PC-114C	AC-2912C	RCF-1832W	AC-110	AC-109EX	—	AY685-NS031

三菱					
車種	型	式	純正品番	適合年式	交換作業
eK X (クロス)	B34,35,37,38		MQ714771	19.3~	A 5分
eK X スペース	〃		〃	20.3~	〃
eK ワゴン	B33,36		〃	19.3~	〃

ニッサン					
車種	型	式	純正品番	適合年式	交換作業
デイズ	AA1、B43,46		AY685-NS031	19.3~	A 5分
デイズルークス	BA1、B44,45,47,48		〃	〃	〃

AQUA DREAM	適合	純正代表適合品番
品番	メーカー	
AFP-1019	スズキ	95861-71L00、95861-81P00
	ミツビシ	MQ502113、MQ511983

西歴	00	01	02	03	04	05	06	07	08	09	10	11	12	13	14	15	16	17	18	2019	20	21
和歴	12	13	14	15	16	17	18	19	20	21	22	23	24	25	26	27	28	29	30	平31,令1	2	3

(参) 他社ブランド品番対照表

NITTO	TOYO	PMC	ALPS	MICRO	UNION	VIC	DENSO	PIT WORK
29-011D	CS-906	PC-918C	AC-9913Z	RCF-S871W	AC-911	AC-937EX	7008/2970	AY685-SU004

スズキ

車種	型式	純正品番	適合年式	交換作業
スイフト	ZC72、ZD72	95861-71L00	10.9~17.1	A 5分
	ZC13,43,53,83、ZD53,83	95861-81P00	17.1~	〃
スイフトスポーツ	ZC32	95861-71L00	11.12~17.9	〃
	ZC33	95861-81P00	17.9~	〃
ソリオ	MA15	95861-71L00	11.1~15.8	〃
	MA26,36,46	95861-81P00	15.8~	〃
ソリオバンディット	MA15	95861-71L00	12.6~15.8	〃
	MA36,46	95861-81P00	15.8~	〃

ミツビシ

車種	型式	純正品番	適合年式	交換作業
デリカD:2	MB15	MQ502113	11.3~15.12	A 5分
	MB36,46	MQ511983	15.12~	〃
デリカD:2カスタム	〃	〃	〃	〃

<b>AQUA DREAM</b>	適合	純正代表適合品番
品番	メーカー	
<b>AFP-1020</b>	スズキ	95860-74P00
	マツダ	1A04-61-148

西歴	00	01	02	03	04	05	06	07	08	09	10	11	12	13	14	15	16	17	18	2019	20	21
和歴	12	13	14	15	16	17	18	19	20	21	22	23	24	25	26	27	28	29	30	平31,令1	2	3

(参) 他社ブランド品番対照表								
NITTO	TOYO	PMC	ALPS	MICRO	UNION	VIC	DENSO	PIT WORK
29-014D	CS-9008	PC-916C	AC-9912Z	RCF-S867W	AC-910	AC-939EX	7010/3710	AY685-SU008

スズキ				
車種	型式	純正品番	適合年式	交換作業
アルト	HA36	95860-74P00	14.12~	A 5分
アルトターボRS	〃	〃	15.3~	〃
アルトバン	〃	〃	14.12~	〃
アルトラパン	HE33	〃	15.6~	〃
アルトワークス	HA36	〃	15.12~	〃
イグニス	FF21	〃	16.2~	〃
クロスビー	MN71	〃	17.12~	〃
ジムニー	JB64	〃	18.7~	〃
ジムニーシェラ	JB74	〃	〃	〃
スペーシア	MK53	〃	17.12~	〃
スペーシアカスタム	〃	〃	〃	〃
スペーシアギア	〃	〃	18.12~	〃
ワゴンR	MH35,55	〃	17.2~	〃
〃 スティングレー	〃	〃	〃	〃

マツダ				
車種	型式	純正品番	適合年式	交換作業
キャロル	HB36	1A04-61-148	15.1~	A 5分
フレア	MJ55	〃	17.3~	〃
フレアワゴン	MM53	〃	18.2~	〃
〃 カスタムスタイル	〃	〃	〃	〃
フレアワゴン タフスタイル	〃	〃	18.12~	〃

AQUA DREAM	適合	純正代表適合品番
品番	メーカー	
<b>AFP-1021</b>	スバル	X7288FG000、X7288FG010、X7288FJ000

西歴	00	01	02	03	04	05	06	07	08	09	10	11	12	13	14	15	16	17	18	2019	20	21
和歴	12	13	14	15	16	17	18	19	20	21	22	23	24	25	26	27	28	29	30	平31,令1	2	3

(参) 他社ブランド品番対照表								
NITTO	TOYO	PMC	ALPS	MICRO	UNION	VIC	DENSO	PIT WORK
28-006D	CF-806	PC-806C	AC-0905C	RCF-F861W	AC-803	AC-903EX	5005/2210	AY685-FJ004

スバル				
車種	型式	純正品番	適合年式	交換作業
XV	GP7	X7288FG010	12.10~17.5	A 5分
XVハイブリッド	GPE	〃	13.6~17.5	〃
WRX S4	VAG	X7288FJ000	14.8~	〃
WRX STI	GRB、GRF、GVB、GVF	X7288FG000	10.7~14.8	〃
	VAB	X7288FJ000	14.8~	〃
インプレッサ	GH2,3,6,7,8、GE2,3,6,7	X7288FG000	07.6~11.12	〃
インプレッサWRX STI	GRB、GRF、GVB、GVF	〃	07.10~10.7	〃
インプレッサG4	GJ2,3,6,7	〃	11.12~16.10	〃
インプレッサアネシス	GE2,3,6,7	〃	08.10~11.12	〃
インプレッサスポーツ	GP2,3,6,7	〃	11.12~16.10	〃
インプレッサスポーツハイブリッド	GPE	X7288FG010	15.7~	〃
エクシーガ	YA4,5,9,M	X7288FG000	08.6~15.4	〃
エクシーガクロスオーバー7	YAM	〃	15.4~	〃
フォレスター	SH5,9,J	〃	07.12~12.11	〃
	SJ5,G	〃	12.11~18.7	〃
レヴォーグ	VM4、VMG	X7288FJ000	14.6~	〃

AQUA DREAM	適合	純正代表適合品番
品番	メーカー	
<b>AFP-1022</b>	スバル	X7288FL000、X7288FL010

西歴	00	01	02	03	04	05	06	07	08	09	10	11	12	13	14	15	16	17	18	2019	20	21
和歴	12	13	14	15	16	17	18	19	20	21	22	23	24	25	26	27	28	29	30	平31,令1	2	3

(参) 他社ブランド品番対照表								
NITTO	TOYO	PMC	ALPS	MICRO	UNION	VIC	DENSO	PIT WORK
28-007D		PC-808C			AC-804	AC-904EX	5007/3730	AY685-FJ006

スバル				
車種	型式	純正品番	適合年式	交換作業
XV	GT3,7	X7288FL010	17.5~	A 5分
XVハイブリッド	GTE	〃	18.10~	〃
インプレッサG4	GK2,3,6,7	〃	16.10~	〃
インプレッサスポーツ	GT2,3,6,7	〃	〃	〃
フォレスター	SK9	X7288FL000	18.7~	〃
フォレスターハイブリッド	SKE	〃	18.9~	〃

<b>AQUA DREAM</b>	適 合	純 正 代 表 適 合 品 番
品 番	メーカー	
<b>AFP-1023</b>	ホンダ	80291-T5A-J01、80291-TF0-941

西 歴	00	01	02	03	04	05	06	07	08	09	10	11	12	13	14	15	16	17	18	2019	20	21
和 歴	12	13	14	15	16	17	18	19	20	21	22	23	24	25	26	27	28	29	30	平31,令1	2	3

(参) 他社ブランド品番対照表								
NITTO	TOYO	PMC	ALPS	MICRO	UNION	VIC	DENSO	PIT WORK
25-010D	CH-308	PC-514C	AC-8913Z	RCF-H846W	AC-508	AC-808EX	3008/2220	AY685-HN009

ホ ン ダ				
車 種	型 式	純 正 品 番	適 合 年 式	交 換 作 業
CR-V	RW1,2	80291-T5A-J01	18.8~	A 5分
CR-Vハイブリッド	RT5,6	〃	18.11~	〃
CR-Z	ZF1,2	80291-TF0-941	10.2~	〃
インサイト	ZE2,3	〃	09.2~14.3	〃
	ZE4	80291-T5A-J01	18.12~	〃
ヴェゼル	RU1,2	〃	13.12~	〃
ヴェゼルハイブリッド	RU3,4	〃	〃	〃
クラリティPHEV	ZC5	〃	18.7~	〃
グレイス	GM6,9	〃	15.6~	〃
グレイスハイブリッド	GM4,5	〃	14.12~	〃
シビックセダン	FC1	〃	17.9~	〃
シビックタイプR	FK8	〃	〃	〃
シビックハッチバック	FK7	〃	〃	〃
シャトル	GK8,9	〃	15.5~	〃
シャトルハイブリッド	GP7,8	〃	〃	〃
ステップワゴン	RP1,2	〃	15.4~	〃
ステップワゴンスパーク	RP3,4	〃	〃	〃
ステップワゴンハイブリッド	RP5	〃	17.9~	〃
フィット	GE6,7,8,9	80291-TF0-941	07.10~13.9	〃
	GK3,4,5,6	80291-T5A-J01	13.9~	〃
フィットハイブリッド	GP1,4	80291-TF0-941	10.10~13.9	〃
	GP5,6	80291-T5A-J01	13.9~	〃
フィットシャトル	GG7,8	80291-TF0-941	11.6~	〃
フィットシャトルハイブリッド	GP2	〃	〃	〃
フリード	GB3,4	〃	08.5~16.9	〃
	GB5,6	80291-T5A-J01	16.9~	〃
フリードハイブリッド	GP3	80291-TF0-941	11.10~16.9	〃

**ホ ン ダ**

車 種	型 式	純 正 品 番	適 合 年 式	交 換 作 業
フリードハイブリッド	GB7,8	80291-T5A-J01	16.9~	A 5分
フリード+	GB5,6	〃	〃	〃
フリード+ハイブリッド	GB7,8	〃	〃	〃
フリードスパイク	GB3,4	80291-TF0-941	10.7~16.9	〃
フリードスパイク ハイブリッド	GP3	〃	11.10~16.9	〃

# 製品品質における規定

AQUA DREAM ブランド製品は、日本国内での使用を前提として、常に品質に高い拘りを持ち、商品企画、提携工場での生産からご購入者様にご利用頂けるまで万全の管理を行っています。

万一、品質不良もしくは、不具合が発生し、これを弊社が認めた場合は、下記に明記する条件に従って補償を致します。

## 【補償の期間】

1. ご購入より商品到着後7日以内にご確認頂き、弊社責任による不良品が発生した場合、速やかにご購入店へ申し出て頂くことで、同一品との交換等の方法による補償対応を致します。
2. バッテリー等、商品に補償期間を設定している場合は前項の限りではありません。

## 【補償対象の条件】

1. 取扱説明書の手順通りに取り付け、正しいセッティングを使用したにも関わらず、著しく性能が低下する等、弊社が不具合と認めたもの。
2. 正しい取扱いにも関わらず、製品の部材に劣化や破れなどが発生したもの。尚、バッテリーの液漏れ等、配送中の事故が起因の場合は補償対象外となります。到着後速やかに、配送業者へ連絡をお願いします。
3. 購入日および購入先が明確なもの（保証書ならびに購買記録の提示による）

## 【補償の範囲】

1. 原則、AQUA DREAM ブランド製品のみが補償の対象となります。
2. 製品不良に起因する、その他の損害等の補償は一切お受け出来ませんので、ご了承ください。

## 【補償の対象外】

1. 不具合が発生している証拠現品（パッキン類・付属品を含む）がないもの。
2. 取り付け作業不適（取付ミス）によるもの。
3. 証拠現品を故意または過失により、外的な変形、キズ等を加えたもの。また、そのために調査の究明が不可能なもの。
4. 弊社が示した正確な取扱方法に従わず発生したトラブル  
(締付不十分、パッキンの未確認、適用車種の誤認、指定走行キロ数以上の走行等)
5. 弊社製品に起因せず、車体の故障及びセッティング不良が原因によるもの。
6. 欠陥車両及び、整備不良の車両での使用、違法改造や違法行為に使用された場合。
7. エンジン等車両の一部箇所を故意に手を加え、車両メーカーの表示する機能、製品仕様に適合しないもの。(エンジンのチューンナップ、レーサー仕様に改造、その他部品の改造等)
8. 地震、台風、水害等の災害及び事故火災等、不可抗力が原因で生じたもの。
9. 瑕疵によらない摩耗、サビ、変質、経年劣化による退色やその他類似の不具合
10. 販売ルートが明確でないもの。(購入日、購入先が不明等)
11. 日本国内以外での使用による故障及び損傷
12. 商品到着後1週間以上経過した初期不良品の場合。
13. 弊社製品の故障に起因する付随的費用
14. 本規定に示す条件以外の費用等

## 【不良交換・修理中の代替品】

弊社製品の不良交換中の代替品は、レンタル商品等、一切ご用意出来ませんので、予めご了承ください。

関西バッテリー株式会社

## 国際規格 ISO/IATF1694 認証取得

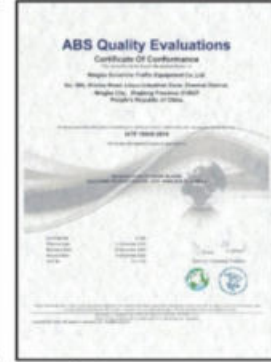

＜オイル・エアコンフィルター工場＞

＜ワイパー工場＞

### ● AQUA DREAM ブランドマーク品について……

弊社と技術提携を結び、ISO/TS16949を取得して、EU・USA 並びに日本で品質実績を持つ中国OEMメーカーで生産された製品です。

## -Memo-



## 総販売元

DISTRIBUTOR

AQUA DREAM プラチナ オイル/エアコンフィルター/ワイパーに関するお問い合わせは……

kansai battery.co.,ltd.

- 掲載した商品の情報は改良のため予告なく変更することがあります。
- 本カタログの掲載内容は2021年8月現在のものです。