

OWNER'S MANUAL SAFETY INSTRUCTIONS

Read this material before using this product. Failure to do so can result in serious injury. Save this manual.

Envétor

PORTABLE MINI REFRIGERATOR 4L Model **TJ04**



Shenzhen Shangu Trading Co., Ltd.
Address: 0503-1, Jinhua (Shenzhen) Talent Science
and Technology Innovation Building, Building 10,
Qidi Xiexin, Huanggekeng Community, Longcheng
Street, Longgang District, Shenzhen
Email: aftersale_service@enventor.net



GSG CONSULTING GROUP LIMITED
Montague houses unit 3 Matthew street
Manchester m12 5bb
GSG--GROUP@outlook.com
+44 7850 387628



TB EC REP EUROPEAN SL
Calle Marcelo Usera 60, L.C.
Madrid 28026
Spain
EUREG@TBVAT.COM
+34682797075

**OWNER'S MANUAL & SAFETY
INSTRUCTIONS**



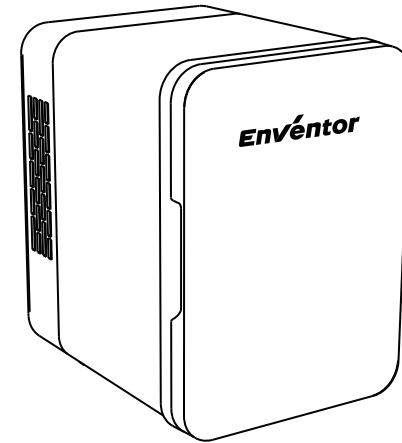

Model **TJ04**

English	1-6
Deutsch	7-12
Français	13-18
Italiano	19-24
Español	25-30
Polski	31-36
Nederlands	37-42
Svenska	43-48
Türkçe	49-54

1.Product Features

- a. Portable mini refrigerators are very popular among beauties or drivers. It can bring you refreshing drinks or skin care products/cosmetics in the hot summer, and warm food in the winter when the cold wind blows.
- b. This product is lightweight and easy to carry. Equipped with AC and DC transformers at the same time, it can be used both indoors and outdoors. If you place it in a hotel, office or living room, its elegant design, beautiful appearance and extraordinary practical functions will bring you a sense of fun and comfort when holding a glass of cold drink after get off work. It is also especially suitable for beauty-loving girls to store skin care products/cosmetics in their own rooms.
- c. Using semiconductor technology, it integrates the dual functions of refrigeration and heating without the need for a compressor or refrigerant. It has the advantages of pollution-free, small size, light weight, easy to carry, long service life and lowest power consumption.

2.Warnings and Precautions

For correct operation, please read the following content carefully before using this product. Improper use of this product will result in serious personal injury, and equipment damage.

- a. The fridge shall connect to a wall outlet with an AC power cord. Before using check that the voltage power corresponds to the one shown on the appliance nameplate (US: 100-120V, Japan: 100-120V, Europe/UK: 220-240V).
- b. Prevent the fan from getting stuck, and Do not place towels, cloths, etc. on it. Allow at least 2 inches of distance from the back and sides of the fridge to allow proper air circulation and heat dispersal. Poorly ventilated areas and stuck fans can cause the engine to heat up and cause a fire.
- c. Store the fridge in a dry and well-ventilated place, and avoid direct sunlight.
- d. Keep the equipment away from flammable materials and moisture to prevent explosions and fires.
- e. Do not disassemble to modify the device.
- f. Do not switch between heating and cooling functions suddenly. Please turn off the power for 30 minutes before turning on another function.
- g. To avoid the risk of fire or electric shock, please plug the fridge into an exclusive grounded outlet.
- h. DO NOT allow children to use the product without the supervision of an adult.
- i. Unplug your power cord from the 12V cigarette lighter socket when the engine is turned off, or the battery power might be running out.
- j. DO NOT connect the 24V vehicle power supply of heavy-duty vehicles directly.
- k. Ensure the power socket is easy to access during the installation.
- l. Handle with care. DO NOT squeeze the product. DO NOT put the product upside down.
- m. DO NOT place heavy objects on the product.

3.Specification

Voltage:	Mode	Rating Power
12V 	Cool	40W
	Warm	32W
220-240V~	Cool	54W
	Warm	42W

4.Function Description

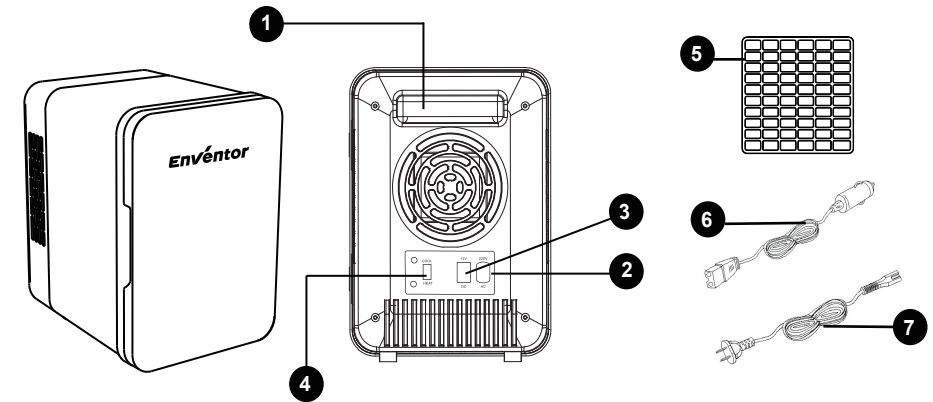

- 1. Carrying Handle
- 2. AC Port
- 3. DC Port
- 4. HOT/COLD/OFF Switch

- 5. Removable Shelf
- 6. DC Cord and plug
- 7. AC Cord and plug

5. Working Performance

- For optimal cooling, we recommend placing pre-chilled food and drinks. It will take 2 or 3 hours for cooling the unfrozen foods or drinks.
- The cooler and warmer is not designed to heat cold food, but to preserve hot foods at a warm temperature. If necessary, it can heat the foods with more than 2 hours.
- If used correctly according to instructions, food will stay warm for hours.

6. Operation

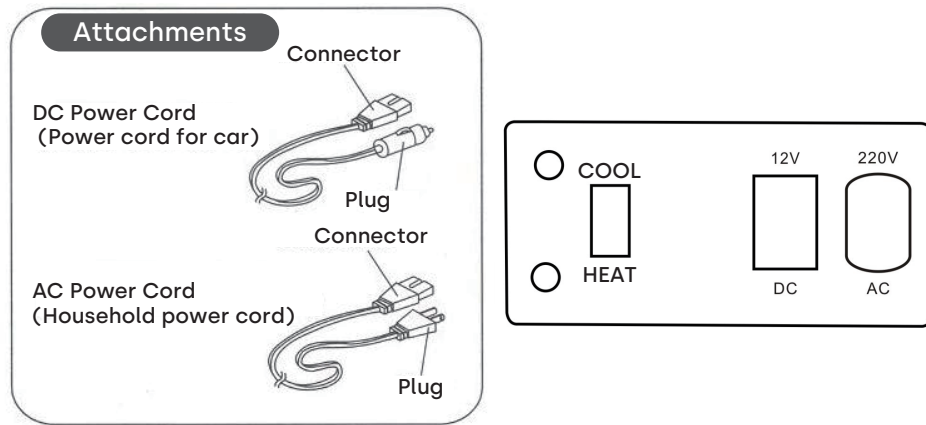

CONNECTING THE 12V POWER SUPPLY

- Turn the switch to the OFF position before connecting to the power supply, both indicators will not light up.
- Insert the DC power cord into the DC power port on the back of the fridge.
- Place the fridge on a stable surface, and insert the DC power cord plug into the cigarette lighter socket of the vehicle.
- Switch the Cool Button/OFF Button/Warm Button to the Cool side, the green indicator light will be turned on; switch to the Warm side, the red indicator light will be turned on.

CONNECTING THE HOUSE POWER SUPPLY

- Turn the switch to the OFF position before connecting to the power supply, both indicators will not light up.
- Insert the AC power cord into the AC power port at the back of the fridge.
- Place the fridge on a stable surface, and insert the AC power cord plug into the wall outlet. Before using, check that the local voltage power corresponds to the one shown on the appliance nameplate.
- Switch the Cool Button/OFF Button/Warm Button to the Cool side, the green indicator light will be turned on; switch to the Warm side, the red indicator light will be turned on.

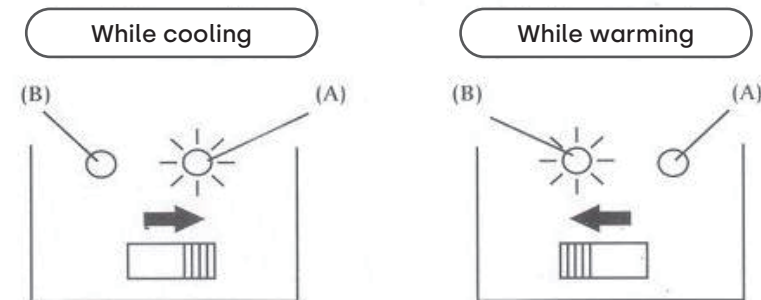

7. After-Sales Service Email

For questions about this or any other Products, please email us: aftersale_service@inventor.net.

Thank you for buying our item!

Dear Valued Customer:

Thank you for your order. Hope you had happy shopping experience from our store.

We hope this product is working well for you.

Many Thanks and hope you enjoying shopping with us.Your Sincerely.

UKCA Declaration of Conformity

We, Shenzhen Shangu Trading Co., Ltd, herewith declared that the following Appliance complies with the appropriate basic safety and health requirements of the UK regulation based on its design and type, as brought into circulation by us. In a case of alternation of the machine, not agreed upon by us, this declaration will lose its validity.

Manufacturer: Yuyao Hengyang Electric Appliance Co., Ltd.

Address: Linshan Town, Yuyao City, Ningbo, Zhejiang, P. R. China.

Machine Description: Cooling and heating box for household use

Model: TJ04

Applicable UK regulation:

- UK legislation_Supply of Machinery (Safety) Regulations 2008
- UK legislation_Electromagnetic Compatibility Regulations 2016
- UK legislation _The Restriction of the Use of Certain Hazardous Substances in Electrical and Electronic Equipment Regulations 2012
- UK legislation _Noise Emission in the Environment by Equipment for use Outdoors Regulations 2001
- The Waste Electrical and Electronic Equipment Regulations 2013

Applicable harmonized Standards:

- EN IEC 55014-1:2021
- EN IEC 55014-2:2021
- EN IEC 61000-3-2:2019+A1:2021
- EN 61000-3-3:2013+A1:2019+A2:2021

COMPANYNAME: GSG CONSULTING GROUP LIMITED

Montague houses unit 3 Matthew street Manchester m12 5bb,

GSG--GROUP@outlook.com, Tel:+44 7850 387628

Place and date of the declaration: 1158 South Longqian Street, Jinhua, Zhejiang

PEOPLE'S REPUBLIC OF CHINA, 2022-02-02

Signature of the person: Tyler.chen

Signature title: Quality Manager

1. Produktmerkmale

- a. Tragbare Mini-Kühlschränke erfreuen sich bei Schönheiten oder Autofahrern großer Beliebtheit. Im heißen Sommer erhalten Sie erfrischende Getränke oder Hautpflegeprodukte/Kosmetikprodukte und im Winter, wenn der kalte Wind weht, warme Speisen.
- b. Dieses Produkt ist leicht und einfach zu tragen. Gleichzeitig mit AC- und DC-Transformatoren ausgestattet, kann es sowohl im Innen- als auch im Außenbereich verwendet werden. Wenn Sie es in einem Hotel, Büro oder Wohnzimmer aufstellen, werden sein elegantes Design, sein schönes Aussehen und seine außergewöhnlichen praktischen Funktionen Ihnen ein Gefühl von Spaß und Komfort vermitteln, wenn Sie nach der Arbeit ein Glas kaltes Getränk in der Hand halten. Auch für schönheitsbegeisterte Mädchen eignet es sich besonders gut, Hautpflegeprodukte/Kosmetik im eigenen Zimmer aufzubewahren.
- c. Mithilfe der Halbleitertechnologie integriert es die Doppelfunktionen Kühlen und Heizen, ohne dass ein Kompressor oder Kältemittel erforderlich ist. Es bietet die Vorteile: umweltfreundlich, klein, leicht, leicht zu transportieren, lange Lebensdauer und geringster Stromverbrauch.

2. Warnungen und Vorsichtsmaßnahmen

Für einen ordnungsgemäßen Betrieb lesen Sie bitte den folgenden Inhalt sorgfältig durch, bevor Sie dieses Produkt verwenden. Eine unsachgemäße Verwendung dieses Produkts führt zu schweren Verletzungen und Sachschäden.

- a. Der Kühlschrank muss über ein Netzkabel an eine Steckdose angeschlossen werden. Überprüfen Sie vor der Verwendung, ob die Spannung mit der auf dem Typenschild des Geräts angegebenen übereinstimmt (USA: 100–120 V, Japan: 100–120 V, Europa/Großbritannien: 220–240 V).
- b. Verhindern Sie, dass der Ventilator hängen bleibt, und legen Sie keine Handtücher, Tücher usw. darauf. Lassen Sie zur Rückseite und zu den Seiten des Kühlschranks einen Abstand von mindestens 5 cm ein, um eine ordnungsgemäße Luftzirkulation und Wärmeableitung zu gewährleisten. Schlecht belüftete Bereiche und feststehende Lüfter können dazu führen, dass sich der Motor erwärmt und ein Brand entsteht.
- c. Bewahren Sie den Kühlschrank an einem trockenen und gut belüfteten Ort auf und vermeiden Sie direkte Sonneneinstrahlung/Sonnenlicht.
- d. Halten Sie das Gerät von brennbaren Materialien und Feuchtigkeit fern, um Explosionen und Brände zu vermeiden.
- e. Zerlegen Sie das Gerät nicht, um es zu modifizieren.
- f. Wechseln Sie nicht plötzlich zwischen Heiz- und Kühlfunktion. Bitte schalten Sie das Gerät 30 Minuten lang aus, bevor Sie eine andere Funktion aktivieren.
- g. Um die Gefahr eines Brandes oder Stromschlags zu vermeiden, schließen Sie den Kühlschrank bitte an eine ausschließlich geerdete Steckdose an.
- h. Erlauben Sie Kindern NICHT, das Produkt ohne Aufsicht eines Erwachsenen zu verwenden.
- i. Ziehen Sie das Netzkabel aus der 12-V-Zigarettenanzünder-Buchse, wenn der Motor abgestellt ist, sonst könnte die Batterie leer sein.
- j. Schließen Sie das 24-V-Bordnetz von Schwerlastfahrzeugen NICHT direkt an.
- k. Stellen Sie sicher, dass die Steckdose während der Installation leicht zugänglich ist.
- l. Mit Vorsicht behandeln. Drücken Sie das Produkt NICHT zusammen. Stellen Sie das Produkt NICHT verkehrt herum ab.
- m. Stellen Sie KEINE schweren Gegenstände auf das Produkt.

3. Spezifikation

Stromspannung:	Modus	Nennleistung
12V 	Cool	40W
	Warm	32W
220-240V~	Cool	54W
	Warm	42W

4. Funktionen Einführung

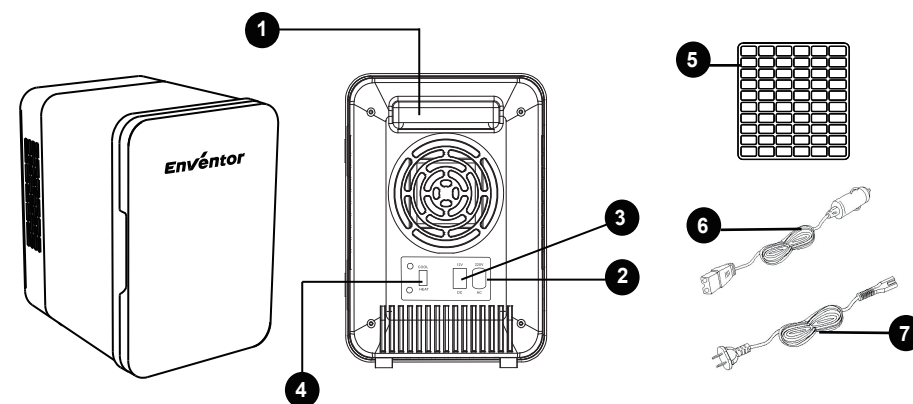

1. Tragegriff
2. AC Port
3. DC Port
4. heiß/kalt/aus/schalter

5. Abnehmbares Regal
6. Gleichstromkabel und -stecker
7. Netzkabel und Stecker

5. Arbeitsleistung

- Für eine optimale Kühlung empfehlen wir die Platzierung vorgekühlter Speisen und Getränke. Das Abkühlen der nicht gefrorenen Lebensmittel oder Getränke dauert 2 bis 3 Stunden.
- Der Kühl- und Wärmer dient nicht dazu, kalte Speisen aufzuwärmen, sondern heiße Speisen auf einer warmen Temperatur aufzubewahren. Bei Bedarf können die Speisen länger als 2 Stunden erhitzt werden.
- Bei korrekter und bestimmungsgemäßer Anwendung bleiben die Speisen stundenlang warm.

6. Betrieb

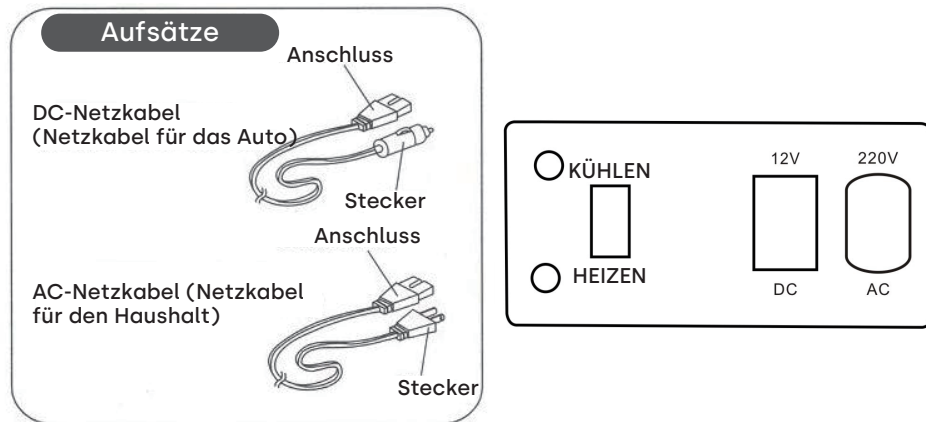

ANSCHLUSS DER 12V-STROMVERSORGUNG

- Stellen Sie den Schalter auf die Position OFF, bevor Sie das Gerät an die Stromversorgung anschließen. Beide Anzeigen leuchten nicht auf.
- Stecken Sie das Gleichstromkabel in den Gleichstromanschluss auf der Rückseite des Kühlschranks.
- Stellen Sie den Kühlschrank auf eine stabile Oberfläche und stecken Sie den Stecker des Gleichstromkabels in den Zigarettenanzünder des Fahrzeugs.
- Schalten Sie die Kühl-/AUS-/Wärmtaste auf die Kühlseite um, die grüne Kontrollleuchte leuchtet auf; Wenn Sie auf die warme Seite schalten, leuchtet die rote Kontrollleuchte auf.

ANSCHLUSS DER HAUSSTROMVERSORGUNG

- Stellen Sie den Schalter auf die Position OFF, bevor Sie das Gerät an die Stromversorgung anschließen. Beide Anzeigen leuchten nicht auf.
- Stecken Sie das Netzkabel in den Netzanschluss an der Rückseite des Kühlschranks.
- Stellen Sie den Kühlschrank auf eine stabile Oberfläche und stecken Sie den Netzstecker in die Steckdose. Überprüfen Sie vor dem Gebrauch, ob die örtliche Netzspannung mit der auf dem Typenschild des Geräts angegebenen übereinstimmt.
- Schalten Sie die Kühl-/AUS-/Wärmtaste auf die Kühlseite um, die grüne Kontrollleuchte leuchtet auf; Wenn Sie auf die warme Seite schalten, leuchtet die rote Kontrollleuchte auf.

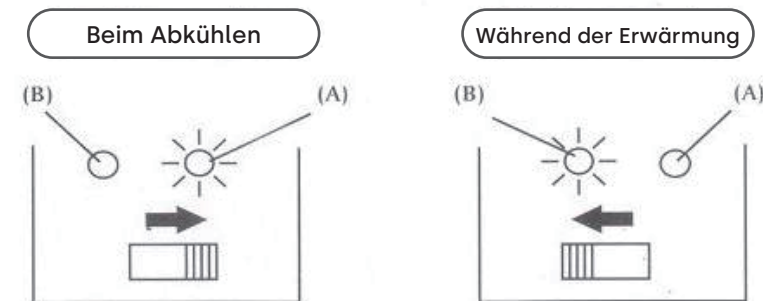

7. Postfach für den Kundendienst

Bei Fragen zu diesem oder einem anderen Produkt senden Sie uns bitte eine E-Mail: aftersale_service@enventor.net

Vielen Dank für Ihren Kauf unseres Artikels!

Sehr geehrter Kunde:

Vielen Dank für Ihre Bestellung. Wir hoffen, dass Sie ein fröhliches Einkaufserlebnis in unserem Geschäft hatten.

Wir hoffen, dass dieses Produkt für Sie gut funktioniert. Wenn Sie Fragen zu unseren Produkten haben, zögern Sie bitte nicht, können Sie mit uns Kontakt haben, um Lösungen zu finden.

Wenn Sie Kommentare haben, bitte uns mitzuteilen. Ihre Kommentare sind sehr wichtig für uns und auch hilfreich für andere.

Vielen Dank und viel Spaß beim Einkaufen. Mit freundlichen Grüßen.

**EU-KONFORMITÄTSERKLÄRUNG**

Wir, die Shenzhen Shangu Trading Co. Ltd, erklären hiermit, dass die grundlegenden Anforderungen der EMV-Richtlinie 2014/30/EU für unser Produkt mit den unten aufgeführten Angaben vollständig erfüllt sind:

Hersteller: Yuyao Hengyang Electric Appliance Co. Ltd.

Adresse: Linshan Town, Yuyao City, Ningbo, Zhejiang, P. R. China.

Gegenstand(e) der Erklärung;

Produkt: Kühl- und Heizbox für den Hausgebrauch

Modellnummer: TJ04

Angewandte Norm:

Die EMV-Richtlinie (2014/30/EU)

EN IEC 55014-1:2021

EN IEC 55014-2:2021

EN IEC 61000-3-2:2019+A1:2021

EN 61000-3-3:2013+A1:2019+A2:2021

Prüfstelle: Intertek Testing Services Zhejiang Ltd.

Name und Anschrift: Gebäude Nr. 2, Juanhu Science and Technology Innovation Park, Nr. 500 Shuiyueting East Road, Haining City, Provinz Zhejiang Provinz, China.

Prüfberichtsnummer: 170600690HZH-001+A1+A2+A3+A4

Firmenname: TB EC REP EUROPEAN SL

**Geschäftsadresse: Calle Marcelo Usera 60, LC. Madrid 28026 Spanien
EUREG@TBVAT.COM, +34682797075**

Ort und Datum der Anmeldung: Shenzhen , 22. August 2022

Unterschrift der Person: Tyler.chen

Unterschrift Titel: Qualitätsbeauftragter

1. Caractéristiques du produit

- a. Les mini-réfrigérateurs portables sont très appréciés des beautés ou des conducteurs. Il peut vous apporter des boissons rafraîchissantes ou des produits de soins de la peau/cosmétiques pendant l'été chaud, et des aliments chauds en hiver lorsque le vent froid souffle.
- b. Ce produit est léger et facile à transporter. Equipé de transformateurs AC et DC à la fois, il peut être utilisé aussi bien en intérieur qu'en extérieur. Si vous le placez dans un hôtel, un bureau ou un salon, son design élégant, sa belle apparence et ses fonctions pratiques extraordinaires vous apporteront une sensation de plaisir et de confort lorsque vous tenez un verre de boisson fraîche après le travail. Il est également particulièrement adapté aux filles amoureuses de beauté pour stocker des produits de soins de la peau/cosmétiques dans leur propre chambre.
- c. Utilisant la technologie des semi-conducteurs, il intègre les doubles fonctions de réfrigération et de chauffage sans avoir recours à un compresseur ou à un réfrigérant. Il présente les avantages d'être sans pollution, de petite taille, léger, facile à transporter, de longue durée de vie et de consommation d'énergie la plus faible.

2. Avertissements et précautions

Pour un fonctionnement correct, veuillez lire attentivement le contenu suivant avant d'utiliser ce produit. Une mauvaise utilisation de ce produit entraînera des blessures graves et des dommages matériels.

- a. Le réfrigérateur doit être connecté à une prise murale avec un cordon d'alimentation secteur. Avant utilisation, vérifiez que la tension correspond à celle indiquée sur la plaque signalétique de l'appareil (États-Unis : 100-120 V, Japon : 100-120 V, Europe/Royaume-Uni : 220-240 V).
- b. Empêchez le ventilateur de se coincer et ne placez pas de serviettes, de chiffons, etc. Prévoyez au moins 2 pouces de distance de l'arrière et des côtés du réfrigérateur pour permettre une bonne circulation de l'air et une bonne dispersion de la chaleur. Des zones mal ventilées et des ventilateurs bloqués peuvent provoquer un échauffement du moteur et provoquer un incendie.
- c. Conservez le réfrigérateur dans un endroit sec et bien aéré et évitez toute exposition directe lumière du soleil.
- d. Gardez l'équipement à l'écart des matériaux inflammables et de l'humidité pour éviter les explosions et les incendies.
- e. Ne pas démonter pour modifier l'appareil.
- f. Ne basculez pas brusquement entre les fonctions de chauffage et de refroidissement. Veuillez éteindre l'appareil pendant 30 minutes avant d'activer une autre fonction.
- g. Pour éviter tout risque d'incendie ou de choc électrique, veuillez brancher le réfrigérateur sur une prise exclusive mise à la terre.
- h. NE PAS permettre aux enfants d'utiliser le produit sans la surveillance d'un adulte.
- i. Débranchez votre cordon d'alimentation de la prise allume-cigare 12 V lorsque le moteur est éteint, sinon la batterie pourrait s'épuiser.
- j. NE connectez PAS directement l'alimentation 24 V des véhicules lourds.
- k. Assurez-vous que la prise de courant est facile d'accès pendant l'installation.
- l. Manipuler avec soin. NE PAS presser le produit. NE PAS mettre le produit à l'envers.
- m. NE placez PAS d'objets lourds sur le produit.

3. spécification

Tension:	Mode	puissance nominale
12V 	Cool	40W
	Warm	32W
220-240V~	Cool	54W
	Warm	42W

4. Description de la fonction

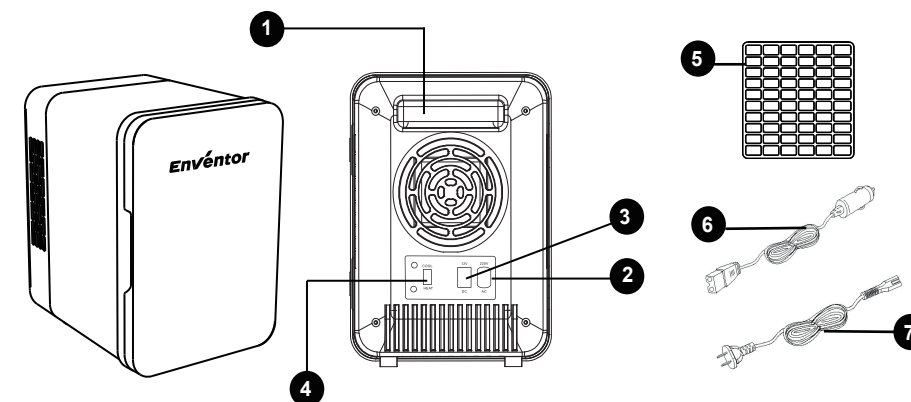

1. Poignée De Transport
 2. AC Port
 3. DC Port
 4. chaud/froid/arrêt/interrupteur

5. Étagère amovible
 6. Cordons et fiches d'alimentation CC
 7. Cordon d'alimentation CA et fiche

5. Performances de travail

- Pour un refroidissement optimal, nous vous recommandons de placer des aliments et des boissons pré-réfrigérés. Il faudra 2 ou 3 heures pour refroidir les aliments ou boissons non congelés.
- Le refroidisseur et le réchauffeur ne sont pas conçus pour réchauffer des aliments froids, mais pour conserver des aliments chauds à une température chaude. Si nécessaire, il peut réchauffer les aliments pendant plus de 2 heures.
- S'ils sont utilisés correctement selon les instructions, les aliments resteront chauds pendant des heures.

6. Fonctionnement

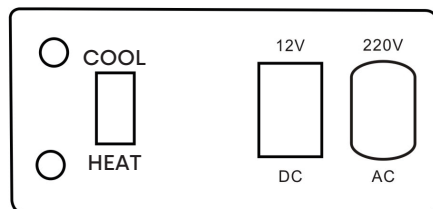
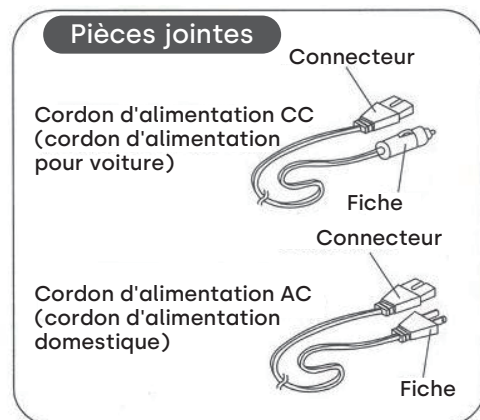

RACCORDEMENT DE L'ALIMENTATION 12V

- Tournez l'interrupteur en position OFF avant de vous connecter à l'alimentation électrique, les deux indicateurs ne s'allumeront pas.
- Insérez le cordon d'alimentation CC dans le port d'alimentation CC situé à l'arrière du réfrigérateur.
- Placez le réfrigérateur sur une surface stable et insérez la fiche du cordon d'alimentation CC dans la prise allume-cigare du véhicule.
- Basculez le bouton Cool/bouton OFF/bouton chaud sur le côté Cool, le voyant vert s'allumera ; Passez du côté chaud, le voyant rouge s'allumera.

RACCORDEMENT DE L'ALIMENTATION ÉLECTRIQUE DE LA MAISON

- Tournez l'interrupteur en position OFF avant de vous connecter à l'alimentation électrique, les deux indicateurs ne s'allumeront pas.
- Insérez le cordon d'alimentation CA dans le port d'alimentation CA à l'arrière du réfrigérateur.
- Placez le réfrigérateur sur une surface stable et insérez la fiche du cordon d'alimentation secteur dans la prise murale. Avant utilisation, vérifiez que la tension locale correspond à celle indiquée sur la plaque signalétique de l'appareil.
- Basculez le bouton Cool/bouton OFF/bouton chaud sur le côté Cool, le voyant vert s'allumera ; Passez du côté chaud, le voyant rouge s'allumera.

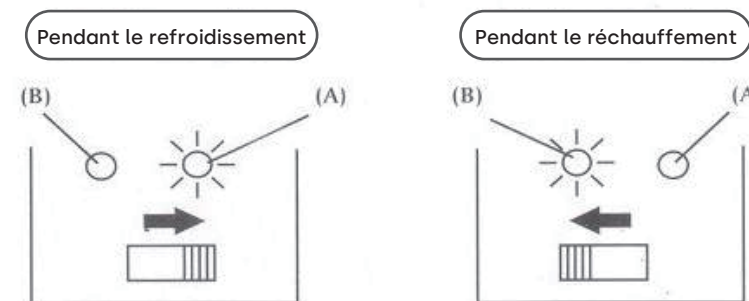

7. Boîte aux lettres du service après-vente

Pour toute question concernant ce produit ou tout autre produit, veuillez nous envoyer un e-mail : aftersale_service@enventor.net

Merci d'avoir commandé notre article!

Cher client:

Nous vous remercions de votre commande et espérons que vous avez passé une bonne expérience d'achat dans notre boutique.

Nous espérons que ce produit fonctionne bien pour vous. Si vous avez quelques inquiétudes concernant nos produits, n'hésitez pas à nous contacter pour d'avoir une solution. Nous ferons de notre mieux pour résoudre votre problème jusqu'à ce que vous soyez satisfait.

Veillez nous le parvenir si vous avez des commentaires. Votre commentaire sera très important pour nous et très utile pour les autres.

Merci beaucoup et nous vous espérons que vous apprécierez cet achat avec nous. Cordialement.

**DÉCLARATION DE CONFORMITÉ UE**

Nous, Shenzhen Shangu Trading Co., Ltd, déclarons par la présente que les exigences essentielles énoncées dans la directive CEM 2014/30/EU ont été entièrement respectées sur notre produit avec l'indication ci-dessous :

Fabricant : Yuyao Hengyang Electric Appliance Co, Ltd.

Adresse : Linshan Town, Yuyao City, Ningbo, Zhejiang, P. R. China.

Objet(s) de la déclaration ; (en anglais)

Produit : Boîtier de refroidissement et de chauffage à usage domestique

Numéro de modèle : TJ04

Norme appliquée :

la directive CEM (2014/30/EU)

EN IEC 55014-1:2021

EN IEC 55014-2:2021

EN IEC 61000-3-2:2019+A1:2021

EN 61000-3-3:2013+A1:2019+A2:2021

Laboratoire d'essai : Intertek Testing Services Zhejiang Ltd.

Nom et adresse : Bâtiment n° 2, Juanhu Science and Technology

Innovation Park, No. 500 Shuiyueting East Road, Haining City, Zhejiang

Province, China.

Numéro du rapport d'essai : 170600690HZH-001+A1+A2+A3+A4

Nom commercial : TB EC REP EUROPEAN SL

Adresse professionnelle : Calle Marcelo Usera 60, LC. Madrid 28026 Espagne

EUREG@TBVAT.COM, +34682797075

Lieu et date de la déclaration : Shenzhen, le 22 août 2022

Signature de la personne : Tyler.chen

Titre de la signature : Responsable qualité

1. Caratteristiche del prodotto

a. I mini frigoriferi portatili sono molto popolari tra le bellezze o gli autisti. Può offrirti bevande rinfrescanti o prodotti/cosmetici per la cura della pelle nella calda estate e cibo caldo in inverno quando soffia il vento freddo.

b. Questo prodotto è leggero e facile da trasportare. Dotato di trasformatori AC e DC contemporaneamente, può essere utilizzato sia all'interno che all'esterno. Se lo metti in un hotel, in ufficio o in soggiorno, il suo design elegante, il suo bell'aspetto e le straordinarie funzioni pratiche ti daranno un senso di divertimento e comfort quando tieni in mano un bicchiere di bibita fresca dopo essere uscito dal lavoro. È particolarmente adatto anche per le ragazze amanti della bellezza conservare prodotti/cosmetici per la cura della pelle nella propria stanza.

c. Utilizzando la tecnologia dei semiconduttori, integra le doppie funzioni di refrigerazione e riscaldamento senza la necessità di compressore o refrigerante. Presenta i vantaggi di non inquinato, dimensioni ridotte, peso leggero, facile da trasportare, lunga durata e consumo energetico minimo."

2. Avvertenze e precauzioni

Per un funzionamento corretto, leggere attentamente il seguente contenuto prima di utilizzare questo prodotto. L'uso improprio di questo prodotto provocherà gravi lesioni personali e danni alle apparecchiature.

- a. Il frigorifero deve essere collegato a una presa a muro con un cavo di alimentazione CA. Prima dell'uso verificare che la tensione di alimentazione corrisponda a quella indicata sulla targhetta dell'apparecchio (Stati Uniti: 100-120 V, Giappone: 100-120 V, Europa/Regno Unito: 220-240 V).
- b. Evitare che la ventola si blocchi e non appoggiarvi sopra asciugamani, panni, ecc. Lasciare almeno 2 pollici di distanza dal retro e dai lati del frigorifero per consentire una corretta circolazione dell'aria e la dispersione del calore. Aree scarsamente ventilate e ventole bloccate possono causare il surriscaldamento del motore e provocare un incendio.
- c. Conservare il frigorifero in un luogo asciutto e ben ventilato ed evitare l'esposizione diretta luce del sole.
- d. Tenere l'apparecchiatura lontana da materiali infiammabili e umidità per prevenire esplosioni e incendi.
- e. Non smontare per modificare il dispositivo.
- f. Non passare improvvisamente dalle funzioni di riscaldamento a quelle di raffreddamento. Spegnerne l'alimentazione per 30 minuti prima di attivare un'altra funzione.
- g. Per evitare il rischio di incendio o scosse elettriche, collegare il frigorifero a una presa esclusiva dotata di messa a terra.
- h. NON consentire ai bambini di utilizzare il prodotto senza la supervisione di un adulto.
- i. Scollegare il cavo di alimentazione dalla presa dell'accendisigari da 12 V quando il motore è spento, altrimenti la carica della batteria potrebbe essere esaurita.
- j. NON collegare direttamente l'alimentazione da 24 V dei veicoli pesanti.
- k. Assicurarsi che la presa di corrente sia facilmente accessibile durante l'installazione.
- l. Maneggiare con cura. NON spremere il prodotto. NON capovolgere il prodotto.
- m. NON posizionare oggetti pesanti sul prodotto.

3. Specifica

Voltaggio:	Modalità	potenza nominale
12V 	Cool	36W
	Warm	32W
220-240V~ 50Hz	Cool	42W
	Warm	38W

4. Descrizione della funzione

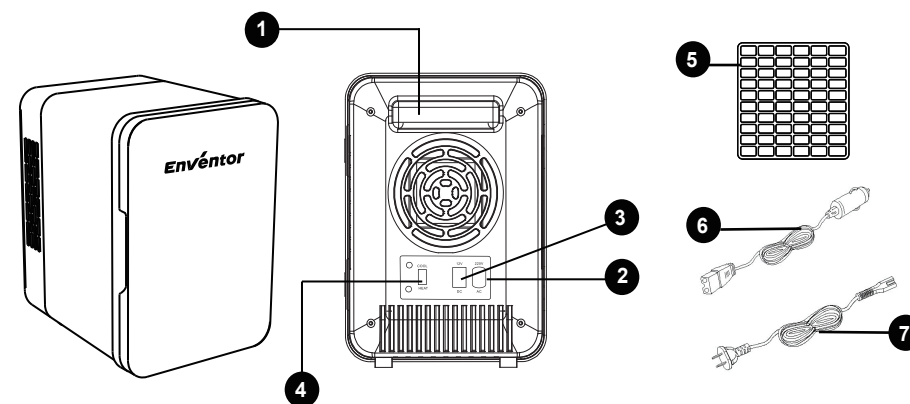

1. Maniglia per il trasporto

2. AC Port

3. DC Port

4. caldo/freddo/spento/interruttore

5. Ripiano rimovibile

6. Cavi e spine di alimentazione CC

7. Cavo di alimentazione CA e spina

5. Prestazioni lavorative

- Per un raffreddamento ottimale, si consiglia di posizionare cibi e bevande preraffreddate. Per raffreddare gli alimenti o le bevande non congelati saranno necessarie 2 o 3 ore.
- Il frigorifero e lo scaldavivande non sono progettati per riscaldare cibi freddi, ma per conservare cibi caldi a una temperatura calda. Se necessario, può riscaldare gli alimenti per più di 2 ore.
- Se utilizzato correttamente secondo le istruzioni, il cibo rimarrà caldo per ore.

6. Operazione

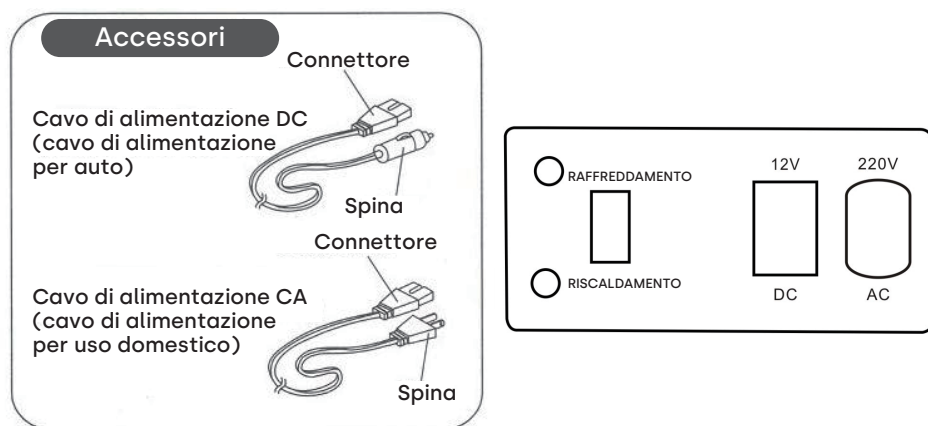

COLLEGAMENTO DELL'ALIMENTAZIONE A 12V

- Portare l'interruttore in posizione OFF prima di collegarlo all'alimentazione, entrambi gli indicatori non si accenderanno.
- Inserire il cavo di alimentazione CC nella porta di alimentazione CC sul retro del frigorifero.
- Posizionare il frigorifero su una superficie stabile e inserire la spina del cavo di alimentazione CC nella presa dell'accendisigari del veicolo.
- Spostare il pulsante Raffreddamento/Pulsante OFF/Pulsante Caldo sul lato Freddo, la spia verde si accenderà; passare al lato caldo, la spia rossa si accenderà.

COLLEGARE L'ALIMENTAZIONE ELETTRICA DI CASA

- Portare l'interruttore in posizione OFF prima di collegarlo all'alimentazione, entrambi gli indicatori non si accenderanno.
- Inserire il cavo di alimentazione CA nella porta di alimentazione CA sul retro del frigorifero.
- Posizionare il frigorifero su una superficie stabile e inserire la spina del cavo di alimentazione CA nella presa a muro. Prima dell'utilizzo verificare che la tensione di alimentazione locale corrisponda a quella indicata sulla targhetta dell'apparecchio.
- Spostare il pulsante Raffreddamento/Pulsante OFF/Pulsante Caldo sul lato Freddo, la spia verde si accenderà; passare al lato caldo, la spia rossa si accenderà.

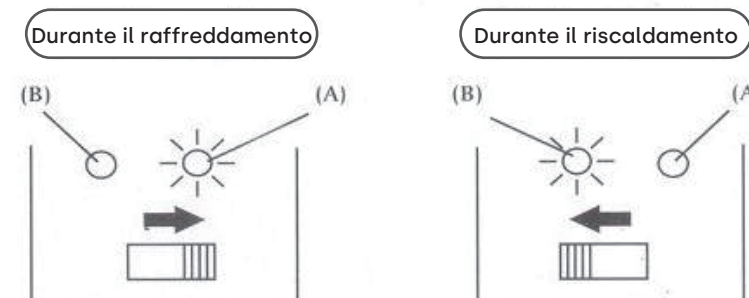

7. Cassetta postale del servizio post vendita

Per domande su questo o qualsiasi altro prodotto, inviaci un'e-mail:
aftersale_service@enventor.net

La ringraziamo per scegliere il nostro prodotto!

Gentile cliente:

Grazie per il Suo ordine. Speriamo che Ha una bella esperienza di shopping al nostro negozio.

Speriamo che questo prodotto funziona bene per te. Se Ha qualsiasi domanda sui nostri prodotti, non esitare a contattarci per cercare un soluzione. Proveremo fare tutto il possibile per risolvere il Suo problema fino a lei È soddisfatto.

Se Ha i commenti, Facci sapere. Le sue commenti sono molto importante per noi e aiuteranno anche gli altri.

Grazie mille e speriamo che Gli piace la spesa con noi. Salute.

**DICHIARAZIONE DI CONFORMITÀ UE**

Con la presente, la Shenzhen Shangu Trading Co., Ltd, dichiara che i requisiti essenziali stabiliti dalla direttiva EMC 2014/30/UE sono stati pienamente soddisfatti sul nostro prodotto con le indicazioni riportate di seguito:

Produttore: Yuyao Hengyang Electric Appliance Co., Ltd.

Indirizzo: Linshan Town, Yuyao City, Ningbo, Zhejiang, P. R. China.

Oggetto(i) della dichiarazione ;

Prodotto: Box di raffreddamento e riscaldamento per uso domestico

Numero di modello: TJ04

Standard applicato:

Direttiva EMC (2014/30/UE)

EN IEC 55014-1:2021

EN IEC 55014-2:2021

EN IEC 61000-3-2:2019+A1:2021

EN 61000-3-3:2013+A1:2019+A2:2021

Laboratorio di prova: Intertek Testing Services Zhejiang Ltd.

Nome e indirizzo: Edificio n. 2, Juanhu Science and Technology Innovation Park, No. 500 Shuiyueting East Road, Haining City, Zhejiang Province, China.

Numero del rapporto di prova: 170600690HZH-001+A1+A2+A3+A4

Ragione sociale: TB EC REP EUROPEAN SL

**Indirizzo dell'azienda: Calle Marcelo Usera 60, LC. Madrid 28026 Spagna
EUREG@TBVAT.COM, +34682797075**

Luogo e data della dichiarazione: Shenzhen, 22 agosto 2022

Firma della persona: Tyler.chen

Titolo della firma: Responsabile della qualità

1. Características del producto

a. Los mini refrigeradores portátiles son muy populares entre las bellezas o los conductores. Puede traerle bebidas refrescantes o productos/cosméticos para el cuidado de la piel en el caluroso verano y comida caliente en el invierno cuando sopla el viento frío.

b. Este producto es liviano y fácil de transportar. Equipado con transformadores AC y DC al mismo tiempo, puede utilizarse tanto en interiores como en exteriores. Si lo coloca en un hotel, oficina o sala de estar, su diseño elegante, su hermosa apariencia y sus extraordinarias funciones prácticas le brindarán una sensación de diversión y comodidad al tomar un vaso de bebida fría después de salir del trabajo. También es especialmente adecuado para las chicas amantes de la belleza guardar productos para el cuidado de la piel/cosméticos en sus propias habitaciones.

c. Utilizando tecnología de semiconductores, integra las funciones duales de refrigeración y calefacción sin necesidad de compresor o refrigerante. Tiene las ventajas de ser libre de contaminación, de tamaño pequeño, liviano, fácil de transportar, de larga vida útil y con el menor consumo de energía".

2. Advertencias y precauciones

Para un funcionamiento correcto, lea atentamente el siguiente contenido antes de utilizar este producto. El uso inadecuado de este producto provocará lesiones personales graves y daños al equipo.

- a. El refrigerador se conectará a un tomacorriente de pared con un cable de alimentación de CA. Antes de usarlo, verifique que el voltaje corresponda al que se muestra en la placa de identificación del electrodoméstico (EE. UU.: 100-120 V, Japón: 100-120 V, Europa/Reino Unido: 220-240 V).
- b. Evite que el ventilador se atasque y no coloque toallas, paños, etc. sobre él. Deje al menos 2 pulgadas de distancia desde la parte trasera y los lados del refrigerador para permitir la circulación adecuada del aire y la dispersión del calor. Las áreas mal ventiladas y los ventiladores atascados pueden hacer que el motor se caliente y provoque un incendio.
- c. Guarde el frigorífico en un lugar seco y bien ventilado y evite la exposición directa a luz de sol.
- d. Mantenga el equipo alejado de materiales inflamables y humedad para evitar explosiones e incendios.
- e. No desmonte para modificar el dispositivo.
- f. No cambie repentinamente entre las funciones de calefacción y refrigeración. Apague la alimentación durante 30 minutos antes de activar otra función.
- g. Para evitar el riesgo de incendio o descarga eléctrica, enchufe el frigorífico a una toma de corriente exclusiva con conexión a tierra.
- h. NO permita que los niños utilicen el producto sin la supervisión de un adulto.
- i. ¡Desenchufe el cable de alimentación de la toma del encendedor de cigarrillos de 12 V cuando el motor esté apagado o es posible que la batería se esté agotando.
- j. NO conecte directamente la fuente de alimentación de 24 V de vehículos pesados.
- k. Asegúrese de que la toma de corriente sea de fácil acceso durante la instalación.
- l. Tratar con cuidado. NO exprimir el producto. NO coloque el producto boca abajo.
- m. NO coloque objetos pesados sobre el producto.

3. Especificación

Voltaje:	Modo	potencia nominal
12V 	Cool	40W
	Warm	32W
220-240V~	Cool	54W
	Warm	42W

4. Description de la fonction

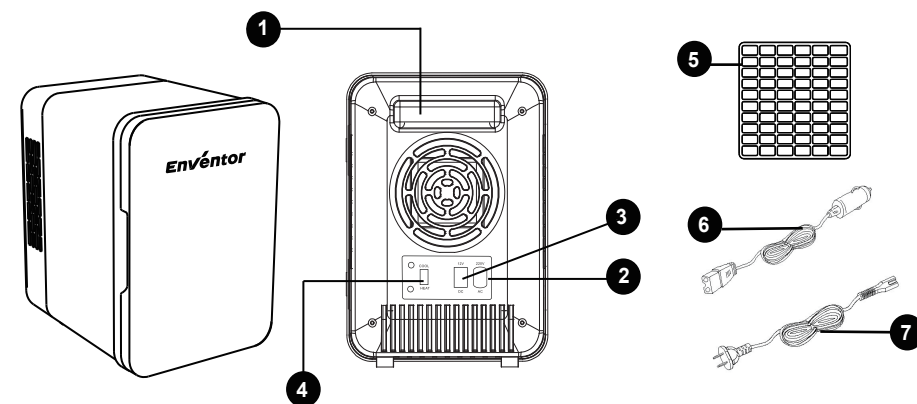

1. Asa de transporte
2. AC Port
3. DC Port
4. caliente/frío/apagado/interruptor

5. Estante extraíble
6. Cables y enchufes de alimentación de CC
7. Cable de alimentación de CA y enchufe

5. Rendimiento laboral

- Para una refrigeración óptima, recomendamos colocar alimentos y bebidas previamente enfriados. Se necesitarán entre 2 y 3 horas para enfriar los alimentos o bebidas descongelados.
- El enfriador y calentador no está diseñado para calentar alimentos fríos, sino para conservar alimentos calientes a una temperatura cálida. Si es necesario, puede calentar los alimentos con más de 2 horas.
- Si se usa correctamente según las instrucciones, la comida permanecerá caliente durante horas.

6. Operación

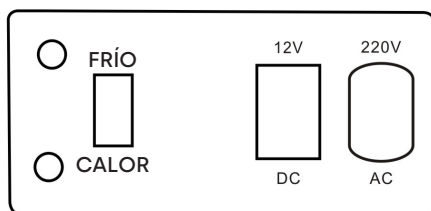
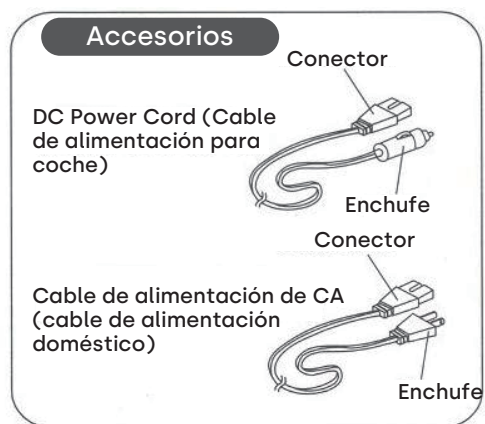

CONECTANDO LA FUENTE DE ALIMENTACIÓN DE 12V

- Gire el interruptor a la posición APAGADO antes de conectarlo a la fuente de alimentación; ambos indicadores no se iluminarán.
- Inserte el cable de alimentación de CC en el puerto de alimentación de CC en la parte posterior del refrigerador.
- Coloque el frigorífico sobre una superficie estable e inserte el enchufe del cable de alimentación de CC en la toma del encendedor del vehículo.
- Cambie el botón de enfriamiento/botón de apagado/botón de calentamiento al lado de frío, la luz indicadora verde se encenderá; cambie al lado cálido, la luz indicadora roja se encenderá.

CONECTANDO LA FUENTE DE ENERGÍA DE LA CASA

- Gire el interruptor a la posición APAGADO antes de conectarlo a la fuente de alimentación; ambos indicadores no se iluminarán.
- Inserte el cable de alimentación de CA en el puerto de alimentación de CA en la parte posterior del refrigerador.
- Coloque el refrigerador sobre una superficie estable e inserte el enchufe del cable de alimentación de CA en el tomacorriente de pared. Antes de usar, verifique que la tensión de alimentación local corresponda a la que se muestra en la placa de características del aparato.
- Cambie el botón de enfriamiento/botón de apagado/botón de calentamiento al lado de frío, la luz indicadora verde se encenderá; cambie al lado cálido, la luz indicadora roja se encenderá.

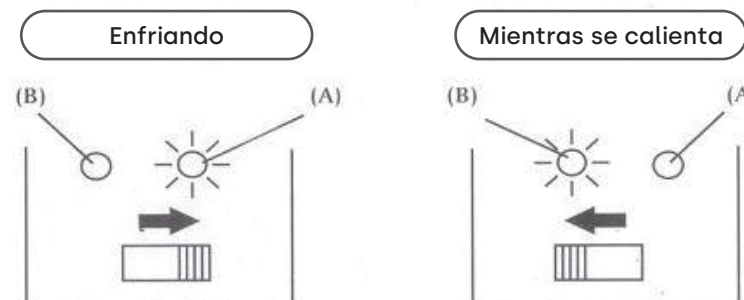

7. Buzón de servicio postventa

Si tiene preguntas sobre este o cualquier otro producto, envíenos un correo electrónico: aftersale_service@enventor.net

La ringraziamo per scegliere il nostro prodotto!

Gentile cliente:

Grazie per il Suo ordine. Speriamo che Ha una bella esperienza di shopping al nostro negozio.

Speriamo che questo prodotto funziona bene per te. Se Ha qualsiasi domanda sui nostri prodotti, non esitare a contattarci per cercare un soluzione. Proveremo fare tutto il possibile per risolvere il Suo problema fino a lei È soddisfatto.

Se Ha i commenti, Facci sapere. Le sue commenti sono molto importante per noi e aiuteranno anche gli altri.

Grazie mille e speriamo che Gli piace la spesa con noi.

Salute.

**DECLARACIÓN DE CONFORMIDAD DE LA UE**

Nosotros, Shenzhen Shangu Trading Co., Ltd, declaramos por la presente que los requisitos esenciales establecidos en la directiva CEM 2014/30/UE se han cumplido plenamente en nuestro producto con la indicación que figura a continuación:

Fabricante: Yuyao Hengyang Electric Appliance Co, Ltd.

Dirección: Linshan Town, Yuyao City, Ningbo, Zhejiang, P. R. China.

Objeto(s) de la declaración;

Producto: Caja de refrigeración y calefacción para uso doméstico

Número de modelo: TJ04

Normativa Aplicada:

la directiva EMC(2014/30/EU)

ES IEC 55014-1:2021

ES IEC 55014-2:2021

ES IEC 61000-3-2:2019+A1:2021

EN 61000-3-3:2013+A1:2019+A2:2021

Laboratorio de pruebas: Intertek Testing Services Zhejiang Ltd.

Nombre y dirección: Building No. 2, Juanhu Science and Technology Innovation Park, No. 500 Shuiyueting East Road, Haining City, provincia de Zhejiang, China.

Número de informe de ensayo: 170600690HZH-001+A1+A2+A3+A4

Nombre comercial: TB EC REP EUROPEAN SL

**Dirección comercial: Calle Marcelo Usera 60, LC. Madrid 28026 España
EUREG@TBVAT.COM, +34682797075**

Lugar y fecha de la declaración: Shenzhen , 22 de agosto de 2022

Firma de la persona: Tyler.chen

Título de la firma: Responsable de calidad

1. Cechy produktu

a. Przenośne mini lodówki są bardzo popularne wśród piękności i kierowców. Może przynieść Ci orzeźwiający napój lub produkty/kosmetyki do pielęgnacji skóry w upalne lato i ciepłe jedzenie zimą, gdy wieje zimny wiatr.

b. Ten produkt jest lekki i łatwy do przenoszenia. Wyposażony w transformatory jednocześnie AC i DC, może być stosowany zarówno wewnątrz, jak i na zewnątrz. Jeśli umieścisz go w hotelu, biurze lub salonie, jego elegancki wygląd, piękny wygląd i niezwykle praktyczne funkcje zapewnią Ci poczucie zabawy i komfortu, trzymając szklankę zimnego napoju po wyjściu z pracy. Jest to również szczególnie odpowiednie dla dziewcząt kochających urodę do przechowywania produktów/kosmetyków do pielęgnacji skóry we własnym pokoju.

c. Wykorzystując technologię półprzewodnikową, integruje podwójną funkcję chłodzenia i ogrzewania bez potrzeby stosowania sprężarki lub czynnika chłodniczego. Ma zalety: brak zanieczyszczeń, mały rozmiar, lekkość, łatwość przenoszenia, długą żywotność i najniższe zużycie energii.

2. Ostrzeżenia i środki ostrożności

Aby zapewnić prawidłowe działanie, przed użyciem tego produktu należy uważnie przeczytać poniższe treści. Niewłaściwe użycie tego produktu może spowodować poważne obrażenia ciała i uszkodzenie sprzętu.

- Lodówkę należy podłączyć do gniazdka ściennego za pomocą przewodu zasilającego prądu przemiennego. Przed użyciem sprawdź, czy napięcie zasilania odpowiada podanemu na tabliczce znamionowej urządzenia (USA: 100–120 V, Japonia: 100–120 V, Europa/Wielka Brytania: 220–240 V).
- Zapobiegaj utknięciu wentylatora i nie kładź na nim ręczników, ściereczek itp. Należy zachować co najmniej 2 cale odstępu od tyłu i boków lodówki, aby umożliwić odpowiednią cyrkulację powietrza i rozproszenie ciepła. Słabo wentylowane pomieszczenia i zablokowane wentylatory mogą spowodować przegrzanie silnika i pożar.
- Przechowuj lodówkę w suchym i dobrze wentylowanym miejscu, unikaj bezpośredniego kontaktu światła słonecznego.
- Trzymaj urządzenie z dala od materiałów łatwopalnych i wilgoci, aby zapobiec wybuchom i pożarom.
- Nie demontuj w celu modyfikacji urządzenia.
- Nie przetaczaj nagle funkcji ogrzewania na chłodzenie. Przed włączeniem innej funkcji należy wyłączyć zasilanie na 30 minut.
- Aby uniknąć ryzyka pożaru lub porażenia prądem, należy podłączyć lodówkę do specjalnego, uziemionego gniazdka.
- H. NIE pozwalaj dzieciom korzystać z produktu bez nadzoru osoby dorosłej.
- Odtłącz przewód zasilający od gniazda zapalniczki samochodowej 12 V, gdy silnik jest wyłączony, w przeciwnym razie akumulator może się wyczerpywać.
- NIE podłączaj bezpośrednio zasilania 24 V pojazdów ciężarowych.
- Podczas instalacji należy upewnić się, że gniazdko elektryczne jest łatwo dostępne.
- Ostrożnie. NIE ściskaj produktu. NIE kładź produktu do góry nogami.
- NIE umieszczaj ciężkich przedmiotów na produkcie.

3. Specyfikacja

Napięcie:	Tryb	moc znamionowa
12V 	Cool	40W
	Warm	32W
220-240V~	Cool	54W
	Warm	42W

4. Description de la fonction

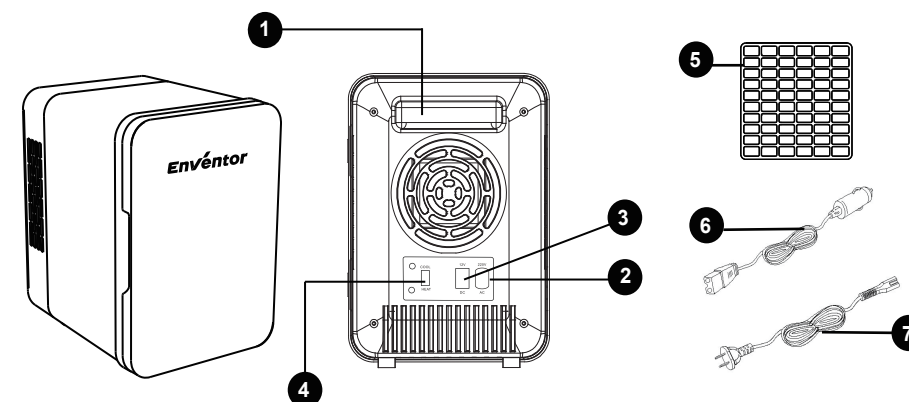

- Uchwyt do przenoszenia
- AC Port
- DC Port
- gorący/zimny/wyłączony/przetłącznik

- Zdemontowana półka
- Przewód DC i wtyczka
- Przewód AC i wtyczka

5. Wydajność pracy

- Aby uzyskać optymalne chłodzenie, zalecamy umieszczanie w nim wcześniej schłodzonej żywności i napojów. Schłodzenie niezamrożonej żywności lub napojów zajmie 2 lub 3 godziny.
- Lodówka i podgrzewacz nie jest przeznaczony do podgrzewania zimnej żywności, ale do przechowywania gorącej żywności w ciepłej temperaturze. W razie potrzeby może podgrzewać żywność przez ponad 2 godziny.
- Jeśli używasz prawidłowo i zgodnie z instrukcją, jedzenie pozostanie ciepłe przez wiele godzin.

6. Operacja

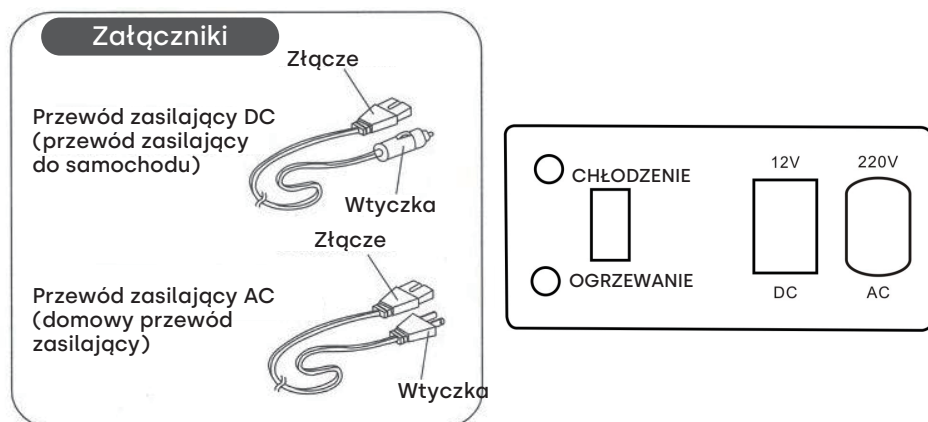

PODŁĄCZENIE ZASILANIA 12V

- Przed podłączeniem do zasilania należy ustawić przełącznik w pozycji OFF, obie kontrolki nie będą się świecić.
- Włóż przewód zasilający prądu stałego do gniazda zasilania prądem stałym z tyłu lodówki.
- Ustaw lodówkę na stabilnej powierzchni i włóż wtyczkę przewodu zasilającego prądu stałego do gniazda zapalniczki samochodowej.
- Przełącz przycisk chłodzenia/przycisk WYŁĄCZENIA/przycisk ogrzewania na stronę chłodzenia, zielona lampka kontrolna zaświeci się; przełącz na stronę ciepłą, zaświeci się czerwona lampka kontrolna.

PODŁĄCZENIE ZASILANIA DOMU

- Przed podłączeniem do zasilania należy ustawić przełącznik w pozycji OFF, obie kontrolki nie będą się świecić.
- Włóż przewód zasilający do gniazda zasilania prądem przemiennym z tyłu lodówki.
- Umieść lodówkę na stabilnej powierzchni i włóż wtyczkę przewodu zasilającego do gniazda ściennego. Przed użyciem sprawdź, czy lokalne napięcie zasilania odpowiada temu wskazanemu na tabliczce znamionowej urządzenia.
- Przełącz przycisk chłodzenia/przycisk WYŁĄCZENIA/przycisk ogrzewania na stronę chłodzenia, zielona lampka kontrolna zaświeci się; przełącz na stronę ciepłą, zaświeci się czerwona lampka kontrolna.

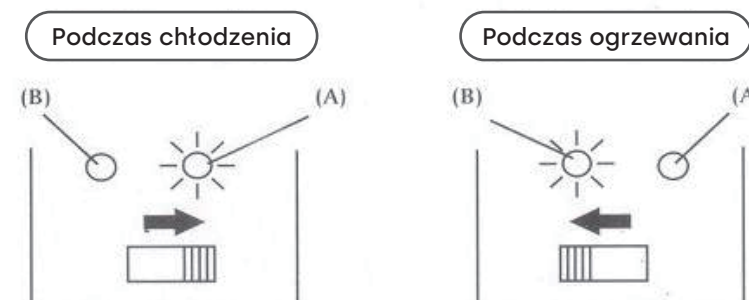

7. Skrzynka pocztowa obsługi posprzedażnej

W przypadku pytań dotyczących tego lub jakiegokolwiek innego produktu, napisz do nas: aftersale_service@enventor.net

Dziękujemy za zakup naszego produktu!

Szanowny Kliencie:

Dziękujemy za zamówienie. Mam nadzieję, że miała/aś szczęśliwe zakupy z naszego sklepu.

Mamy nadzieję, że ten produkt dobrze działa dla Ciebie. Jeśli masz jakiegokolwiek wątpliwości dotyczące naszych produktów, nie wahaj się skontaktować z nami w celu uzyskania rozwiązania. Postaramy się jak najlepiej, aby rozwiązać problem, dopóki nie będziesz zadowolony.

Jeśli masz uwagi, proszę dać nam znać. Twoje uwagi są dla nas bardzo ważne i będą pomocne dla innych.

Wielkie dzięki i mam nadzieję, że masz udane zakupy u nas.

Z poważaniem.

**DEKLARACJA ZGODNOŚCI UE**

My, Shenzhen Shangu Trading Co., Ltd, niniejszym oświadczamy, że zasadnicze wymagania określone w dyrektywie EMC 2014/30/UE zostały w pełni spełnione dla naszego produktu ze wskazaniem jak poniżej:

Producent: Yuyao Hengyang Electric Appliance Co, Ltd.

Adres: Linshan Town, Yuyao City, Ningbo, Zhejiang, P. R. China.

Przedmiot(y) zgłoszenia;

Produkt: Skrzynka chłodząco-grzewcza do użytku domowego

Numer modelu: TJ04

Zastosowana norma:

Dyrektywa EMC (2014/30/UE)

EN IEC 55014-1:2021

EN IEC 55014-2:2021

EN IEC 61000-3-2:2019+A1:2021

EN 61000-3-3:2013+A1:2019+A2:2021

Laboratorium badawcze: Intertek Testing Services Zhejiang Ltd.

Nazwa i adres: Budynek nr 2, Juanhu Science and Technology Innovation Park, nr 500 Shuiyueting East Road, miasto Haining, prowincja Zhejiang, Chiny.

Numer raportu z badań: 170600690HZH-001+A1+A2+A3+A4

Nazwa firmy: TB EC REP EUROPEAN SL

**Adres firmy: Calle Marcelo Usera 60, LC. Madryt 28026 Hiszpania
EUREG@TBVAT.COM, +34682797075**

Miejsce i data złożenia oświadczenia: Shenzhen, 22 sierpnia 2022 r.

Podpis osoby: Tyler.chen

Tytuł podpisu: Kierownik ds. Jakości

1. Producteigenschappen

a. Draagbare minikoelkasten zijn erg populair onder schoonheden of chauffeurs. Het kan u verfrissende drankjes of huidverzorgingsproducten/cosmetica brengen in de hete zomer, en warm eten in de winter als de koude wind waait.

b. Dit product is lichtgewicht en gemakkelijk mee te nemen. Uitgerust met gelijktijdige AC- en DC-transformatoren, kan hij zowel binnen als buiten worden gebruikt. Als u hem in een hotel, kantoor of woonkamer plaatst, zullen het elegante ontwerp, het mooie uiterlijk en de buitengewone praktische functies u een gevoel van plezier en comfort geven wanneer u na het werk een glas koud drankje vasthoudt. Het is ook bijzonder geschikt voor meisjes die van schoonheid houden, om huidverzorgingsproducten/cosmetica in hun eigen kamer op te bergen.

c. Met behulp van halfgeleiderstechnologie integreert het de dubbele functies van koeling en verwarming zonder dat er een compressor of koelmiddel nodig is. Het heeft de voordelen van vervuilingsvrij, klein formaat, licht van gewicht, gemakkelijk mee te nemen, lange levensduur en het laagste stroomverbruik.

2. Waarschuwingen en voorzorgsmaatregelen

Voor een correcte werking dient u de volgende inhoud zorgvuldig door te lezen voordat u dit apparaat gebruikt. Onjuist gebruik van dit product zal resulteren in ernstig persoonlijk letsel en apparaat schade.

- a. De koelkast moet worden aangesloten op een stopcontact met een wisselstroomsnoer. Controleer vóór gebruik of de voedingsspanning overeenkomt met die op het typeplaatje van het apparaat (VS: 100-120V, Japan: 100-120V, Europa/VK: 220-240V).
- b. Voorkom dat de ventilator vastloopt en plaats er geen handdoeken, doeken etc. op. Zorg voor een afstand van minimaal 5 cm tot de achterkant en zijkanten van de koelkast, zodat de lucht goed kan circuleren en de warmte kan worden afgevoerd. Slecht geventileerde ruimtes en vastzittende ventilatoren kunnen ervoor zorgen dat de motor oververhit raakt en brand veroorzaakt.
- c. Bewaar de koelkast op een droge en goed geventileerde plaats en vermijd direct zonlicht.
- d. Houd de apparatuur uit de buurt van brandbare materialen en vocht om explosies en brand te voorkomen.
- e. Haal het apparaat niet uit elkaar om wijzigingen aan te brengen.
- f. Schakel niet plotseling tussen de verwarmings- en koelfuncties. Schakel de stroom gedurende 30 minuten uit voordat u een andere functie inschakelt.
- g. Om het risico op brand of elektrische schokken te voorkomen, sluit u de koelkast aan op een exclusief geaard stopcontact.
- h. Laat kinderen het product NIET gebruiken zonder toezicht van een volwassene.
- i. Haal de stekker uit de 12V-sigarettenaansteker wanneer de motor is uitgeschakeld, anders is de accu mogelijk leeg.
- j. Sluit de 24V-voertuigvoeding van zware voertuigen NIET rechtstreeks aan.
- k. Zorg ervoor dat het stopcontact tijdens de installatie gemakkelijk toegankelijk is.
- l. Breekbaar. Knijp NIET in het product. Zet het product NIET ondersteboven.
- m. Plaats GEEN zware voorwerpen op het product.

3. Specificatie

Spanning:	Modus	Vermogen
12V 	Koel	40W
	Warm	32W
220-240V~	Koel	54W
	Warm	42W

4. Functiebeschrijving

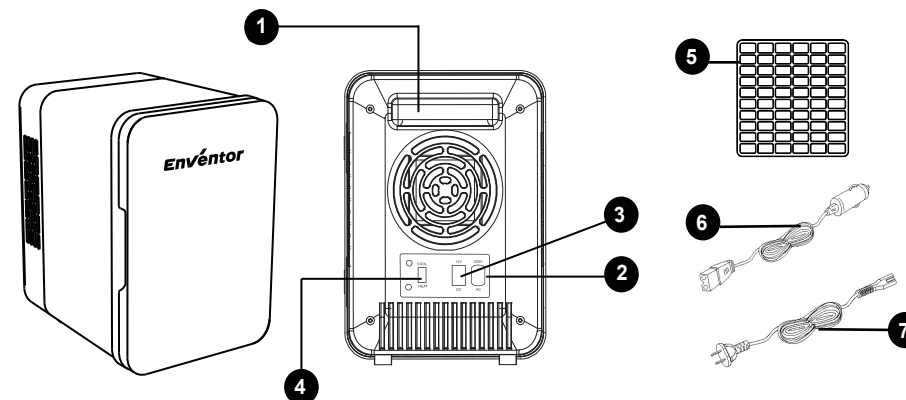

1. Draaggreep
2. AC-poort
3. DC-poort
4. HEET/KOUD/UIT-schakelaar

5. Verwijderbare plank
6. Gelijksstroomsnoer en stekker
7. AC-snoer en stekker

5. Werkprestaties

- Voor een optimale koeling adviseren wij om voorgekoeld eten en drinken te plaatsen. Het afkoelen van het niet-bevroren voedsel of drinken duurt 2 tot 3 uur.
- De koeler en warmer is niet ontworpen om koude gerechten op te warmen, maar om warme gerechten op een warme temperatuur te bewaren. Indien nodig kan het voedsel met meer dan 2 uur worden verwarmd.
- Bij correct gebruik volgens de instructies blijft het voedsel urenlang warm.

6. Operatie

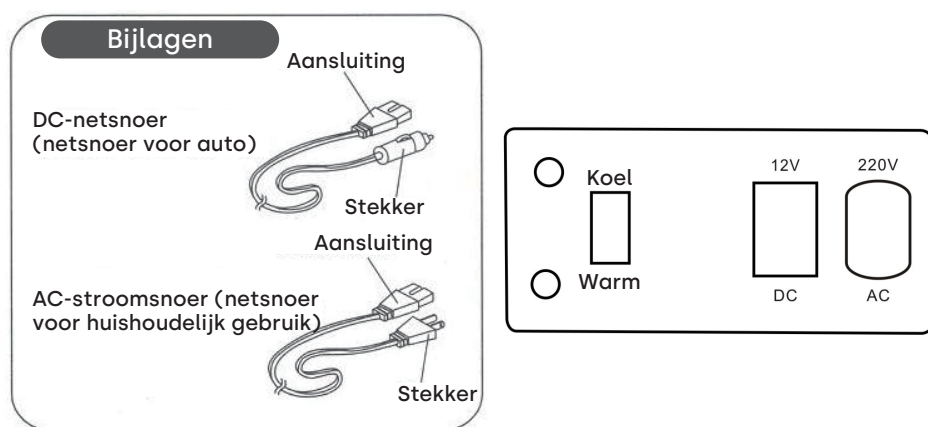

AANSLUITEN VAN DE 12V-VOEDING

- Zet de schakelaar in de UIT-stand voordat u de voeding aansluit. Beide indicatoren gaan niet branden.
- Steek het gelijkstroomsnoer in de gelijkstroompoort aan de achterkant van de koelkast.
- Plaats de koelkast op een stabiel oppervlak en steek de stekker van het gelijkstroomsnoer in de sigarettenaansteker van het voertuig.
- Zet de Cool-knop/UIT-knop/Warm-knop naar de Cool-kant; het groene indicatielampje gaat branden; overschakelen naar de warme kant, het rode indicatielampje gaat branden.

DE STROOMVOORZIENING VAN HET HUIS AANSLUITEN

- Zet de schakelaar in de UIT-stand voordat u de voeding aansluit. Beide indicatoren gaan niet branden.
- Steek het wisselstroomsnoer in de wisselstroompoort aan de achterkant van de koelkast.
- Plaats de koelkast op een stabiel oppervlak en steek de stekker van het netsnoer in het stopcontact. Controleer vóór gebruik of de plaatselijke netspanning overeenkomt met die vermeld op het typeplaatje van het apparaat.
- Zet de Cool-knop/UIT-knop/Warm-knop naar de Cool-kant; het groene indicatielampje gaat branden; overschakelen naar de warme kant, het rode indicatielampje gaat branden.

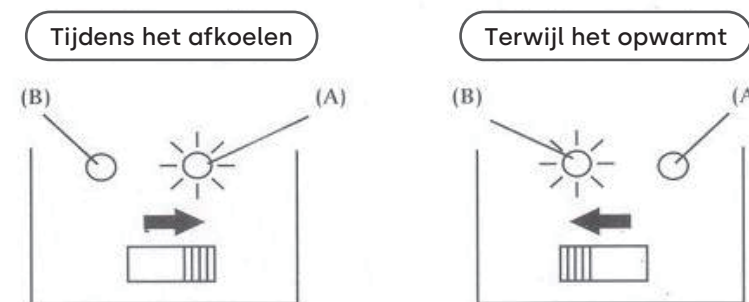

7. Klantenservice Hot-mail

Voor vragen over deze of andere producten kunt u ons e-mailen:
aftersale_service@inventor.net.

Bedankt voor het kopen van ons product!

Beste gewaardeerde klant:
Hartelijk dank voor uw bestelling. Ik hoop dat u een prettige winkelervaring heeft gehad in onze winkel.
We hopen dat dit product goed werkt voor jou.
Veel dank en hoop dat u genieten van winkelen met ons. Your Oprechte

**EU-VERKLARING VAN OVEREENSTEMMING**

Wij, Shenzhen Shangu Trading Co, Ltd, verklaren hierbij dat volledig is voldaan aan de essentiële eisen zoals uiteengezet in de EMC-richtlijn 2014/30/EU op ons product met onderstaande indicatie:

Fabrikant: Yuyao Hengyang Electric Appliance Co, Ltd.
Adres: Linshan Town, Yuyao City, Ningbo, Zhejiang, P. R. China.
Voorwerp(en) van de aangifte ;
Product: Koel- en verwarmingskast voor huishoudelijk gebruik
Modelnummer: TJ04

Toegepaste norm:
de EMC-richtlijn (2014/30/EU)
EN IEC 55014-1:2021
EN IEC 55014-2:2021
EN IEC 61000-3-2:2019+A1:2021
EN 61000-3-3:2013+A1:2019+A2:2021

Testlaboratorium: Intertek Testing Services Zhejiang Ltd.
Naam & adres: Gebouw nr. 2, Juanhu Wetenschap en Technologie Innovation Park, No. 500 Shuiyueting East Road, Haining City, provincie Zhejiang, China.

Nummer testrapport: 170600690HZH-001+A1+A2+A3+A4

Bedrijfsnaam: TB EC REP EUROPEAN SL
Adres van de onderneming: Calle Marcelo Usera 60, LC. Madrid 28026 Spanje
EUREG@TBVAT.COM, +34682797075

Plaats en datum van de verklaring: Shenzhen , 22 augustus 2022
Handtekening van de persoon: Tyler.chen
Titel handtekening: Kwaliteitsmanager

1. Produktfunktioner

a. Bärbara minikylskåp är mycket populära bland skönheter eller förare. Den kan ge dig uppfriskande drycker eller hudvårdsprodukter/kosmetika på den varma sommaren och varm mat på vintern när den kalla vinden blåser.

b. Denna produkt är lätt och lätt att bära. Utrustad med AC- och DC-transformatorer samtidigt, kan den användas både inomhus och utomhus. Om du placerar den på ett hotell, kontor eller vardagsrum, kommer dess eleganta design, vackra utseende och extraordinära praktiska funktioner att ge dig en känsla av nöje och komfort när du håller i ett glas kall dryck efter att du har slutat jobba. Det är också särskilt lämpligt för skönhetsälskande tjejer att förvara hudvårdsprodukter/kosmetika i sina egna rum.

c. Med hjälp av halvledarteknik integrerar den de dubbla funktionerna kylning och uppvärmning utan behov av en kompressor eller köldmedium. Den har fördelarna med föroreningsfri, liten storlek, lätt vikt, lätt att bära, lång livslängd och lägsta strömförbrukning.

2. Varningar och försiktighetsåtgärder

För korrekt funktion, läs följande innehåll noggrant innan du använder detta produkt. Felaktig användning av denna produkt kommer att resultera i allvarliga personskador och utrustningsskada.

- Kylskåpet ska anslutas till ett vägguttag med en nätsladd. Kontrollera före användning att spänningen motsvarar den som visas på apparatens märkskylt (USA: 100-120V, Japan: 100-120V, Europa/UK: 220-240V).
- Förhindra att fläkten fastnar och lägg inte handdukar, trasor etc. på den. Tillåt minst 2 tums avstånd från baksidan och sidorna av kylskåpet för att tillåta korrekt luftcirkulation och värmespridning. Dåligt ventilerade utrymmen och fastnade fläktar kan göra att motorn värms upp och orsakar brand.
- Förvara kylen på en torr och välventilerad plats och undvik direkt solljus.
- Håll utrustningen borta från brandfarliga material och fukt för att förhindra explosioner och bränder.
- Ta inte isär för att modifiera enheten.
- Växla inte plötsligt mellan värme- och kylfunktioner. Stäng av strömmen i 30 minuter innan du slår på en annan funktion.
- För att undvika risken för brand eller elektriska stötar, anslut kylskåpet till ett exklusivt jordat uttag.
- LÅT INTE barn använda produkten utan uppsikt av en vuxen.
- Koppla ur nätsladden från 12V cigarettändaruttaget när motorn är avstängd, annars kan batteriet ta slut.
- Anslut INTE 24V fordonsströmförsörjning för tunga fordon direkt.
- Se till att eluttaget är lätt att komma åt under installationen.
- Hanteras varsamt. Kläm INTE på produkten. Sätt INTE produkten upp och ner.
- lacera INTE tunga föremål på produkten.

3. Specifikation

Spänning:	Läge	Märkeffekt
12V 	KYLA	40W
	VÄRME	32W
220-240V~	KYLA	54W
	VÄRME	42W

4. Funktionsbeskrivning

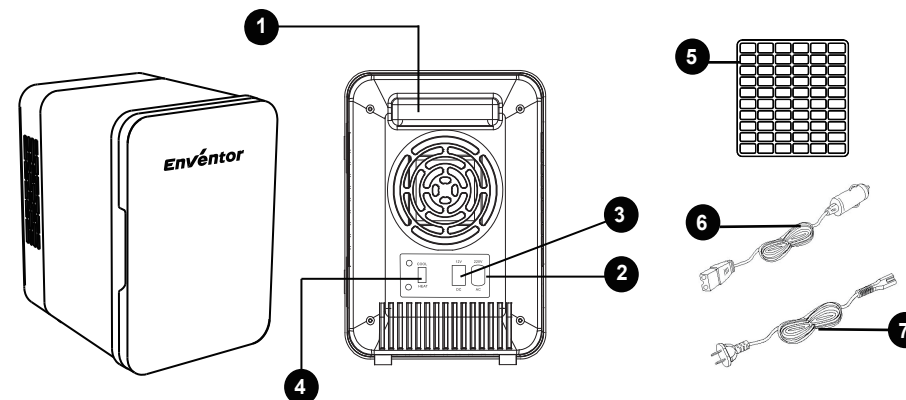

- Bärhandtag
- AC-port
- DC-port
- VARM/KALL/AV-brytare

- Avtagbar hylla
- DC-sladd och stickpropp
- Nätsladd och stickpropp

5. Arbetsprestanda

- För optimal kylning rekommenderar vi att du placerar förkyld mat och dryck. Det kommer att ta 2 eller 3 timmar för att kyla den ofrysta maten eller drycken.
- Kylaren och varmaren är inte utformad för att värma kall mat, utan för att bevara varm mat vid en varm temperatur. Vid behov kan den värma maten med mer än 2 timmar.
- Om den används på rätt sätt enligt instruktionerna kommer maten att hålla sig varm i timmar.

6. Drift

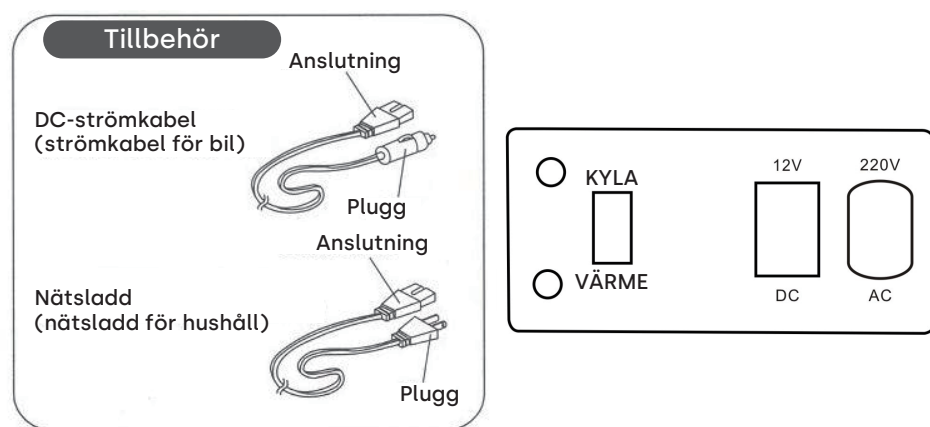

ANSLUTNING AV 12V STRÖMFÖRSÖRJNING

- Vrid strömbrytaren till OFF-läget innan du ansluter till strömförsörjningen, båda indikatorerna tänds inte.
- Sätt i likströmskabeln i likströmporten på baksidan av kylskåpet.
- Placera kylskåpet på en stabil yta och sätt i DC-nätsladdens kontakt i cigarettändaruttaget på fordonet.
- Ställ kylknappen/AV-knappen/varmknappen till Cool-sidan, den gröna indikatorlampan tänds; växla till den varma sidan, kommer den röda indikatorlampan att tändas.

ANSLUTNING AV HUSETS STRÖMFÖRSÖRJNING

- Vrid omkopplaren till OFF-läget innan du ansluter till strömförsörjningen, båda indikatorerna tänds inte.
- Sätt i nätsladden i nätströmporten på baksidan av kylskåpet.
- Placera kylskåpet på en stabil yta och sätt i nätsladdens kontakt i vägguttaget. Kontrollera före användning att den lokala spänningen motsvarar den som visas på apparatens märkskylt.
- Ställ kylknappen/AV-knappen/varmknappen till kylsidan, den gröna indikatorlampan tänds; växla till den varma sidan, kommer den röda indikatorlampan att tändas.

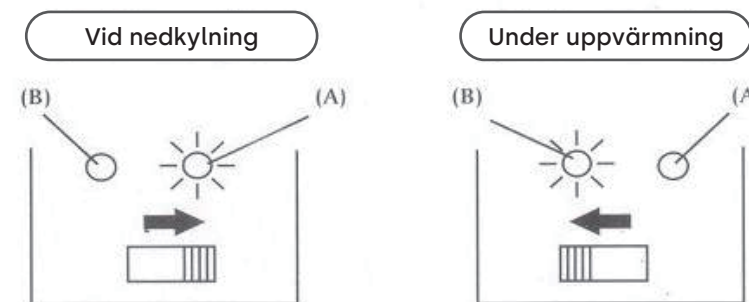

7. Service efter försäljning Hot-mail

För frågor om denna eller någon annan produkt, vänligen skicka e-post till oss:
aftersale_service@inventor.net.

Tack för att du köpte vår vara!

Kära värdefulla kund:

Tack för din beställning. Hoppas att du hade en lycklig shoppingupplevelse från vår butik.

Vi hoppas att den här produkten fungerar bra för dig.

Många tack och hoppas att du tycker om att shoppa med oss. din uppriktiga hälsning

**EU-FÖRSÄKRAN OM ÖVERENSSTÄMMELSE**

Vi, Shenzhen Shangu Trading Co, Ltd, försäkrar härmed att de väsentliga kraven som anges i EMC-direktivet 2014/30/EU har uppfyllts till fullo på vår produkt med indikering enligt nedan:

Tillverkare: Yuyao Hengyang Electric Appliance Co, Ltd.

adress: Linshan Town, Yuyao City, Ningbo, Zhejiang, Kina.

Föremål för deklARATIONEN ; Produkt

Produkt: Kyl- och värmelåda för hushållsbruk: Kyl- och värmelåda för hushållsbruk

Modellnummer: TJ04

Tillämpad standard:

EMC-direktivet (2014/30/EU)

EN IEC 55014-1:2021

EN IEC 55014-2:2021

EN IEC 61000-3-2:2019+A1:2021

EN 61000-3-3:2013+A1:2019+A2:2021

Provningslaboratorium: Intertek Testing Services Zhejiang Ltd.

Namn och adress: Building No: Building No. 2, Juanhu Science and Technology

Innovation Park, No. 500 Shuiyueting East Road, Haining City, Zhejiang-provinsen, Kina.

Testrapportnummer: 170600690HZH-001+A1+A2+A3+A4

Företagets namn: TB EC REP EUROPEAN SL

Företagets adress: Calle Marcelo Usera 60, LC. Madrid 28026 Spanien
EUREG@TBVAT.COM, +34682797075

Plats och datum för deklARATIONEN: Shenzhen , 22 augusti 2022

Personens underskrift: Tyler.chen

Underskrift titel: Kvalitetschef

1.Ürün Özellikleri

a. Taşınabilir mini buzdolapları güzellikler veya sürücüler arasında oldukça popülerdir. Sıcak yaz aylarında size serinletici içecekler veya cilt bakım ürünleri/kozmetik ürünleri, kışın ise soğuk rüzgar estiğinde sıcak yiyecekler getirebilir.

b. Bu ürün hafiftir ve taşınması kolaydır. Aynı anda AC ve DC transformatörlerle donatılarak hem iç hem de dış mekanlarda kullanılabilir. Bir otele, ofise veya oturma odasına yerleştirirseniz, zarif tasarımı, güzel görünümü ve olağanüstü pratik işlevleri, işten çıktıktan sonra bir bardak soğuk içecek tutarken size eğlence ve rahatlık hissi verecektir. Ayrıca özellikle güzellik tutkunu kızların cilt bakım ürünlerini/kozmetik ürünlerini kendi odalarında saklamaları da uygundur.

c. Yarı iletken teknolojisini kullanarak, kompresöre veya soğutucu akışkana ihtiyaç duymadan soğutma ve ısıtmanın ikili fonksiyonlarını entegre eder. Kirlilik içermeyen, küçük boyutlu, hafif, taşınması kolay, uzun servis ömrü ve en düşük güç tüketimi avantajlarına sahiptir.

2.Uyarılar ve Önlemler

Doğru çalışma için lütfen bu cihazı kullanmadan önce aşağıdaki içeriği dikkatlice okuyun. ürün. Bu ürünün yanlış kullanımı ciddi kişisel yaralanmalara ve ekipmana yol açabilir. zarar.

- Buzdolabı AC güç kablosuyla duvar prizine bağlanacaktır. Kullanmadan önce voltajın cihazın isim plakasında gösterilene uygun olup olmadığını kontrol edin (ABD: 100-120V, Japonya: 100-120V, Avrupa/İngiltere: 220-240V).
- Fanın sıkışmasını önleyiniz ve üzerine havlu, bez vb. koymayınız. Uygun hava sirkülasyonunu ve ısı dağılımını sağlamak için buzdolabının arka ve yanlarından en az 2 inç mesafe bırakın. Yetersiz havalandırılan alanlar ve sıkışmış fanlar motorun ısınmasına ve yangına neden olabilir.
- Buzdolabını kuru ve iyi havalandırılan bir yerde saklayın ve doğrudan güneş ışığından kaçının.
- Patlama ve yangınları önlemek için ekipmanı yanıcı maddelerden ve nemden uzak tutun.
- Cihazı değiştirmek için parçalarına ayırmayın.
- Aniden ısıtma ve soğutma fonksiyonları arasında geçiş yapmayın. Başka bir işlevi açmadan önce lütfen gücü 30 dakika süreyle kapatın.
- Yangın veya elektrik çarpması riskini önlemek için lütfen buzdolabını özel topraklı bir prize takın.
- Çocukların ürünü bir yetişkinin gözetimi olmadan kullanmasına İZİN VERMEYİN.
- Motor kapalıyken güç kablonuzu 12V çakmak prizinden çıkarın, aksi takdirde akü gücü bitmiş olabilir.
- Ağır hizmet araçlarınının 24V araç güç kaynağını doğrudan bağlamayın.
- Kurulum sırasında elektrik prizinin kolay erişilebilir olduğundan emin olun.
- Dikkatli tutun. Ürünü SIKMAYIN. Ürünü baş aşağı koymayın.
- Ürünün üzerine ağır nesnelere KOYMAYIN.

3.Şartname

Gerilim:	Mod	Derecelendirme Gücü
12V 	Soğuk	40W
	Sıcak	32W
220-240V~	Soğuk	54W
	Sıcak	42W

4.Fonksiyon Açıklaması

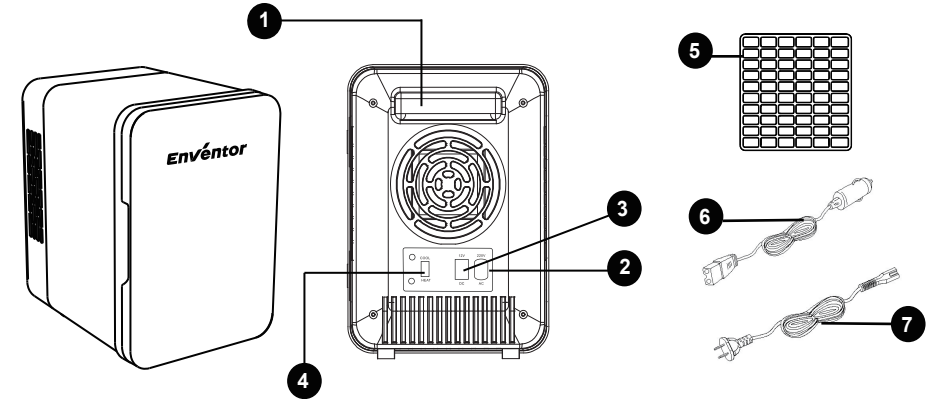

- 1.Taşıma kolu
- 2.AC Bağlantı Noktası
- 3.DC Bağlantı Noktası
- 4.SICAK/SOĞUK/KAPALI Anahtarı

- 5.Çıkarılabilir Raf
- 6.DC Kablosu ve fişi
- 7.AC Kablosu ve fişi

5.Çalışma Performansı

- Optimum soğutma için önceden soğutulmuş yiyecek ve içecekleri yerleştirmenizi öneririz. Dondurulmamış yiyecek veya içeceklerin soğutulması 2 veya 3 saat sürecektir.
- Soğutucu ve ısıtıcı, soğuk yiyecekleri ısıtmak için değil, sıcak yiyecekleri sıcak bir sıcaklıkta muhafaza etmek için tasarlanmıştır. Gerekliğinde yiyecekleri 2 saatten fazla ısıtabilir.
- Talimatlara uygun şekilde kullanıldığında yiyecekler saatlerce sıcak kalır.

6.Operasyon

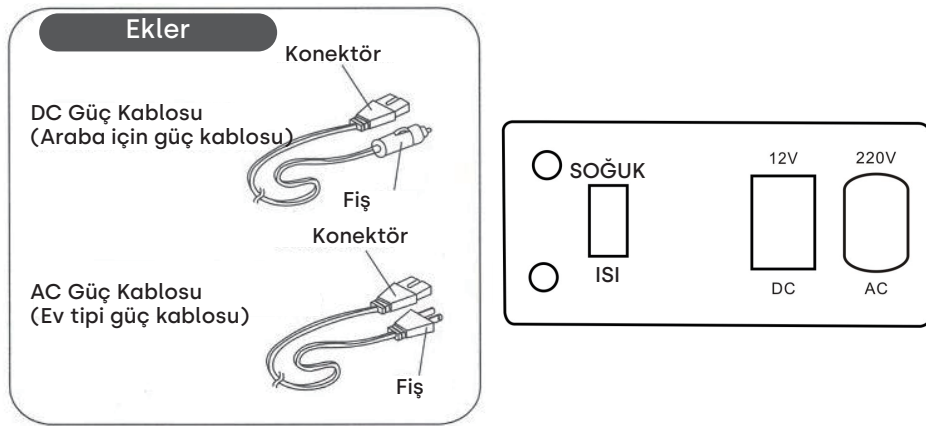

12V GÜÇ KAYNAĞININ BAĞLANMASI

- Güç kaynağına bağlamadan önce anahtarı KAPALI konuma getirin, her iki gösterge de yanmayacaktır.
- DC güç kablosunu buzdolabının arkasındaki DC güç bağlantı noktasına takın.
- Buzdolabını sabit bir yüzeye yerleştirin ve DC güç kablosunun fişini aracın çakmak yuvasına takın.
- Soğutma Düğmesini/KAPAMA Düğmesini/Sıcak Düğmesini Soğutma tarafına getirin, yeşil gösterge ışığı yanacaktır; Sıcak tarafa geçtiğinizde kırmızı gösterge ışığı yanacaktır.

EVİN GÜÇ KAYNAĞINI BAĞLAMAK

- Güç kaynağına bağlamadan önce anahtarı KAPALI konuma getirin, her iki gösterge de yanmayacaktır.
- AC güç kablosunu buzdolabının arkasındaki AC güç bağlantı noktasına takın.
- Buzdolabını sabit bir yüzeye yerleştirin ve AC güç kablosunun fişini duvar prizine takın. Kullanmadan önce yerel voltaj gücünün cihazın isim plakasında gösterilene uygun olup olmadığını kontrol edin.
- Soğutma Düğmesini/KAPAMA Düğmesini/Sıcak Düğmesini Soğutma tarafına getirin, yeşil gösterge ışığı yanacaktır; Sıcak tarafa geçtiğinizde kırmızı gösterge ışığı yanacaktır.

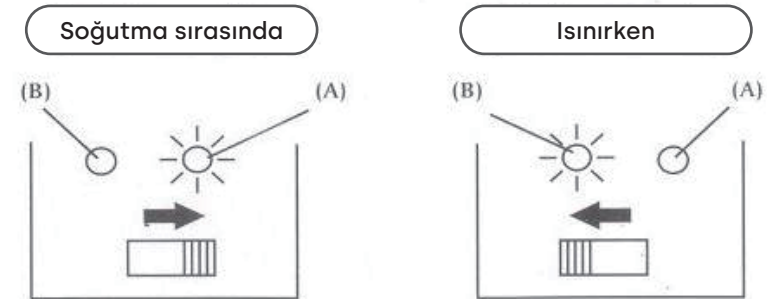

7. Satış Sonrası Hizmet Hot-mail

Bu veya diğer Ürünlerle ilgili sorularınız için lütfen bize e-posta gönderin:
aftersale_service@enventor.net.

Ürünümüzü satın aldığınız için teşekkür ederiz!

Değerli Müşterimiz:
Siparişiniz için teşekkür ederiz. Mağazamızdan mutlu bir alışveriş deneyimi yaşadığınızı umuyoruz.
Umarız bu ürün sizin için iyi çalışıyordur.
Çok teşekkürler ve bizimle alışveriş yapmaktan keyif alacağınızı umuyoruz.

**AB UYGUNLUK BEYANI**

Biz, Shenzhen Shangu Trading Co, Ltd, 2014/30/EU sayılı EMC direktifinde belirtilen temel gerekliliklerin ürünümüzde aşağıdaki şekilde belirtilerek tam olarak yerine getirildiğini beyan ederiz:

Üretici firma: Yuyao Hengyang Elektrikli Aletler Co, Ltd.
Adres: Yuyao Linshan Kasabası, Yuyao Şehri, Ningbo, Zhejiang, Çin Halk Cumhuriyeti.
Beyanın nesne(ler)i
Ürün: Ev kullanımı için soğutma ve ısıtma kutusu
Model Numarası: TJ04

Uygulanan Standart:
EMC direktifi (2014/30/EU)
EN IEC 55014-1:2021
EN IEC 55014-2:2021
EN IEC 61000-3-2:2019+A1:2021
EN 61000-3-3:2013+A1:2019+A2:2021

Test laboratuvarı: Intertek Test Hizmetleri Zhejiang Ltd.
İsim ve Adres: Bina No. 2, Juanhu Bilim ve Teknoloji İnovasyon Parkı, No. 500 Shuiyueting Doğu Yolu, Haining Şehri, Zhejiang Eyaleti, Çin.

Test raporu numarası: 170600690HZH-001+A1+A2+A3+A4

İşletme adı: TB EC REP EUROPEAN SL
İş adresi: Calle Marcelo Usera 60, LC. Madrid 28026 İspanya
EUREG@TBVAT.COM, +34682797075

Beyanın yeri ve tarihi: Shenzhen , 22 Ağustos 2022
Kişinin imzası: Tyler.chen
İmza unvanı: Kalite Müdürü

Tyler.chen