

Câmara de vídeo digital HD Videocamera HD digitale Digitale HD-Videokamera

- Guia de início
- Guida di avvio
- Einführungsanleitung



HDR-AS50

Português

Este guia descreve os preparativos necessários para começar a utilizar a câmara, as operações básicas, etc. Para obter mais informações, consulte o "Guia de ajuda" (manual Web). http://rd1.sony.net/help/cam/1640/h_zz/



Para obter informações pormenorizadas sobre como utilizar a câmara e o software, visite o website seguinte. <http://www.sony.net/actioncam/support/>

© 2016 Sony Corporation Printed in China <http://www.sony.net/>



Verificar os itens incluídos no pacote

- O número entre parênteses indica a quantidade de itens incluídos.
- Câmara (1)/Caixa subaquática (MPK-UWH1) (1)
- A câmara está instalada na caixa subaquática. Abra a tampa da caixa conforme ilustrado abaixo.
- Cabo micro USB (1)
- Bateria recarregável (NP-BX1) (1)
- Fivela de encaixe (1)
- Guia de início (este documento) (1)
- Guia de referência (1)

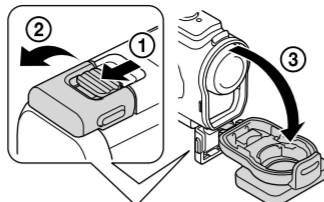

Nome das peças principais

- Botão (ligado/em espera)
- Botão MENU
- Painel do visor
- Botões UP/DOWN
- Luz REC
- Botão REC (Filme/Imagens fixas)/ botão ENTER (Executar menu)
- Luz REC/LIVE
- Objetiva
- Coluna
- Microfones
- Tampa da bateria
- Tampa do conector (Multi Terminal/ Terminal Micro USB)
- Luz REC
- Patilha de bloqueio
- Tampa do cartão de memória

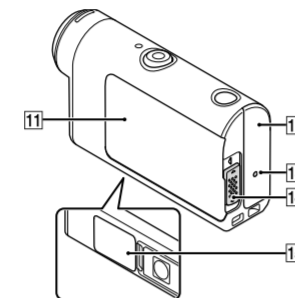
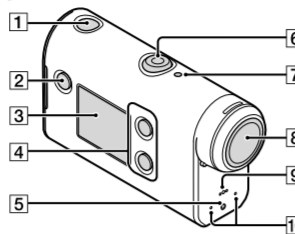

Preparativos

Carregar a bateria

- Deslize a patilha de bloqueio para baixo para abrir a tampa da bateria e, em seguida, insira a bateria.

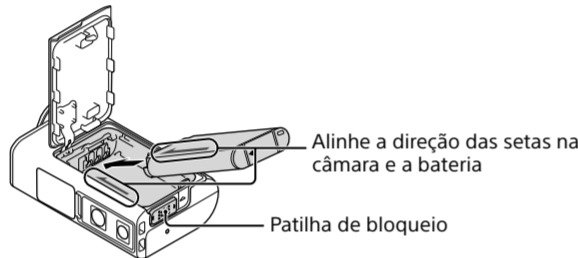

- Feche com segurança a tampa e, em seguida, deslize a alavanca de bloqueio para cima, para bloquear.

Certifique-se de que a marca amarela na patilha de bloqueio não fica visível.

- Abra a tampa do conector e, em seguida, ligue a câmara não ativada a um computador ativado com o cabo micro USB (fornecido).

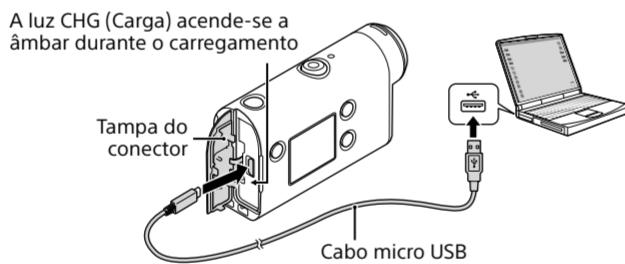

Para obter informações pormenorizadas sobre como utilizar a câmara e o software, visite o website seguinte. <http://www.sony.net/actioncam/support/>

© 2016 Sony Corporation Printed in China <http://www.sony.net/>



Para obter informações pormenorizadas sobre como utilizar a câmara e o software, visite o website seguinte. <http://www.sony.net/actioncam/support/>

Inserir um cartão de memória

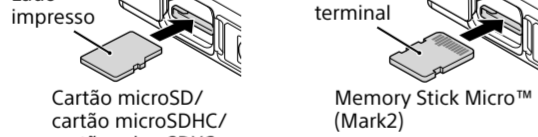

Cartões de memória que podem ser utilizados com a câmara	MP4	XAVC S
Cartão de memória		
Memory Stick Micro™ (Mark2)	○ (apenas Mark2)	—
Cartão de memória microSD	○*1	—
Cartão de memória microSDHC	○*1	○*2
Cartão de memória microSDXC	○*1	○*2

- *1 Classe de velocidade SD 4 (CLASS 4) ou superior, ou classe de velocidade UHS 1 (U1) ou superior
- *2 Um cartão de memória que esteja em conformidade com as seguintes especificações:
 - 4 GB ou mais de memória
 - Classe de velocidade SD 10 (CLASS 10), ou classe de velocidade UHS 1 (U1) ou superior

Notas

- Não é garantido o funcionamento com todos os cartões de memória. Para obter mais informações sobre cartões de memória que não os cartões fabricados pela Sony, contacte os respetivos fabricantes individuais.
- Confirme a direção do cartão de memória. Se forçar a entrada do cartão de memória na direção errada, o cartão de memória, a ranhura para o cartão de memória ou os dados de imagem poderão ficar danificados.
- Formate o cartão de memória com a câmara, antes de utilizar.
- Antes de utilizar, certifique-se de que a tampa do conector e a tampa da bateria/cartão de memória estão devidamente fechadas e que nenhuma substância estranha está presa na tampa. Caso contrário, poderá entrar água.

Acertar o relógio

Quando a câmara é ligada pela primeira vez carregando no botão (ligado/em espera), o ecrã de definição da área/hora de verão/data e hora é apresentado. Carregue no botão UP ou DOWN para selecionar um item e, em seguida, carregue no botão ENTER para executar.

Sugestões

- O ecrã de definição da data e hora/área/hora de verão é também apresentado após a reposição das definições.
- As regiões são definidas pela diferença horária entre a Hora Média de Greenwich (GMT) e a hora padrão da sua casa. Para obter mais informações sobre a diferença horária, consulte "Lista de diferenças horárias nas capitais mundiais" no "Guia de ajuda" (manual Web).

Gravar

Definir o modo de fotografia

Carregue no botão MENU e, em seguida, seleccione MODE → o modo de fotografia.

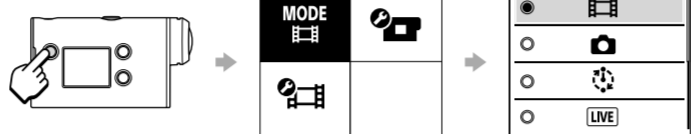

Lista de modos

Ícones	Modos de fotografia
	Modo de cinema
	Modo de fotografia
	Modo de captura de Lapso de tempo
	Modo de transmissão em fluxo em direto
	Modo de gravação em loop

Definir o formato do filme

Carregue no botão MENU e, em seguida, seleccione (Definições de gravação) → o formato do filme (predefinição: MP4).

Gravar

- Carregue no botão REC para começar a gravar. Para parar de gravar, carregue novamente no botão REC.
- * Quando carrega no botão REC enquanto a definição "Gravação com um toque" estiver definida para "LIGADO", a gravação começa com o último modo de fotografia definido antes de desligar a câmara.

Nota

- Durante períodos de filmagem prolongada, a temperatura da câmara poderá aumentar para um ponto em que a filmagem para automaticamente.

Definição

Carregue no botão MENU, carregue no botão UP ou DOWN para seleccionar o item e, em seguida, carregue no botão ENTER para executar.

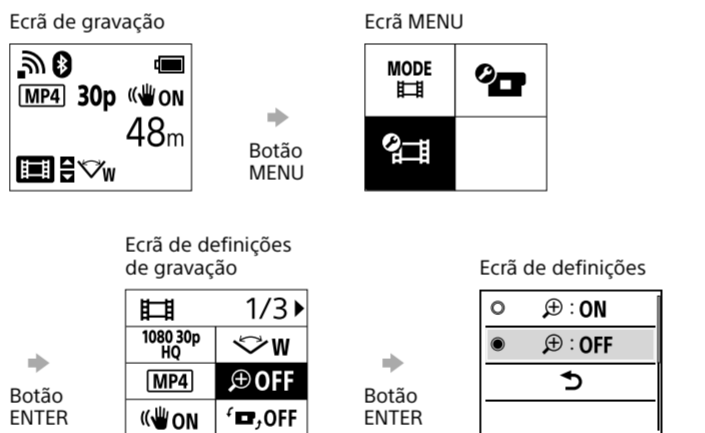

Definições de gravação*1

Ícones	Opções de definição
	Definição da qualidade da imagem
	Formato de filme
	Tamanho da imagem de captura com lapso de tempo
	Tempo de gravação em loop
	Alternância do modo de imagens fixas
	Intervalo de gravação de imagens fixas
	Temporizador automático
	Intervalo de gravação com lapso de tempo
	Número de fotografia com lapso de tempo
	SteadyShot (Filme)
	Definição do ângulo
	Definição de zoom
	Inverter
	Desvio AE
	Modo AE com lapso de tempo
	Cena
	Equilíbrio de branco
	Modo de cor
	Definição da gravação de áudio
	Redução do ruído do vento

- *1 Os itens que podem ser definidos dependem do modo de fotografia.
- *2 Esta definição apenas está disponível em alguns países e regiões.

Para obter mais informações sobre as opções de definição, consulte "Mudar as definições" no "Guia de ajuda" (manual Web).

Ligar a um smartphone

Instalar o PlayMemories Mobile™ no seu smartphone



Android OS

Procure o PlayMemories Mobile na Google Play e, em seguida, instale-o.



iOS

Procure o PlayMemories Mobile na App Store e, em seguida, instale-o.



Notas

- Caso o PlayMemories Mobile já se encontre instalado no seu smartphone, atualize-o para a versão mais recente.
- Não garantimos o funcionamento da função Wi-Fi descrita neste manual com todos os smartphones e tablets.
- Os métodos de operação e os ecrãs de visualização da aplicação estão sujeitos a alterações sem aviso prévio devido a atualizações futuras.
- Para obter mais informações sobre o PlayMemories Mobile, consulte o website seguinte. (<http://www.sony.net/pmm/>)
- O Google play poderá não ser suportado consoante o país ou região. Neste caso, procure o "PlayMemories Mobile" na Internet e, em seguida, instale-o.

Utilizar o QR Code para ligar a um smartphone através de Wi-Fi

- Ligue a câmara e defina Wi-Fi para LIGADO na câmara.
- Selecione o modo de fotografia: .
- Inicie o PlayMemories Mobile no smartphone.
- Selecione [Digitalize o QR Code da câmara] apresentado no ecrã do PlayMemories Mobile.
- Selecione [OK] (Se for apresentada uma mensagem, seleccione novamente [OK]).
- Leia o QR Code que está impresso no autocolante que se encontra na parte de trás da tampa da bateria.

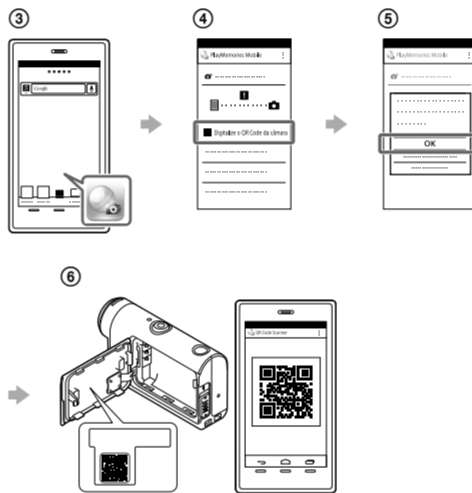

Android

- Quando [Ligar à câmara?] for apresentado no smartphone, seleccione [OK].

iPhone/iPad

- Instale um perfil (informações de definição) no seu smartphone de acordo com as instruções apresentadas no ecrã.
- No ecrã inicial, seleccione [Definições] → [Wi-Fi].
- Selecione o SSID.
- Regresse ao ecrã inicial e, em seguida, inicie o PlayMemories Mobile.



Aceder à sua ID de utilizador e palavra-passe sem o autocolante

- Se o autocolante tiver descolado ou estiver ilegível, pode aceder à sua ID de utilizador e palavra-passe através do seguinte procedimento.
- Insira uma bateria carregada na câmara.
- Ligue a câmara a um computador com o cabo micro USB (fornecido).
- Carregue no botão (ligado/em espera) para ligar a câmara.
- É apresentado [Computador] → [PMHOME] → [INFO] → [WIFI_INF.TXT] no seu computador e, em seguida, confirme a sua ID e palavra-passe.

Crear o seu filme

Editar um filme com a Action Cam App

A Action Cam App permite-lhe importar filmes para o seu smartphone para os editar facilmente. Além disso, pode criar filmes com lapso de tempo. Para obter mais informações sobre a Action Cam App, consulte o website seguinte. <http://www.sony.net/acap/>

Instale a Action Cam App compatível com o seu smartphone.



Nota

- Google play poderá não ser suportado, consoante o país ou região.

Editar um filme com o Action Cam Movie Creator

Action Cam Movie Creator permite-lhe importar filmes e imagens para o seu computador e editar os filmes. Além disso, pode adicionar efeitos (como Multi View, reprodução com velocidade variável, etc.) e criar filmes com lapso de tempo.

Para obter mais informações sobre o Action Cam Movie Creator, consulte o website seguinte. <http://www.sony.net/acmc/>



Italiano

In questa guida sono descritti i preparativi necessari per iniziare a utilizzare la videocamera, le operazioni di base e così via. Per i dettagli, consultare la "Guida" (manuale sul Web). http://rd1.sony.net/help/cam/1640/h_zz/



Per informazioni dettagliate sull'utilizzo della videocamera e del software, visitare il sito Web indicato di seguito. <http://www.sony.net/actioncam/support/>

Nota preliminare

Operazioni necessarie per creare un film accattivante con la videocamera

- Operazioni preliminari**
- Ripresa**
- Configurazione**
- Collegamento a smartphone**
- Creazione di un filmato**

È possibile modificare i filmati utilizzando il software applicativo di Sony.

- Action Cam App (per smartphone/tablet) <http://www.sony.net/acap/>
- Action Cam Movie Creator (per PC) <http://www.sony.net/acmc/>

Verifica dei componenti in dotazione

Il numero tra parentesi indica la quantità del componente nella confezione.

- Videocamera (1) / Custodia subacquea (MPK-UWH1) (1)
- La videocamera viene inserita nella Custodia subacquea. Aprire il coperchio della custodia come mostrato nella figura.
- Cavo micro USB (1)
- Batteria ricaricabile (NP-BX1) (1)
- Fibbia di aggancio (1)
- Guida di avvio (questo documento) (1)
- Guida di riferimento (1)

Nomi dei componenti principali

- Tasto (Accensione/standby)
- Tasto MENU
- Pannello del display
- Tasti UP/DOWN
- Spia REC
- Tasto REC (Filmatto/Fermo immagine) / Tasto ENTER (Esecuzione menu)
- Spia REC/LIVE
- Obiettivo
- Altoparlante
- Microfoni
- Coperchio del vano batteria
- Coperchio dei connettori (terminale USB multiplo/Micro)
- Spia REC
- Levetta di blocco
- Coperchio della scheda di memoria

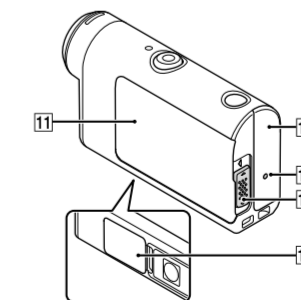
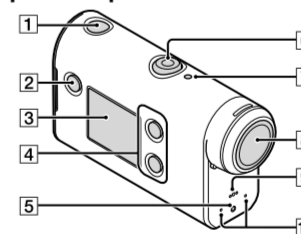

Operazioni preliminari

Ricarica della batteria

- Far scorrere la levetta di blocco verso il basso per aprire il coperchio del vano batteria, quindi inserire la batteria.

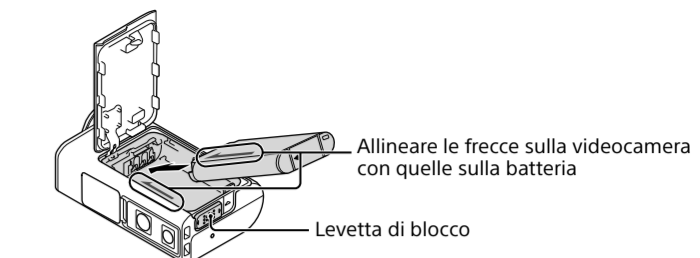

- Chiudere il coperchio, quindi far scorrere la levetta di blocco verso l'alto per bloccarlo.

Verificare che il simbolo giallo sulla levetta di blocco non sia visibile.

- Aprire il coperchio dei connettori, quindi collegare la videocamera spenta a un computer acceso con il cavo micro USB (in dotazione).

La spia CHG (Ricarica) si accende in arancione durante la ricarica

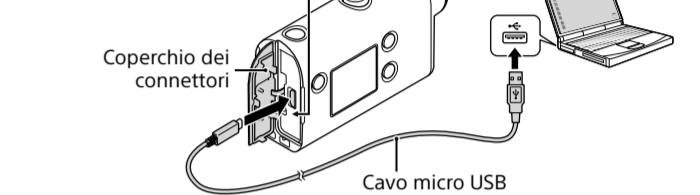

Inserimento di una scheda di memoria

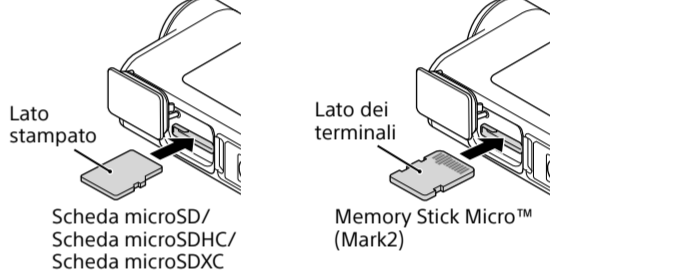

Schede di memoria utilizzabili con la videocamera

Scheda di memoria	MP4	XAVC S
Memory Stick Micro™ (Mark2)	○ (solo Mark2)	—
Scheda di memoria microSD	○*1	—
Scheda di memoria microSDHC	○*1	○*2
Scheda di memoria microSDXC	○*1	○*2

- *1 Classe di velocità SD 4 (CLASS 4) o superiore, oppure classe di velocità UHS 1 (U1) o superiore
- *2 Una scheda di memoria che presenta tutte le seguenti caratteristiche tecniche:
 - Almeno 4 GB di spazio di memoria disponibile
 - Classe di velocità SD 10 (CLASS 10), oppure classe di velocità UHS 1 (U1) o superiore

Nota

- Il funzionamento con tutte le schede di memoria non è garantito. Per i dettagli sulle schede di memoria non prodotte da Sony, consultate i singoli produttori.
- Verificare la direzione della scheda di memoria. Se si inserisce la scheda di memoria forzandola nella direzione sbagliata, la scheda di memoria stessa, lo slot della scheda di memoria o i dati delle immagini potrebbero rimanere danneggiati.
- Formattare la scheda di memoria prima di utilizzarla.
- Prima dell'uso, verificare che il coperchio dei connettori e il coperchio del vano batteria e della scheda di memoria siano ben chiusi e che non vi siano corpi estranei all'interno dei coperchi. In caso contrario, la videocamera immersa in acqua potrebbe affondare.

Impostazione dell'orologio

Quando si accende per la prima volta la videocamera premendo il tasto (Accensione/standby), viene visualizzata la schermata di impostazione di area geografica/ora legale/data e ora. Premere il tasto UP o DOWN per selezionare la voce desiderata, quindi premere il tasto ENTER per confermare.

Suggerimenti

- La schermata di impostazione di data e ora/area geografica/ora legale viene visualizzata anche dopo il ripristino delle impostazioni.
- Le aree geografiche sono definite in base alla differenza temporale tra l'ora media di Greenwich (GMT) e l'ora della propria zona. Per i dettagli sul fuso orario, consultare "Elenco dei fusi orari per le capitali del mondo" nella "Guida" (manuale sul Web).

Ripresa

Impostazione della modalità di ripresa

Premere il tasto MENU, quindi selezionare MODE → la modalità di ripresa.

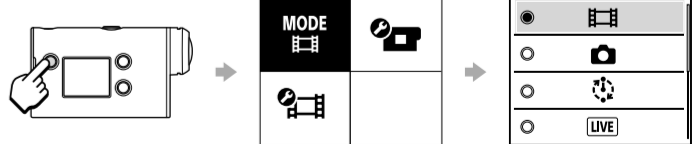

Elenco delle modalità

Icone	Modalità di ripresa
	Modalità filmato
	Modalità foto
	Modalità di registrazione foto con Time-lapse
	Modalità Live Streaming
	Modalità di registrazione in loop

Impostazione del formato dei filmati

Premere il tasto MENU, quindi selezionare  (Impostazioni di ripresa) → il formato del filmato (impostazione predefinita: **MP4**).

Ripresa

 Premere il tasto REC per avviare la ripresa. Per interrompere la ripresa, premere nuovamente il tasto REC.
 * Se si preme il tasto REC mentre l'impostazione "Registrazione One-touch" è impostata su "ON", la registrazione viene avviata con l'ultima modalità di ripresa impostata prima dello spegnimento della videocamera.

Nota

- Durante i periodi di ripresa prolungata, la temperatura della videocamera potrebbe salire fino al punto in cui la ripresa si interrompe automaticamente.

Configurazione

Premere il tasto MENU, premere il tasto UP o DOWN per selezionare la voce desiderata, quindi premere il tasto ENTER per confermare.

Schermata di ripresa



Tasto MENU

Schermata delle impostazioni di ripresa

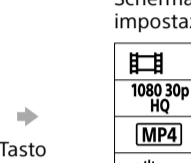

Tasto ENTER

Schermata MENU

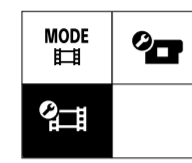

Schermata delle impostazioni

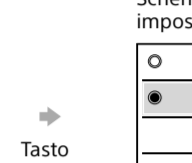

Tasto ENTER

Impostazioni di ripresa*

Icone	Voci di impostazione
	Impostazione della qualità dell'immagine
	Formato del filmato
	Dimensioni dell'immagine per acquisizione con time-lapse
	Tempo di registrazione in loop
	Commutazione della modalità fermo immagine
	Intervallo di ripresa dei fermi immagine
	Autoscatto
	Intervallo di ripresa con time-lapse
	Numero di scatti con time-lapse
	Modalità SteadyShot (filmati)
	Impostazione dell'angolo
	Impostazione zoom
	Inversione
	Regolazione AE
	Modalità AE con time-lapse
	Scena
	Bilanciamento del bianco
	Modalità di colore
	Impostazione di registrazione dell'audio
	Riduzione del rumore del vento

* Le voci configurabili dipendono dalla modalità di ripresa.
 ** Questa impostazione è disponibile soltanto in alcuni paesi e regioni.

Per i dettagli sulle voci di impostazione, consultare "Modifica delle impostazioni" nella "Guida" (manuale sul Web).

Collegamento a smartphone

Installazione di PlayMemories Mobile™ sullo smartphone



Android OS
Cercare PlayMemories Mobile su Google Play, quindi installarlo.





iOS
Cercare PlayMemories Mobile su App Store, quindi installarlo.



- Nota**
- Aggiornare PlayMemories Mobile alla versione più recente se è già stato installato sullo smartphone.
 - La possibilità di utilizzare la funzione Wi-Fi descritta nel presente manuale non è garantita per tutti gli smartphone e i tablet.
 - I metodi di utilizzo e le schermate del display per l'applicazione sono soggetti a modifiche senza preavviso tramite aggiornamenti futuri.
 - Per ulteriori informazioni su PlayMemories Mobile, consultare il seguente sito Web. (<http://www.sony.net/pmm/>)
 - Google Play potrebbe non essere supportato in alcuni paesi o aree geografiche. In questo caso, cercare "PlayMemories Mobile" su Internet e installare l'applicazione.

Uso del QR Code per connettersi a uno smartphone tramite Wi-Fi

- Accendere la videocamera e attivare Wi-Fi sulla videocamera.
- Selezionare la modalità di ripresa:   .
- Avviare PlayMemories Mobile sullo smartphone.
- Selezionare [Scandire QR Code della fotocamera] visualizzato nella schermata di PlayMemories Mobile.
- Selezionare [OK] (se viene visualizzato un messaggio, selezionare nuovamente [OK]).
- Leggere il QR Code stampato sull'adesivo apposto sul retro del coperchio della batteria della videocamera.

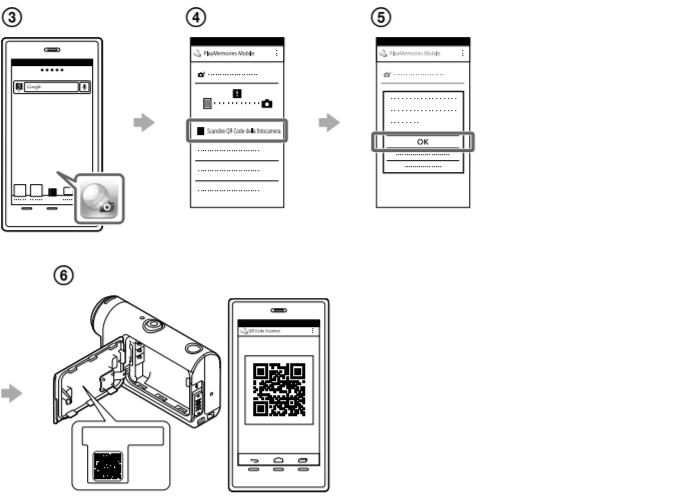

1. Schermata di ripresa
2. Schermata MENU
3. Schermata delle impostazioni di ripresa
4. Schermata delle impostazioni
5. Schermata di connessione Wi-Fi
6. Schermata di conferma

Android

⑦ Installare un profilo (informazioni di impostazione) sullo smartphone seguendo le indicazioni sullo schermo.

- Nella schermata Home, selezionare [Impostazioni] → [Wi-Fi].
- Selezionare l'SSID.
- Ritornare alla schermata Home, quindi avviare PlayMemories Mobile.

iPhone/iPad

- Installare un profilo (informazioni di impostazione) sullo smartphone seguendo le indicazioni sullo schermo.
- Nella schermata Home, selezionare [Impostazioni] → [Wi-Fi].
- Selezionare l'SSID.
- Ritornare alla schermata Home, quindi avviare PlayMemories Mobile.

Recupero dell'ID utente e della password senza l'adesivo

- Se l'adesivo si è staccato o è illeggibile, è possibile recuperare i propri ID utente e password attenendosi a questa procedura.
- Inserire un blocco batteria carico nella videocamera.
 - Collegare la videocamera a un computer con il cavo micro USB (in dotazione).
 - Premere il tasto  (Accensione/standby) per accendere la videocamera.
 - Visualizzare [Computer] → [PMHOME] → [INFO] → [WIFI_INF.TXT] sul computer, quindi confermare ID e password.

Creazione di un filmato

Modifica di un filmato con Action Cam App

Action Cam App consente di importare filmati sullo smartphone per modificarli con facilità. Inoltre, è possibile creare filmati con time-lapse.

Per ulteriori informazioni su Action Cam App, visitare il sito Web indicato di seguito. <http://www.sony.net/acap/>



Nota

- Google play potrebbe non essere supportato a seconda del paese o della regione in cui ci si trova.

Modifica di un filmato con Action Cam Movie Creator

Action Cam Movie Creator consente di importare filmati e immagini sul computer e di modificarli i filmati. Inoltre, è possibile aggiungere effetti (ad esempio, Multi View, riproduzione a velocità diverse, ecc.) e creare filmati in time-lapse.

Per ulteriori informazioni su Action Cam Movie Creator, visitare il sito Web indicato di seguito. <http://www.sony.net/acmc/>

Deutsch

In dieser Anleitung werden die zur Verwendung der Kamera nötigen Vorbereitungen, die Grundfunktionen usw. erläutert. Weitere Einzelheiten finden Sie in der „Hilfe“ (Internet-Anleitung). http://r1d1.sony.net/help/cam/1640/h_zz/



Nähere Informationen zur Verwendung der Kamera und Software finden Sie auf der folgenden Website. <http://www.sony.net/actioncam/support/>

Bitte zuerst lesen

Vorbereitungen für ansprechende Filmaufnahmen mit der Kamera

1 Vorbereitungen



2 Aufnahme



3 Einstellung



4 Verbinden mit einem Smartphone



5 Erstellen von Filmen

Zum Bearbeiten von Filmen können Sie Anwendungssoftware von Sony verwenden.

- Action Cam App (für Smartphone/ Tablet) <http://www.sony.net/acap/>
- Action Cam Movie Creator (für PC) <http://www.sony.net/acmc/>

Überprüfen der mitgelieferten Teile

- Die Zahl in Klammern gibt die Anzahl der mitgelieferten Teile an.
- Kamera (1)/Unterwasser-Gehäuse (MPK-UWH1) (1)
 - Die Kamera ist in das Unterwasser-Gehäuse eingesetzt. Öffnen Sie wie in der folgenden Abbildung dargestellt den Deckel des Gehäuses.
 - Micro-USB-Kabel (1)
 - Akku (NP-BX1) (1)
 - Montageplatte (1)
 - Einführungsanleitung (dieses Dokument) (1)
 - Referenzanleitung (1)

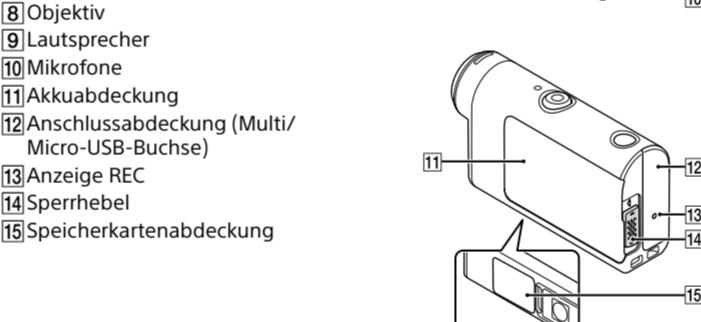

Vorbereitungen

Laden des Akkus

- Schieben Sie den Sperrhebel nach unten, um die Akkuabdeckung zu öffnen, und setzen Sie den Akku ein.

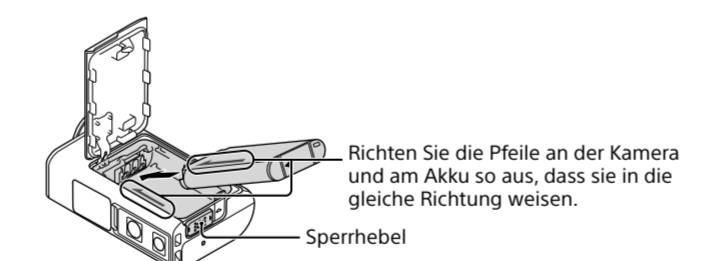

- Schließen Sie die Abdeckung fest und schieben Sie den Sperrhebel zum Verriegeln nach oben.

Vergewissern Sie sich, dass die gelbe Markierung am Sperrhebel nicht zu sehen ist.

- Öffnen Sie die Anschlussabdeckung und schließen Sie die ausgeschaltete Kamera über das Micro-USB-Kabel (mitgeliefert) an einen laufenden Computer an.

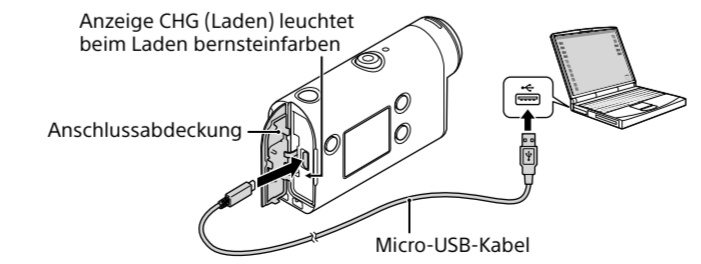

Einsetzen einer Speicherkarte

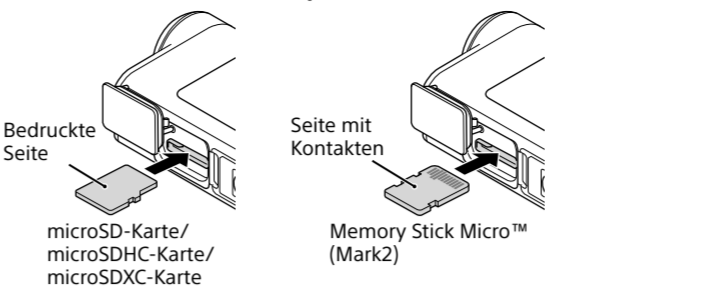

Für die Kamera geeignete Speicherkarten

Speicherkarte	MP4	XAVC S
Memory Stick Micro™ (Mark2)	○ (nur Mark2)	–
microSD-Speicherkarte	○*1	–
microSDHC-Speicherkarte	○*1	○*2
microSDXC-Speicherkarte	○*1	○*2

- *1 SD-Geschwindigkeitsklasse 4 (CLASS④) oder schneller oder UHS-Geschwindigkeitsklasse 1 (U) oder schneller
- *2 Eine Speicherkarte, die alle der folgenden Voraussetzungen erfüllt:
 – mindestens 4 GB Speicher
 – SD-Geschwindigkeitsklasse 10 (CLASS⑩) oder UHS-Geschwindigkeitsklasse 1 (U) oder schneller

Hinweise

- Der ordnungsgemäße Betrieb kann nicht bei allen Speicherkarten garantiert werden. Einzelheiten zu Speicherkarten von anderen Herstellern als Sony erhalten Sie beim jeweiligen Hersteller.
- Achten Sie auf die richtige Ausrichtung der Speicherkarte. Wenn Sie die Speicherkarte mit Gewalt falsch herum einsetzen, können die Speicherkarte, der Speicherkarteneinschub oder die Bilddaten beschädigt werden.
- Formatieren Sie die Speicherkarte vor dem Gebrauch mit der Kamera.
- Stellen Sie vor dem Gebrauch sicher, dass die Anschlussabdeckung und die Akku-/Speicherkartenabdeckung fest geschlossen sind und sich keine Fremdkörper daran befinden. Andernfalls kann Wasser eindringen.

Einsetzen der Uhr

Wenn Sie die Kamera mit der Taste  (Ein/Bereitschaft) zum ersten Mal einschalten, wird der Einstellbildschirm für Zeitzone/Sommerzeit/Datum und Uhrzeit angezeigt.

Drücken Sie die Taste UP oder DOWN, um eine Option auszuwählen, und dann zum Ausführen die Taste ENTER.

- Tipps**
- Der Einstellbildschirm für Datum und Uhrzeit/Zeitzone/Sommerzeit wird auch angezeigt, wenn die Einstellungen zurückgesetzt wurden.
 - Die Regionen sind durch den Zeitunterschied zwischen GMT (Greenwich Mean Time) und der Standardzeit an Ihrem Standort definiert. Einzelheiten zum Zeitunterschied finden Sie unter „Die Liste der Zeitunterschiede in Hauptstädten der Welt“ in der „Hilfe“ (Internet-Anleitung).

Aufnahme

Einstellen des Aufnahmemodus

Drücken Sie die Taste MENU und wählen Sie  → den Aufnahmemodus.

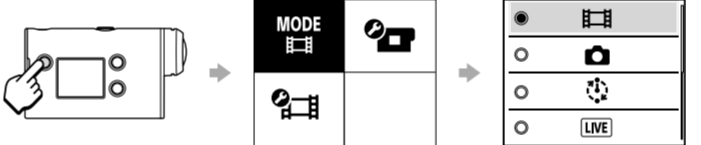

Liste der Modi

Symbole	Aufnahmemodi
	Filmmodus
	Fotomodus
	Zeitraffer-Aufnahmemodus
	Live-Streaming-Modus
	Loop-Aufnahmemodus

Einstellen des Filmformats

Drücken Sie die Taste MENU und wählen Sie  (Aufnahmeinstellungen) → das Filmformat (Standard: **MP4**).

Aufnahme

Starten Sie mit der Taste REC die Aufnahme. Zum Stoppen der Aufnahme drücken Sie die Taste REC erneut.

* Wenn die „One-Touch-Aufnahme“ auf „ON“ gesetzt ist und Sie die Taste REC drücken, beginnt die Aufnahme in dem Aufnahmemodus, der beim Ausschalten der Kamera zuletzt eingestellt war.

Hinweis

- Bei längeren Aufnahmen steigt die Kameratemperatur möglicherweise so stark an, dass die Aufnahme automatisch gestoppt wird.

Einstellung

Drücken Sie die Taste MENU, wählen Sie mit der Taste UP oder DOWN die Option aus und drücken Sie dann zum Ausführen die Taste ENTER.

Aufnahmebildschirm



Taste MENU

Bildschirm mit Aufnahmeinstellungen

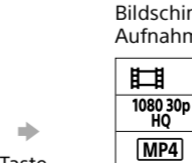

Taste ENTER

Bildschirm MENU

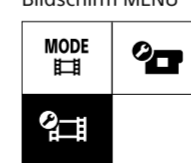

Einstellbildschirm

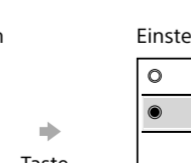

Taste ENTER

Aufnahmeinstellungen*

Symbole	Einstelloptionen
	Bildqualitätseinstellung
	Filmformat
	Bildgröße bei Zeitrafferaufnahmen
	Loop-Aufnahmedauer
	Wechseln des Standbildmodus
	Intervall bei Standbildaufnahmen
	Selbstauslöser
	Intervall bei Zeitrafferaufnahmen
	Anzahl von Zeitrafferaufnahmen
	SteadyShot (Film)
	WinkelEinstellung
	ZoomEinstellung
	Spiegelung
	AE-Korrektur
	AE-Modus für Zeitrafferaufnahmen
	Szene
	Weißabgleich
	Farbmodus
	Tonaufnahmeeinstellung
	Windgeräuschreduzierung

*1 Welche Optionen eingestellt werden können, hängt vom Aufnahmemodus ab.
 *2 Diese Einstellung steht nicht in allen Ländern und Regionen zur Verfügung.

Einzelheiten zu den Einstelloptionen finden Sie unter „Ändern der Einstellungen“ in der „Hilfe“ (Internet-Anleitung).

Verbinden mit einem Smartphone

Installieren von PlayMemories Mobile™ auf dem Smartphone



Android OS
Suchen Sie in Google Play nach PlayMemories Mobile und installieren Sie die App.





iOS
Suchen Sie im App Store nach PlayMemories Mobile und installieren Sie die App.



Hinweise

- Aktualisieren Sie PlayMemories Mobile anhand der neuesten Version, wenn die App bereits auf Ihrem Smartphone installiert ist.
- Es kann nicht gewährleistet werden, dass die in dieser Anleitung beschriebene Wi-Fi-Funktion auf allen Smartphones und Tablets funktioniert.
- Die Bedienmethoden und Anzeigebildschirme der App unterliegen unangekündigten Änderungen durch zukünftige Upgrades.
- Weitere Informationen zu PlayMemories Mobile finden Sie auf der folgenden Website. (<http://www.sony.net/pmm/>)
- Google Play wird je nach Land oder Region unter Umständen nicht unterstützt. Suchen Sie in diesem Fall im Internet nach „PlayMemories Mobile“ und installieren Sie die App.

Verbinden mit einem Smartphone über Wi-Fi mithilfe des QR Code

- Schalten Sie die Kamera ein und setzen Sie Wi-Fi an der Kamera auf ON.
- Wählen Sie den Aufnahmemodus:   .
- Starten Sie PlayMemories Mobile auf dem Smartphone.
- Wählen Sie [QR Code der Kamera scannen] auf dem PlayMemories Mobile-Bildschirm.
- Wählen Sie [OK] (wenn eine Meldung erscheint, wählen Sie erneut [OK]).
- Scannen Sie den QR Code auf dem Aufkleber auf der Rückseite der Akkuabdeckung der Kamera.

1. Schermata di ripresa
2. Schermata MENU
3. Schermata delle impostazioni di ripresa
4. Schermata delle impostazioni
5. Schermata di Verbindung Wi-Fi

6. Schermata di Verbindung Wi-Fi
7. Schermata di Verbindung Wi-Fi
8. Schermata di Verbindung Wi-Fi
9. Schermata di Verbindung Wi-Fi
10. Schermata di Verbindung Wi-Fi

Android

⑦ Wenn am Smartphone [Mit der Kamera verbinden?] angezeigt wird, wählen Sie [OK].

- iPhone/iPad**
- Installieren Sie gemäß den Anweisungen auf dem Bildschirm ein Profil (Einstellinformationen) auf dem Smartphone.
 - Wählen Sie auf dem Startbildschirm [Einstellungen] → [Wi-Fi].
 - Wählen Sie die SSID.
 - Rufen Sie wieder den Startbildschirm auf und starten Sie PlayMemories Mobile.

1. Schermata di ripresa
2. Schermata MENU
3. Schermata delle impostazioni di ripresa
4. Schermata delle impostazioni
5. Schermata di Verbindung Wi-Fi
6. Schermata di Verbindung Wi-Fi
7. Schermata di Verbindung Wi-Fi
8. Schermata di Verbindung Wi-Fi
9. Schermata di Verbindung Wi-Fi
10. Schermata di Verbindung Wi-Fi

Abrufen von Benutzer-ID und Passwort ohne den Aufkleber

Wenn sich der Aufkleber abgelöst hat oder nicht mehr lesbar ist, können Sie Ihre Benutzer-ID und Ihr Passwort folgendermaßen wieder abrufen.

- Legen Sie einen geladenen Akku in die Kamera ein.
- Schließen Sie die Kamera über das Micro-USB-Kabel (mitgeliefert) an Ihren Computer an.
- Drücken Sie zum Einschalten der Kamera die Taste  (Ein/Bereitschaft).
- Rufen Sie [Computer] → [PMHOME] → [INFO] → [WIFI_INF.TXT] auf dem Computer auf, um ID und Passwort anzuzeigen.

Erstellen von Filmen

Bearbeiten von Filmen mit der Action Cam App

Mit der Action Cam App können Sie Filme auf Ihr Smartphone importieren und dort bearbeiten.

Zudem können Sie Zeitrafferfilme erstellen. Weitere Informationen zur Action Cam App finden Sie auf der folgenden Website. <http://www.sony.net/acap/>

Installieren Sie die mit Ihrem Smartphone kompatible Action Cam App.



Hinweis

- Google play wird in manchen Ländern oder Regionen möglicherweise nicht unterstützt.

Bearbeiten von Filmen mit Action Cam Movie Creator

Mit Action Cam Movie Creator können Sie Filme und Bilder auf Ihren Computer importieren und die Filme bearbeiten.

Zudem können Sie sie mit Effekten versehen (beispielsweise Multi-Ansicht, Wiedergabe mit unterschiedlicher Geschwindigkeit usw.) und Zeitraffer-Filme erstellen.

Weitere Informationen zu Action Cam Movie Creator finden Sie auf der folgenden Website. <http://www.sony.net/acmc/>

